

VOIR PLAN N° : C.02 - Coupes et détails

NOTA:
zone avec anti-vibrations
en attente détails bassin de retentions
à confirmer sections des ventilations locaux et parkings

NOTA: L'EXECUTION DE CE PLAN N'EST VALABLE QU'APRES L'APPROBATION
DE LA MAITRISE D'OEUVRE, DU MAITRE D'OUVRAGE, DU BUREAU DE
CONTROLE ET DES CORPS D'ETATS CONCERNES

NOTA : * PRINCIPE DE FONDATIONS : SEMELLES SUPERFICIELLES
CELLES-CI DEVRONT ÊTRE ANCRÉS DE 30 CM DANS LES MARNES SABLEUSES
* CONTRAINTE 3 BARS A ELSA

<p>COUPE FEU : PLANCHERS : CF-2 HEURES STABLE AU FEU : VERTICAUX : SF + 2 HEURES</p> <p>SURCHARGES :</p> <p>HABITATIONS : 150 DaNm² ESCALIERS : 250 DaNm² HALL D'ENTREE : 250 DaNm² CIRCULATIONS : 250 DaNm² TERRASSES ACCESS. PRIVATIVES : 150 DaNm² PARKING : 400 DaNm² CHAUFF. & LOCAUX COMMUNS : 400 DaNm² TERRASSES ACCESSIBLES : 300 DaNm² (circulation pompiers sur plancher/voie échelle) suivant règlementation incendie de 31.01.1986</p> <p>COMMERGES : 500 DaNm² PLANCHERS : 500 DaNm² ACTIVITES : 1000 DaNm² TERRASSE JARDINIERS PROTAGES : selon hauteur de terres</p> <p>BETONS :</p> <p>Béton pour fondations : XF1 C25/30 Fc28 = 25 MPa Gros Béton : XF1 C16/20 Fc28 = 16 MPa Finition : Filigrane pour préjudiciable (fpp) Limite de propreté : Existant Isolation en sous face de plancher ép. 12,5 cm Isolation sur le plancher</p> <p>PLOMBIER en attente ELECTRICIEN en attente</p>	<p>Eléments de structure :</p> <p>Béton Béton Non Porteur Poteaux BA noyés Maçonnerie Pleine Porteuse Maçonnerie Creuse Porteuse Maçonnerie Pleine Non Porteuse Maçonnerie Creuse Non Porteuse Béton Protobrique Revêtement des voiles contre terre Eléments BA porteurs vus par transparence : Béton Murets et relevés vus par transparence : Béton</p> <p>Complexes et revêtements :</p> <p>Gros Béton, recharges Dalles sur plots Terre béton désactivé décaissés pour étanchéité</p> <p>... : Environ DAP : Date Aléatoire Précontrainte Var : Variable S.L.C. : Suivant la Cote Lg : Longueur Tr : Trameau R : Radisseur C : Chevêtre M : Massif V : Voile Ch : Chaînage P : Poteau T : Tirant</p>
--	---

BOBIGNY 93000

CONSTRUCTION D'UN ENSEMBLE DE 179 LOGEMENTS AVEC PARKINGS

271 à 277 Avenue de Stalingrad - 18 Allée de Bellevue
 93000 BOBIGNY

<p>MAITRE D'OEUVRE AGENCE HAOUR ARCHITECTES 4, Avenue du Président Wilson 75008 - PARIS ☎ 01.47.39.22.96</p>	<p>MAITRE D'OUVRAGE KAUFMAN & BROAD 127, Avenue Charles de Gaulle 92007 Neuilly sur Seine</p>
<p>BUREAU DE CONTROLE ALPHA CONTROLE Parc d'Activités Trappe Elancourt 46 Avenue des Frères Lumière 78190 - TRAPPES CEDEX ☎ 01.61.27.00.90</p>	<p>ENTREPRISE G.O. M.T.R 5, rue René Cassin 77175 CHERY-COSSIGNY ☎ 01.60.62.32.00 ☎ 01.60.62.32.01</p>

VUE EN PLAN (Vue de dessus) - COFFRAGE
 BATIMENTS A & B FONDATIONS

ind.	date	modifications
D	08-09-17	1ère diffusion
A	20-10-17	MISE A JOUR GENERALE
B	06-11-17	MISE A JOUR V.B. LOCAUX ET RAJOUT AXE INFRA
C	12-12-17	MISE A JOUR SUIVANT MODIF AXE
D	10-01-18	MISE A JOUR ASC

DOSSIER	PLAN	APD
290	C01	D
IND.	PRO	EXE
DOE	DOE	DOE
ingénieur	Projeteur	Date
H.B.F.	08/09/17	1/20



VOIR PLAN N° : C.04 - Coupes et détails

NOTA:
en attente détails bassin de retentions
à confirmer sections des ventilations locaux et parkings

NOTA: L'EXECUTION DE CE PLAN N'EST VALABLE QU'APRES L'APPROBATION
DE LA MAITRISE D'OEUVRE, DU MAITRE D'OUVRAGE, DU BUREAU DE
CONTROLE ET DES CORPS D'ETATS CONCERNES

NOTA : * PRINCIPE DE FONDATIONS : SEMELLES SUPERFICIELLES
CELLES-CI DEVRONT ÊTRE ANCRÉES DE 30 CM DANS LES MARNES SABLEUSES
* CONTRAINTE 3 BARS A ELSA

COUPE FEU : PLANCHERS : C/F 2 HEURES STABILE AU FEU: VERTICAUX : SF = 2 HEURES		Éléments de structure : Béton Béton Non Porteur Poteaux BA royés Maçonnerie Pleine Porteuse Maçonnerie Creuse Porteuse Maçonnerie Pleine Non Porteuse Maçonnerie Creuse Non Porteuse Béton Préfabriqué Revêtement des voiles contre terre Éléments BA porteurs vus par transparence : Béton Murats et relevés vus par transparence : Béton	
SURCHARGES : HABITATIONS: ESCALIERS: 150 Da/m ² HALL D'ENTRÉES: 250 Da/m ² CIRCULATIONS: 250 Da/m ² TERRASSES ACCESS. PRIVATIVES: 150 Da/m ² TERRASSES ACCESS. COMMUNES: 250 Da/m ² PARKINGS: 400 Da/m ² CHAUFF. & LOCAUX COMMUNS: 350 Da/m ² TERRASSES ACCESSIBLES: 1000 Da/m ² circulation pompes sur plancher (voies échelle) suivant règlementation inoperte de 31.01.1986		Commerces: 300 Da/m ² BUREAUX: 300 Da/m ² LABORATOIRES: 500 Da/m ² ACTIVITES: 1000 Da/m ² TERRASSE JARDIN/JARDINS PROTÉGÉS: selon hauteur de terres	
BETONS : Béton pour fondations : XF1 C25/30 Fc28 = 25 MPa Gros Béton : XF1 C16/20 Fc28 = 16 MPa sur cas contraires Finition: Finition préjudiciable (fpp) Linte de propreté Existant Isolation en sous face de plancher ép. 12.5 cm Isolation sur le plancher		Complexes et revêtements : Gros Béton, recharges Dalles sur plots Terre béton désactivé décaissés pour étanchéité s. : Enlèvement DAP : Dalle Alvéolaire Précontrainte Var. : Vitraille S.L.C. : Solvant la Cole Lp : Longrine Tr : Trameau R : Raidisseur C : Chevêtre M : Massif V : Voile CK : Châlonage P : Poteau T : Tirant	
PLOMBIER: en attente ELECTRICIEN: en attente			

BOBIGNY 93000
CONSTRUCTION D'UN ENSEMBLE DE 179 LOGEMENTS AVEC PARKINGS
 271 à 277 Avenue de Stalingrad - 18 ALLÉE de Bellevue
 93000 BOBIGNY

MAITRE D'OEUVRE AGENCE HAOUR ARCHITECTES 4, Avenue du Président Wilson 75008 - PARIS ☎ 01.47.20.22.98	MAITRE D'OUVRAGE KAUFMAN & BROAD 127, Avenue Charles de Gaulle 92207 Neuilly sur Seine ☎ 01.47.20.22.98
BUREAU DE CONTROLE ALPHA CONTROLE Parc d'Activités Trappes Blancourt 46 Avenue des Frères Lunois 78180 - TRAPPES CEDEX ☎ 01.61.37.09.90	ENTREPRISE G.O. M.T.R. 9, rue René Cassin 77173 CHEVRY-COSSIGNY ☎ 01.60.62.35.00 ☎ 01.60.62.35.01

VUE EN PLAN (Vue de dessus) - COFFRAGE BATIMENT C FONDATIONS

ind.	date	modifications
0	06-11-17	1ère diffusion.
A	12-12-17	MISE A JOUR SUIVANT MODIF AXE
B	10-01-18	MISE A JOUR ASC

DOSSIER		PLAN	APD
290		C03	B
ingénieur	Professeur	Date	Echelle
	H.B.R.	06/11/17	1/20

VOIR PLAN N° : C.04 - Coupes et détails

NOTA:
à confirmer sections des ventilations locaux et parkings

NOTA: L'EXECUTION DE CE PLAN N'EST VALABLE QU'APRES L'APPROBATION DE LA MAITRISE D'OEUVRE, DU MAITRE D'OUVRAGE, DU BUREAU DE CONTRÔLE ET DES CORPS D'ETATS CONCERNES

NOTA : * PRINCIPE DE FONDATIONS : SEMELLES SUPERFICIELLES
CELLES-CI DEVONT ÊTRE ANCRÉES DE 30 CM DANS LES MARNES SABLEUSES
* CONTRAINTE 3 BARS A ELSA

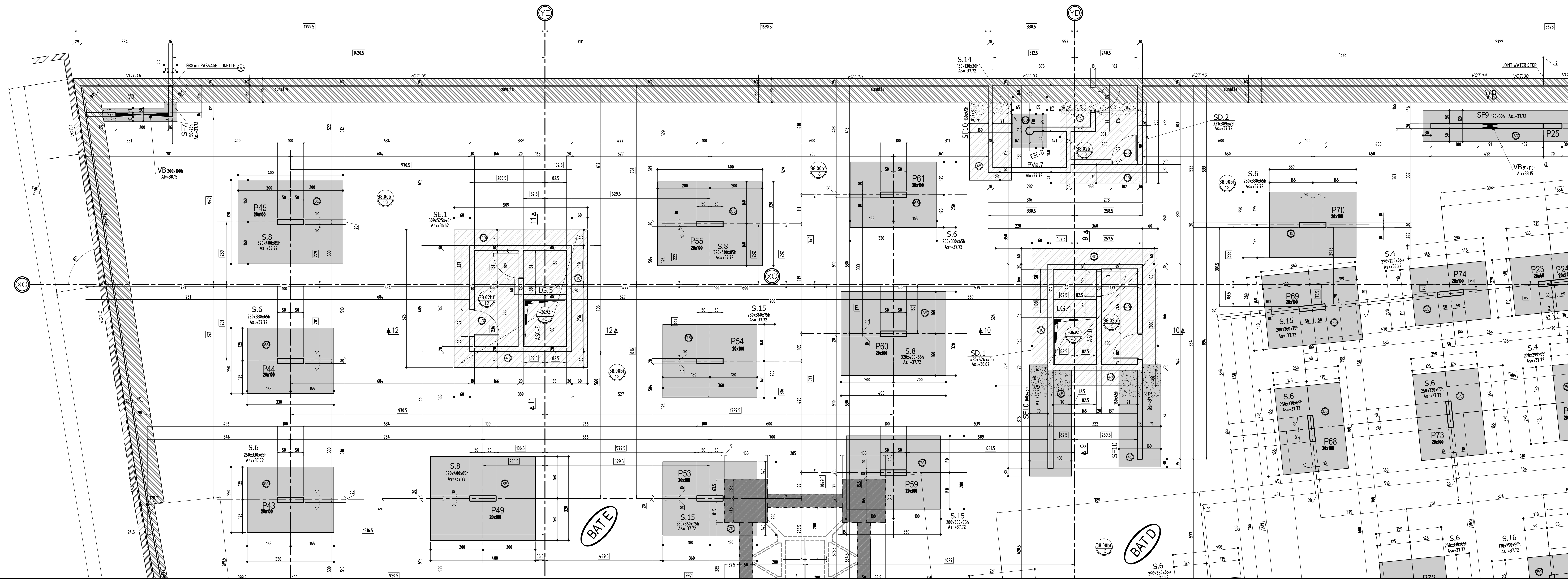

COUPE FEU: PLANCHERS: CF = 2 HEURES STABLE AU FEU: VERTICAUX: SF = 2 HEURES	Éléments de structure:
SURCHARGES: HABITATIONS: 150 DaNm2 ESCALIERS: 250 DaNm2 CIRCULATIONS: 250 DaNm2 TERRASSES ACCESS. PRIVATIVES: 150 DaNm2 PARKINGS: 250 DaNm2 CHAUFF & LOCAUX COMMUNS: 400 DaNm2 TERRASSES ACCESSIBLES: 350 DaNm2 CIRCULATION COMPOSER SUR PLANCHER (vue échelle) suivant règlementation inondée du 31.01.1986	Béton Béton Non Porteur Poteaux BA noyés Maçonnerie Pleine Porteuse Maçonnerie Creuse Porteuse Maçonnerie Pleine Non Porteuse Maçonnerie Creuse Non Porteuse Béton Préfabriqué Représentation des voiles contre terre Éléments BA porteurs vis par transparence... Béton Murs et relevés vis par transparence... Béton Complexes et revêtements: Gros Béton, recharges Dalles sur plots Terre Béton désactivé désactivées pour étanchéité
COMMERCES: 500 DaNm2 BUREAUX: 500 DaNm2 LABORATOIRES: 500 DaNm2 ACTIVITES: 1000 DaNm2 TERRASSE JARDIN/JARDINS PROTÉGÉS: selon hauteur de terre	Béton pour fondations: Gros Béton: XF1 C25/30 Fc28 = 25 MPa sur cas contraires: XF1 C16/20 Fc28 = 16 MPa Fissuration: Fissuration peu préjudiciable (fpp) Limite de propriété Existant Isolation en sous face de plancher ép. 12.5 cm Isolation sur le plancher
BETONS:	Flambier en attente Électricien en attente

BOBIGNY 93000
CONSTRUCTION D'UN ENSEMBLE DE 179 LOGEMENTS AVEC PARKINGS
271 à 277 Avenue de Stalingrad - 18 Allée de Bellevue
93000 BOBIGNY

MAITRE D'OEUVRE AGENCE HAOUR ARCHITECTES 4, Avenue du Président Wilson 75008 - PARIS ☎ 01.47.20.22.96	MAITRE D'OUVRAGE KAUFMAN & BROAD 127, Avenue Charles de Gaulle 92007 Neuilly sur Seine
BUREAU DE CONTROLE ALPHA CONTROLE Parc d'activité Trappe Flancourt 40, Avenue des Frères Lumière 78190 - TRAPPES CEDEX ☎ 01.61.37.09.90	ENTREPRISE G.O. M.T.R. 9, rue René Cassin 77173 CHEVRI - COSSIGNY ☎ 01.60.62.32.00 ☎ 01.60.62.32.01

VUE EN PLAN (Vue de dessus) - COFFRAGE
BATIMENTS D & E FONDATIONS
ZONE I

ind.	date	modifications
0	06-10-17	1ère diffusion
A	12-12-17	MISE A JOUR SUIVANT MODIF AXE
B	10-01-18	MISE A JOUR ASC

DOSSIER	PLAN	APD
290	C05	PRO
Ingenieur	Projeteur	EXE
H.R.F.	06/10/17	DOE
		Echelle
		1/50

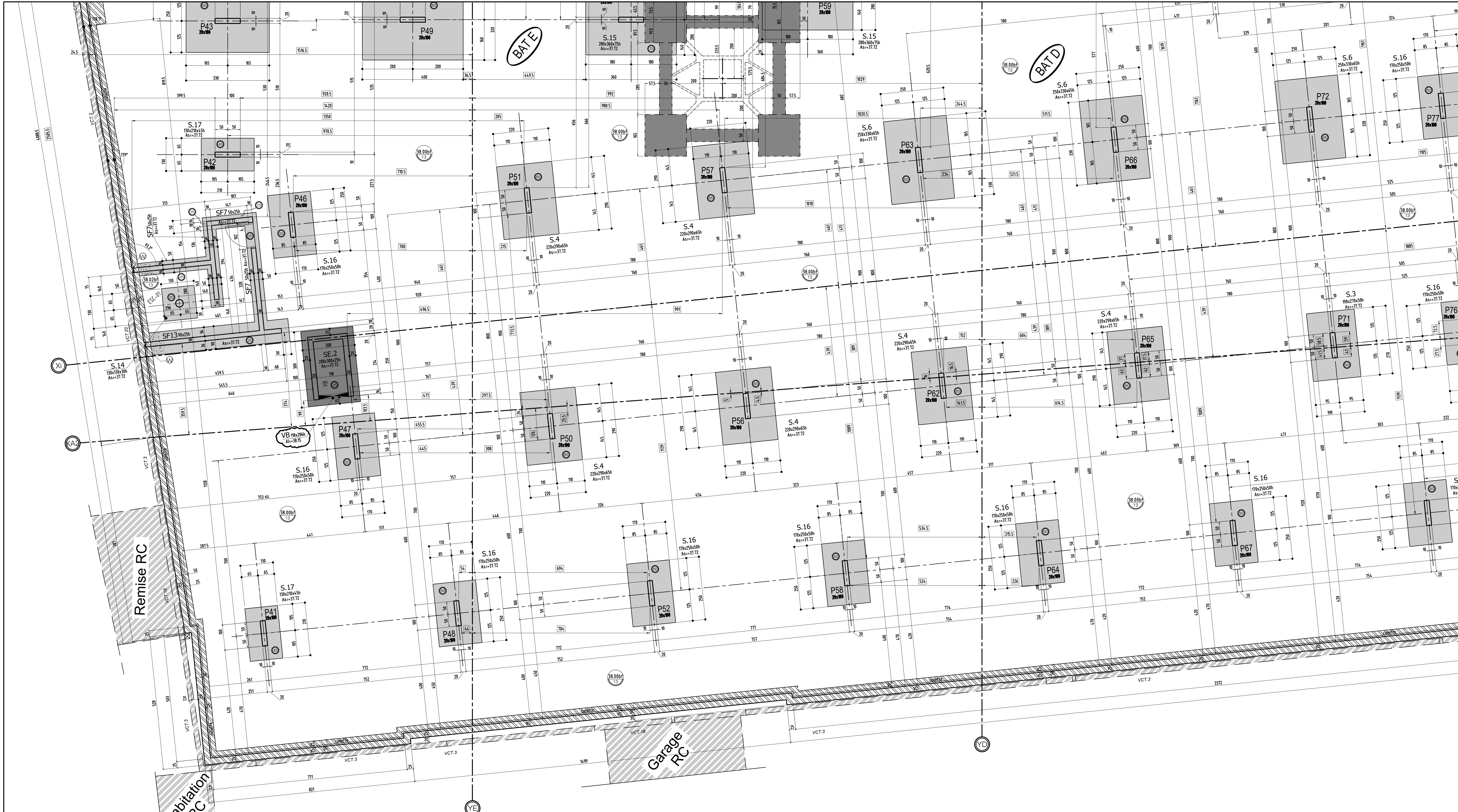

VOIR PLAN N° : C.04 - Coupes et détails

NOTA:
à confirmer sections des ventilations locaux et parkings

NOTA: L'EXECUTION DE CE PLAN N'EST VALABLE QU'APRES L'APPROBATION DE LA MAITRISE D'OEUVRE, DU MAITRE D'OUVRAGE, DU BUREAU DE CONTRÔLE ET DES CORPS D'ETATS CONCERNES

NOTA : * PRINCIPE DE FONDATIONS : SEMELLES SUPERFICIELLES CELLES-CI DEVONT ÊTRE ANCRÉES DE 30 CM DANS LES MARNES SABLEUSES * CONTRAINTE 3 BARS A ELSA

<p>COUPE FEU : PLANCHERS - CF = 2 HEURES STABLE AU FEU - VERTICAUX - SF = 2 HEURES</p> <p>SURCHARGES: HABITATIONS: 150 DaNm² FISCALIERES: 250 DaNm² HALL D'ENTREE: 250 DaNm² CIRCULATIONS: 250 DaNm² TERRASSES ACCESS. PRIVATIVES: 150 DaNm² PARKING: 250 DaNm² CHAUFF & LOCAUX COMMUNS: 400 DaNm² TERRASSES ACCESSIBLES: 350 DaNm² CIRCULATION GENERALE SUR PLANCHER (voir échelle) suivant réglementation en vigueur du 31.01.1999</p> <p>COMMERCES BUREAUX: 500 DaNm² LABORATOIRES: 300 DaNm² ACTIVITES: 1000 DaNm² TERRASSE JARDIN/JARDINS PROTAGES: selon hauteur de terres</p> <p>BETONS: Béton pour fondations : G20 Béton - NF1 C25/30 Fc28 = 25 MPa G25 Béton - NF1 C28/35 Fc28 = 28 MPa sauf cas contraire Fissuration: Fissuration peu préjudiciable (fpp) Linite de propreté Eau pure Isolation sur sous face de plancher ép. 12.5 cm Isolation sur le plancher</p>		<p>Eléments de structure:</p> <ul style="list-style-type: none"> Béton Béton Non Porteur Poteaux BA noyés Magonnerie Pierre Porteuse Magonnerie Creuse Porteuse Magonnerie Pierre Non Porteuse Magonnerie Creuse Non Porteuse Béton Préfabriqué Repechage des voiles contre terre Eléments BA porteurs vus par transparence : Béton Murets et relevés vus par transparence : Béton Compléments et traitements : Gros Béton, rectages Dalles sur plots Terre béton dérivé délicatés pour branché <p>Legende:</p> <ul style="list-style-type: none"> E : Environ Var. : Variable Lg. : Longrine C. : Chevêtre Ch. : Châssage DAP : Dalle Alvéolaire Précontrainte S.L.C. : Suivant la Côte Tr. : Trumeau M. : Muret V. : Voile P. : Poteau R. : Radasseur V. : Voile T. : Trant <p>PLUMBIER: en attente ELECTRICIEN: en attente</p>	
--	--	--	--

BOBIGNY 93000

CONSTRUCTION D'UN ENSEMBLE DE 179 LOGEMENTS AVEC PARKINGS

271 à 277 Avenue de Stalingrad - 18 ALLÉE de Bellevue 93000 BOBIGNY

<p>MAITRE D'OEUVRE AGENCE HAOUR ARCHITECTES 4, Avenue du Président Wilson 75008 - PARIS 01.47.20.25.99</p>	<p>MAITRE D'OUVRAGE KAUFMAN & BROAD 127, Avenue Charles de Gaulle 92027 Neuilly sur Seine</p>
<p>BUREAU DE CONTROLE ALPHA CONTROLE Parc d'activités Trappe Blancourt 48 Avenue des frères Lumière 72100 - TRAPPES COISEUX 01.61.37.09.90</p>	<p>ENTREPRISE G.O. M.T.R. 9, rue René Cassin 77173 CHEVRY-COSSIGNY 01.60.62.32.00 @ 01.60.62.32.01</p>

VUE EN PLAN (Vue de dessus) - COFFRAGE
BATIMENTS D & E FONDATIONS
ZONE II

ind. date	modifications
0 06-10-17	1 ère diffusion.
A 12-12-17	MISE A JOUR SUIVANT MODIF AXE

DOSSIER	PLAN	APD
290	C06	A
Ingénieur	Préporteur	Date
H.B.B.	06/10/17	1/80

BOBIGNY

93000

CONSTRUCTION D'UN ENSEMBLE DE 179 LOGEMENTS AVEC PARKINGS

271 à 277 Avenue de Stalingrad - 18 ALLÉE de Bellevue
93000 BOBIGNY

MAITRE D' OEUVRE	MAITRE D'OUVRAGE
AGENCE HAOUR ARCHITECTES 4, Avenue du Président Wilson 75008 -PARIS ☎: 01.47.20.22.96	KAUFMAN & BROAD 127, Avenue Charles de Gaulle 92207 Neuilly sur Seine ☎: ... 📠: ...
BUREAU DE CONTROLE	ENTREPRISE G.O.
ALPHA CONTROLE Parc d'activité Trappe Elancourt 46 Avenue des frères Lumière 78190 - TRAPPES CEDEX ☎: 01.61.37.09.90 📠: ...	M.T.R 9, rue René Cassin 77173 CHEVRY-COSSIGNY ☎: 01.60.62.32.00 📠: 01.60.62.32.01

COUPES (coffrage)

BATIMENTS A & B FONDATIONS

ind.	date	modifications
0	08-09-17	1 ère diffusion.
A	20-10-17	MISE A JOUR SUIVANT MODIF PLAN COFFRAGE
B	12-12-17	MISE A JOUR SUIVANT MODIF LES AXES
C	10-01-18	MISE A JOUR ASC

	DOSSIER		PLAN		APD		
	290		C2		IND.		
					C	PRO	
						EXE	X
		DOE					
Ingenieur	Projeteur	Date	Echelle				
	<i>H.B.F</i>	<i>08/09/17</i>	<i>1/25</i>				

principe de fondations
Coupe type
Zone avec joint anti-vibration

semelles isolées intérieur
AVEC POTEAUX

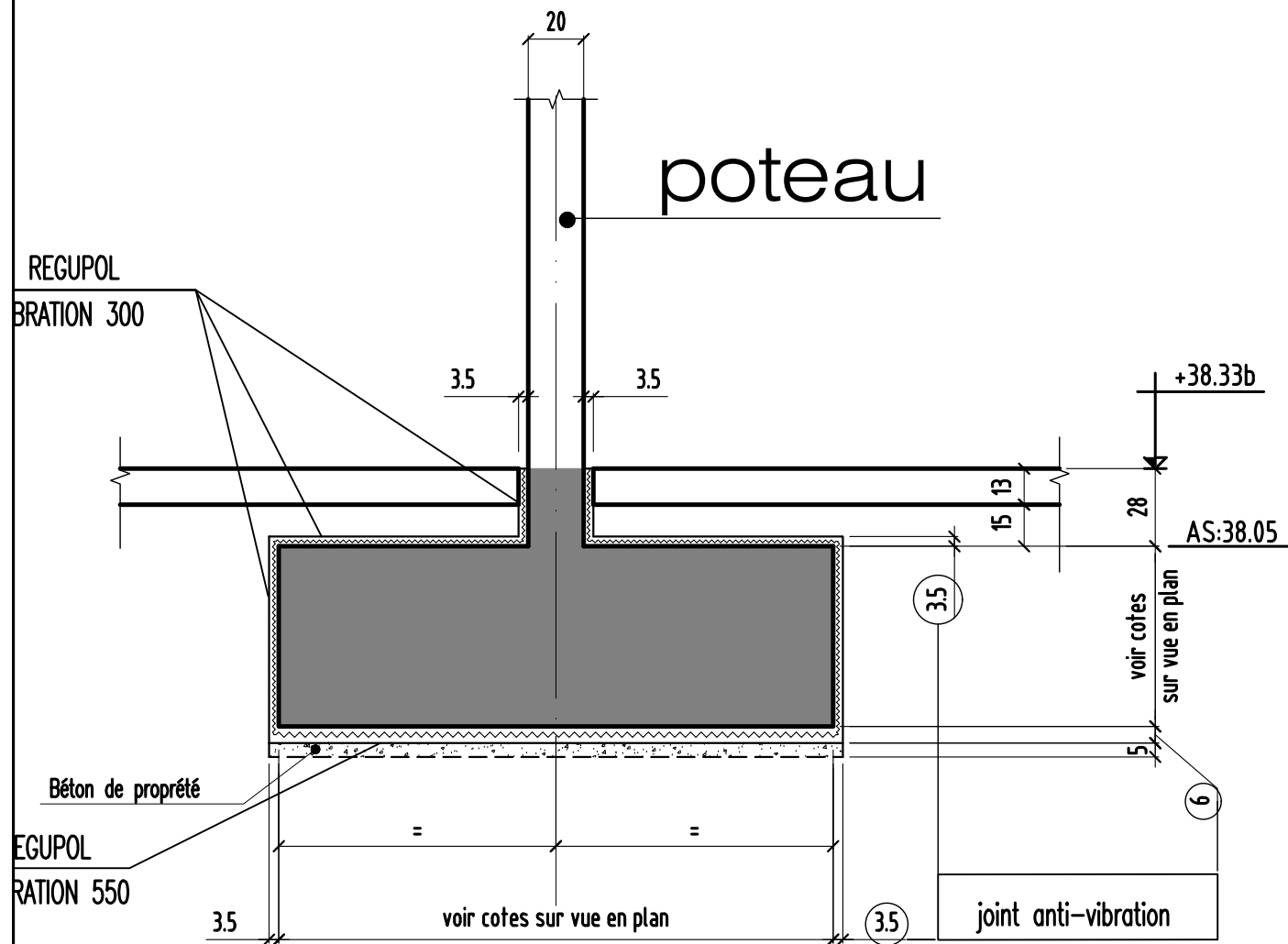

semelles isolées intérieur
SANS POTEAUX

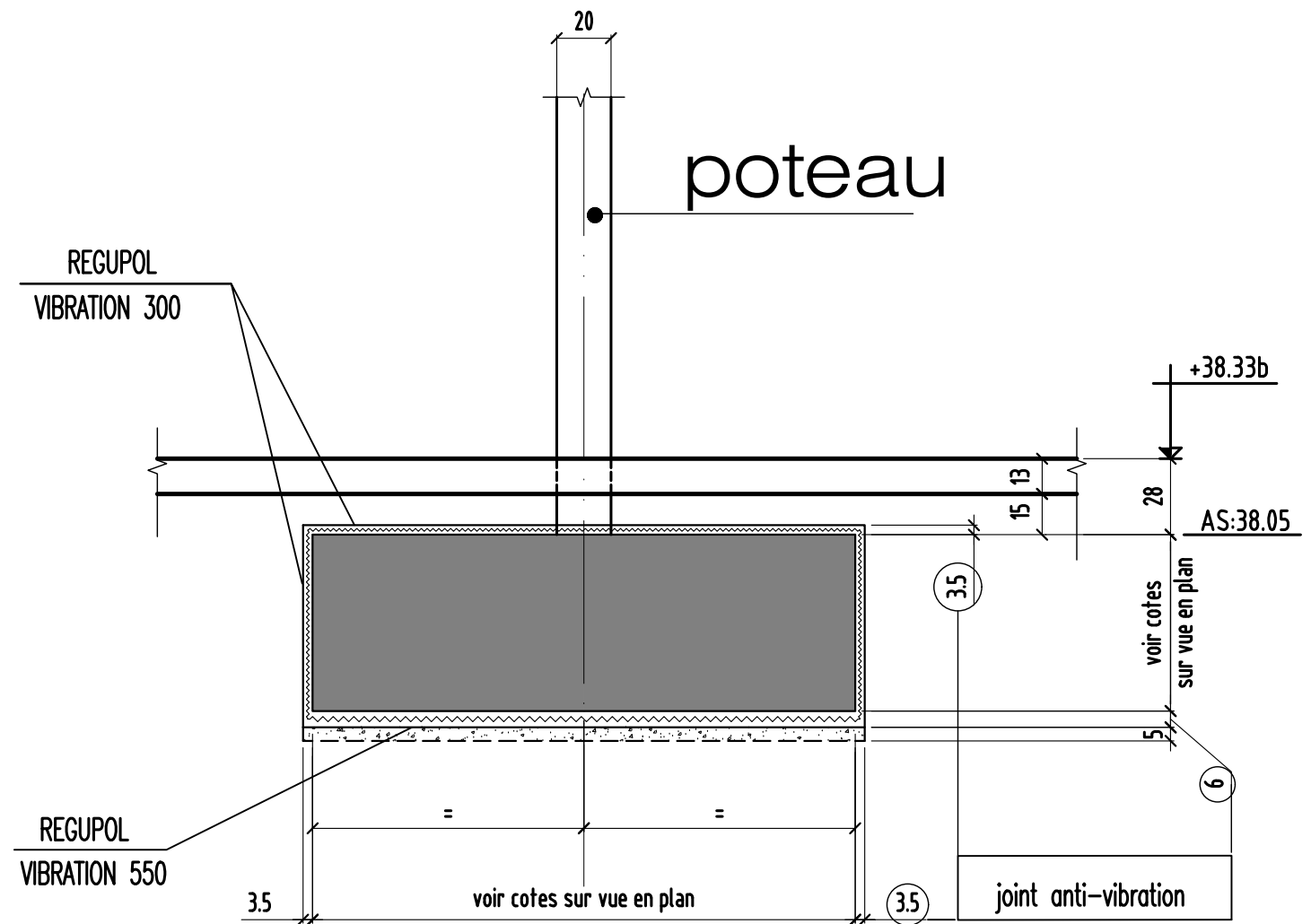

principe de fondations
Coupe type
Zone avec joint anti-vibration

semelles filantes intérieur
AVEC VOILE

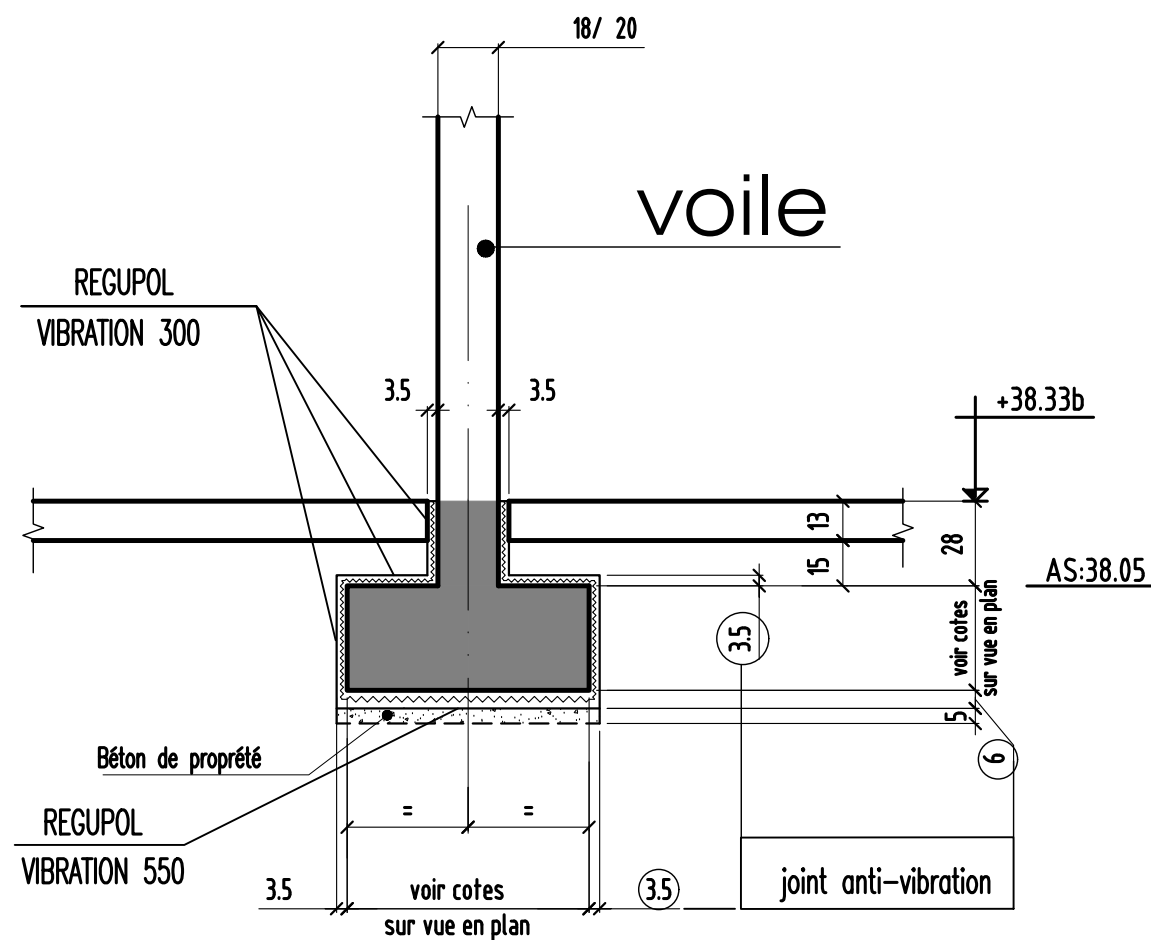

semelles filantes intérieur
SANS VOILE

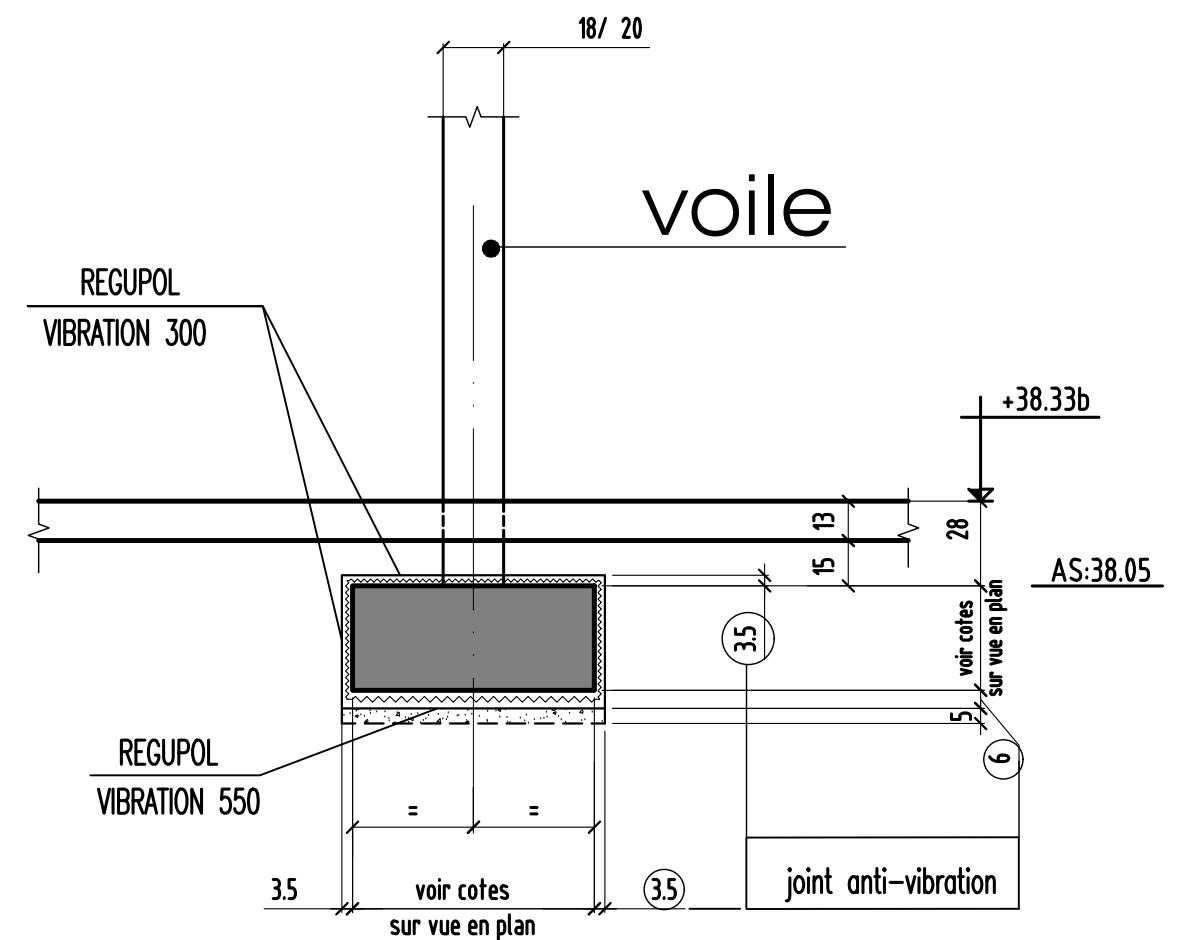

coupe de principe (coupe type)

	MODIFICATIONS	A	AFFAIRE:90	Cahier C.02
0		B	Ech:1/25	Page 02

principe de fondations
Coupe type
Zone sans joint anti-vibration

semelles isolées intérieur
AVEC POTEAUX

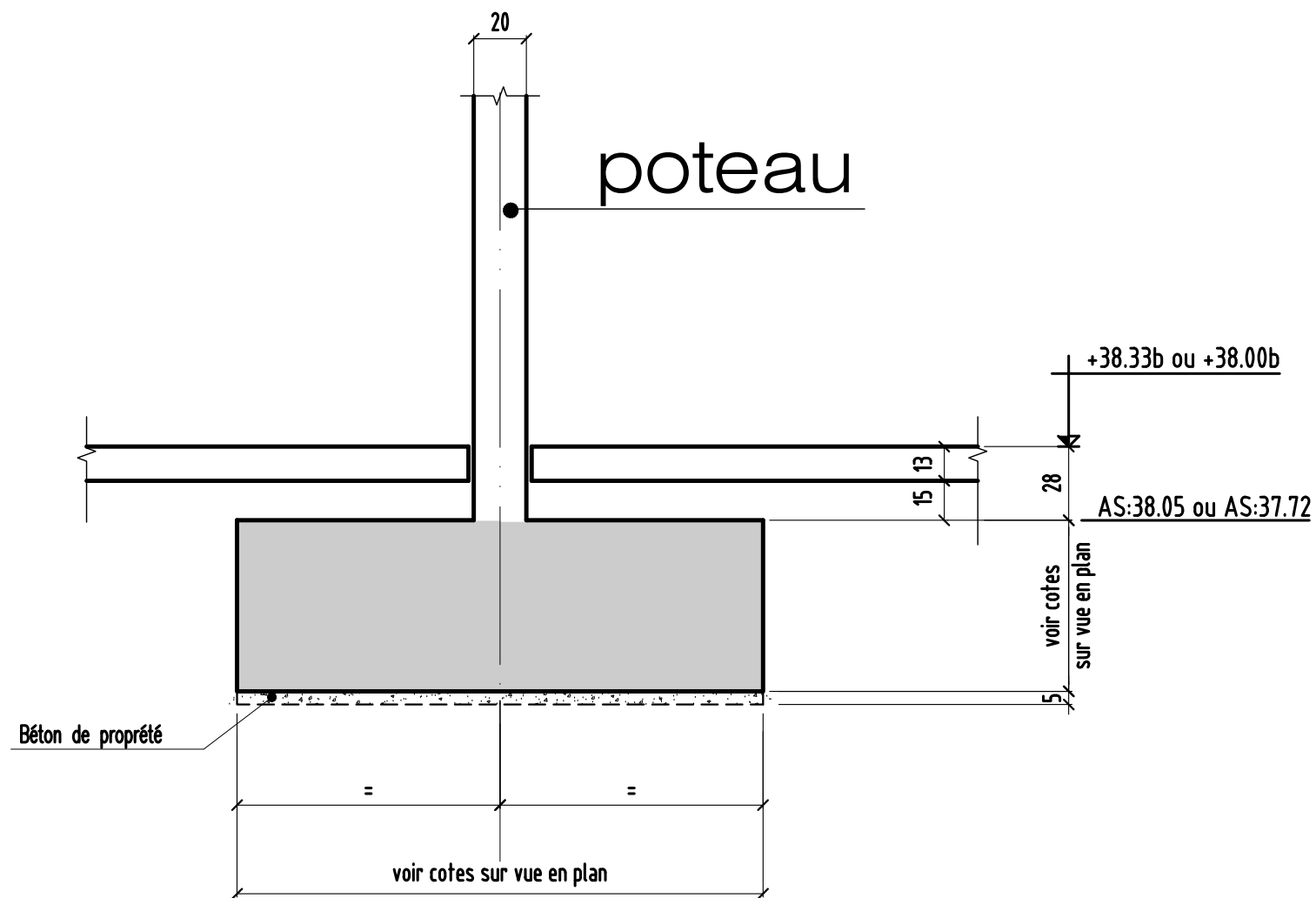

semelles isolées intérieur
SANS POTEAUX

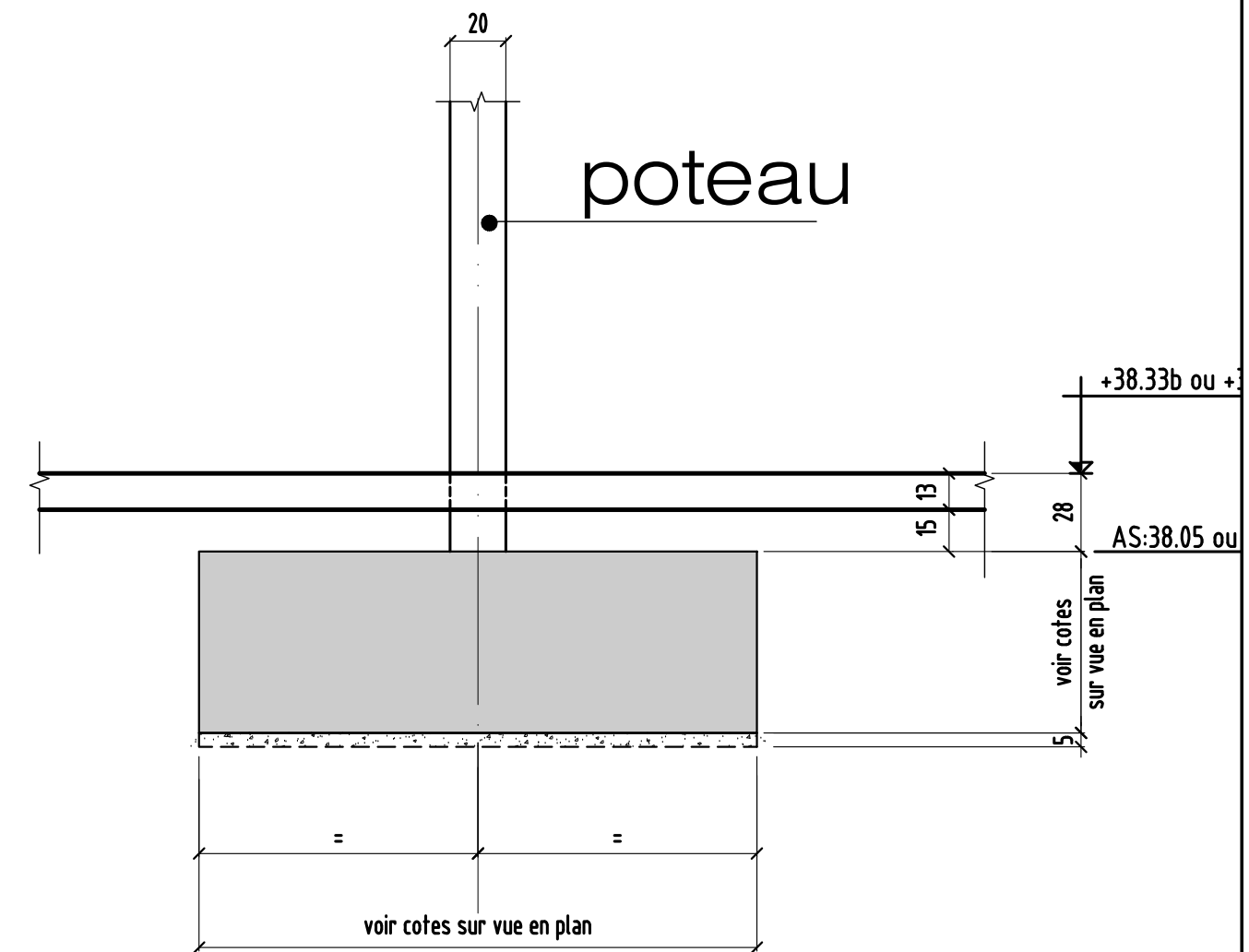

coupe de principe (coupe type)

0	MODIFICATIONS	A	AFFAIRE:90	Cahier C.02
		B	Ech:1/25	Page 03

principe de fondations

Coupe type

Zone sans joint anti-vibration

semelles filantes intérieur

AVEC VOILE

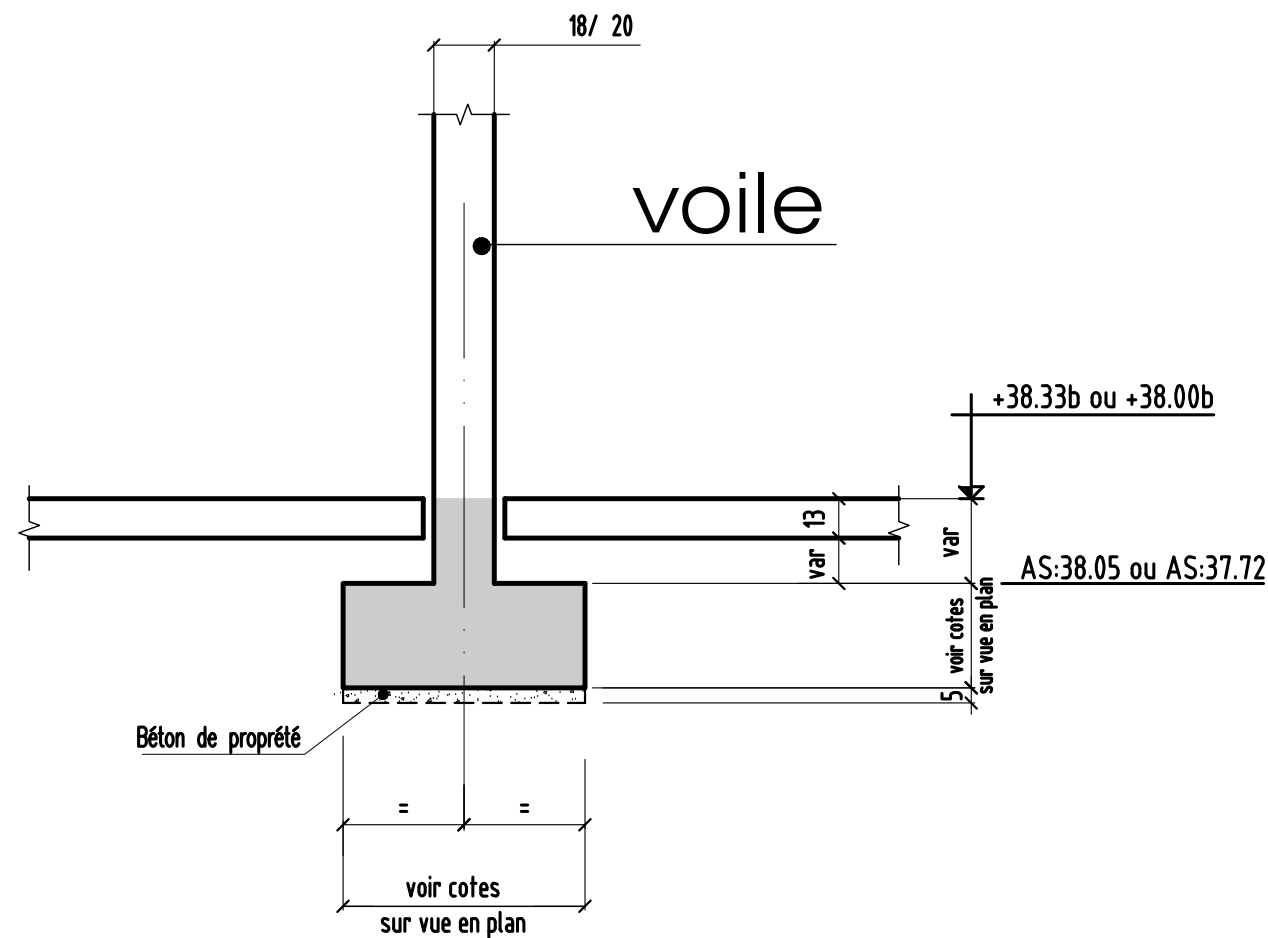

semelles filantes intérieur

SANS VOILE

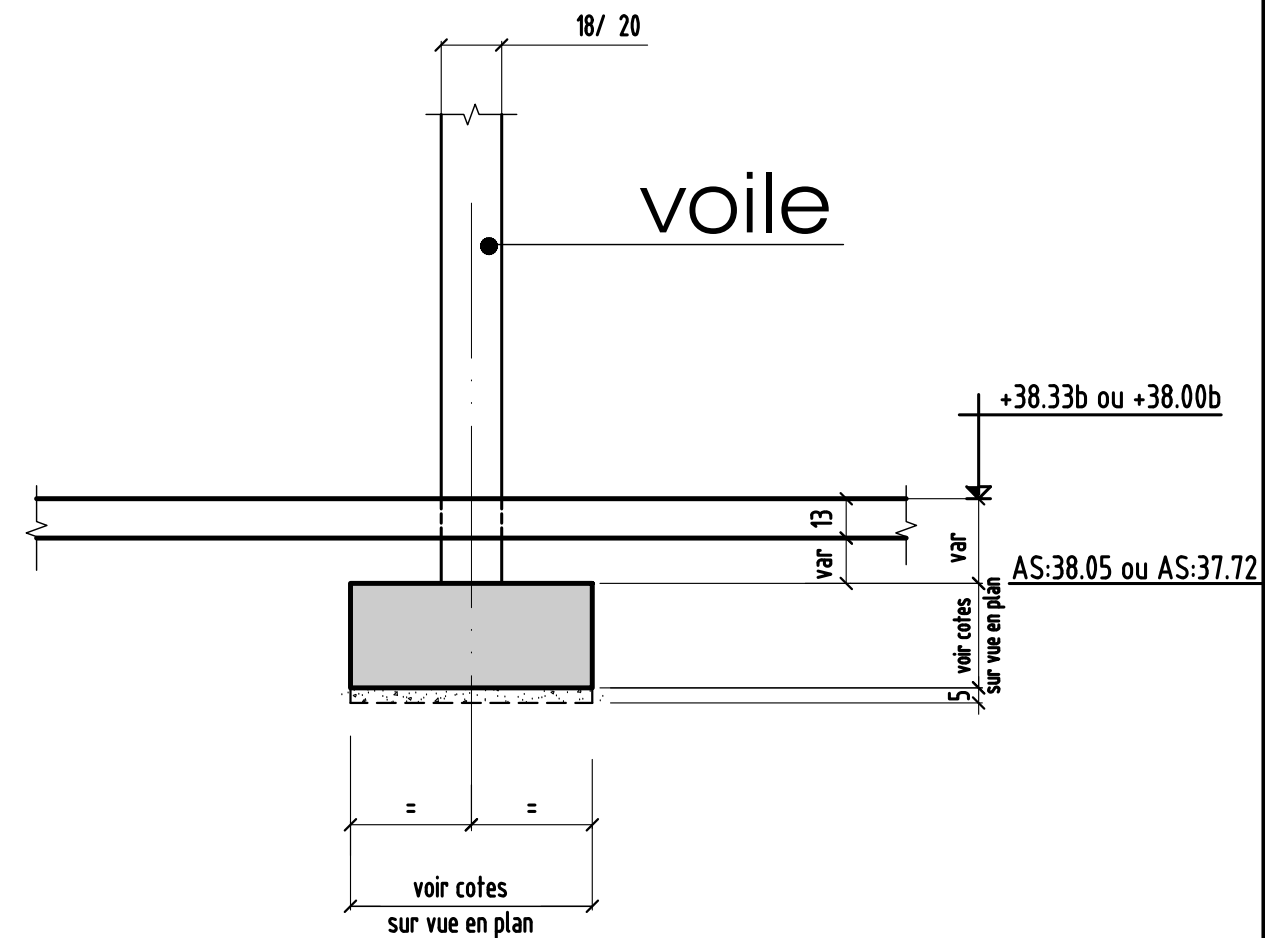

Coupe type semelles filantes extér avec joint anti-vibratic

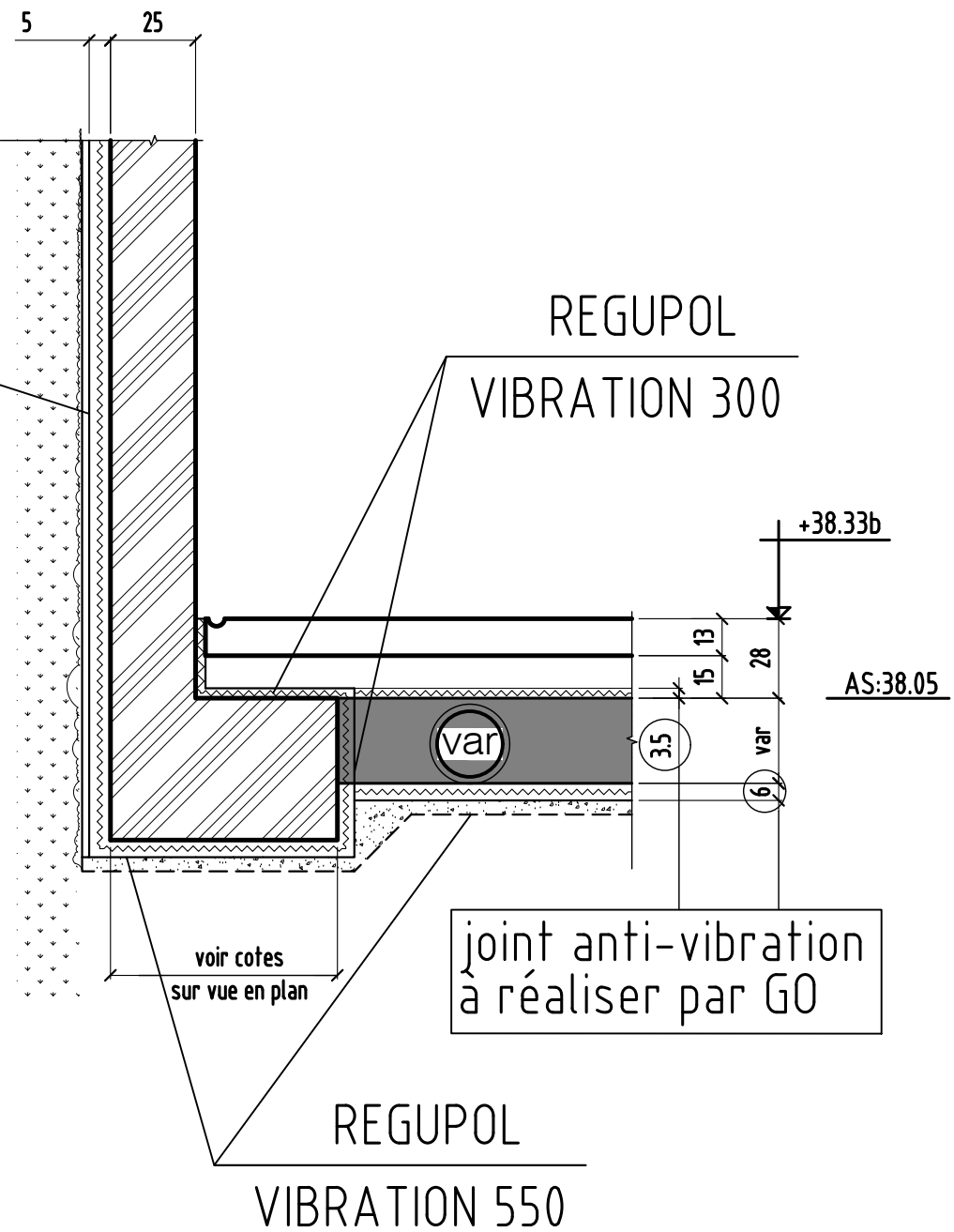

coupe de principe (coupe type)

	MODIFICATIONS	A	AFFAIRE:90	Cahier C.02
0		B	Ech:1/25	Page 05

Coupe 1-1

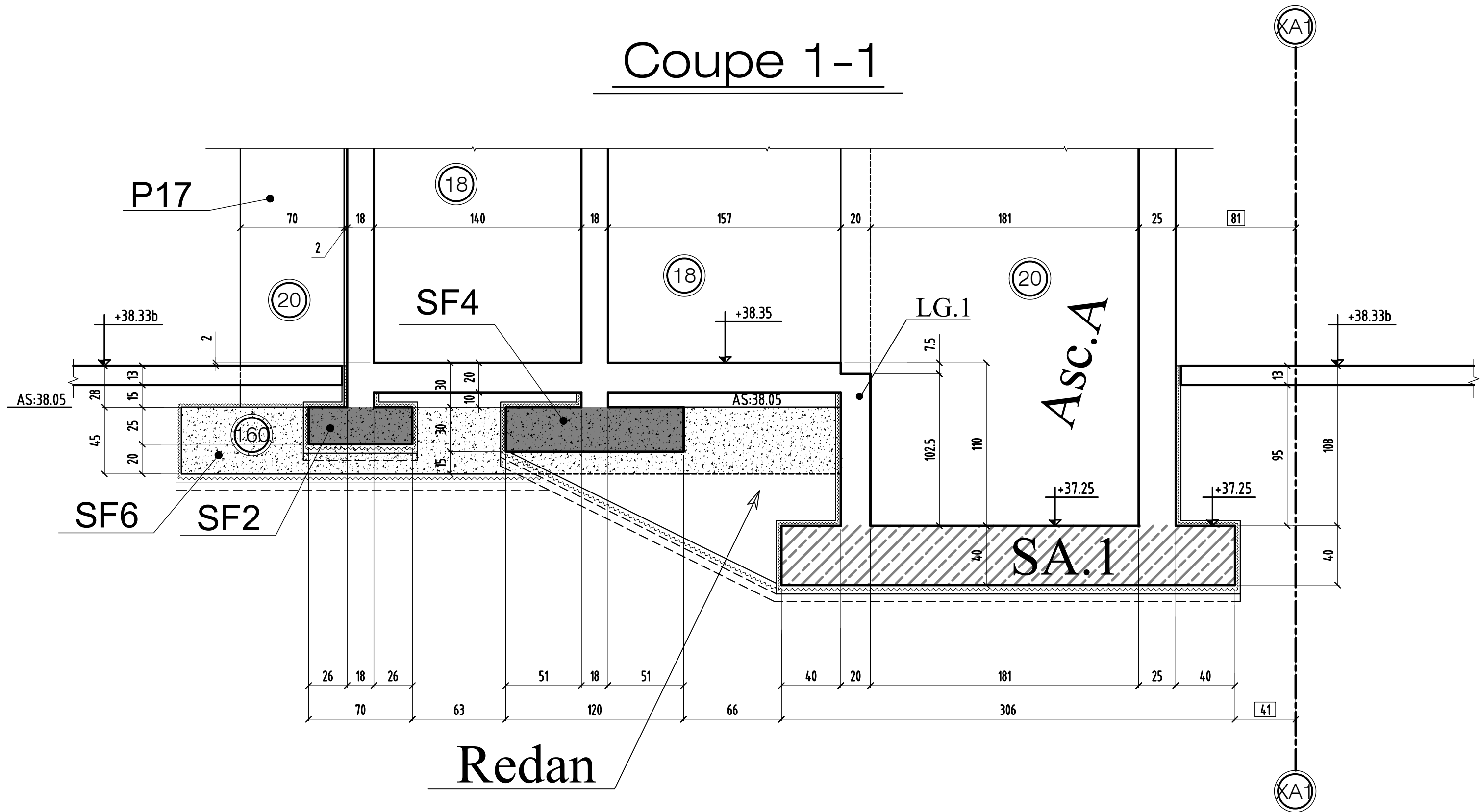

MODIFICATIONS	A	AFFAIRE:90	Cahier C.02
0	B	Ech:1/25	Page 06

Coupe 2-2

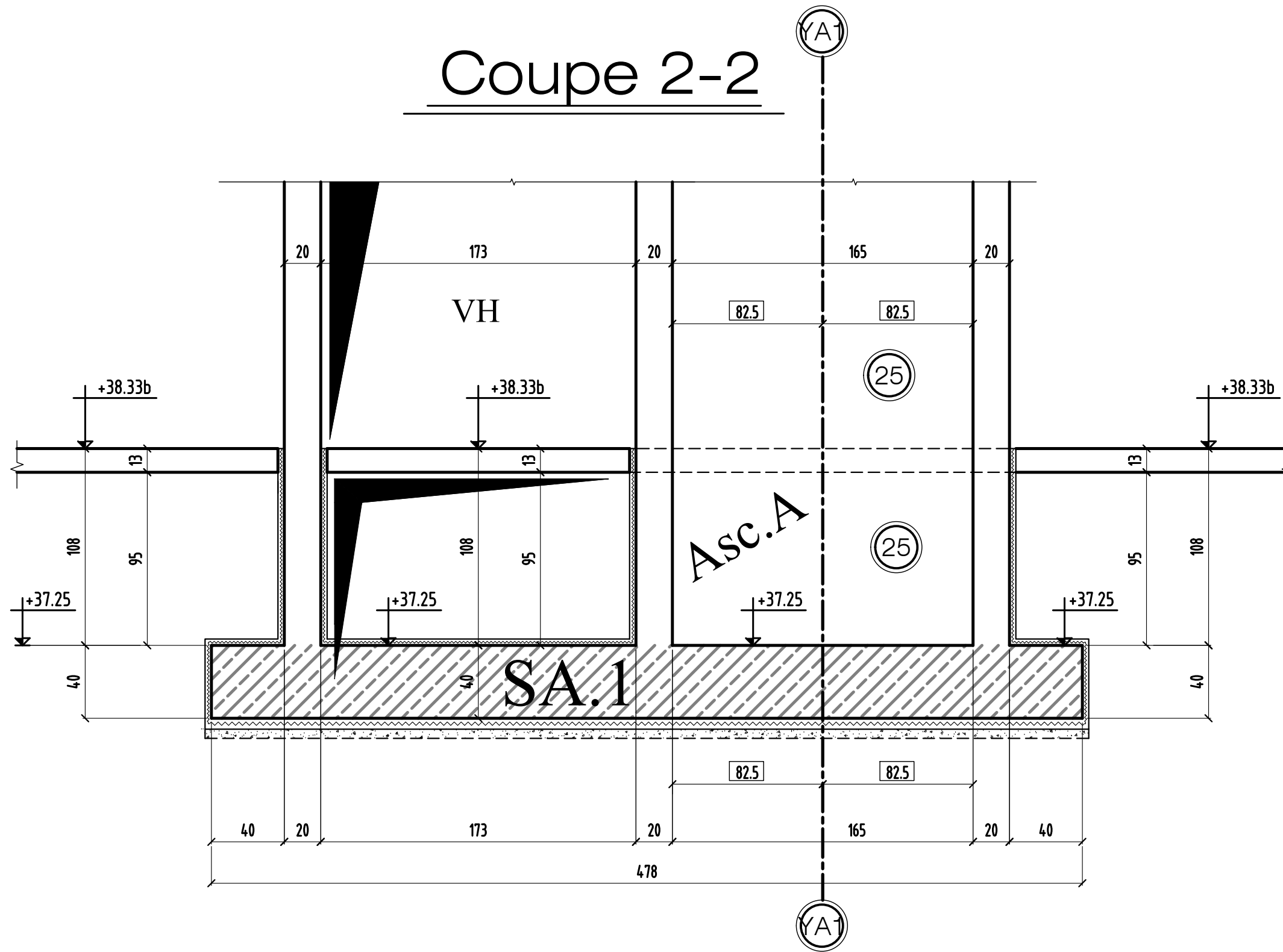

Coupe 3-3

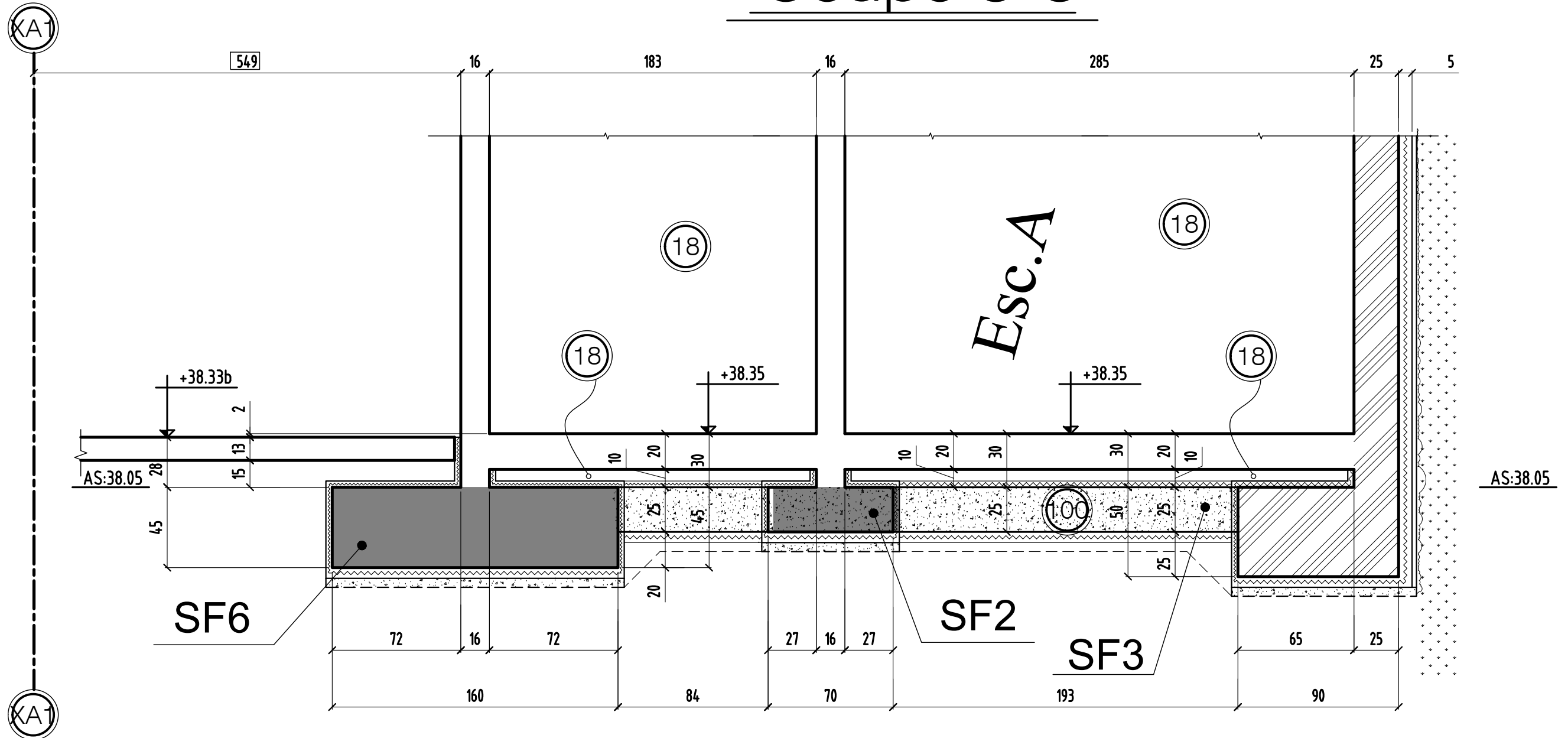

0	MODIFICATIONS	A	AFFAIRE:90	Cahier C.02
		B	Ech:1/25	Page 08

Coupe 4-4

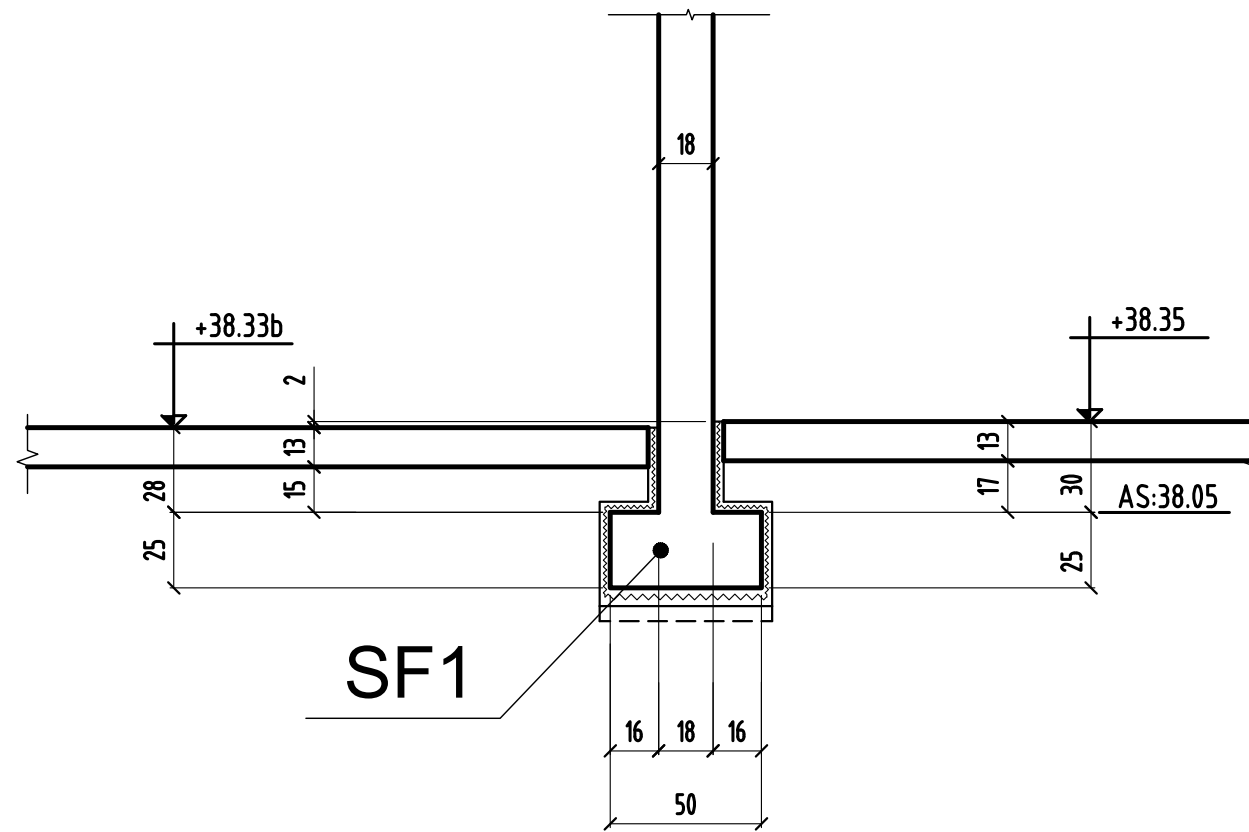

Coupe 5-5

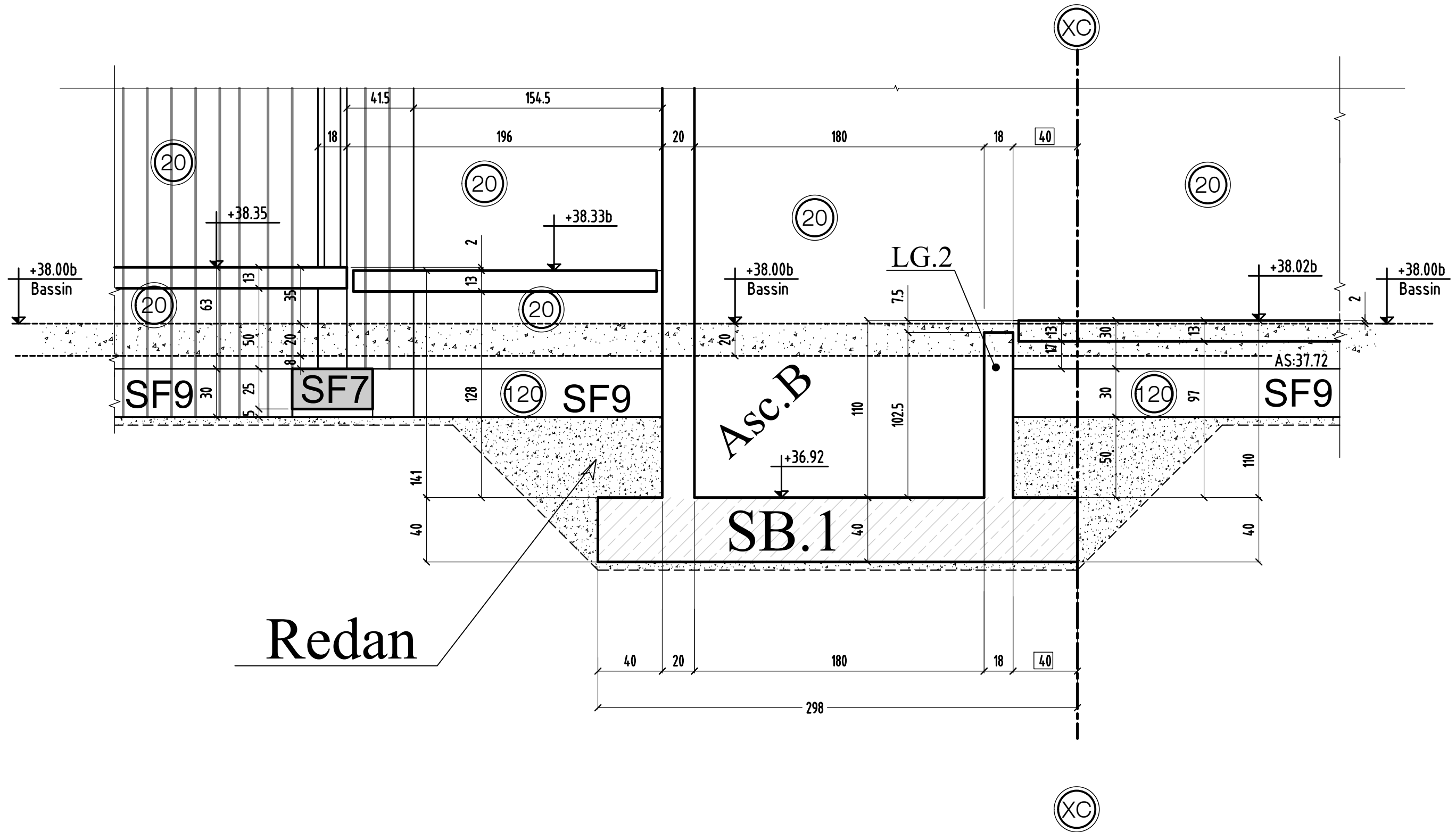

Redan

MODIFICATIONS	A	AFFAIRE:90	Cahier C.02
0	B	Ech:1/25	Page 10

BOBIGNY

93000

CONSTRUCTION D'UN ENSEMBLE DE 179 LOGEMENTS AVEC PARKINGS

271 à 277 Avenue de Stalingrad - 18 ALLÉE de Bellevue
93000 BOBIGNY

MAITRE D' OEUVRE	MAITRE D'OUVRAGE
AGENCE HAOUR ARCHITECTES 4, Avenue du Président Wilson 75008 -PARIS ☎: 01.47.20.22.96	KAUFMAN & BROAD 127, Avenue Charles de Gaulle 92207 Neuilly sur Seine ☎: ... 📠: ...
BUREAU DE CONTROLE	ENTREPRISE G.O.
ALPHA CONTROLE Parc d'activité Trappe Elancourt 46 Avenue des frères Lumière 78190 - TRAPPES CEDEX ☎: 01.61.37.09.90 📠: ...	M.T.R 9, rue René Cassin 77173 CHEVRY-COSSIGNY ☎: 01.60.62.32.00 📠: 01.60.62.32.01

COUPES (coffrage)

BATIMENTS C & D & E FONDATIONS

ind.	date	modifications
0	02-11-17	1 ère diffusion.
A	12-12-17	MISE A JOUR SUIVANT MODIF AXES
B	10-01-18	MISE A JOUR ASC

	DOSSIER	PLAN		APD	
	290	C4	IND.	PRO	
			B	EXE	X
				DOE	
	Ingenieur	Projeteur	Date	Echelle	
	<i>H.B.E</i>	<i>02/11/17</i>	<i>1/25</i>		

principe de fondations
Coupe type
Zone sans joint anti-vibration

semelles isolées intérieur
AVEC POTEAUX

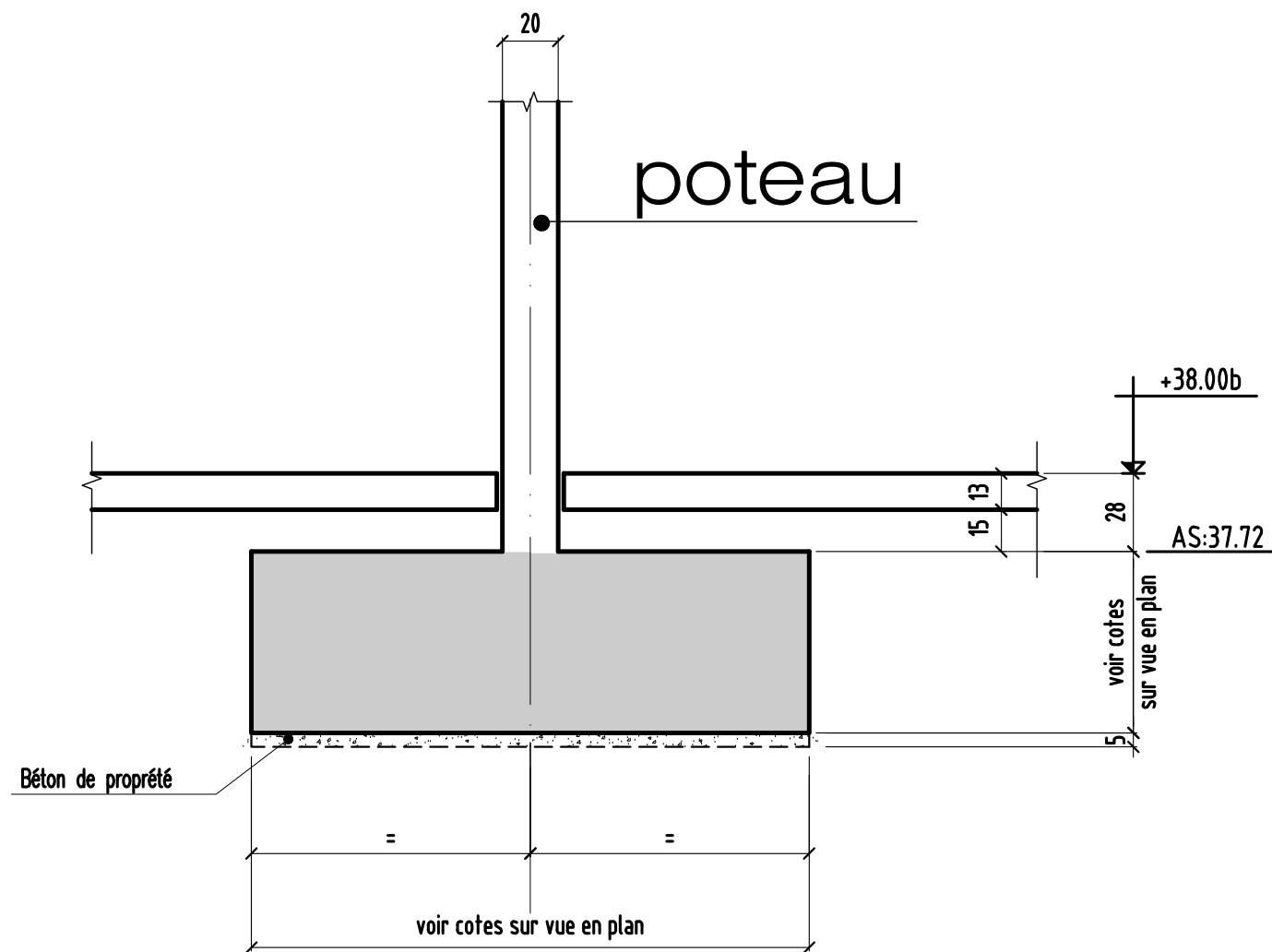

semelles isolées intérieur
SANS POTEAUX

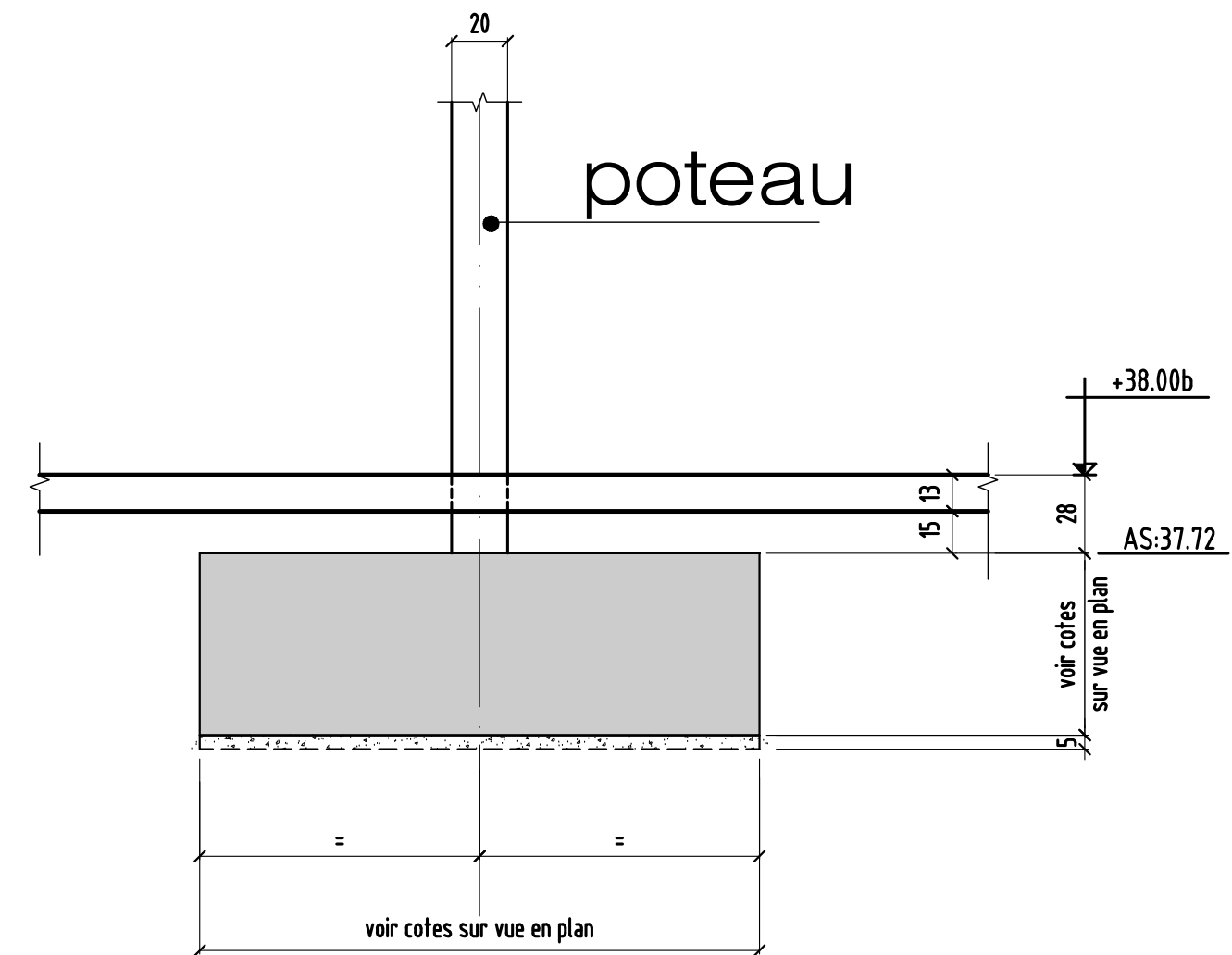

coupe de principe (coupe type)

0	MODIFICATIONS	A	AFFAIRE:290	Cahier C.04
		B	Ech:1/25	Page 01

principe de fondations

Coupe type

Zone sans joint anti-vibration

semelles filantes intérieur

AVEC VOILE

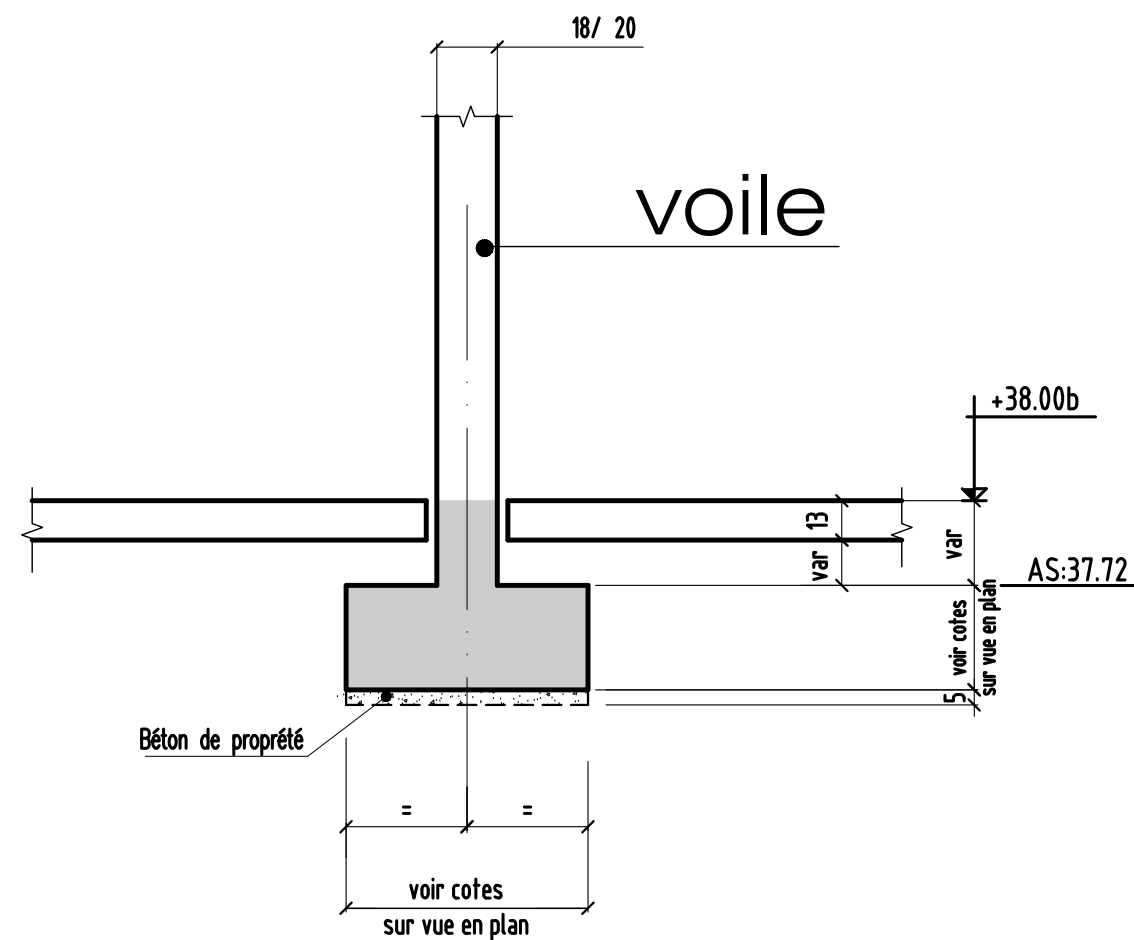

semelles filantes intérieur

SANS VOILE

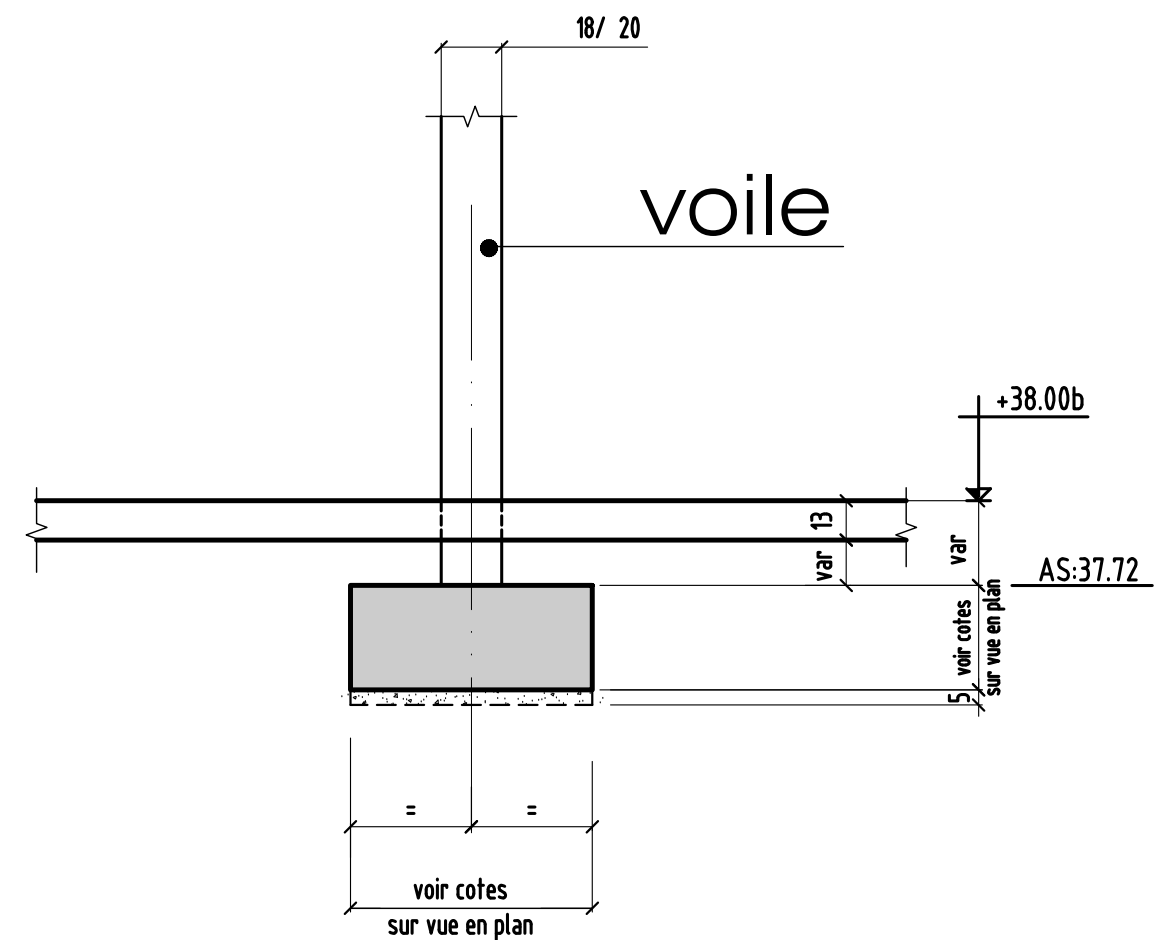

Coupe 7-7

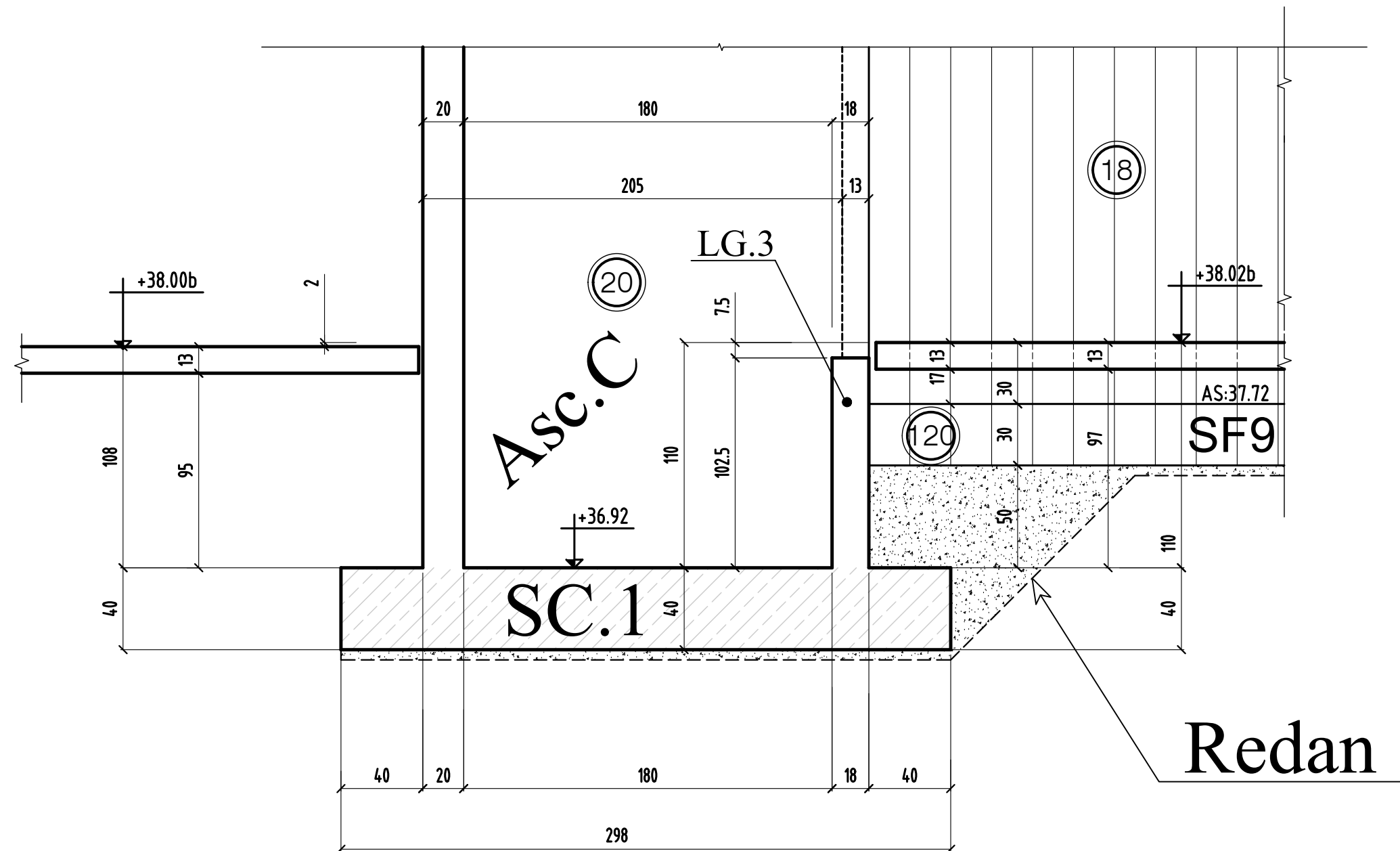

Coupe 8-8

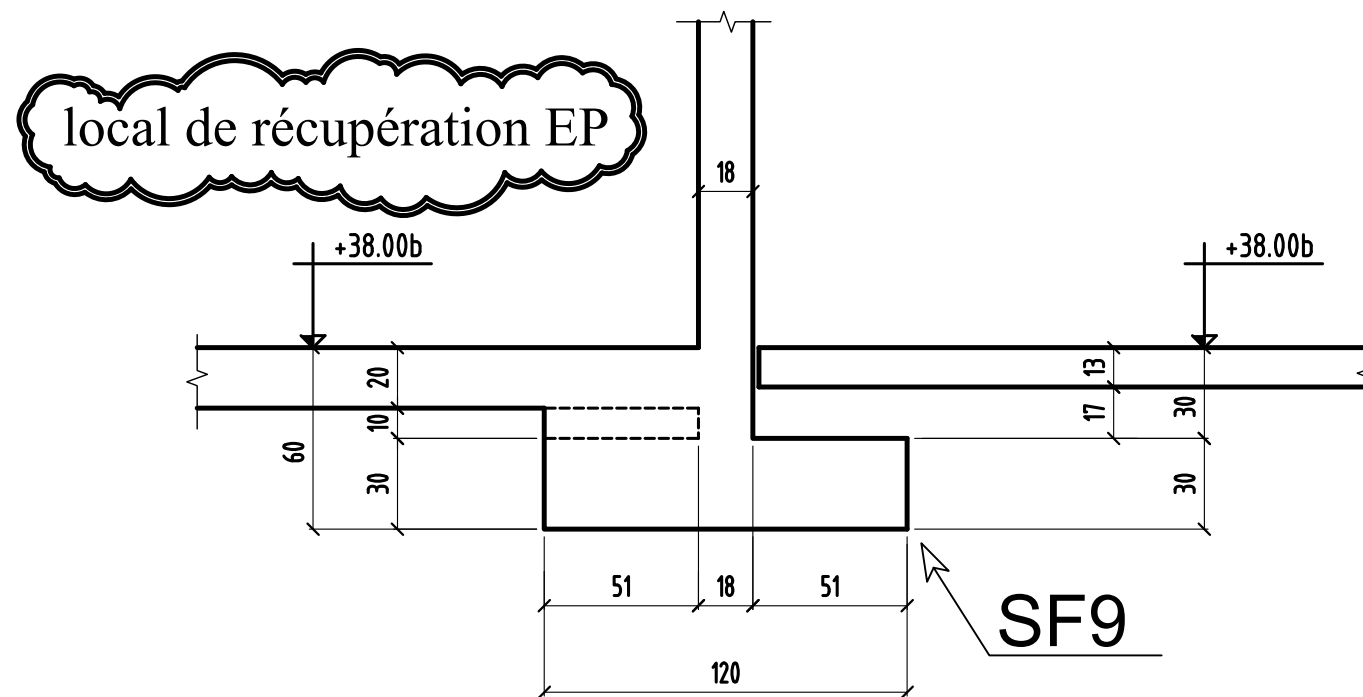

Coupe 9-9

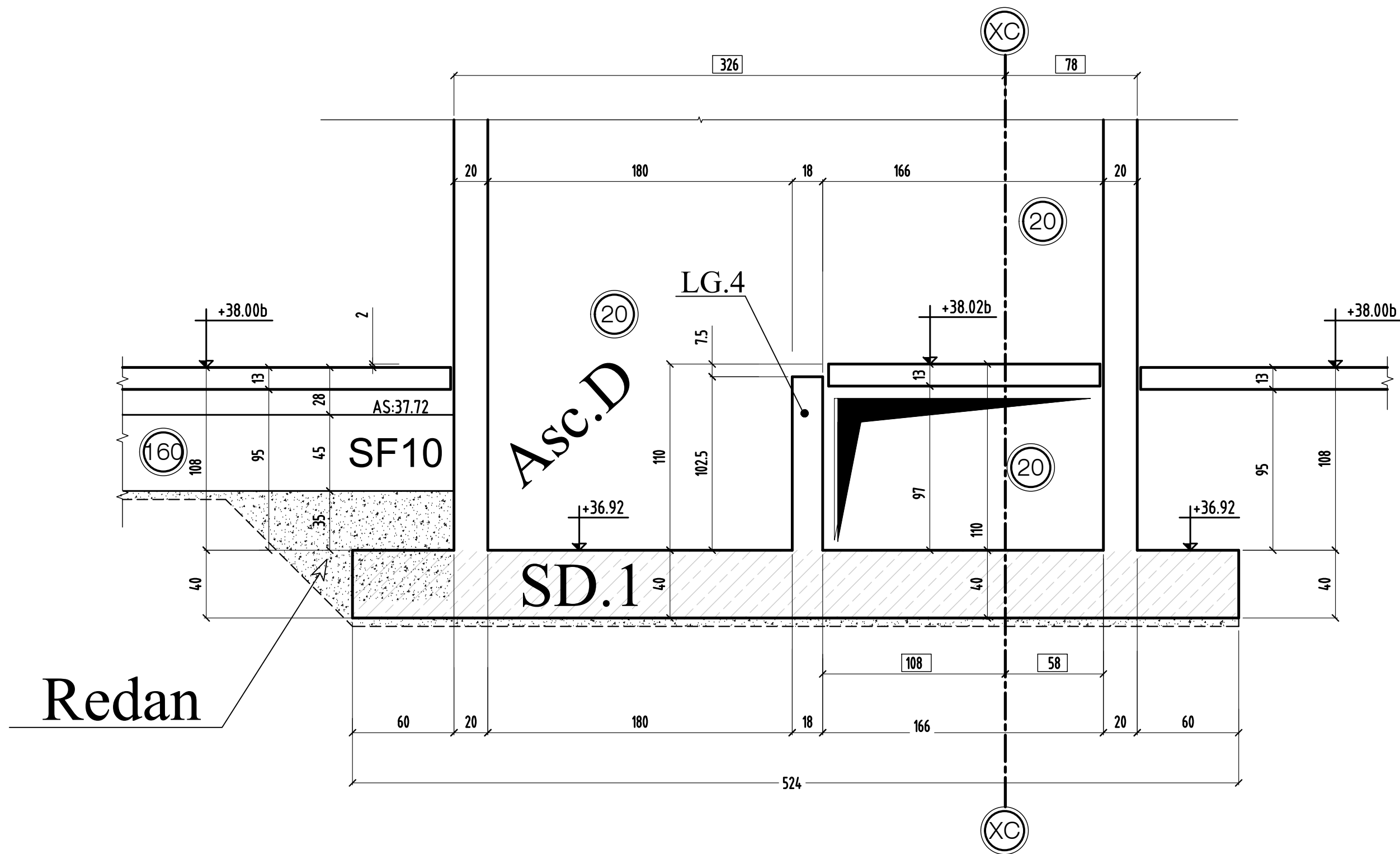

Redan

	MODIFICATIONS	A	AFFAIRE:290	Cahier C.04
0		B	Ech:1/25	Page 05

Coupe 10-10

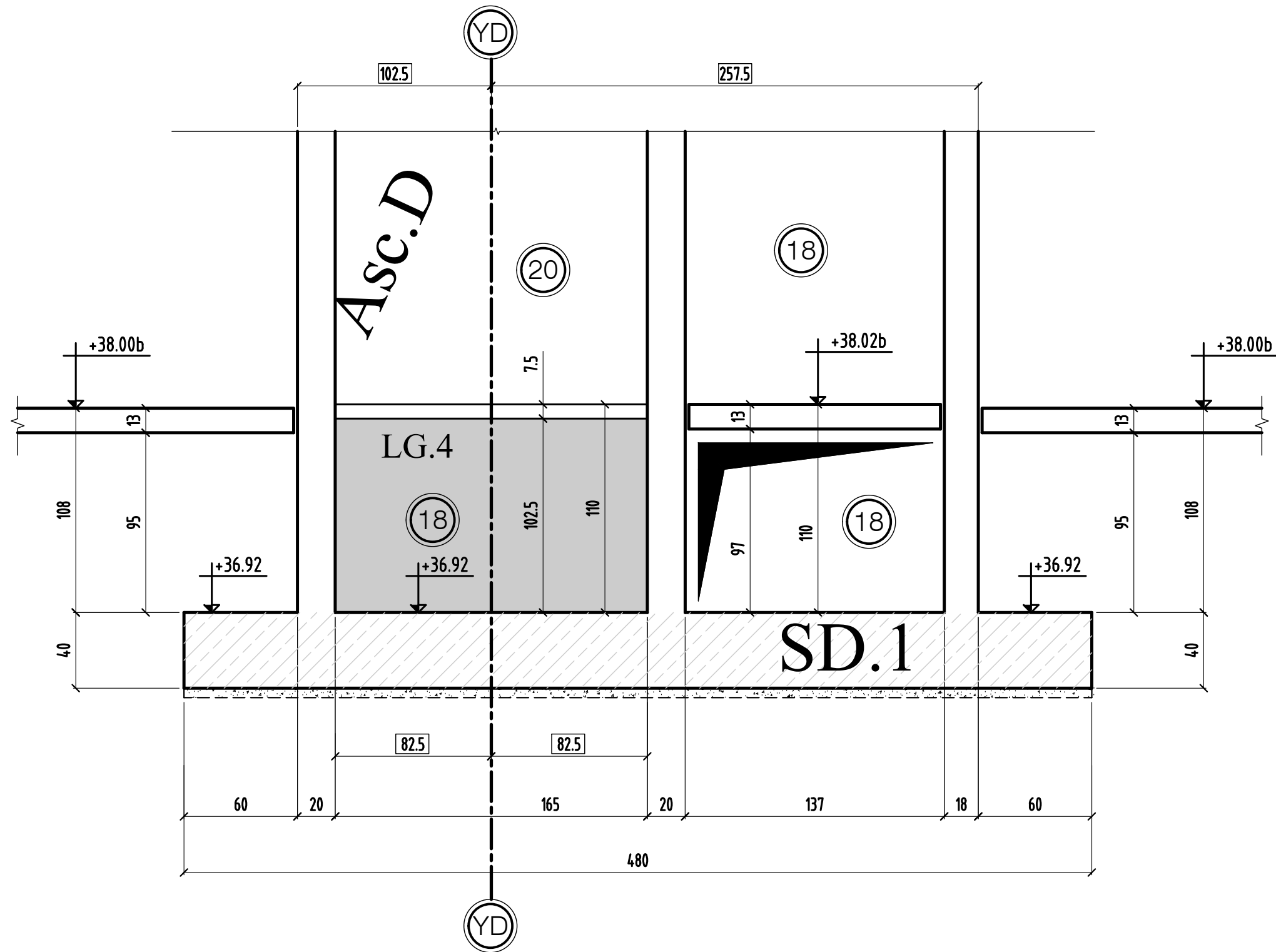

Coupe 11-11

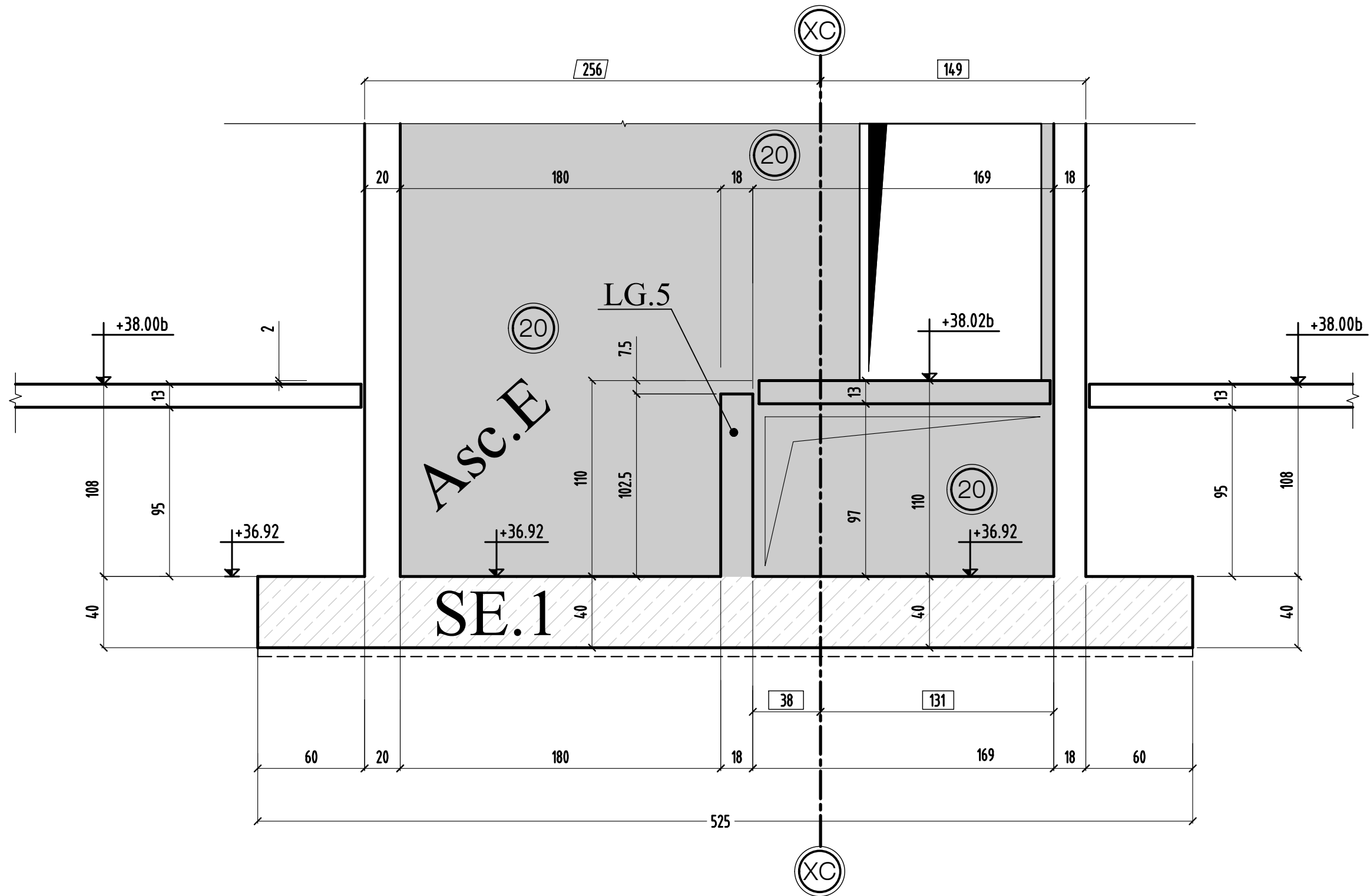

coupe 11-11

MODIFICATIONS	A		AFFAIRE:290	Cahier C.04
0	B		Ech:1/25	Page 07

Coupe 12-12

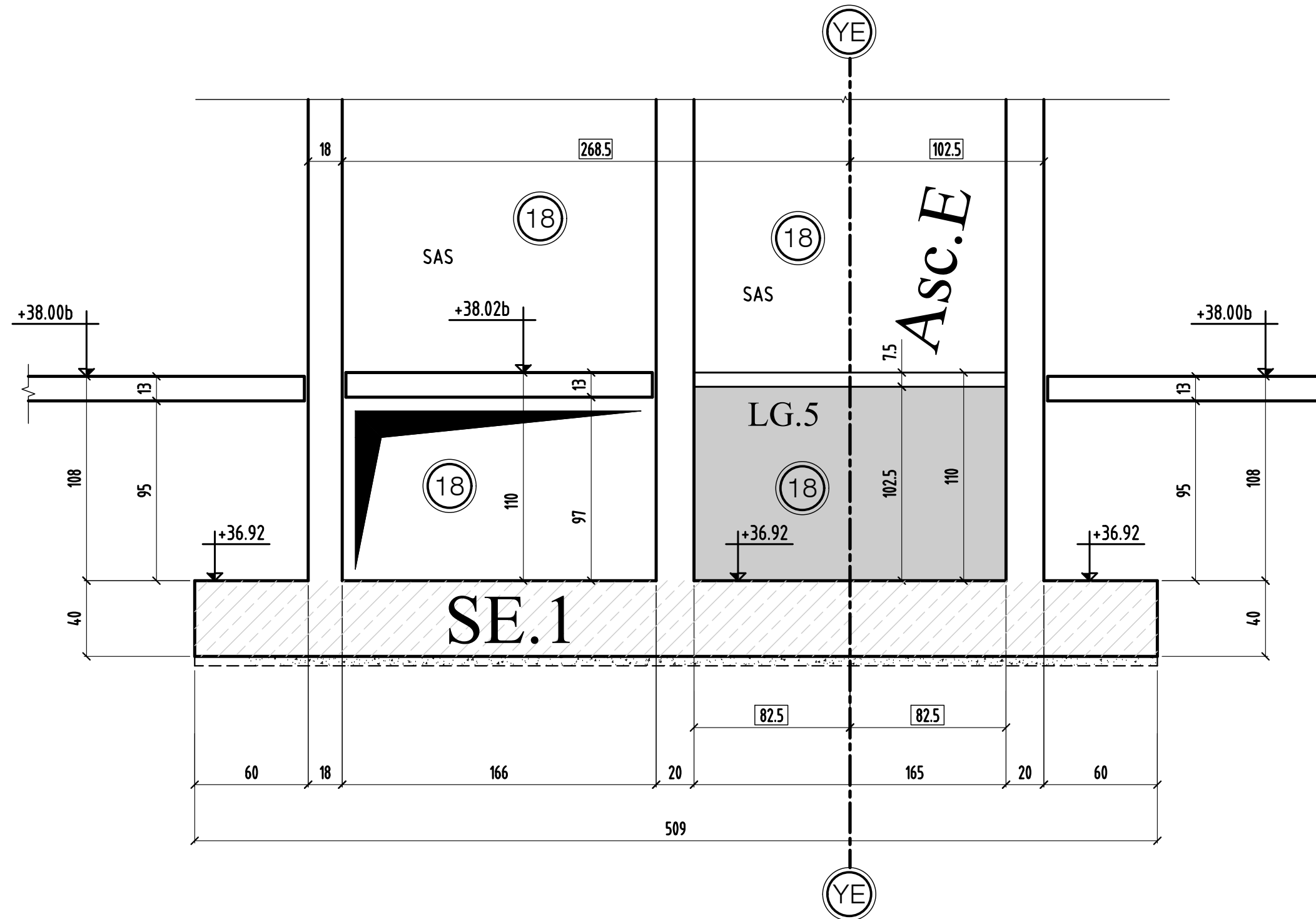

0	MODIFICATIONS	A	AFFAIRE:290	Cahier C.04
		B	Ech:1/25	Page 08