

NOTA: prévoir des VH et VB pour les trois locaux

VOIR PLAN N° : C.03 - Coupes et détails

<p><b>COUPE FEU :</b> PLANCHERS : CF 1 heure et 1/2          STABLE AU FEU : VERTICAUX : SF 2 heures</p>		<p><b>Éléments de structure :</b></p> <ul style="list-style-type: none"> <li>Béton</li> <li>Béton Non Porteur</li> <li>Poteaux BA noyés</li> <li>Maçonnerie Pleine Porteuse</li> <li>Maçonnerie Creuse Porteuse</li> <li>Maçonnerie Pleine Non Porteuse</li> <li>Maçonnerie Creuse Non Porteuse</li> <li>Béton Préfabriqué</li> <li>Éléments BA porteurs vus par transparence :</li> <li>Béton</li> <li>Murets et relevés vus par transparence :</li> <li>Béton non porteur</li> <li>Gros Béton, recharges</li> <li>Complexes et revêtements :</li> <li>Dalles sur plots</li> <li>Terre</li> <li>béton désactivé</li> <li>décaissés pour étanchéité</li> </ul>
<p><b>SURCHARGES :</b></p> <ul style="list-style-type: none"> <li>HABITATIONS: 150 DaNm<sup>2</sup></li> <li>ESCALIERS: 250 DaNm<sup>2</sup></li> <li>HALL D'ENTRÉE: 250 DaNm<sup>2</sup></li> <li>CIRCULATIONS: 250 DaNm<sup>2</sup></li> <li>TERRASSES-ACCESS. PRIVATIVES: 150 DaNm<sup>2</sup></li> <li>PARKING: 250 DaNm<sup>2</sup></li> <li>LOCAUX COMMUNS: 250 DaNm<sup>2</sup></li> <li>TERRASSES ACCESSIBLES: 350 DaNm<sup>2</sup></li> </ul>		
<p><b>BETONS :</b></p> <ul style="list-style-type: none"> <li>Béton apparent : XCI C25/30 Fc28 = 25 MPa</li> <li>Béton pour élévation : XCI C25/30 Fc28 = 25 MPa</li> <li>Béton Voiles et éléments sous terre : XF1 C25/30 Fc28 = 25 MPa</li> <li>Gros Béton : XF1 C16/20 Fc28 = 16 MPa</li> <li>sauf cas contraire voir vue en plan</li> </ul>		<p><b>Limites de propriété</b></p> <p>Existant</p> <p>Isolation en sous face de plancher</p> <p>Isolation sur le plancher</p> <p>Repechage des voiles contre terres</p>
<p><b>Repechage des voiles contre terres</b></p>		

**ROMAINVILLE** 93230

**CONSTRUCTION D'UN ENSEMBLE DE 49 LOGEMENTS**

5 Rue Alphonse LEYDIER / 167-169 rue Paul de KOCK  
 SCI Romainville Leydier-De Kock 93230

<p><b>MAITRE D'OEUVRE</b></p> <p><b>Jérôme BRULLE société d'architecture</b>        4-8 rue Robert de Flers        75 013 Paris        ☎ 01.45.71.65.53</p>	<p><b>MAITRE D'OUVRAGE</b></p> <p><b>SCI ROMAINVILLE LEYDIER DE KOCK</b>        56, Avenue EDITHAED VALLAERT        92017 BOULOGNE - BILLANCOURT CEDEX        ☎ 01.55.20.31.25 ☎ 01.55.20.31.38</p>
<p><b>BUREAU DE CONTROLE</b></p> <p><b>QUALICONSULT</b>        1 bis rue du petit Clamart        78140 VILLEJY VILLACORREY        ☎ 01.48.19.93.00</p>	<p><b>ENTREPRISE G.O.</b></p> <p><b>E.C.M</b>        Parc d'activités Charles de Gaulle BP 70 812        10, Rue des Artisans 95 198 GOSSELINVILLE        ☎ 01.34.38.77.90 ☎ 01.34.38.77.95</p>

VUE EN PLAN - COFFRAGE  
 BATIMENT (A) FONDATIONS

ind.	date	modifications
0	19-12-16	1 ère diffusion.
A	22-12-16	MISE A JOUR GENERAL
B	17-03-17	MISE A JOUR GENERAL
C	05-04-17	MISE A JOUR SUIVANT VISA MOE

DOSSIER	PLAN	APD
285	C.01	IND. PRO. EXE. DOE.
Ingenieur	Projeteur	Date
H.B.E.	19/12/2016	1/50

NOTA: attention circulation 3.5 pour avoir place 2.30 de large



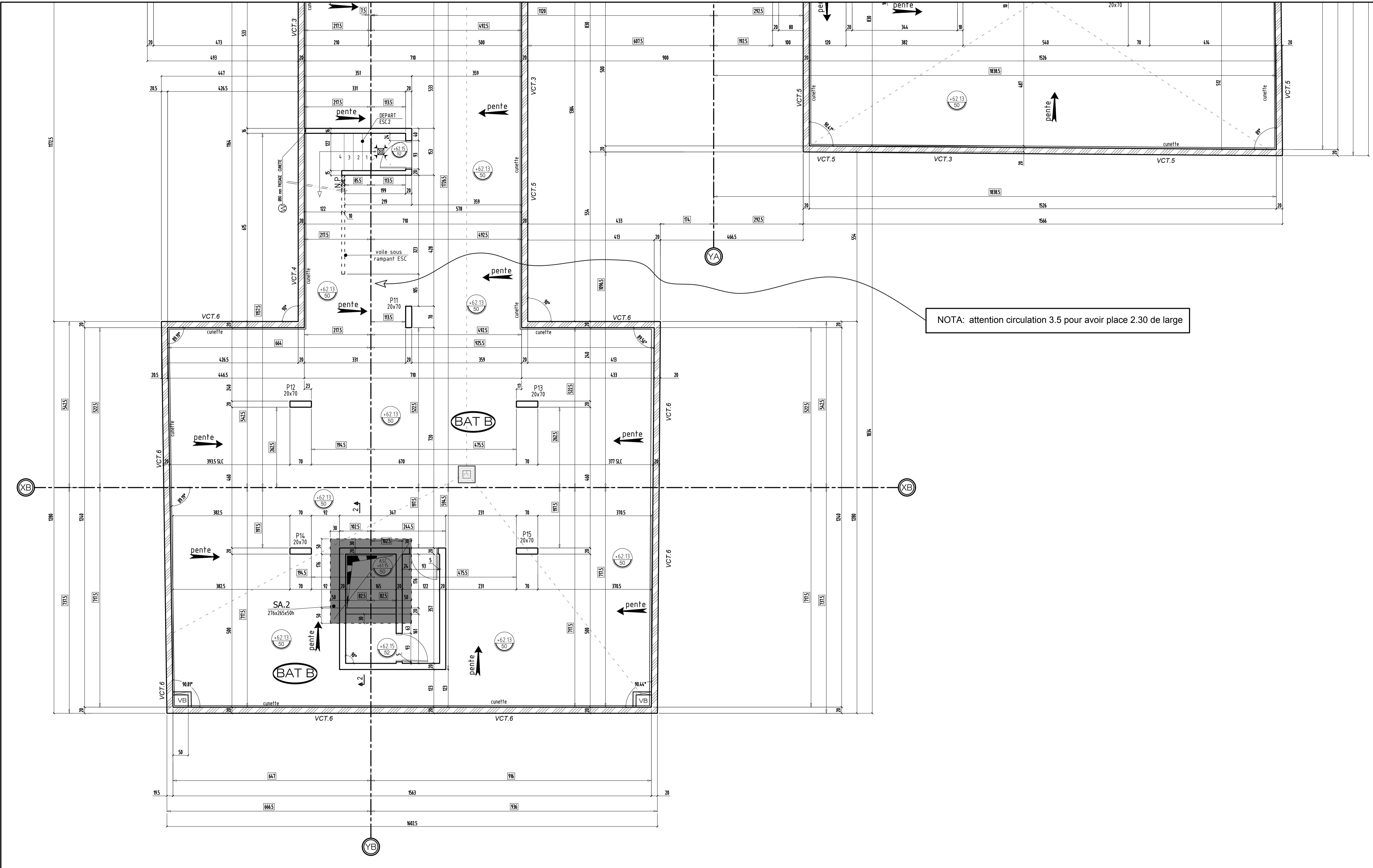

VOIR PLAN N° : C.03 - Coupes et détails

**COUPE FEU:** PLANCHERS : CF 1 heure et 1/2  
 STABLE AU FEU: VERTICAUX : SF 2 heures

**SURCHARGES:**  
 HABITATIONS: 150 DaNm<sup>2</sup>  
 ESCALIERS: 250 DaNm<sup>2</sup>  
 HALL D'ENTREE: 250 DaNm<sup>2</sup>  
 CIRCULATIONS: 250 DaNm<sup>2</sup>  
 TERRASSES ACCESS. PRIVATIVES: 150 DaNm<sup>2</sup>  
 PARKING: 250 DaNm<sup>2</sup>  
 LOCAUX COMMUNS: 250 DaNm<sup>2</sup>  
 TERRASSES ACCESSIBLES: 350 DaNm<sup>2</sup>

**BETONS:**  
 Béton apparent: XC1 C25/30 Fc28 = 25 MPa  
 Béton pour élévation: XC1 C25/30 Fc28 = 25 MPa  
 Béton Voiles et éléments sous terre: XF1 C25/30 Fc28 = 25 MPa  
 Gros Béton: XF1 C16/20 Fc28 = 16 MPa  
 sauf cas contraires voir vue en plan

**Eléments de structure:**  
 Béton  
 Béton Non Porteur  
 Poteaux BA noyés  
 Maçonnerie Pleine Porteuse  
 Maçonnerie Creuse Porteuse  
 Maçonnerie Pleine Non Porteuse  
 Maçonnerie Creuse Non Porteuse  
 Béton Préfabriqué  
 Eléments BA porteurs vus par transparence:  
 Béton  
 Murets et relevés vus par transparence:  
 Béton non porteur  
 Béton Préfabriqué  
 Complexes et revêtements:  
 Gros Béton, recharges  
 Dalles sur plots  
 Terre  
 béton désactivé  
 décaissés pour étanchéité

**Limites de propriété**  
 Existant  
 Isolation en sous face de plancher  
 Isolation sur le plancher  
 Repérage des voiles contre terres

± : Environ DAP : Dalle Anéchoïre Précontrainte  
 Var. : Variable S.L.C. : Suivant la Cote  
 Lg. : Longrine Tr. : Trumeau R. : Raidisseur  
 C. : Chevette M. : Massif V. : Voile  
 L. : Linteau S. : Semelle BN. : Bande-noyée  
 Lib. : Libage SF : Semelle fixante PV : Poutre-voile

NOTA: attention circulation 3.5 pour avoir place 2.30 de large

**ROMAINVILLE** 93230  
**CONSTRUCTION D'UN ENSEMBLE DE 49 LOGEMENTS**  
 5 Rue Alphonse LEYDIER / 167-169 rue Paul de KOCK  
 SCI Romainville Leydier-De Kock 93230

<b>MAITRE D'OEUVRE</b> Jérôme BRULLE société d'architecture 4-8 rue Robert de Flers 75 015 Paris ☎ 01.45.71.65.33	<b>MAITRE D'OUVRAGE</b> SCI ROMAINVILLE LEYDIER DE KOCK 58, Avenue EDOUARD Vaillant 95517 BOULOGNE - BILLANCOURT CEDEX ☎ 01.55.20.31.56 ☎ 01.55.20.31.58
<b>BUREAU DE CONTROLE</b> QUALICONSULT 1 bis, rue du petit Clamart 78140 VILLIERS VILCOUUBLAY ☎ 01.48.10.93.00	<b>ENTREPRISE G.O.</b> E.C.M Parc d'activités Charles de Gaulle BP 70 812 18, Rue des Artisans 95 198 GOUSSAINVILLE ☎ 01.34.38.77.90 ☎ 01.34.38.77.95

VUE EN PLAN - COFFRAGE  
 BATIMENT (B) FONDATIONS

ind.	date	modifications
0	19-12-16	1 ère diffusion.
A	22-12-16	MISE A JOUR GENRAL
B	17-03-17	MISE A JOUR GENRAL
C	05-04-17	MISE A JOUR SUIVANT VISA MOE

DOSSIER	PLAN	APD	IND.	PRO
			EXE	DOE
285	C.02			
Ingenieur	Projeteur	Date	Echelle	
	H. B. B.	19/12/2016	1/50	

ROMAINVILLE

93230

# CONSTRUCTION D'UN ENSEMBLE DE 49 LOGEMENTS

5 Rue Alphonse LEYDIER / 167-169 rue Paul de KOCK  
SCI Romainville Leydier-De Kock 93230

MAITRE D' OEUVRE	MAITRE D'OUVRAGE
<b>Jérôme BRULLE société d'architecture</b> 4-8 rue Robert de Flers 75 015 Paris ☎ <b>01.45.71.85.33</b>	<b>SCI ROMAINVILLE LEYDIER DE KOCK</b> 58, Avenue EDOUARD Vaillant 92517 BOULOGNE -BILLANCOURT CEDEX ☎ <b>01.55.20.31.25</b> ☎ <b>01.55.20.31.38</b>
BUREAU DE CONTROLE	ENTREPRISE G.O.
<b>QUALICONSULT</b> 1 bis,rue du petit Clamart 78140 VELIZY VILLACOUBLAY ☎ <b>01.48.19.93.00</b>	<b>E.C.M</b> Parc d'activités Charles de Gaulle BP 70 812 18, Rue des Artisans 95 198 GOUSSAINVILLE ☎ <b>01.34.38.77.90</b> ☎ <b>01.34.38.77.95</b>

NOTA: L'EXECUTION DE CE PLAN N'EST VALABLE QU'APRES L'APPROBATION DE LA MAITRISE D'OEUVRE, DU MAITRE D'OUVRAGE, DU BUREAU DE CONTRÔLE ET DES CORPS D'ETATS CONCERNES

## COUPES ET DETAILS - COFFRAGE BATIMENTS (A) & (B) FONDATIONS

ind.	date	modifications
0	19-12-16	1 ère diffusion.
A	23-12-16	MISE A JOUR GENERAL
B	17-03-17	MISE A JOUR GENERAL
C	05-04-17	MISE A JOUR SUIVANT VISA MOE

	DOSSIER		PLAN		APD	
	285		C.03		IND.	
					EXE	X
	EXE		DOE			
Ingenieur	Projeteur	Date	Echelle			
	<i>H.B.E</i>	<i>19/12/2016</i>	<i>1/25</i>			

# principe de fondations

## Coupe type

### Zone parkings

#### voile int-poteau

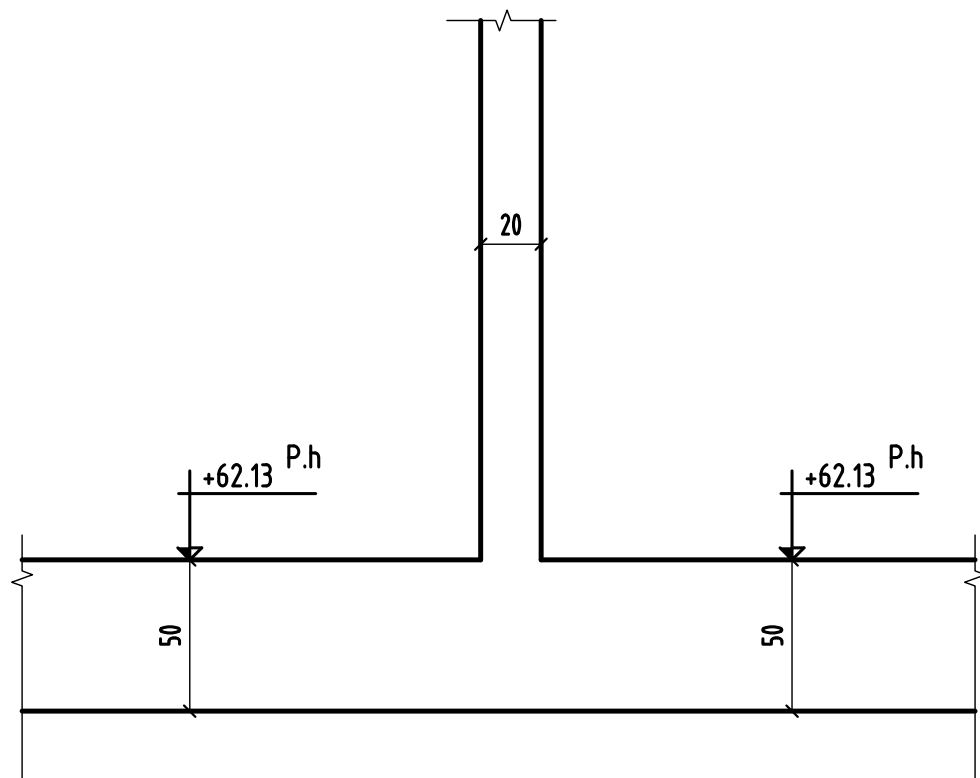

#### voile ext

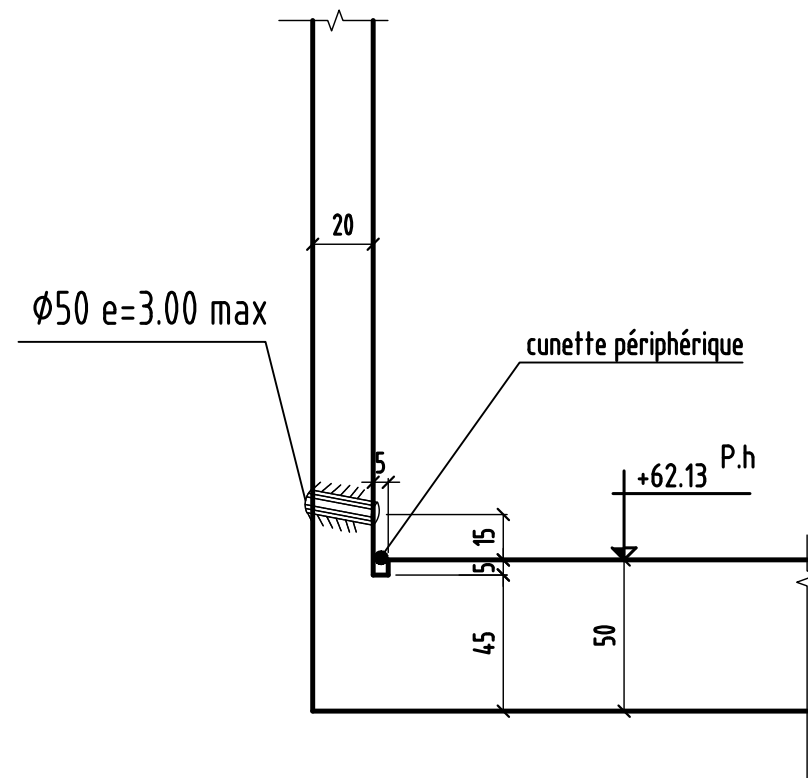

#### voile int

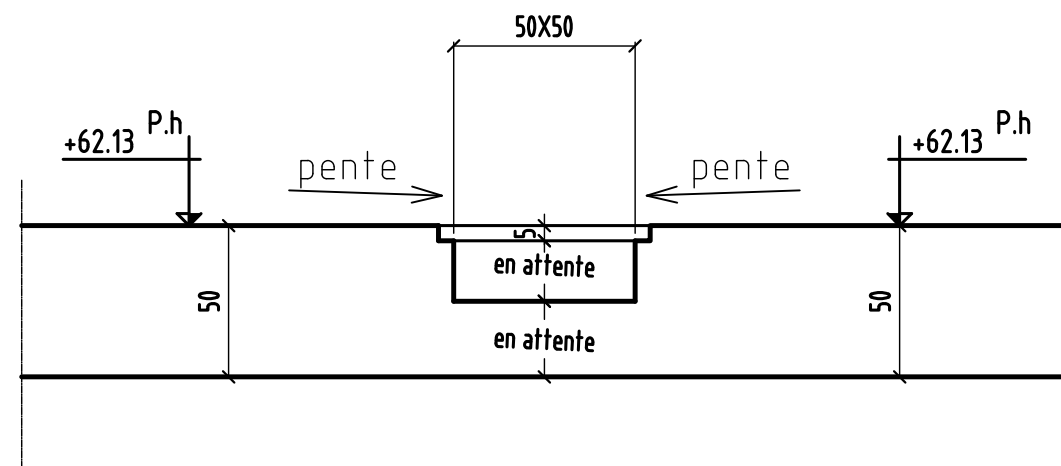
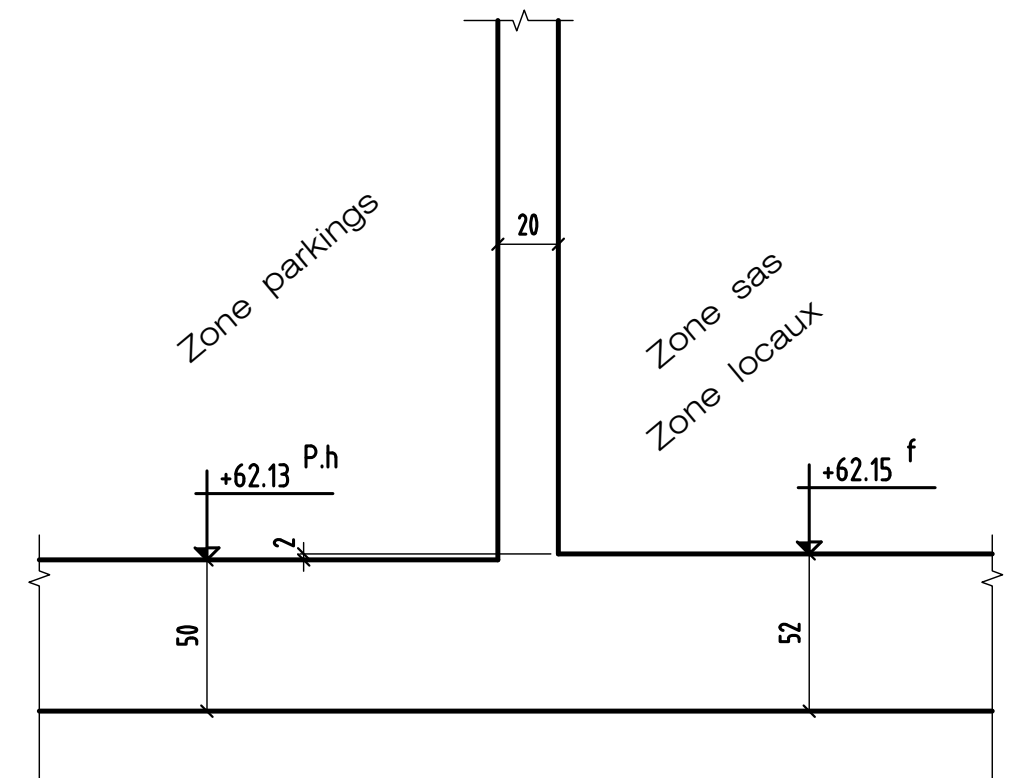

## Coupe type Zone avaloir

coupe de principe zone parkings

MODIFICATIONS

A

AFFAIRE:285

Cahier C.03

0

B

Ech:1/25

Page 01

# principe de fondations

## Coupe type

### Zone SAS & LOCAUX

voile int

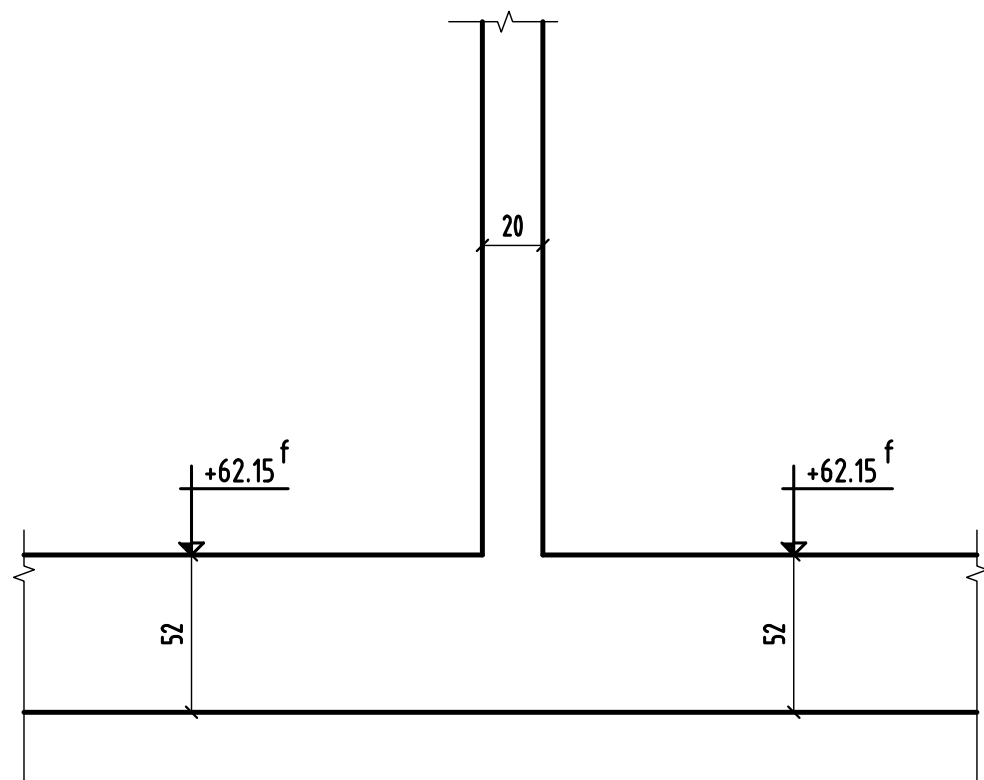

voile ext

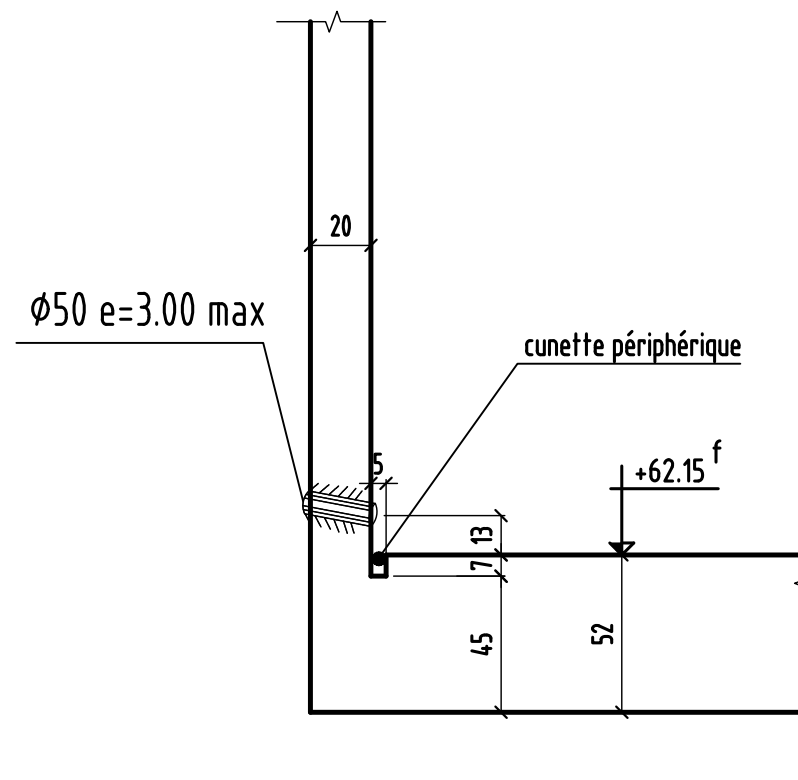

voile int

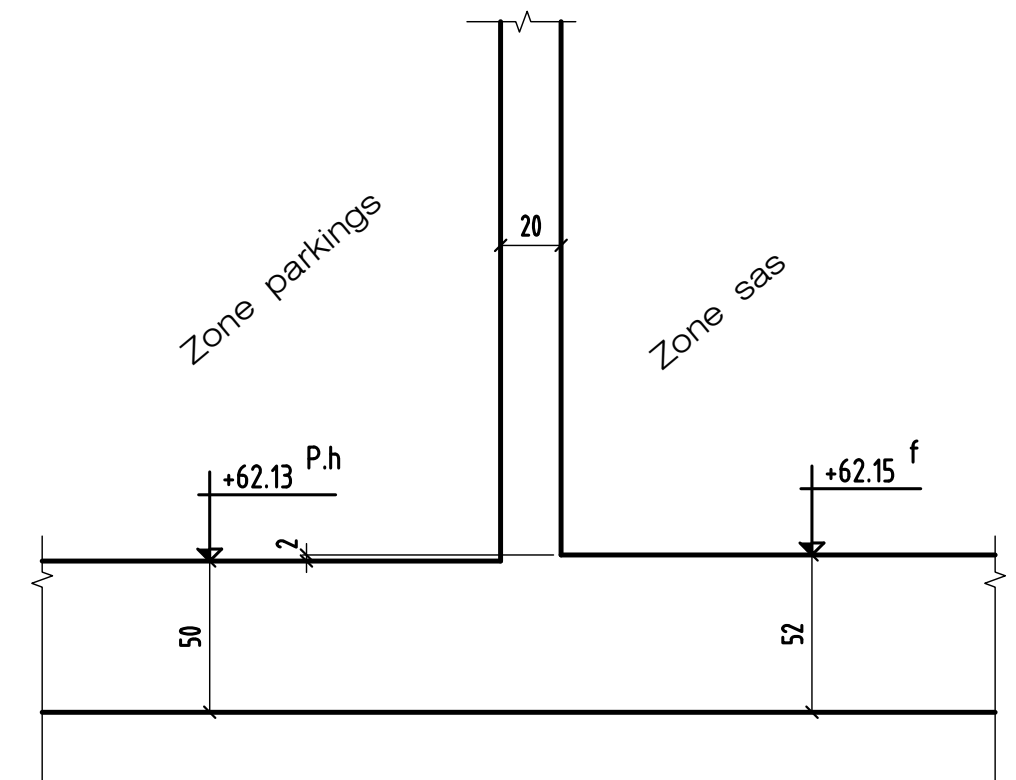

# Coupe 1-1

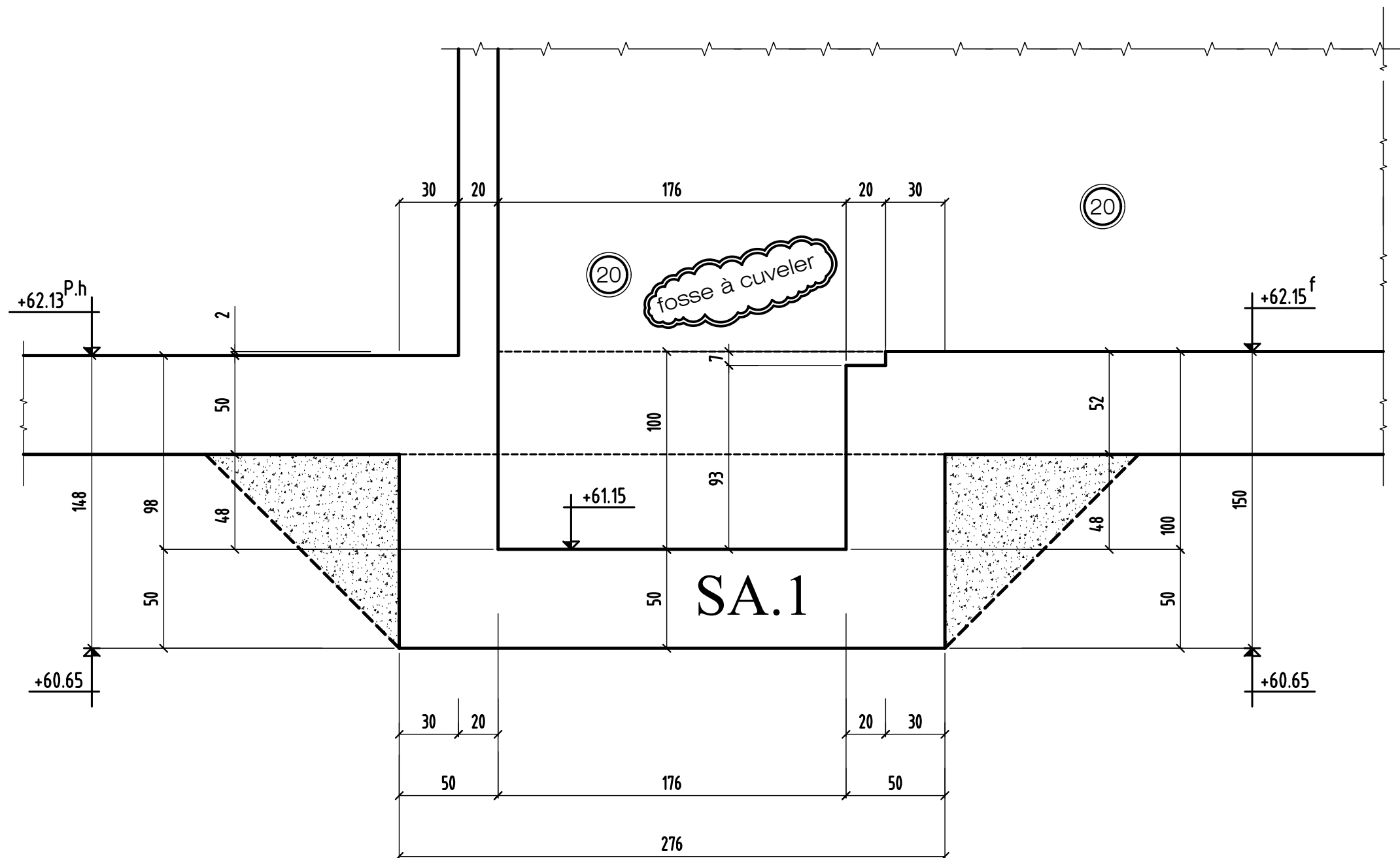

# Coupe 2-2

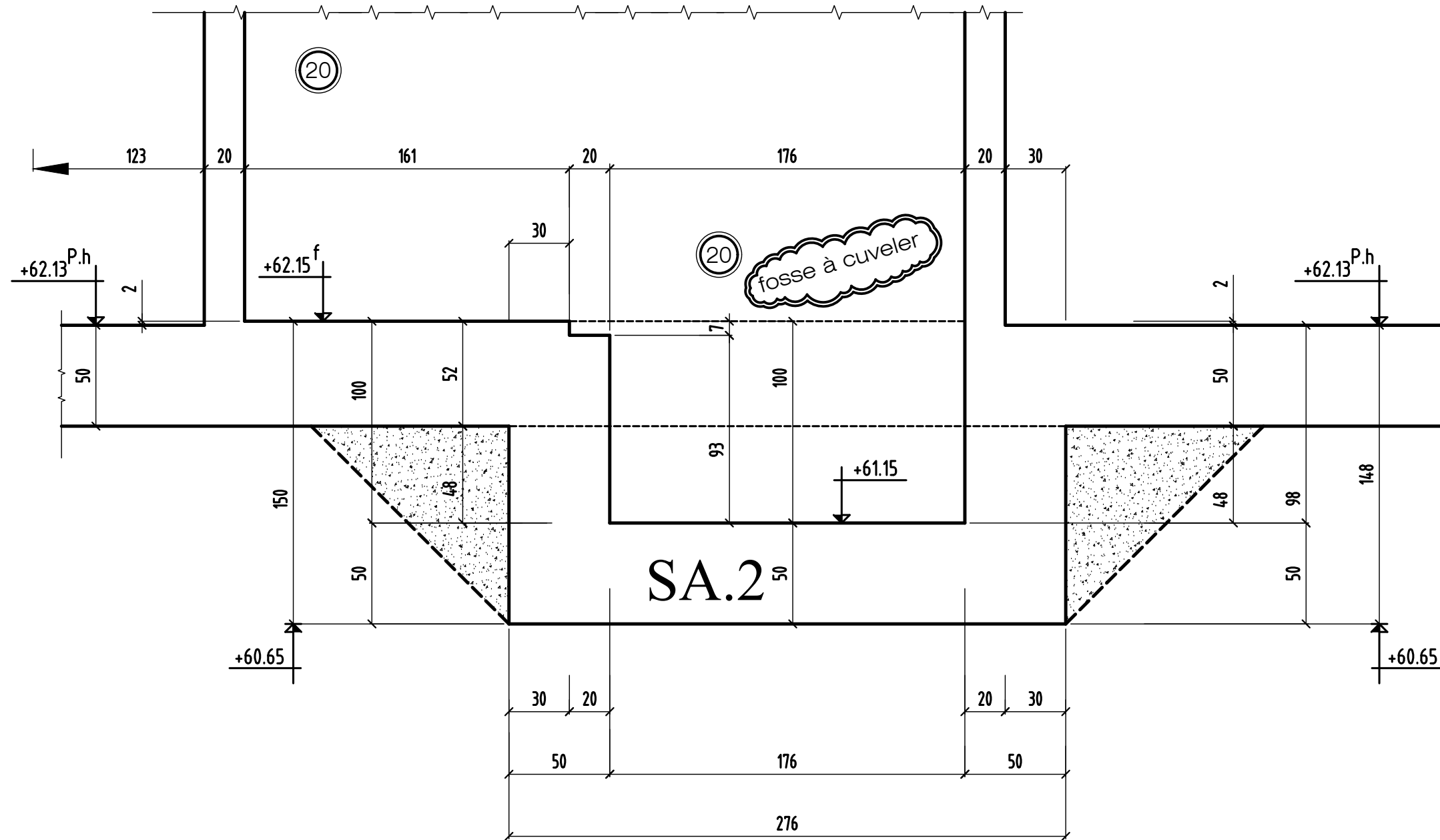

coupe 2-2

MODIFICATIONS

A

AFFAIRE:285

Cahier C.03

0

B

Ech:1/25

Page 04

# Coupe 3-3

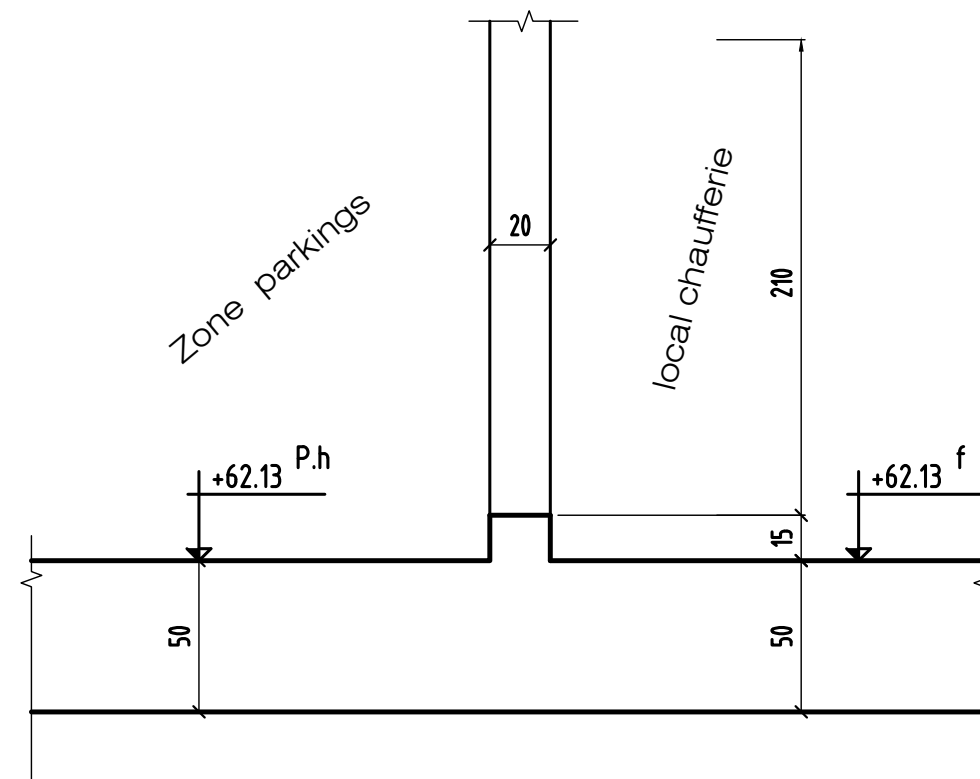



# Coupe 4-4

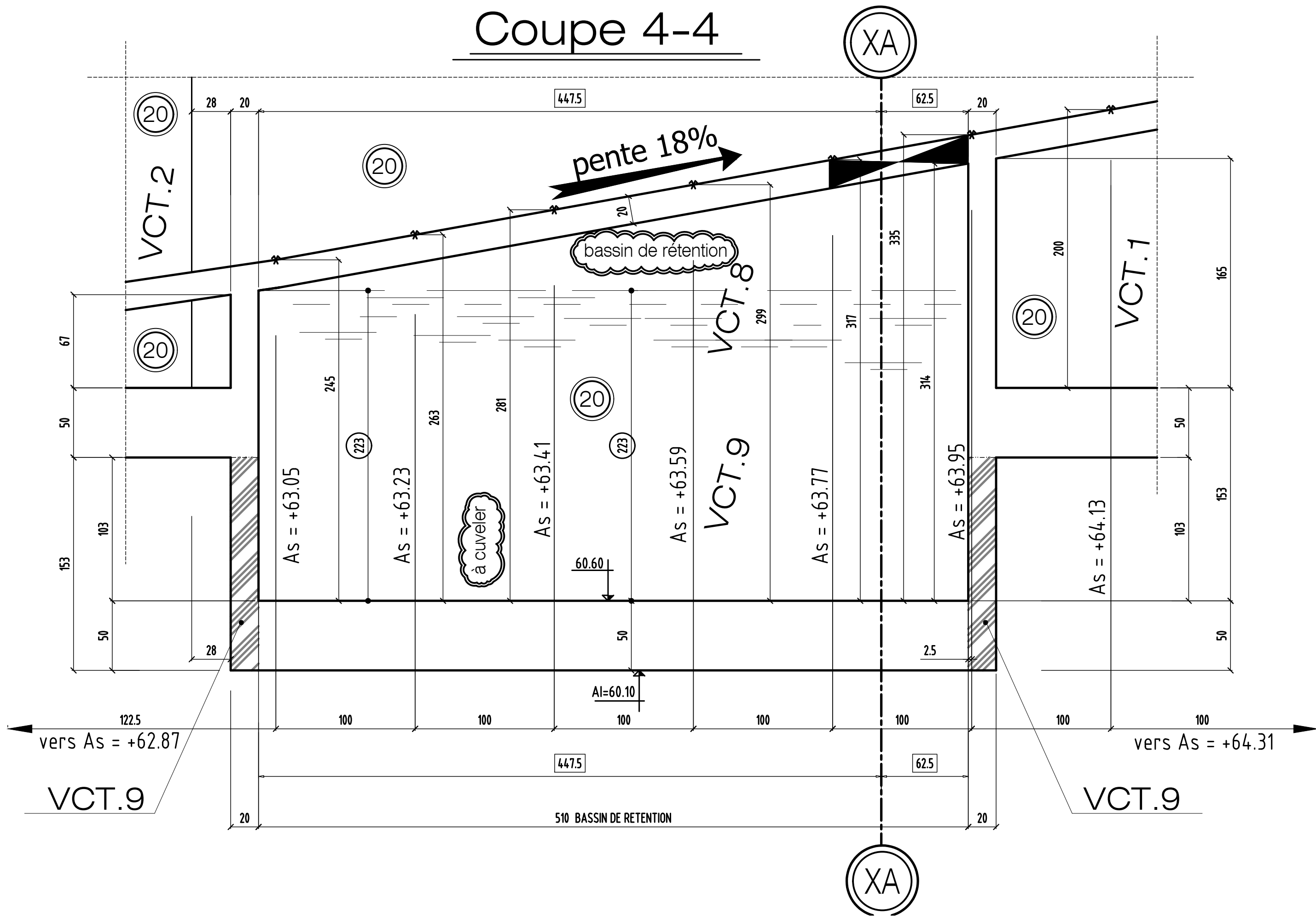

coupe 4-4

MODIFICATIONS

A

AFFAIRE:285

Cahier C.03

0

B

Ech:1/25

Page 06

# Coupe 5-5

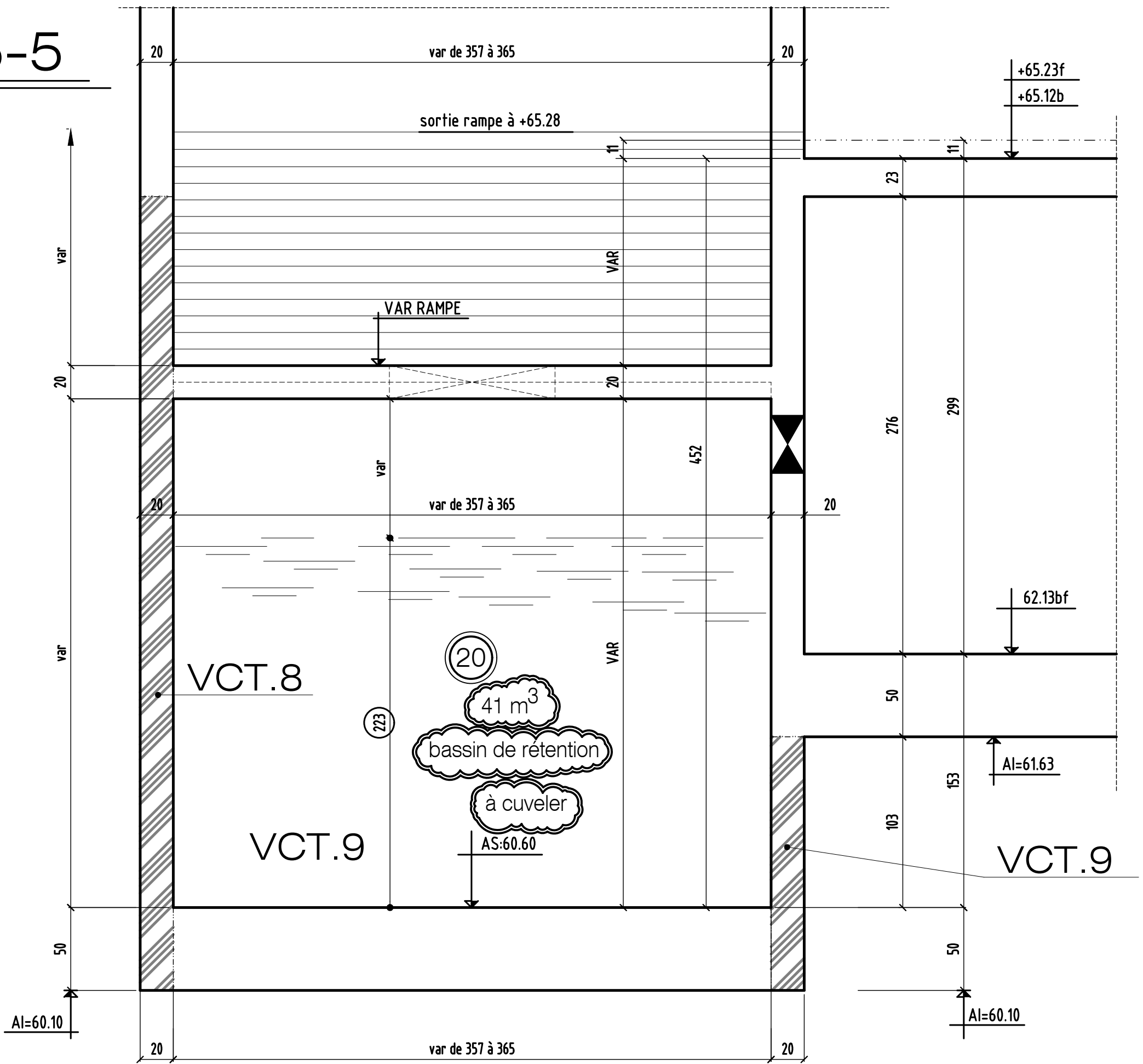

	MODIFICATIONS	A	AFFAIRE:285	Cahier C.03
0		B	Ech:1/25	Page 07