

NOTA: attention circulation 3.5 pour avoir place 2.30 de large

RESERVATIONS DANS LES POUTRES				RESERVATIONS DANS LES voiles			
N°	A.I	TYPE	Dim(cm) lxht ou Ø	N°	A.I	TYPE	Dim(cm) lxht ou Ø
1	64.60	PB	Ø16	26	64.50	PB	10x10
2	64.34	PB	Ø10	27	64.60	PB	16x16
3	64.57	PB	Ø16	28	64.51	PB	90x14
4	64.62	PB	Ø16	29	63.22	PB	35x35
5	64.49	PB	Ø20	30	63.34	PB	20x20
6	64.48	PB	Ø25	31	63.38	PB	10x10
7	64.63	PB	Ø10	32	64.58	PB	16x16
8	64.34	PB	Ø20	33	64.23	PB	32x32
9	64.59	PB	Ø16	34	64.63	PB	10x10
10	64.53	PB	Ø20	35	64.50	PB	16x16
11	64.60	PB	Ø20	36	64.21	PB	25x25
12	64.56	PB	Ø16	37	64.29	PB	32x32
13	64.53	PB	Ø16	38	64.31	PB	32x32
14	64.60	PB	Ø10	39	64.33	PB	32x32
15	64.58	PB	Ø16	40	64.57	PB	18x18
16	64.61	PB	Ø16	41	64.07	PB	25x25
17	64.63	PB	Ø16	42	64.19	PB	16x16
18	64.54	PB	Ø16	43	64.45	PB	16x16
19	64.55	PB	Ø20	44	64.28	PB	16x16
20	64.75	elc	Ø4	45	64.62	PB	16x16
21	64.63	elc	Ø10	46	64.61	PB	16x16
22	64.60	elc	Ø10	47	64.27	PB	32x32
23	64.48	elc	Ø10	48	66.05	elc	30x20
24	64.53	PB	Ø20	49	63.87	PB	32x32
25	64.70	PB	Ø16				

NOTA : * prévoir isolation flochage minéral sous dalle logements ep : 10 cm

NOTA : * en attente niveaux du jardin
* sections des ventilations insuffisant
* en attente validation plombier & electricien
* en attente réponse zone en nuage

VOIR PLAN N° : C.06 - Coupes et détails

COUPE FEU PLANCHERS : CF 1 heure et 1/2
STURBE AU FEU : VERTICAUX : SF 2 heures

SURCHARGES:
HABITATIONS: 150 DaNm²
ESCALIERS: 250 DaNm²
HALL D'ENTREE: 200 DaNm²
CIRCULATIONS: 250 DaNm²
TERRASSES ACCESS. PRIVATIVES: 150 DaNm²
PARKING: 250 DaNm²
LOCAUX COMMUNS: 250 DaNm²
TERRASSES ACCESSIBLES: 350 DaNm²

BETONS:
Béton apparent: XC1 C25/30 Fc28 = 25 MPa
Béton pour élévation: XC1 C25/30 Fc28 = 25 MPa
Béton Voiles et éléments sous terre: XF1 C25/30 Fc28 = 25 MPa
Gros Béton: XF1 C16/20 Fc28 = 16 MPa
sauf cas contraire voir vue en plan

Éléments de structure:
Béton
Béton Non Porteur
Poutres BA noyées
Maçonnerie Pleine Porteuse
Maçonnerie Creuse Porteuse
Maçonnerie Pleine Non Porteuse
Maçonnerie Creuse Non Porteuse
Béton Préfabriqué
Éléments BA porteurs vus par transparence
Béton
Murs et relevés vus par transparence
Béton non porteur
Complexes et revêtements
Gros Béton, recharges
Terre
Dalles sur plots
Isolation en sous face de plancher
Isolation sur le plancher
Repechage des voiles contre terre

Limite de propriété
Existant
Relevé

Legend:
E: Environ DAP: Dalle Alvéolaire Précontrainte
Var: Variable S.L.C.: Suivant la Cote
Lg: Longrine Tr: Trumeau R: Radresseur
C: Chevêtre M: Muret V: Voie
Ch: Châssage P: Poteau Y: Y
L: Linteau S: Semelle BN: Bande noyée
L.B: Lissage SF: Semelle filante PV: Poutre-voile

ROMAINVILLE 93230
CONSTRUCTION D'UN ENSEMBLE DE 49 LOGEMENTS
5 Rue Alphonse LEYDIER / 167-169 rue Paul de KOCK
SCI Romainville Leydier-De Kock 93230

MAITRE D'OEUVRE
Jérôme BRULLE société d'architecture
4-8 rue Robert de Foss
75 018 Paris
01.45.71.05.33

MAITRE D'OUVRAGE
SCI ROMAINVILLE LEYDIER DE KOCK
58, Avenue EDUARD Vaillant
93211 BOULEGNE - BILANCOURT CEDEX
01.55.20.31.25 01.55.20.31.28

BUREAU DE CONTROLE
QUALICONSULT
1 bis rue du petit Clemart
79140 VELIZY VILLAGOURLAY
01.48.19.00.00

ENTREPRISE G.O.
E.C.M
Parc d'activités Charles de Gaulle BP 70 812
18, Rue des Artisans 95 198 COISSAINVILLE
01.34.38.77.90

VUE EN PLAN (Vue de dessous) - COFFRAGE PH SOUS SOL - BATIMENT A

ind.	date	modifications
0	19-12-16	1 ère diffusion.
A	23-12-16	MISE A JOUR GENERAL
B	18-01-17	MISE A JOUR VOILE PÉRIPHÉRIQUE TB
C	05-04-17	MISE A JOUR GENERAL
D	13-04-17	MISE A JOUR GENERAL SUIVANT PLOMBIER

N°	A.I	TYPE	Dim(cm) lxht ou Ø
50	64.50	PB	10x10
51	64.10	PB	50x50
52	64.60	PB	Ø18
53	63.70	PB	20x20
54	63.30	PB	35x35
55	64.33	PB	Ø25
56	64.40	PB	Ø20
57	64.63	PB	Ø18
58	66.05	elc	30x20
59	65.85	elc	80x175

DOSSIER PLAN AFD
285 C.04 IND. PRO
Ingénieur: H.B.F. Projeteur: Date: 19/12/2016 Eche: 1/50

NOTA : * prévoir isolation flochage minéral sous dalle logements
ep : 10 cm

NOTA: * en attente niveaux du jardin
* sections des ventilations insuffisant
* en attente validation plombier & électricien
* en attente réponse zone en nuage

VOIR PLAN N° : C.06 - Coupes et détails

COUPE FEU: PLANCHERS : CF 1 heure et 1/2
STABLE AU FEU: VERTICAUX : SF 2 heures

SURCHARGES:

HABITATIONS:	150 DaNm ²
ESCALIERS:	250 DaNm ²
HALL D'ENTREE:	250 DaNm ²
CIRCULATIONS:	250 DaNm ²
TERRASSES ACCESS. PRIVATIVES:	150 DaNm ²
PARKING:	250 DaNm ²
LOCAUX COMMUNS:	250 DaNm ²
TERRASSES ACCESSIBLES:	350 DaNm ²

BETONS:

Béton apparent :	XC1 C25/30	Fc28 = 25 MPa
Béton pour élévation :	XC1 C25/30	Fc28 = 25 MPa
Béton Voiles et éléments sous terre :	XF1 C25/30	Fc28 = 25 MPa
Gros Béton :	XF1 C16/20	Fc28 = 16 MPa

sauf cas contraires voir vue en plan

Limites de propriété

Existant

Isolation en sous face de plancher

Isolation sur le plancher

Repérage des voiles contre terres

Éléments de structure :

- Béton
- Béton Non Porteur
- Poteaux BA noyés
- Maçonnerie Pleine Porteuse
- Maçonnerie Creuse Porteuse
- Maçonnerie Pleine Non Porteuse
- Maçonnerie Creuse Non Porteuse
- Béton Préfabriqué
- Éléments BA porteurs vus par transparence :
- Béton
- Murets et relevés vus par transparence :
- Béton non porteur
- Complexes et revêtements :
- Gros Béton, recharges
- Dalles sur plots
- Terre
- béton désactivé
- décaissés pour étanchéité

±. : Environ DAP : Dalle Alvéolaire Précontrainte
Var. : Variable S.L.C. : Suivant la Cote
Lg : Longrine Tr : Trumeau R : Raidisseur
C : Chevêtre M : Massif V : Voile
Ch : Châlnage P : Poteau T : Tirant
L : Linteau S : Semelle BN : Bande-noyée
Lib : Libage SF : Semelle filante PV : Poutre-voile

ROMAINVILLE 93230

CONSTRUCTION D'UN ENSEMBLE DE 49 LOGEMENTS

5 Rue Alphonse LEYDIER / 167-169 rue Paul de KOCK
SCI Romainville Leydier-De Kock 93230

MAITRE D'OEUVRE Jérôme BRULLE société d'architecture 4-8 rue Robert de Fiers 75 015 Paris ☎ 01.45.71.05.33	MAITRE D'OUVRAGE SCI ROMAINVILLE LEYDIER DE KOCK 58, Avenue EDOUARD Vaillant 92517 BOULOGNE -BILLANCOURT CEDEX ☎ 01.55.20.31.25 ☎ 01.55.20.31.38
BUREAU DE CONTROLE QUALICONSULT 1 bis, rue du petit Clamart 78140 VELYZY VILLACOUBLAY ☎ 01.48.19.93.00	ENTREPRISE G.O. E.C.M Parc d'activités Charles de Gaulle BP 70 812 18, Rue des Artisans 95 198 GOUSSAINVILLE ☎ 01.34.38.77.90 ☎ 01.34.38.77.95

VUE EN PLAN (Vue de dessous) - COFFRAGE
PH SOUS SOL - BATIMENT B

ind.	date	modifications
0	19-12-16	1 ère diffusion.
A	23-12-16	MISE A JOUR GENERAL
B	18-01-17	MISE A JOUR VOILE PÉRIPHÉRIQUE TB
C	05-04-17	MISE A JOUR GENERAL
D	13-04-17	MISE A JOUR GENERAL SUIVANT PLOMBIER
DOE	23-01-18	DOSSIER RECOLEMENT

DOSSIER		PLAN		APD
285		C.05		PRO
Ingenieur	Projeteur	Date	Echelle	DOE
H.B.E.		19/12/2016	1/50	

RESERVATIONS DANS LES POUTRES

N°	A.I	TYPE	Dim(cm) lxht ou Ø
1	64.60	PB	Ø16
2	64.34	PB	Ø10
3	64.57	PB	Ø16
4	64.62	PB	Ø16
5	64.49	PB	Ø20
6	64.48	PB	Ø25
7	64.63	PB	Ø10
8	64.34	PB	Ø20
9	64.59	PB	Ø16
10	64.53	PB	Ø20
11	64.60	PB	Ø20
12	64.56	PB	Ø16
13	64.53	PB	Ø16
14	64.60	PB	Ø10
15	64.58	PB	Ø16
16	64.61	PB	Ø16
17	64.63	PB	Ø16
18	64.54	PB	Ø16
19	64.55	PB	Ø20
20	64.75	elc	Ø4
21	64.63	elc- PB	Ø10
22	64.60	elc	Ø10
23	64.48	elc	Ø10
24	64.53	PB	Ø20
25	64.70	PB	Ø16

RESERVATIONS DANS LES voiles

N°	A.I	TYPE	Dim(cm) lxht ou Ø
26	64.50	PB	10x10
27	64.60	PB	16x16
28	64.51	PB	90x14
29	63.22	PB	35x35
30	63.34	PB	20x20
31	63.38	PB	10x10
32	64.58	PB	16x16
33	64.23	PB	32x32
34	64.63	PB	10x10
35	64.50	PB	16x16
36	64.21	PB	25x25
37	64.29	PB	32x32
38	64.31	PB	32x32
39	64.33	PB	32x32
40	64.57	PB	18x18
41	64.07	PB	25x25
42	64.19	PB	16x16
43	64.45	PB	16x16
44	64.28	PB	16x16
45	64.62	PB	16x16
46	64.61	PB	16x16
47	64.27	PB	32x32
48	66.05	elc	30x20
49	63.87	PB	32x32

RESERVATIONS DANS LES voiles

N°	A.I	TYPE	Dim(cm) lxht ou Ø
50	64.50	PB	10x10
51	64.10	PB	50x50
52	64.60	PB	Ø18
53	63.70	PB	20x20
54	63.30	PB	35x35
55	64.33	PB	Ø25
56	64.40	PB	Ø20
57	64.63	PB	Ø18
58	66.05	elc	30x20
59	65.85	elc	80x175

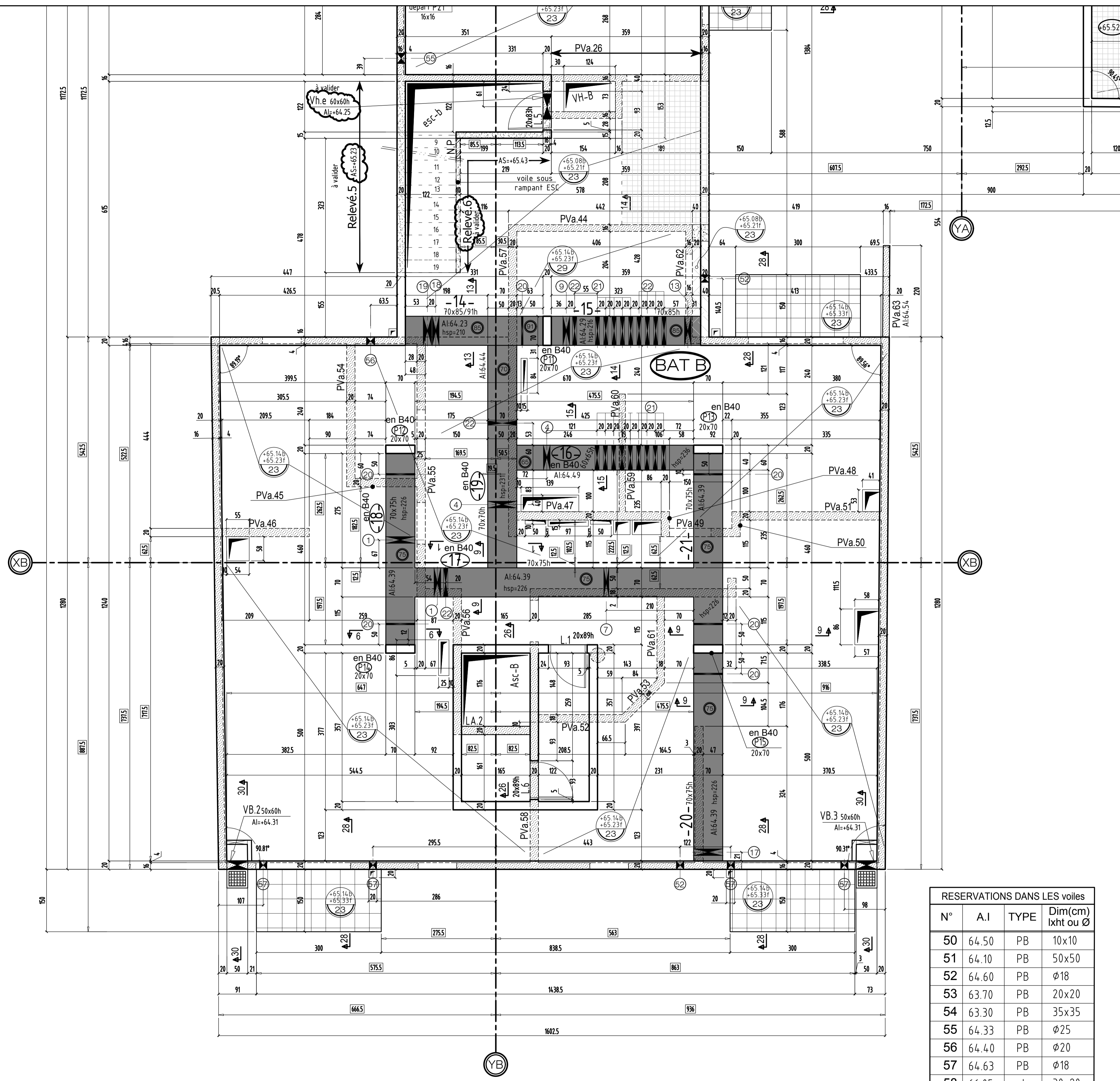

ROMAINVILLE

93230

CONSTRUCTION D'UN ENSEMBLE DE 49 LOGEMENTS

5 Rue Alphonse LEYDIER / 167-169 rue Paul de KOCK
SCI Romainville Leydier-De Kock 93230

COUPE FEU: PLANCHERS CF = 2 HEURE
STABLE AU FEU: VERTICAUX SF = 2 HEURE

SURCHARGES D'EXPLOITATION:

LOGEMENTS: 150 DaN/m2
PARTIES COMMUNES: 250 DaN/m2
JARDINS ET TERRASSES: 250 DaN/m2
BALCONS: 350 DaN/m2

CHARGES PERMANENTES:

LOGEMENTS (Revetements + cloisons) 150 DaN/m2
JARDINS (Terres saturées): 2000 DaN/m3

PRECONISATIONS DES BETONS:

NORME NF EN 206-1 en vigueur

Béton apparent : XC1 C25/30 Fc28 = 25 Mpa
Béton Voiles sous terre : XF1 C25/30 Fc28 = 25 MPa
Gros Béton : XF1 C16/20 Fc28 = 20 MPa

sauf cas contraires indiqués sur la vue en plan

Repérage des voiles contre terres



Eléments de structure :

- Béton porteur
- Poteaux noyés
- Poteaux porteurs
- Poutres béton armé
- Béton Non Porteur
- Maçonnerie Pleine Porteuse
- Maçonnerie Creuse Porteuse
- Maçonnerie Pleine Non Porteuse
- Maçonnerie Creuse Non Porteuse
- Béton Préfabriqué
- Impact des voiles béton porteur
- Impact garde-corps et relevés BA

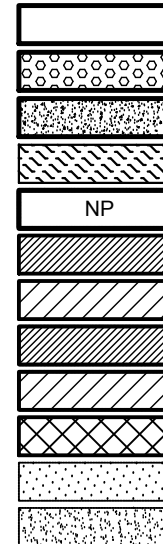

Complexes et revêtements :

- Gros Béton et recharges
- Dalles sur plots
- Terre, pelouses
- Jardinières

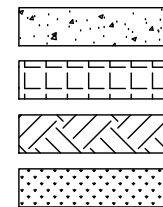

±.: Environ DAP : Dalle Alvéolaire Précontrainte
VAR : Variable S.L.C. : Selon la Cote
Lg: Longrine Tr: Trumeau R: Raidisseur
C: Chevêtre M: Massif V: Voile
Ch: Chaînage P: Poteau Vct: Voile contre terre
L: Linteau PN: Poteau noyé T: Tirant
Lib: Libage S: Semelle PV.a: Amorce Poutre.V
BN: Bande-noyée SF: Semelle filante PV: Poutre-voile

MAITRE D'OEUVRE	MAITRE D'OUVRAGE
Jérôme BRULLE société d'architecture 4-8 rue Robert de Flers 75 015 Paris ☎ 01.45.71.65.33	SCI ROMAINVILLE LEYDIER DE KOCK 58, Avenue EDOUARD Vaillant 92517 BOULOGNE -BILLANCOURT CEDEX ☎ 01.55.20.31.25 ☎ 01.55.20.31.38
BUREAU DE CONTROLE	ENTREPRISE G.O.
QUALICONSULT 1 bis,rue du petit Clamart 78140 VELIZY VILLACOUBLAY ☎ 01.48.19.93.00	E.C.M Parc d'activités Charles de Gaulle BP 70 812 18, Rue des Artisans 95 198 GOUSSAINVILLE ☎ 01.34.38.77.90 ☎ 01.34.38.77.95

COUPES ET DETAILS - COFFRAGE BATIMENTS (A) & (B) PL HAUT SOUS SOL

ind.	date	modifications
0	19-12-16	1 ère diffusion.
A	23-12-16	MISE A JOUR GENERAL
B	18-01-17	RAJOUT COUPE 19-19
C	05-04-16	MISE A JOUR GENERAL

285	DOSSIER		PLAN		APD
	C.06		IND.	PRO	
			EXE	EXE	<input checked="" type="checkbox"/>
			DOE	DOE	<input type="checkbox"/>
Ingenieur	Projeteur	Date	Echelle		
	<i>H.B.E</i>	<i>19/12/2016</i>	<i>1/25</i>		

COUPE 1-1

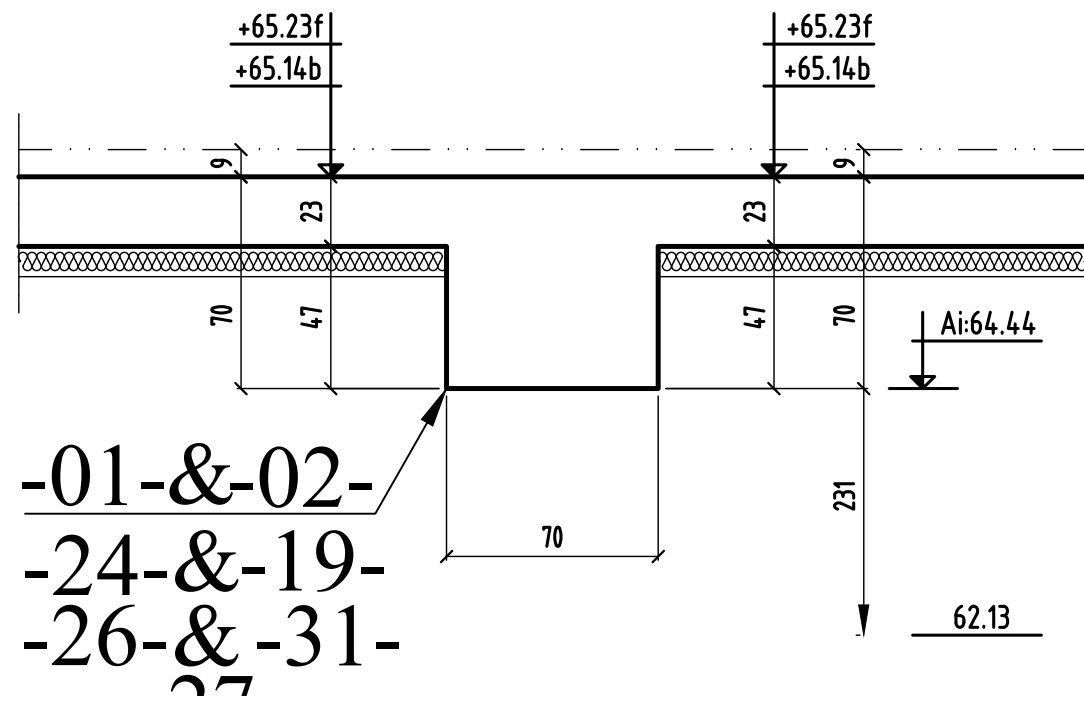

COUPE 3-3

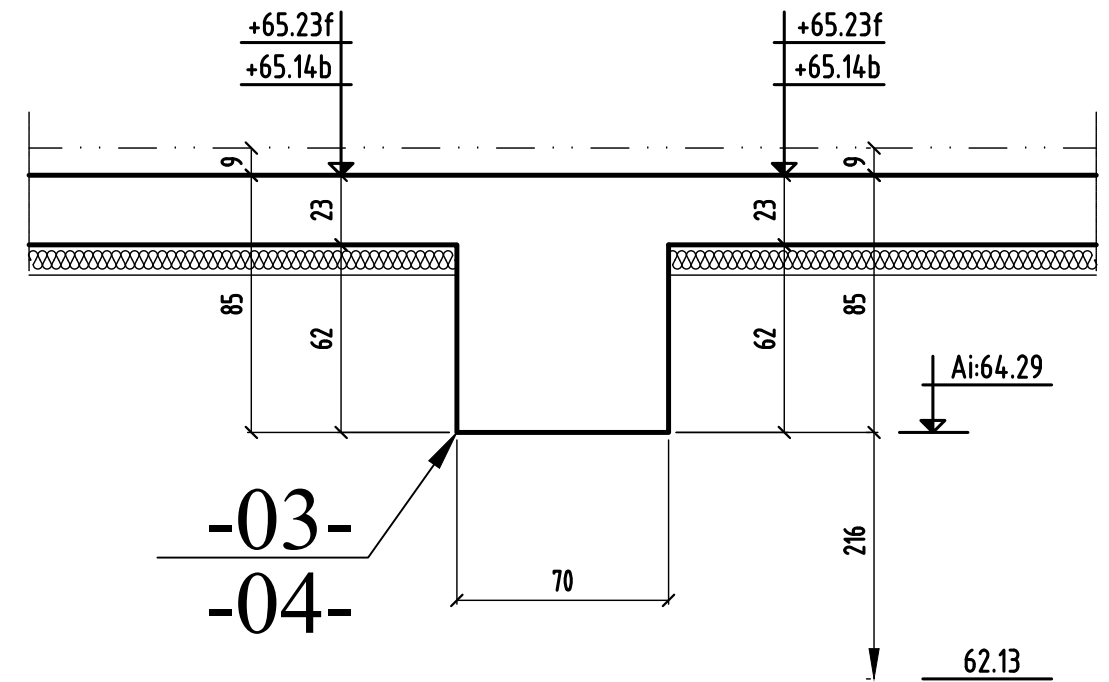

COUPE 2-2

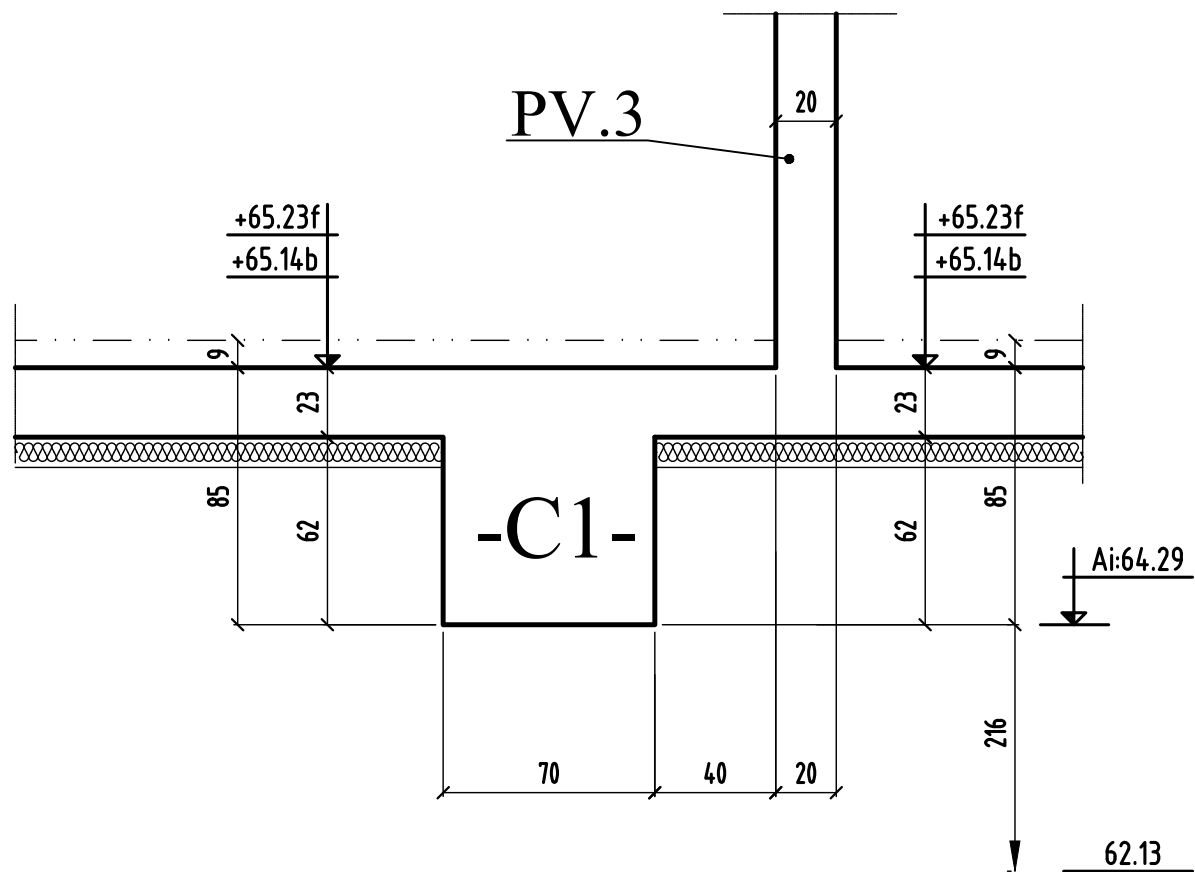

COUPE 4-4

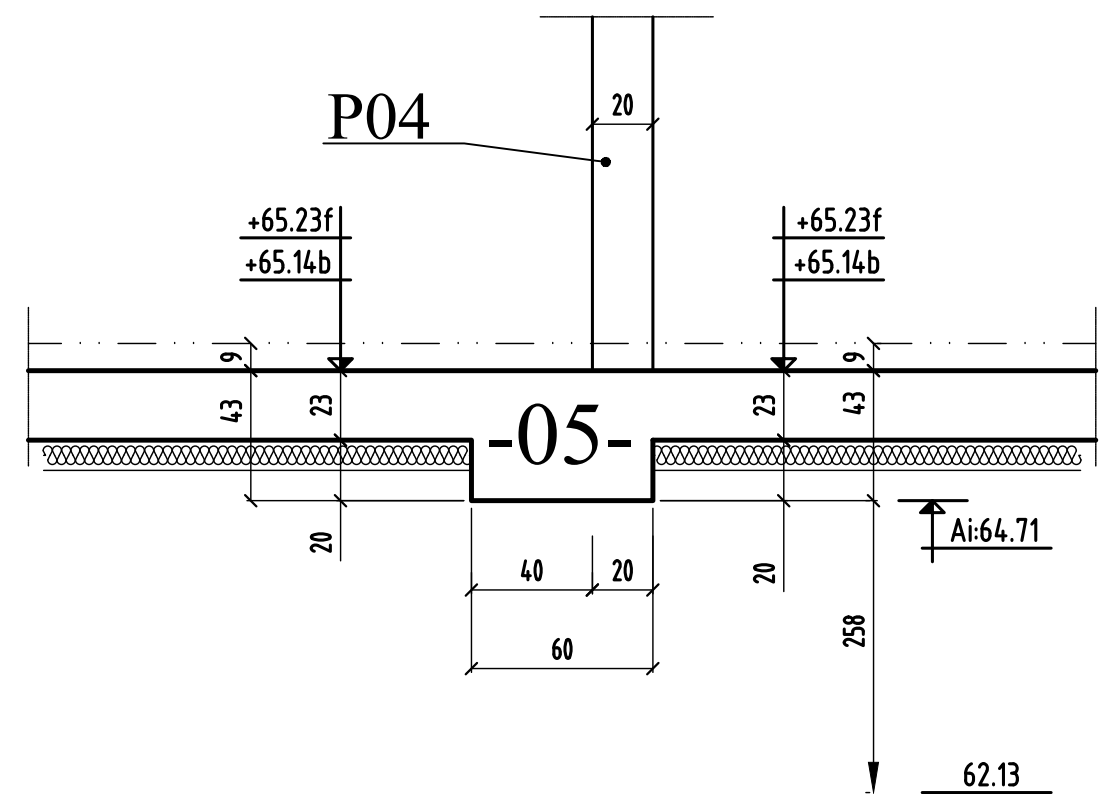

coupe 1-1 à coupe 4-4

MODIFICATIONS	A	AFFAIRE:285	Cahier C.06
0	B	Ech:1/25	Page 01

COUPE 5-5

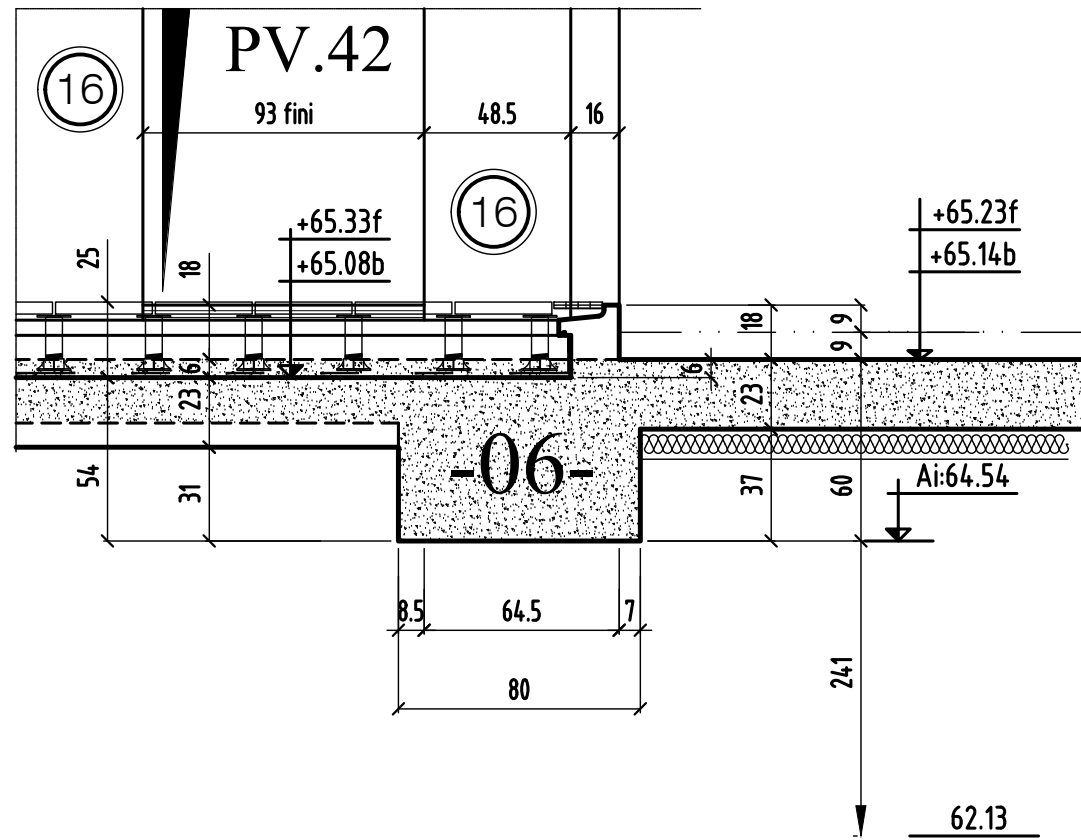

COUPE 6-6

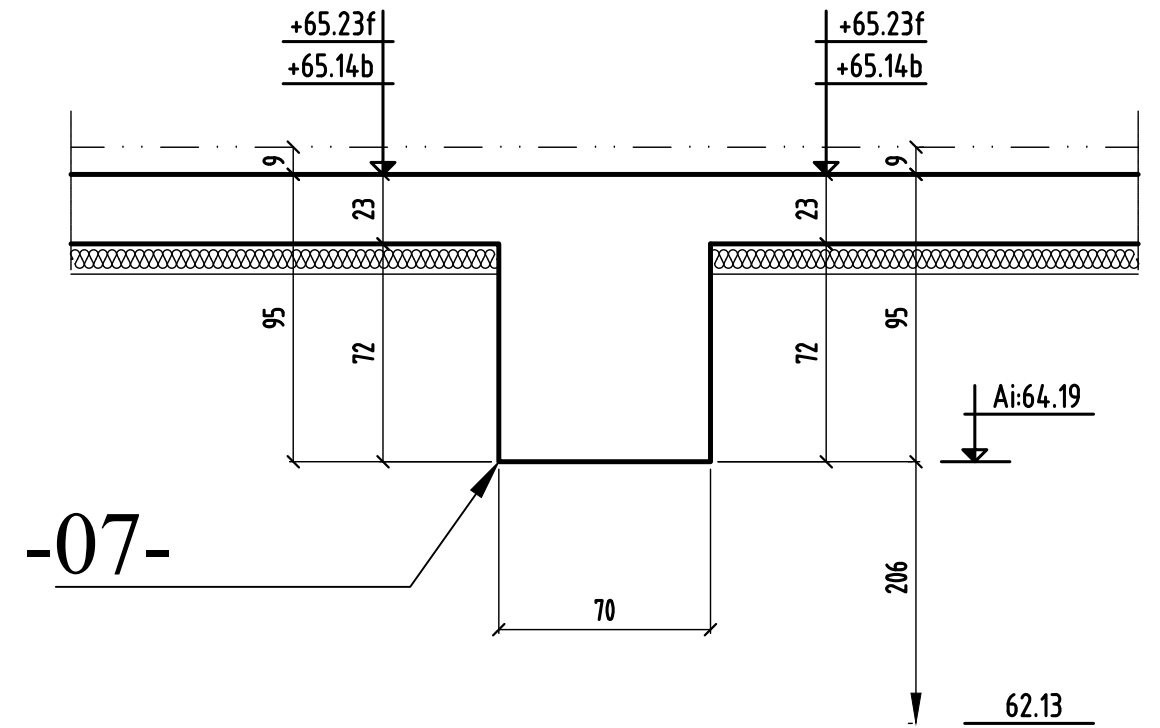

COUPE 7-7

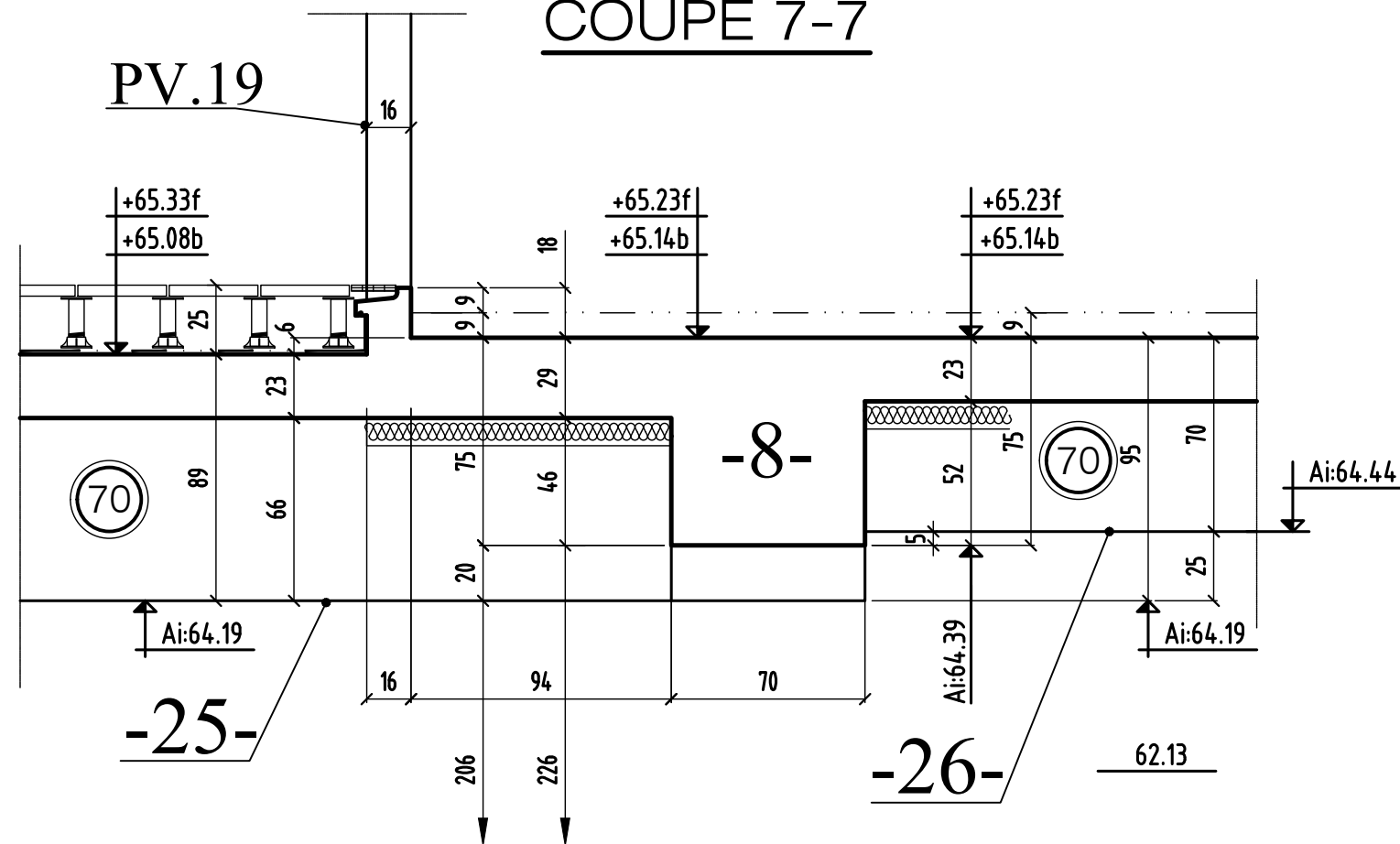

coupe 5-5 à coupe 7-7

0	MODIFICATIONS	A	AFFAIRE:285	Cahier C.06
		B	Ech:1/25	Page 02

COUPE 8-8

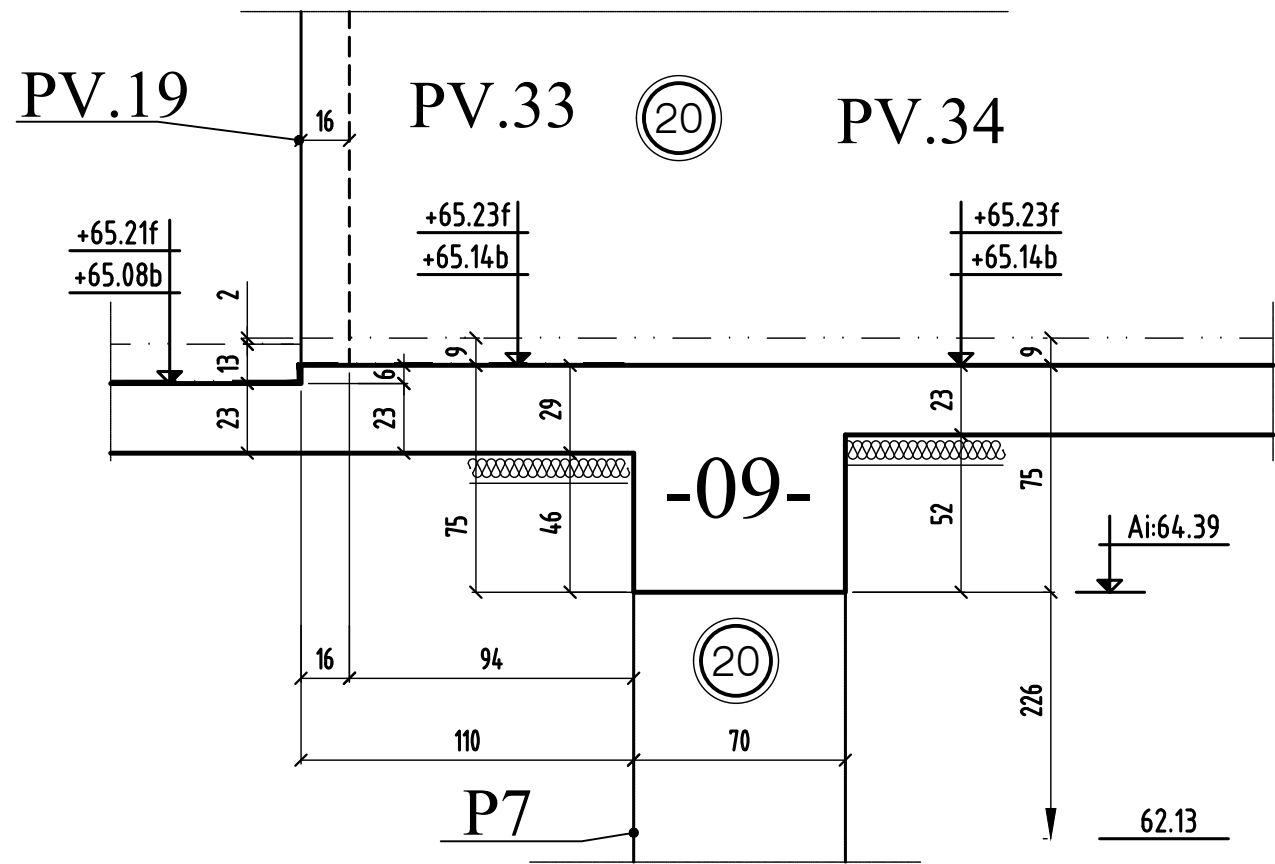

COUPE 9-9

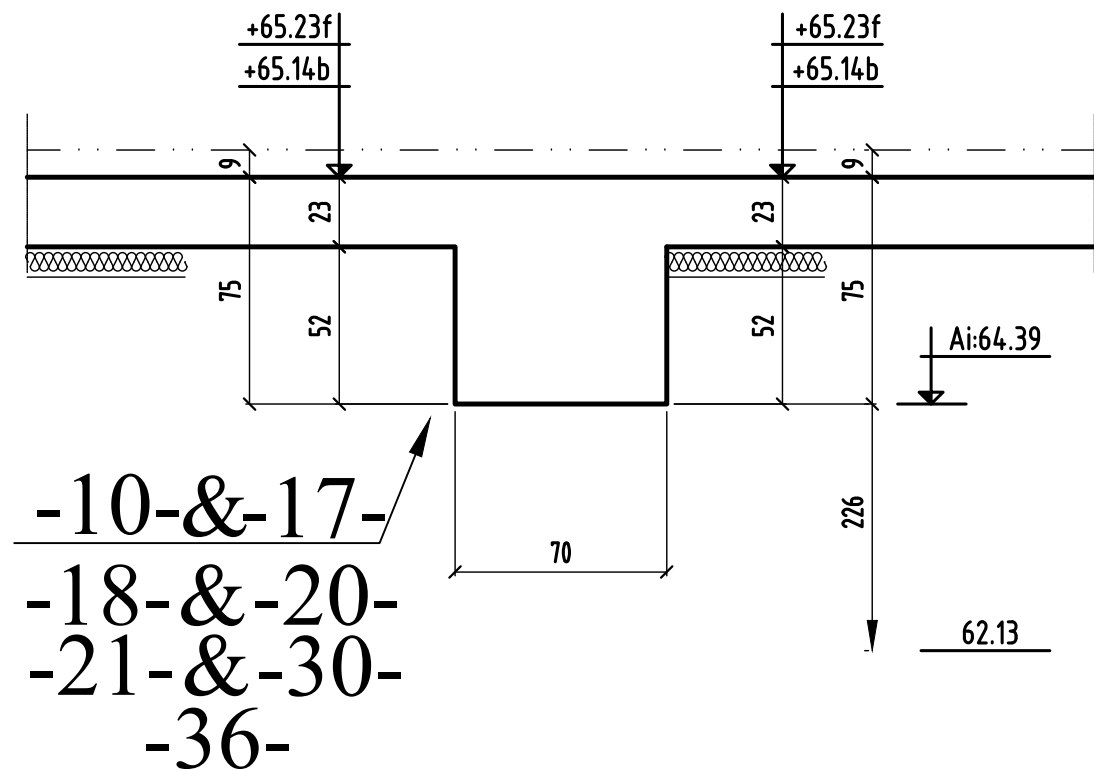

COUPE 10-10

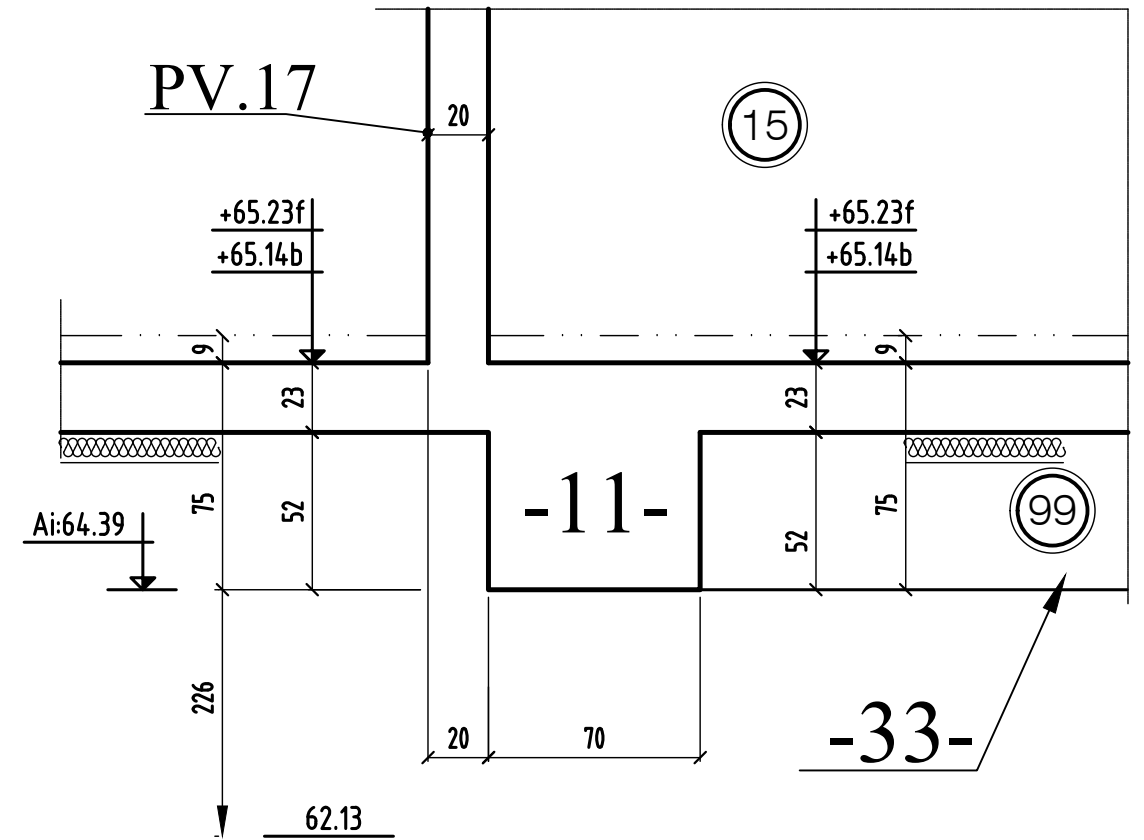

COUPE 11-11

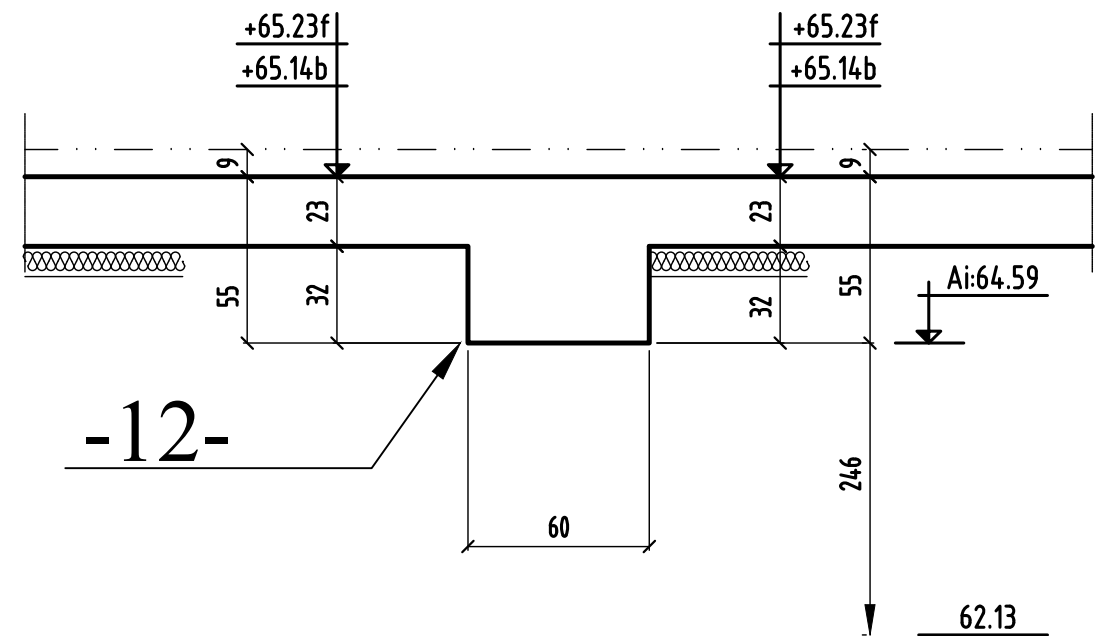

coupe 8-8 à coupe 11-11

MODIFICATIONS	A	AFFAIRE:285	Cahier C.06
0	B	Ech:1/25	Page 03

COUPE 13-13

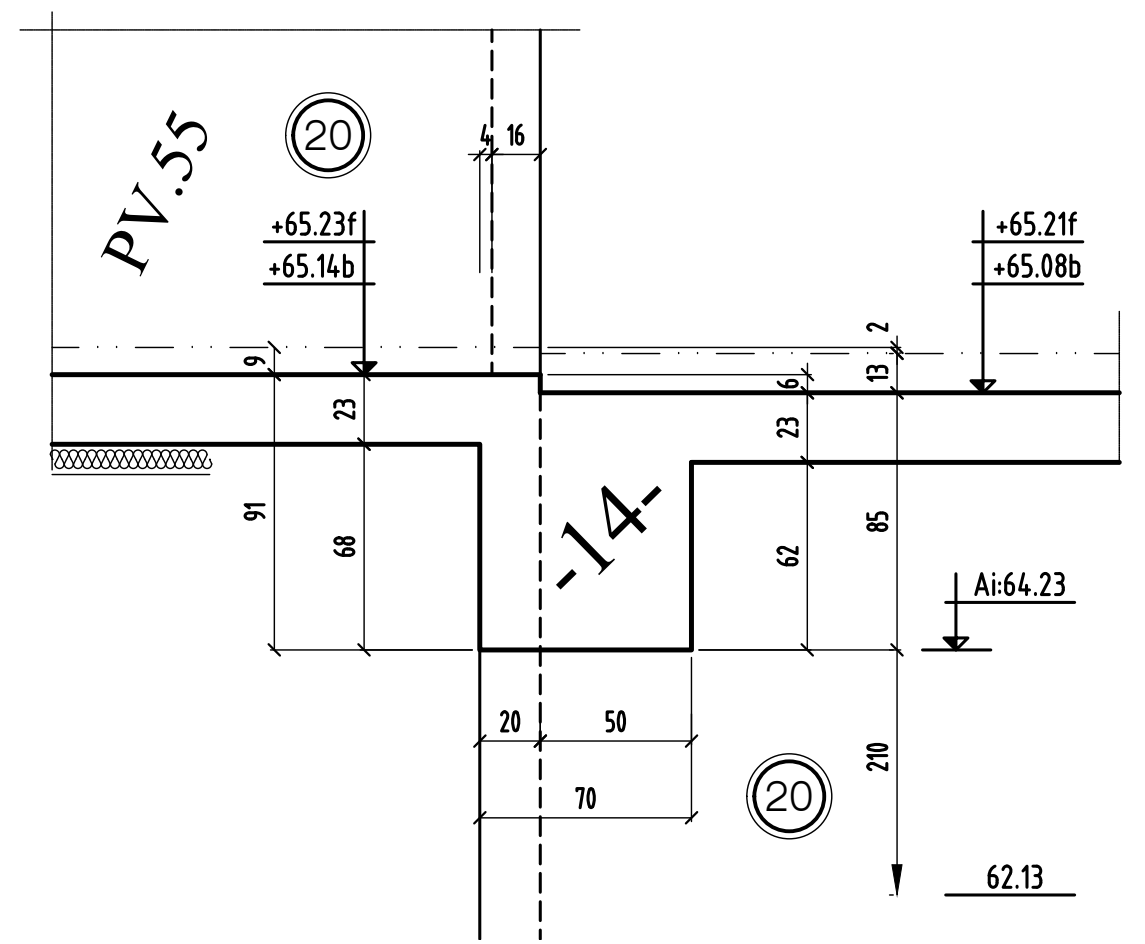

COUPE 12-12

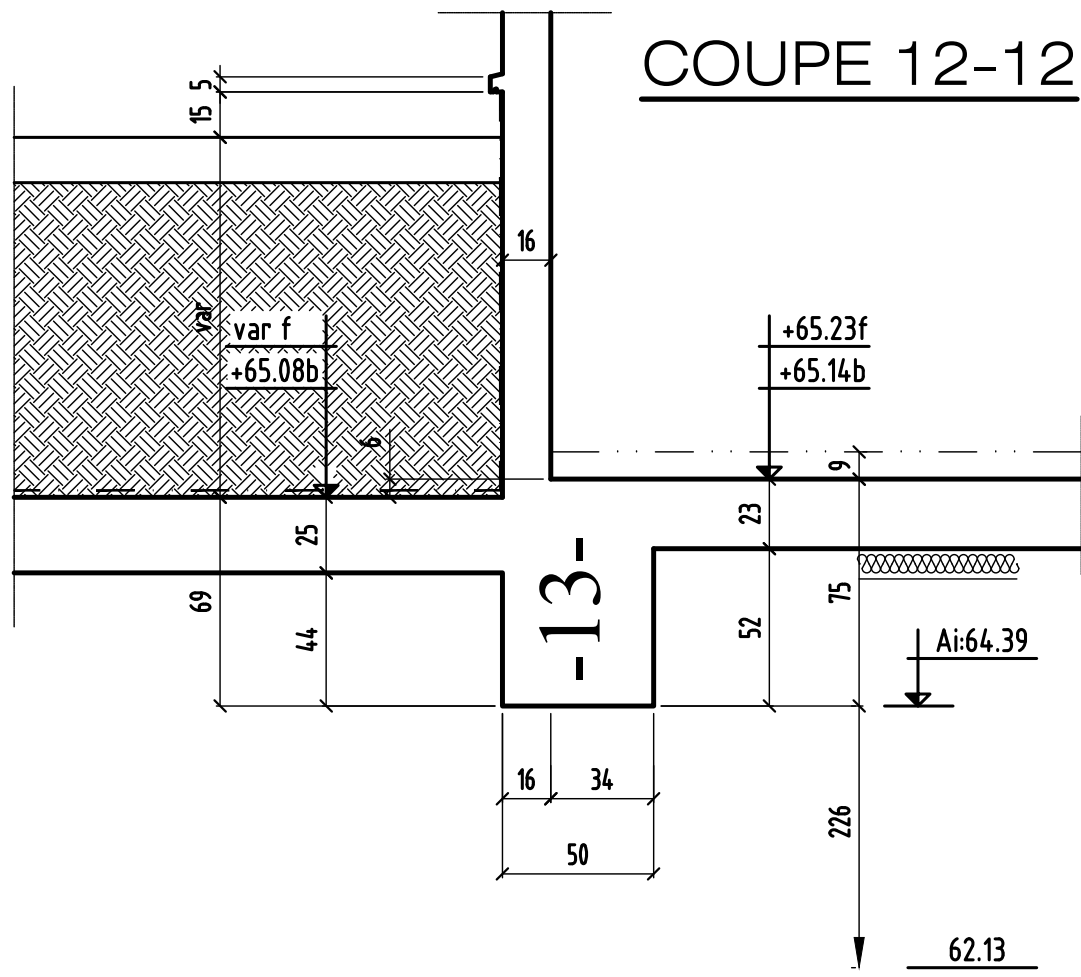

COUPE 14-14

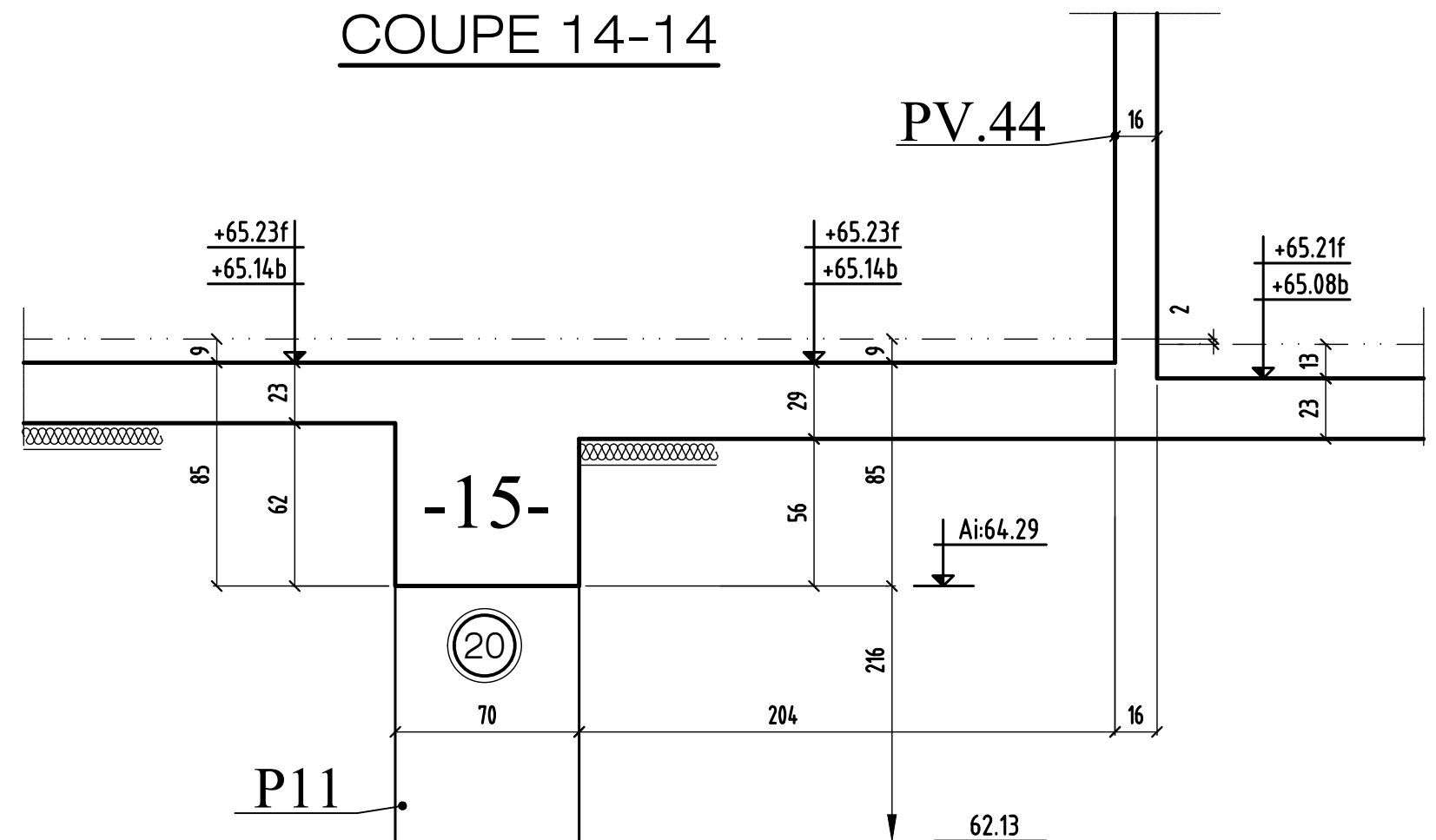

P11

coupe 12-12 à coupe 14-14

0	MODIFICATIONS	A	AFFAIRE:285	Cahier C.06
		B	Ech:1/25	Page 04

COUPE 15-15

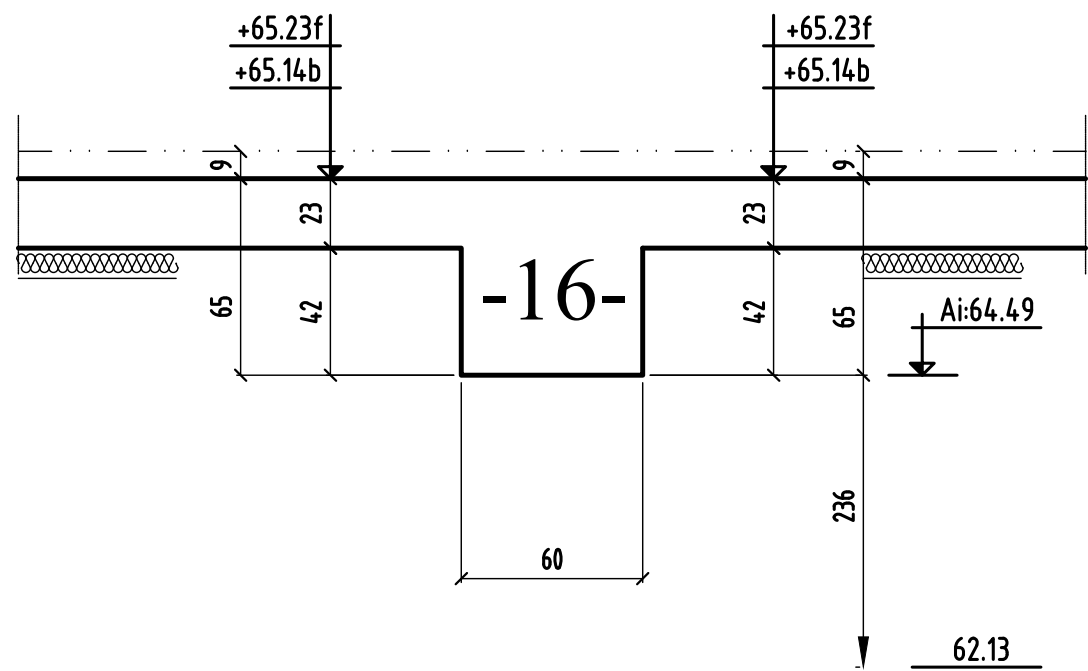

COUPE 17-17

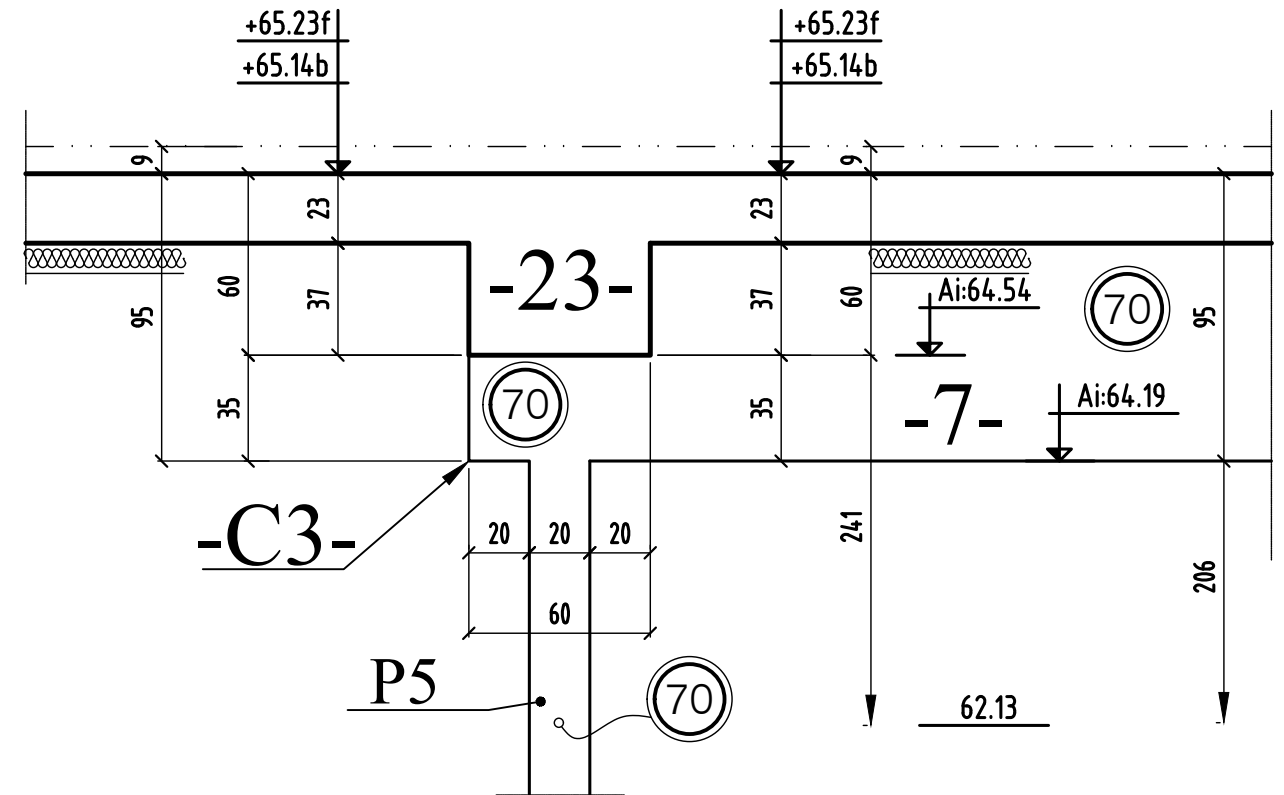

COUPE 16-16

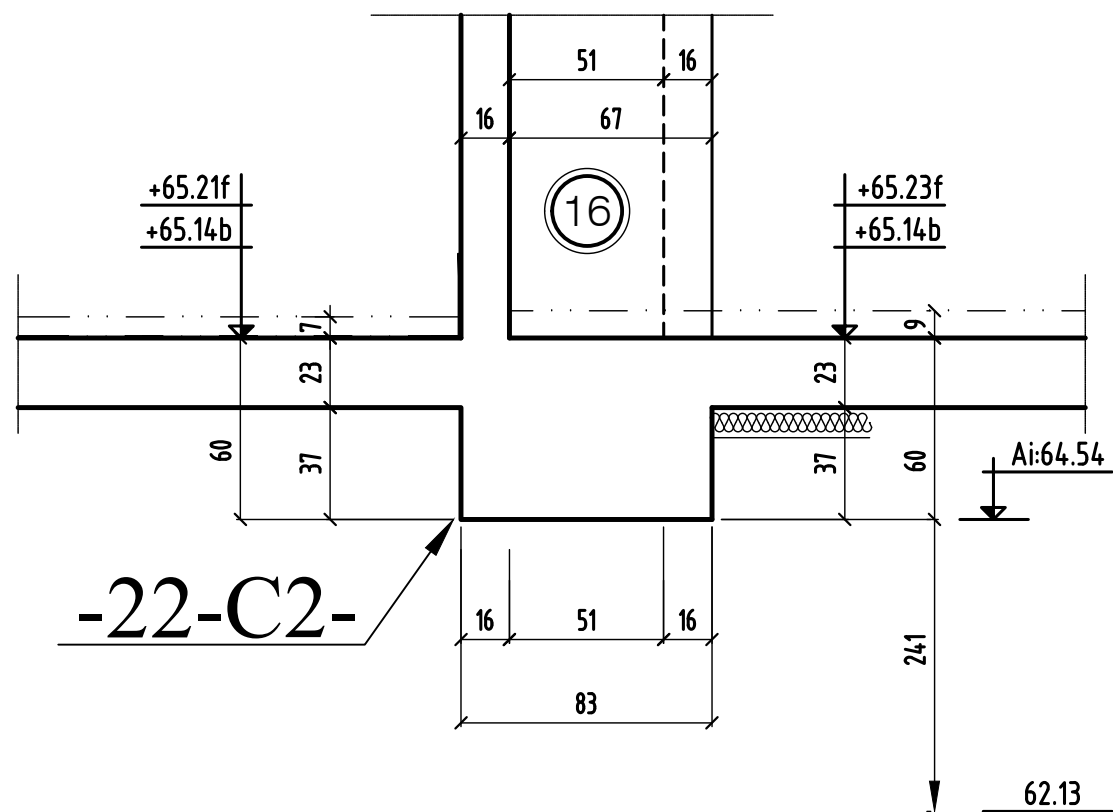

COUPE 18-18

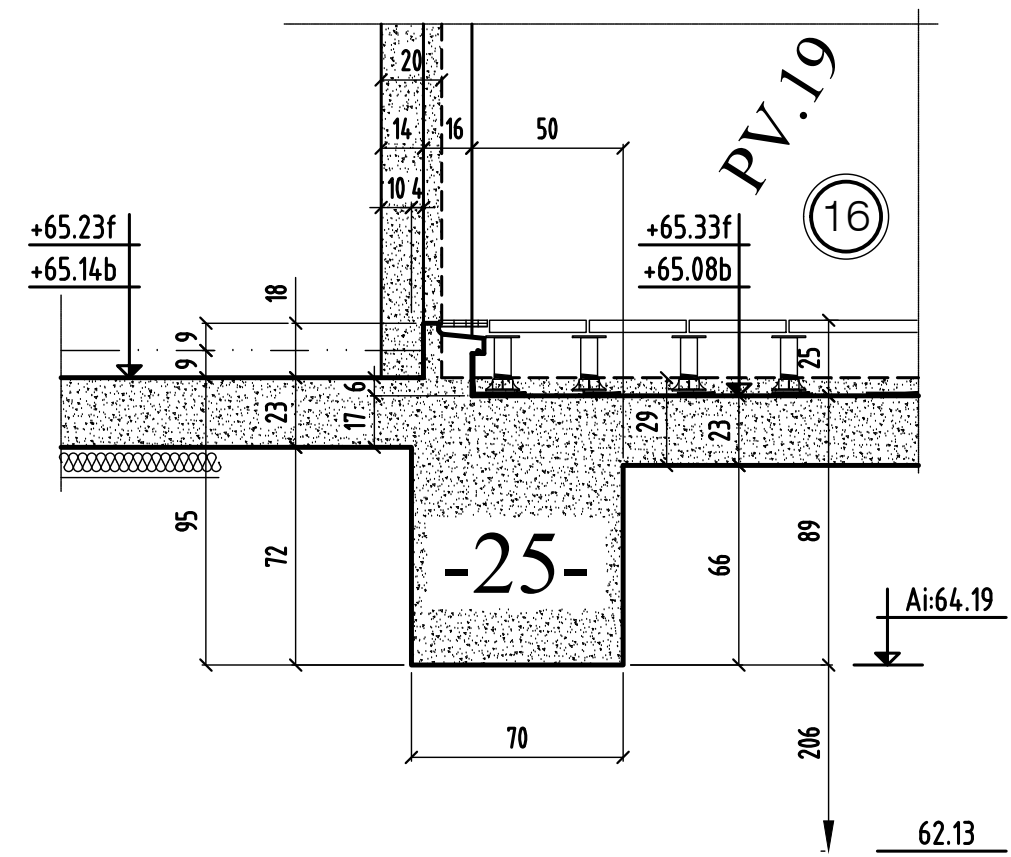

COUPE 19-19

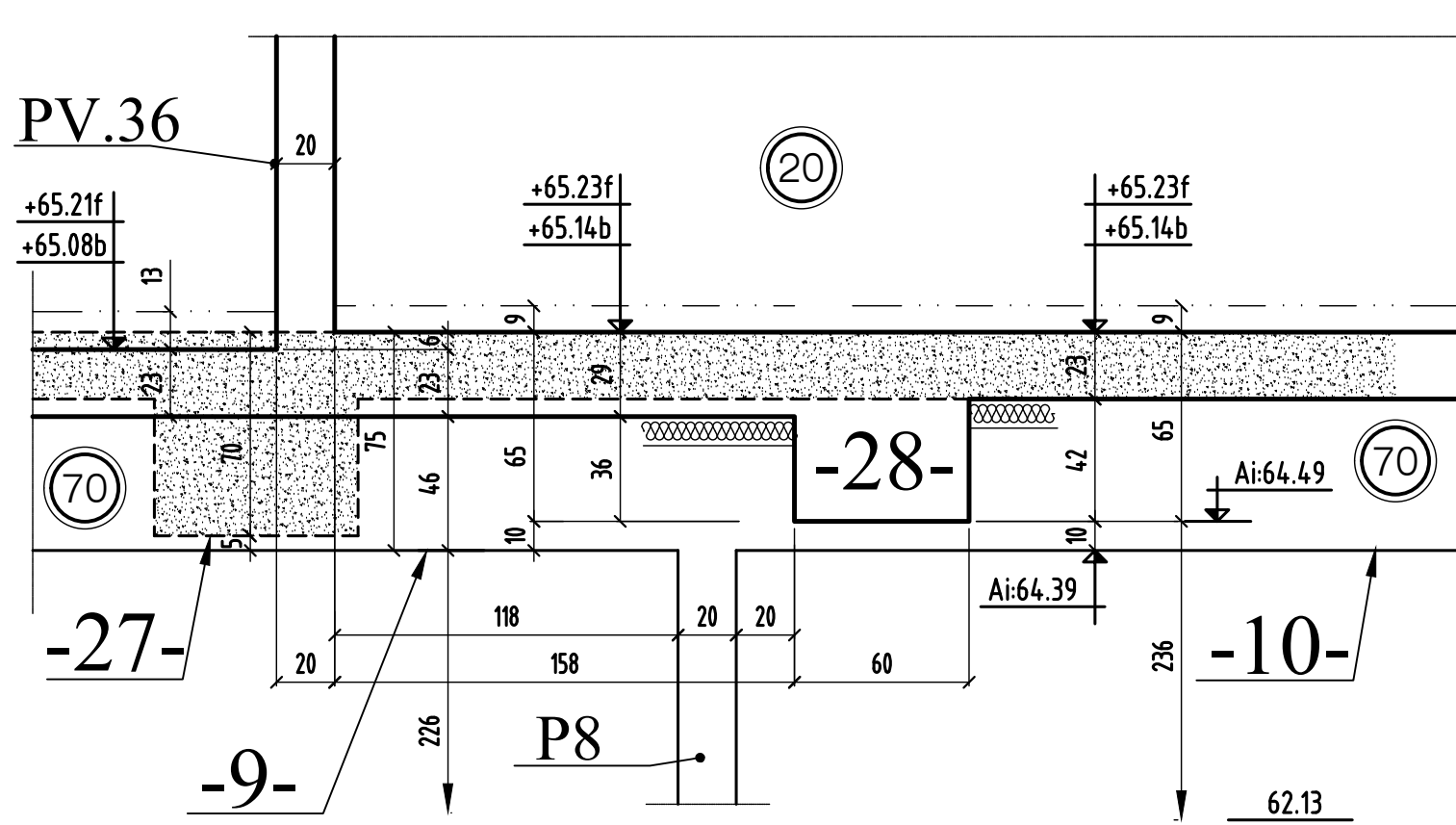

COUPE 21-21

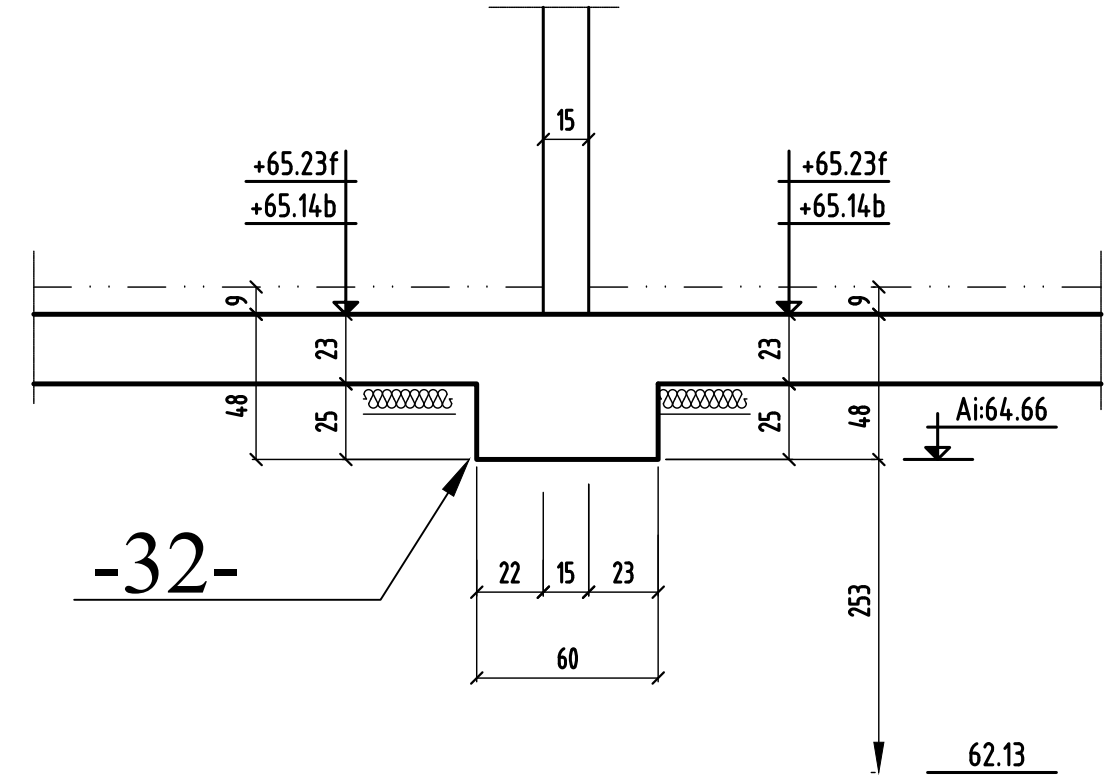

COUPE 20-20

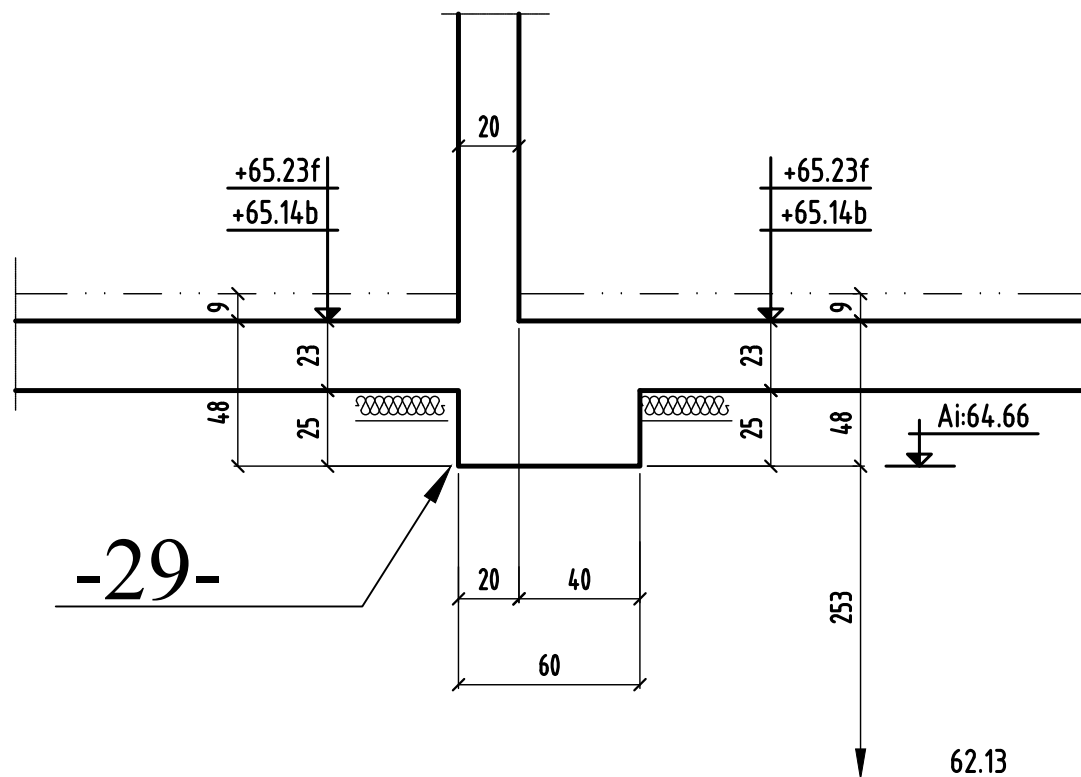

COUPE 22-22

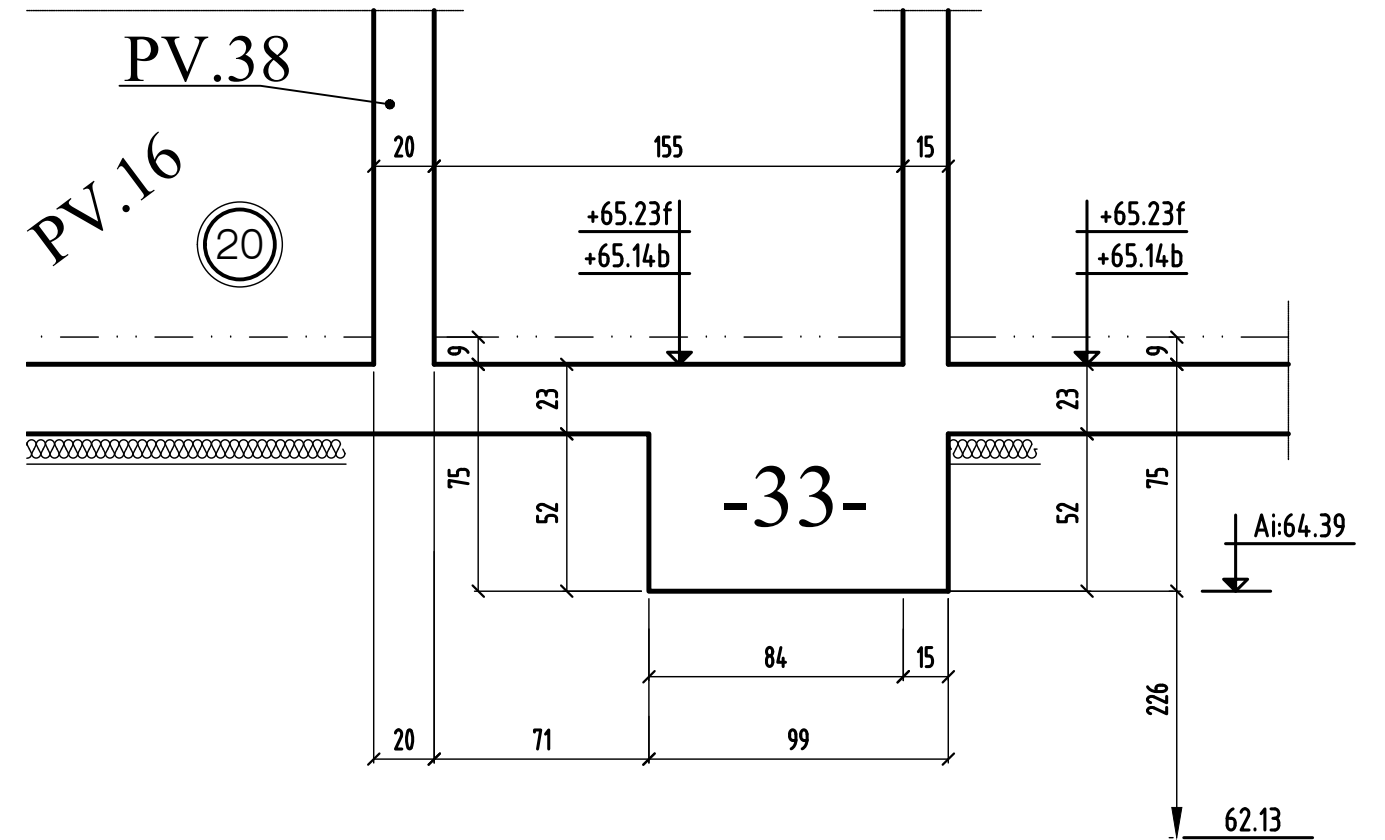

coupe 19-19 à coupe 22-22

MODIFICATIONS	A	AFFAIRE:285	Cahier C.06
0	B	Ech:1/25	Page 06

COUPE 23-23

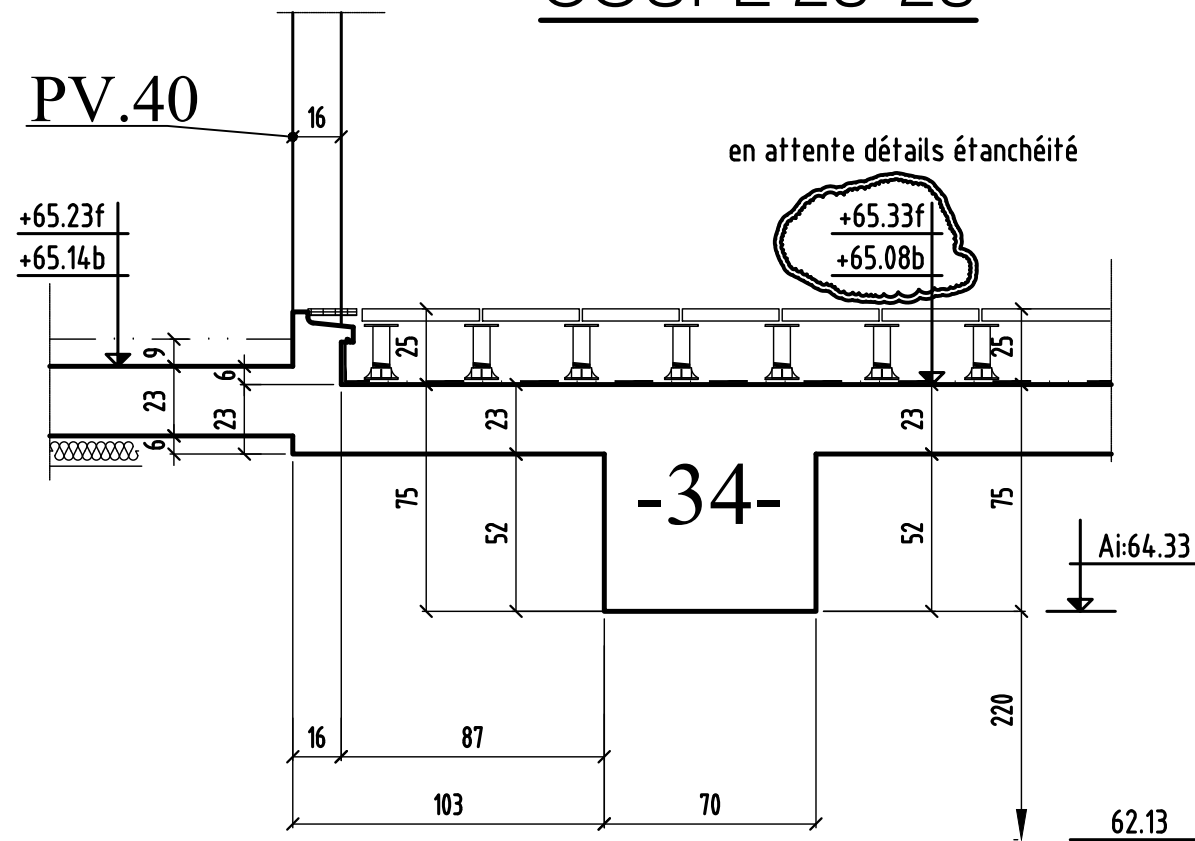

COUPE 24-24

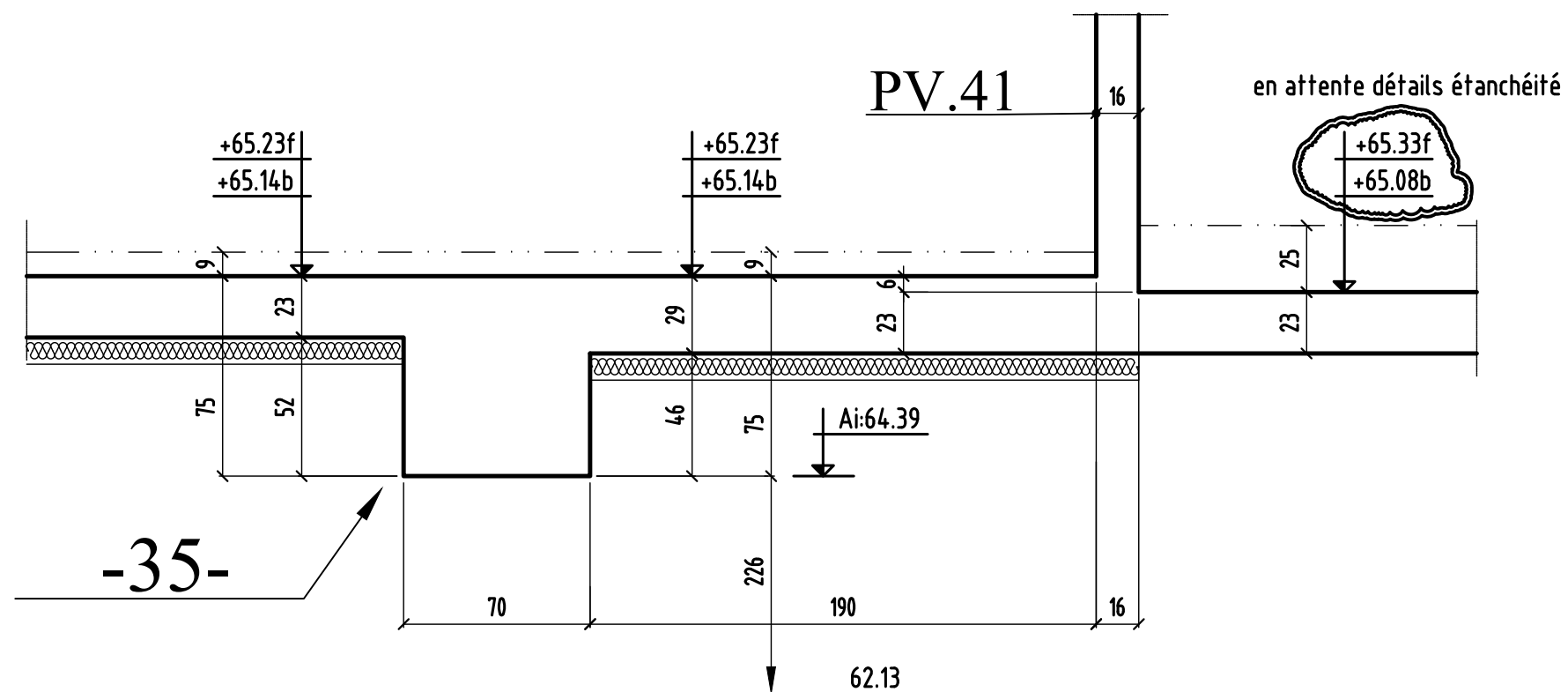

COUPE 25-25

COUPE 26-26

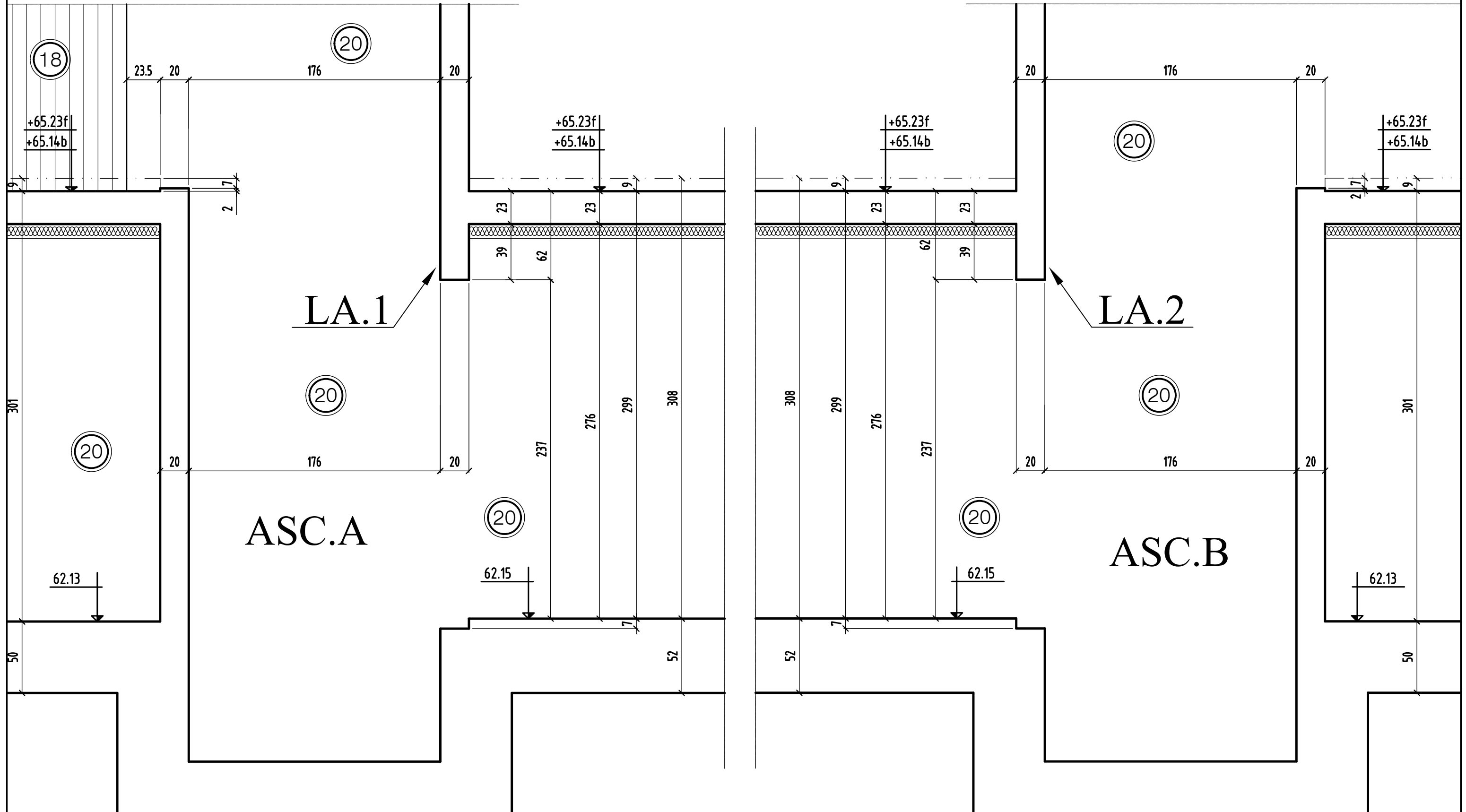

0	MODIFICATIONS	A	AFFAIRE:285	Cahier C.06
		B	Ech:1/25	Page 08

COUPE 27-27

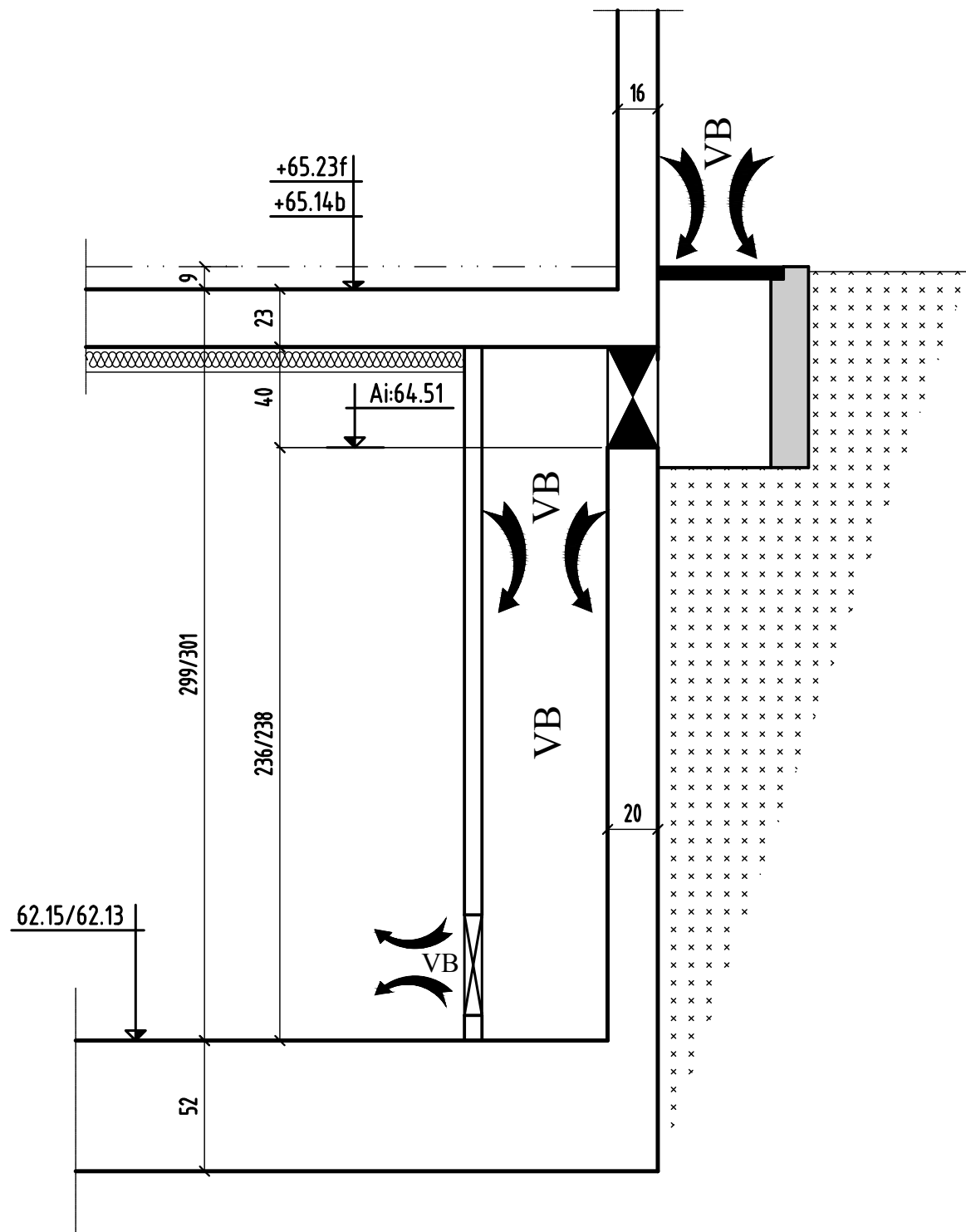

COUPE 28-28

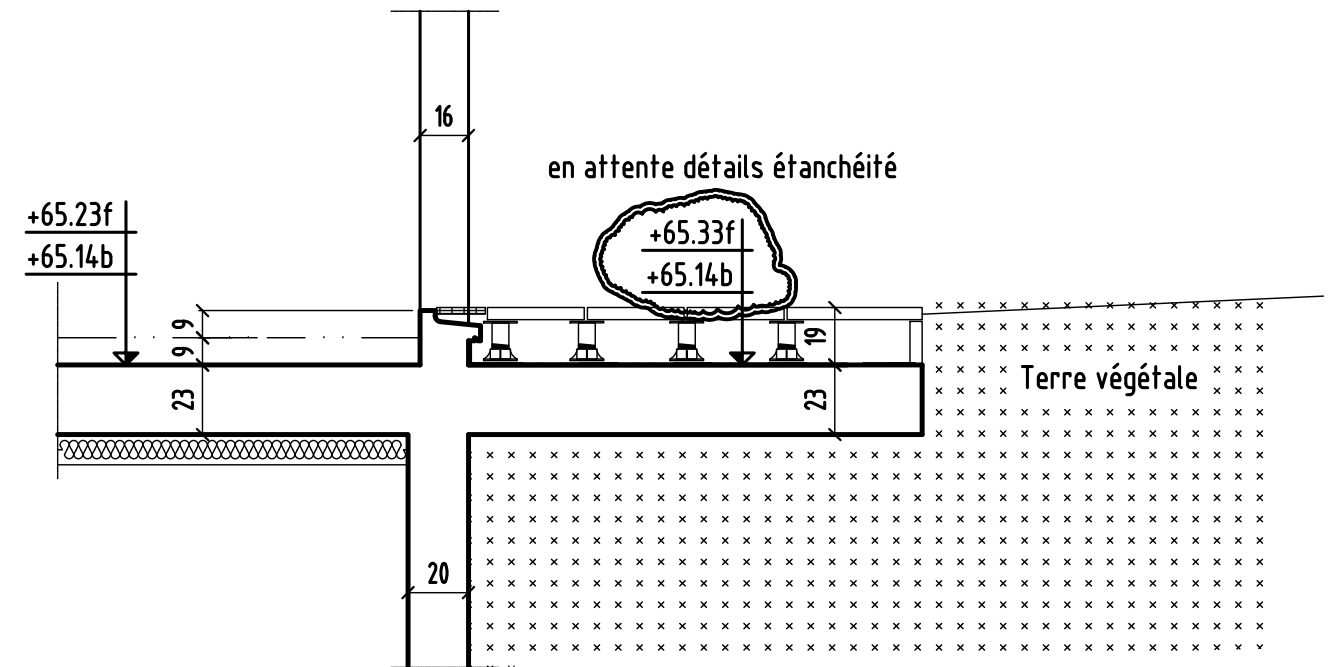

COUPE 29-29

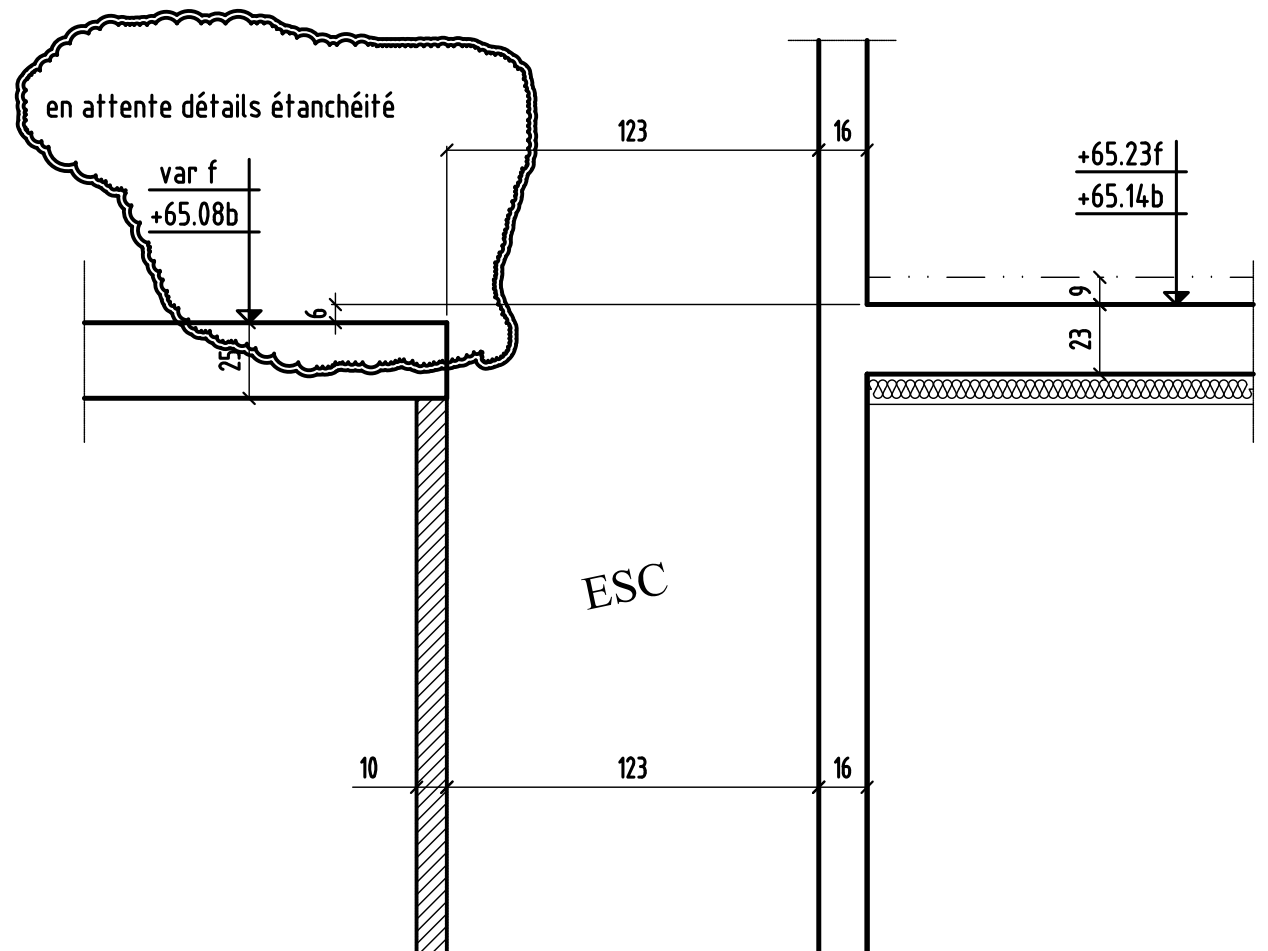

0	MODIFICATIONS	A	AFFAIRE:285	Cahier C.06
		B	Ech:1/25	Page 09

COUPE 30-30

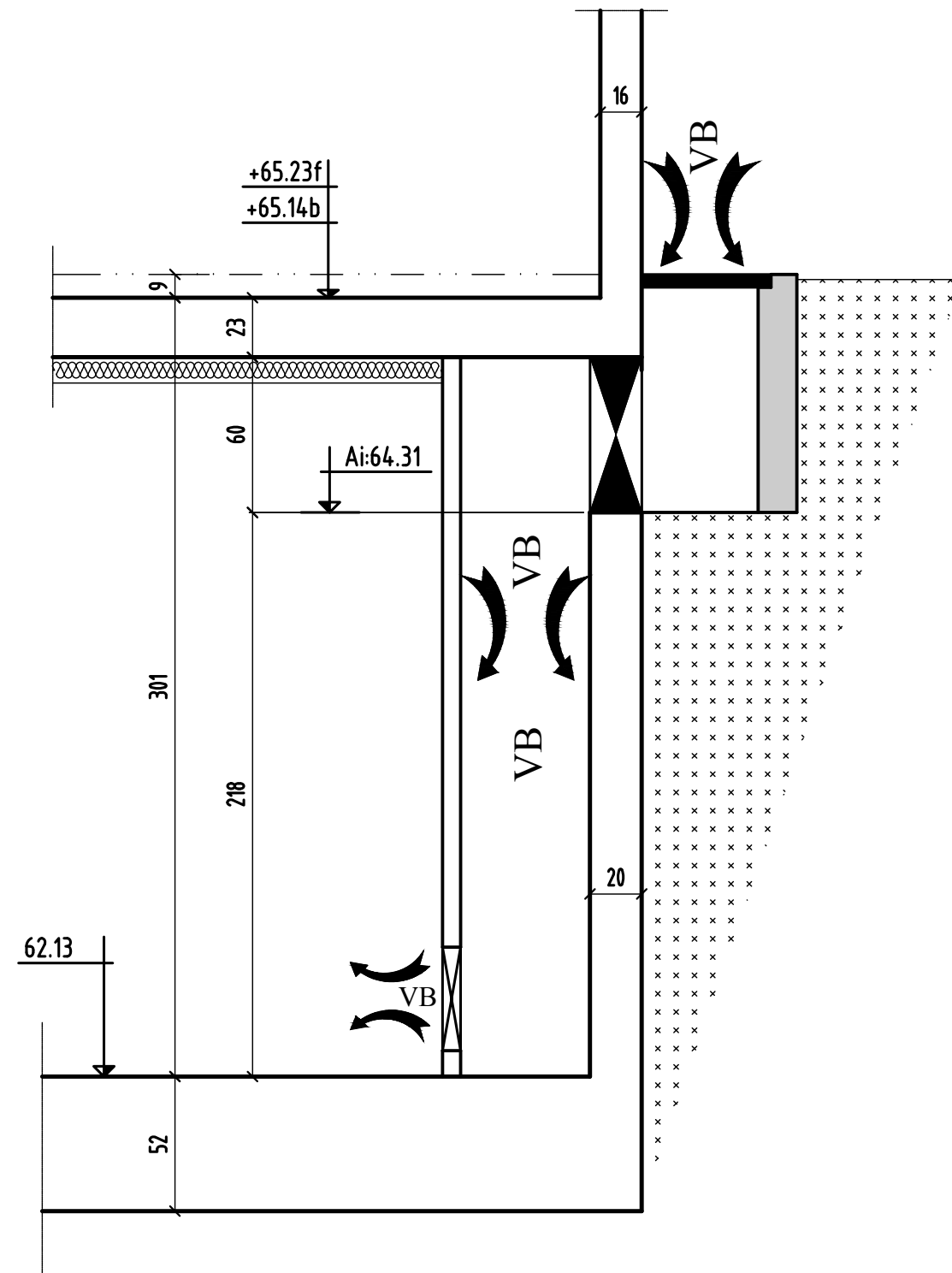

	MODIFICATIONS	A	AFFAIRE:285	Cahier C.06
0		B	Ech:1/25	Page 10