

NOTA: L'EXECUTION DE CE PLAN NEST VALABLE QU'APRES L'APPROBATION DE LA MAITRISE D'OEUVRE, DU MAITRE D'OUVRAGE, DU BUREAU DE CONTRÔLE ET DES CORPS DETAIS CONCERNES

NOTA: PRINCIPE DE FONDATIONS :  
 \* Dans ces conditions on peut prévoir une solution de fondations par semelles dans les alluvions Anciennes sable-graveleuses Jaunâtres denses avec un ancrage d'identification de 0,40 m dans ces matériaux sous le fond de fouille général du sous-sol.  
 \* CONTRAINTE ADMISSIBLE DU SOL (ELSI): 0,4 Mpa  
 \* ETUDE GEOTECHNIQUE G2 AWP / RAPPORT n°04954-VI - 14 / 11 / 2014  
 \* ETUDE GEOTECHNIQUE G2 PRO / RAPPORT n°03736-VI - 15 / 12 / 2015

VOIR PLAN N° : C-11 - Coupes et détails  
 VOIR PLAN N° : C-12 - Coupes et elevations

COUPE FEU	PLANCHERS CF + 1 REINDE	Éléments de cloisonnement :	Éléments de cloisonnement :
STABE AU FEU	VENTILATEUR SF + 1 REINDE	Éléments de cloisonnement :	Éléments de cloisonnement :
SURCHARGES DÉCLARÉES :		Éléments de cloisonnement :	Éléments de cloisonnement :
LOCATAIRES :	150 Dm/m²	Éléments de cloisonnement :	Éléments de cloisonnement :
ADJONTS ET TRAVAUX :	150 Dm/m²	Éléments de cloisonnement :	Éléments de cloisonnement :
CHARGES PERMANENTES :	200 Dm/m²	Éléments de cloisonnement :	Éléments de cloisonnement :
CHARGES VARIABLES :	200 Dm/m²	Éléments de cloisonnement :	Éléments de cloisonnement :
CHARGES PERMANENTES :	150 Dm/m²	Éléments de cloisonnement :	Éléments de cloisonnement :
CHARGES VARIABLES :	200 Dm/m²	Éléments de cloisonnement :	Éléments de cloisonnement :
CHARGES PERMANENTES :	150 Dm/m²	Éléments de cloisonnement :	Éléments de cloisonnement :
CHARGES VARIABLES :	200 Dm/m²	Éléments de cloisonnement :	Éléments de cloisonnement :

**ASNIERES 92600**  
**CONSTRUCTION D'UN ENSEMBLE DE LOGEMENTS COLLECTIFS ET PARKINGS**  
 57-61, rue Emile Zola  
 92600 ASNIERES SUR SEINE

MAITRE D'OEUVRE  
**ACP**  
 60, rue Maitland  
 92070 SOUS BOIS  
 BUREAU DE CONTRÔLE  
**APAVE**  
 14, Grande Dame Genevieve BR 205  
 92015 BOULOGNE-BILLANCOURT  
 ENTREPRISE G.O.  
**BMC Gros-œuvre - Maçonnerie**  
 10, rue Thiers  
 92015 BOULOGNE-BILLANCOURT

**VUE EN PLAN (Vue de dessous) - COFFRAGE PH 3 3ème ETAGE**

Date	Modifications
0 29-06-16	1ère diffusion
A 24-01-17	MISE A JOUR GENERAL
B 27-01-17	MISE A JOUR GENERAL

DOSSIER	PLAN	APP
280	C-10	EXE
		DOE
		COU
		1/50

# ASNIERES

# 92600

## CONSTRUCTION D'UN ENSEMBLE DE LOGEMENTS COLLECTIFS ET PARKINGS

57-61, rue Emile zola  
92600 ASNIERES SUR SEINE

MAITRE D' OEUVRE	MAITRE D'OUVRAGE
<b>ACP</b> 85, Rue Mouffetard 75005 -PARIS ☎: 01.53.17.09.00 ☎: 01.53.17.08.00	<b>CFH - SCI ASNIERS PARC</b> 50, Route de la Reine 92773 -BOULOGNE-BILLANCOURT ☎: 01.55.60.45.45 ☎: ...
BUREAU DE CONTROLE	<b>ENTREPRISE G.O.</b>
<b>APAVE</b> 14 Chaussée Jules César OSNY BP 235 95523 - CERGY PONTOISE CEDEX ☎: 01.45.66.17.42 ☎: 01	<b>BMC Gros-oeuvre - Maçonnerie</b> 18 RUE TRIPIER 93130 NOISY-LE-SEC Tél: 01.41.61.08.48 Fax: 01.41.61.08.08

PL HAUT R+3  
COUPES ET DETAILS (coffrage)

ind.	date	modifications
0	29-07-16	1 ère diffusion.
A	25-01-17	Mise a jour général
B	27-01-17	Mise a jour général

	DOSSIER	PLAN		APD	
	280	C.11	EXE	PRO	
				EXE	X
				DOE	
Ingenieur	Projeteur	Date		Echelle	
	<i>H.B.E</i>	<i>27/07/16</i>	<i>1/25</i>		

NOTA: DETAILS DES SEUILS ET APPUIS VOIR CAHIERS DU MENUISIER  
DE L'ETANCHEUR ET DE LA PIERRE

NOTA: L'EXECUTION DE CE PLAN N'EST VALABLE QU'APRES L'APPROBATION  
DE LA MAITRISE D'OEUVRE, DU MAITRE D'OUVRAGE, DU BUREAU DE  
CONTRÔLE ET DES CORPS D'ETATS CONCERNES

# COUPE 1-1

## LU.1 - LU.2 - LU.7 - LU.10

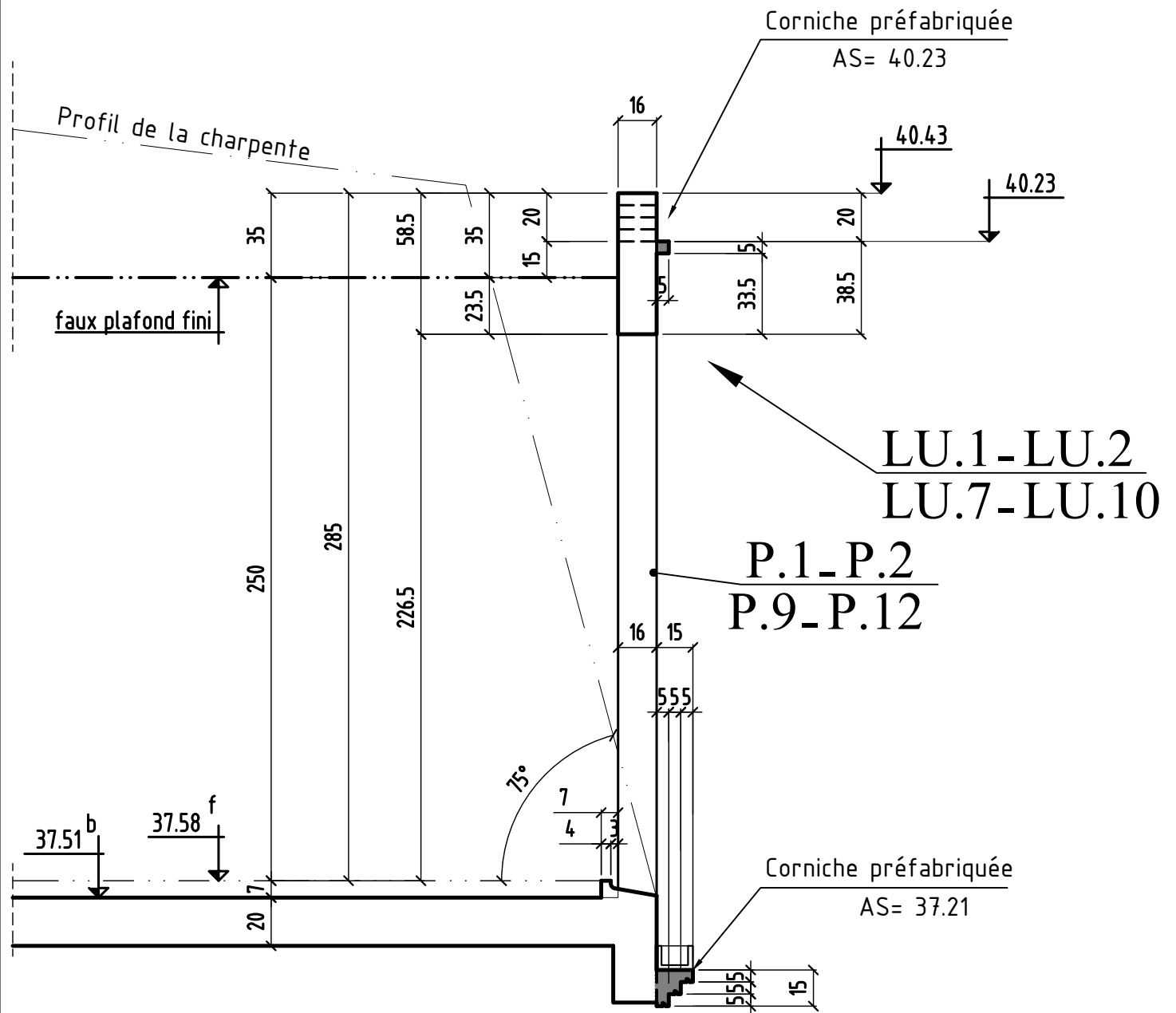

# élévation 1 LU.1

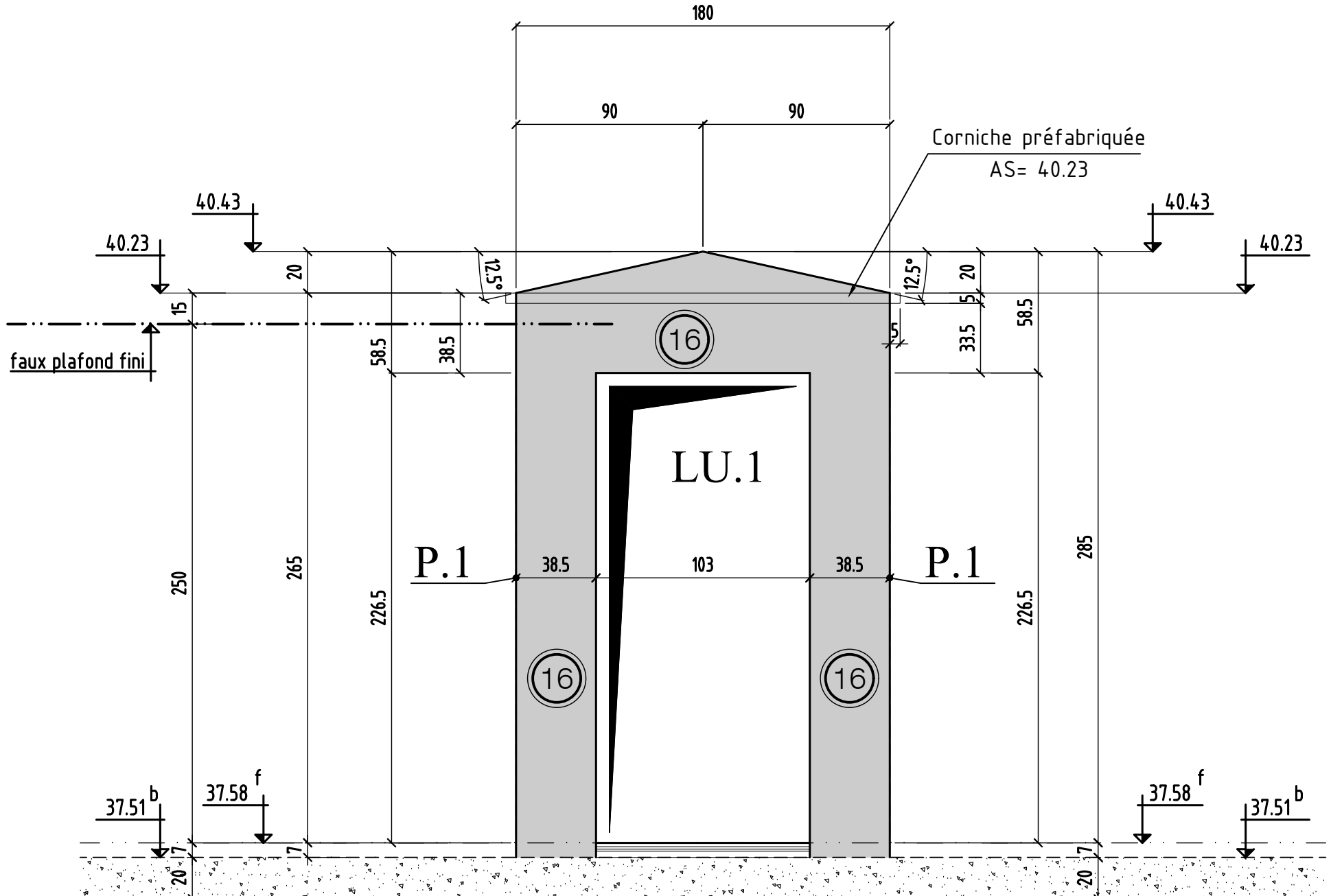

élévation 1

0	MODIFICATIONS
A	AFFAIRE: 280
B	Ech: 1/25
	Cahier C.11
	Page 03

# élévation 2 LU.2

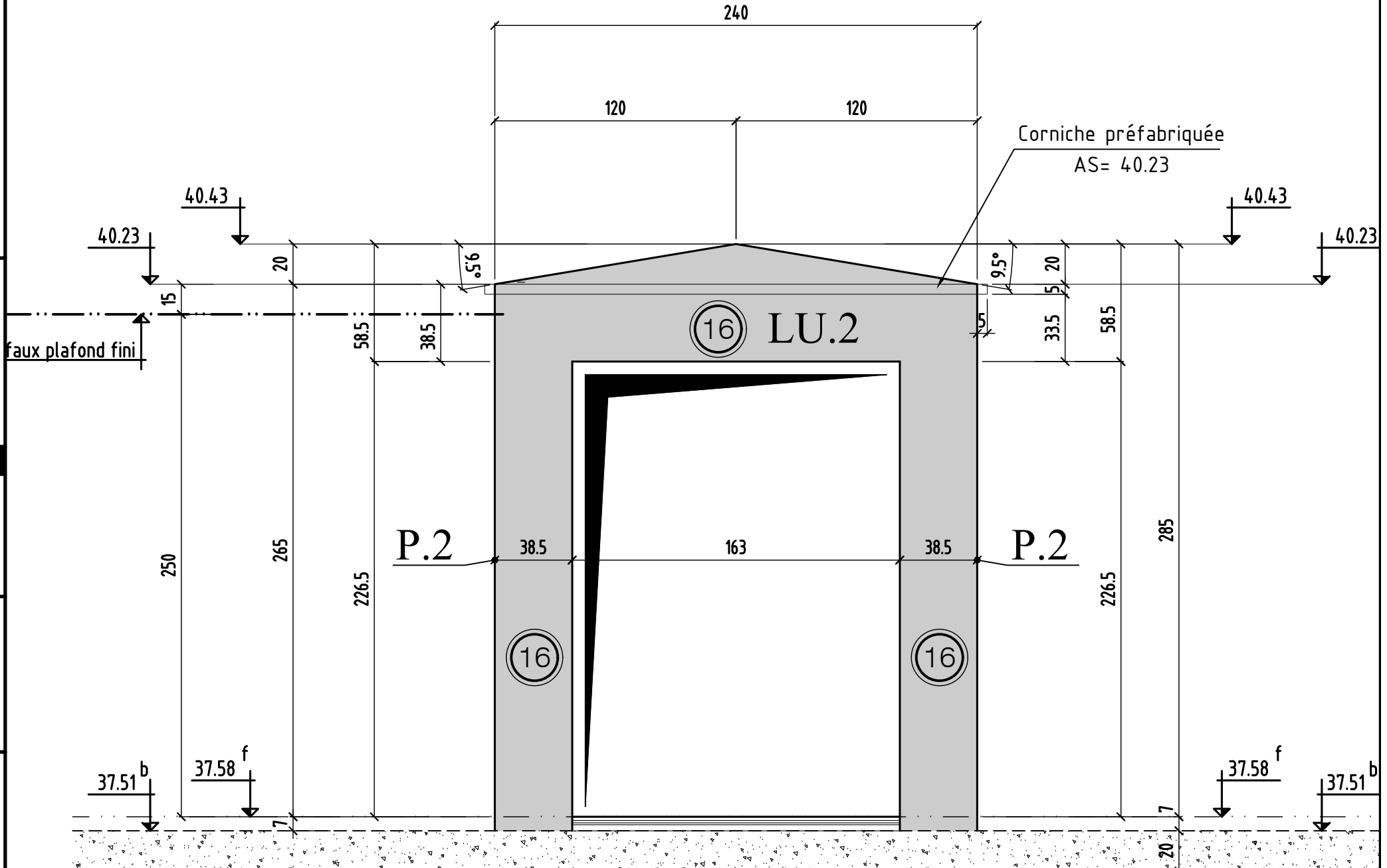

0	MODIFICATIONS
---	---------------

A	
B	

AFFAIRE: 280  
Ech: 1/25

# élévation 3 LU.7

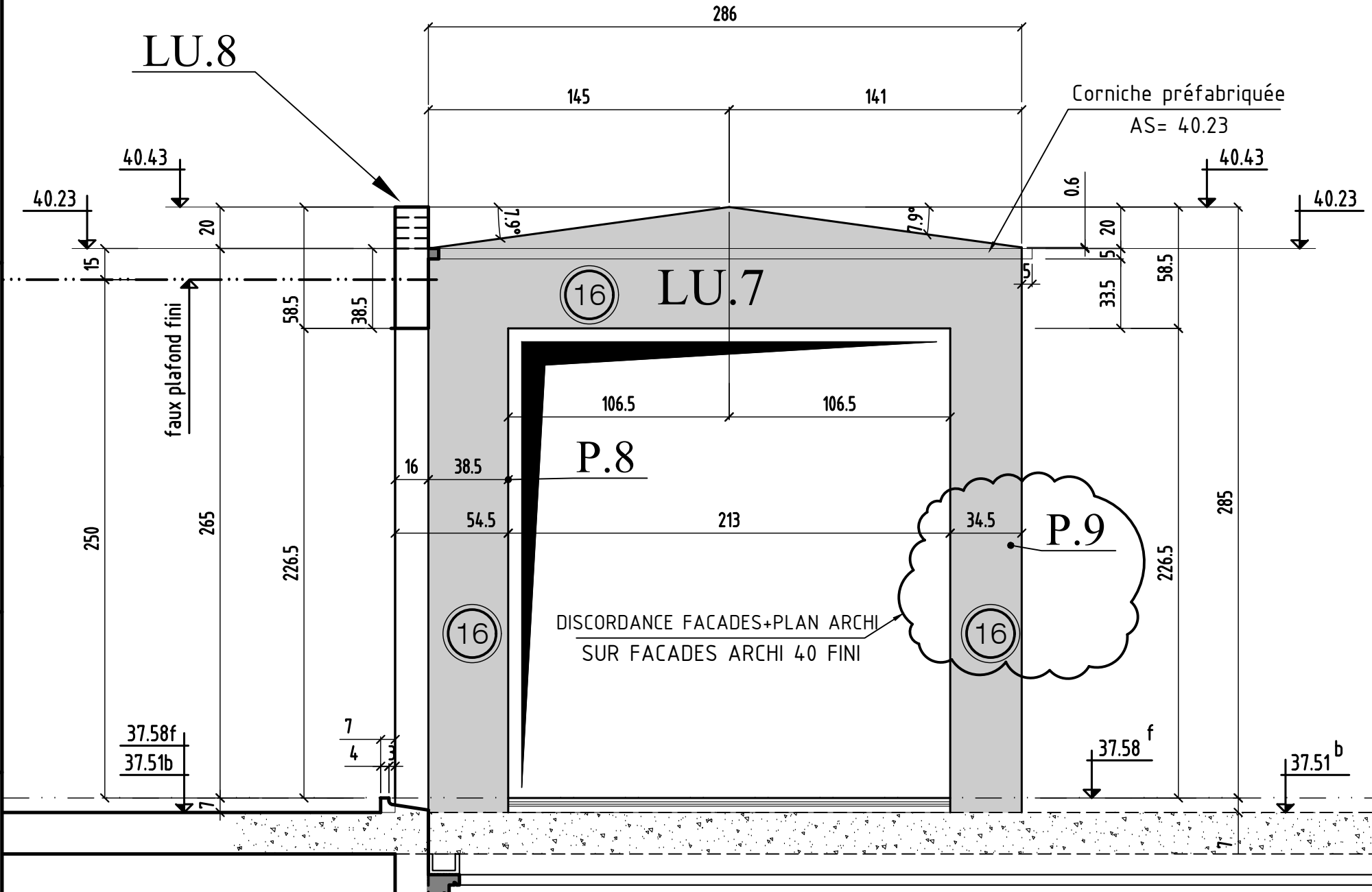

0	MODIFICATIONS	A	AFFAIRE: 280	Cahier C.11
B			Ech: 1/25	Page 05

# élévation 4 LU.10

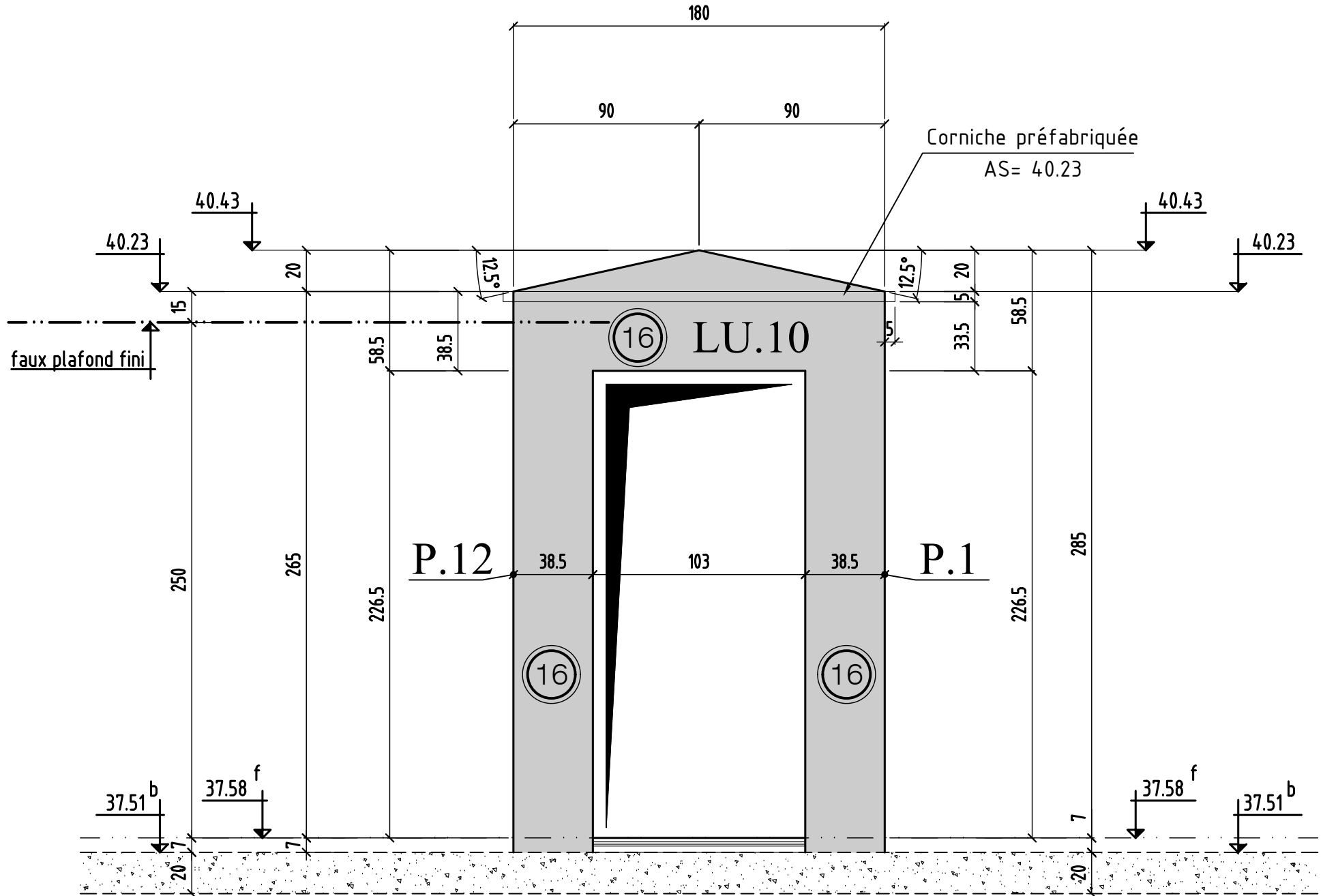

élévation 4

0

MODIFICATIONS

B

A

Ech: 1/25

AFFAIRE: 280

Page 06

Cahier C.11



# COUPE 2-2

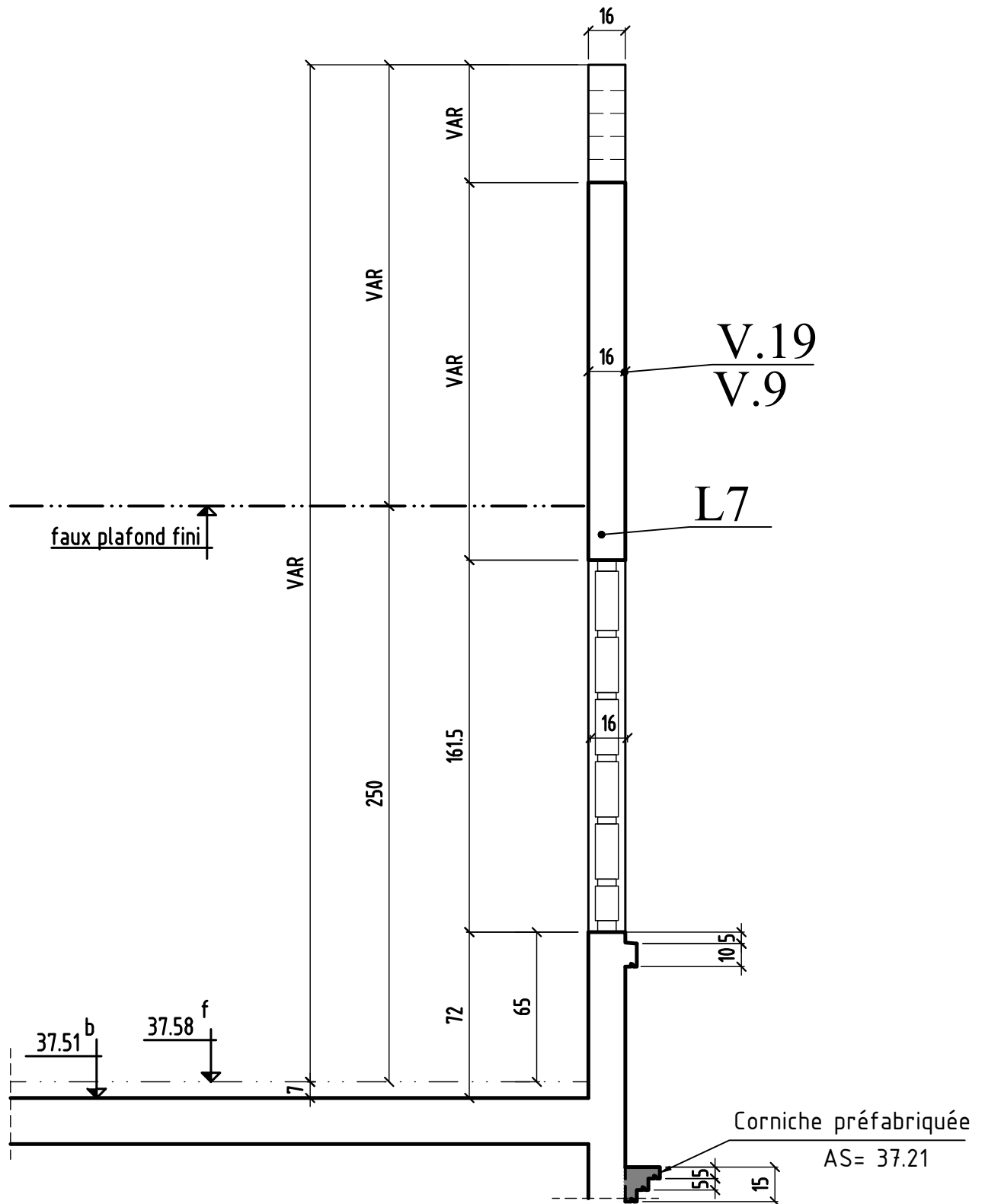

# COUPE 3-3

## LU.3 - LU.4 - LU.5 - LU.6

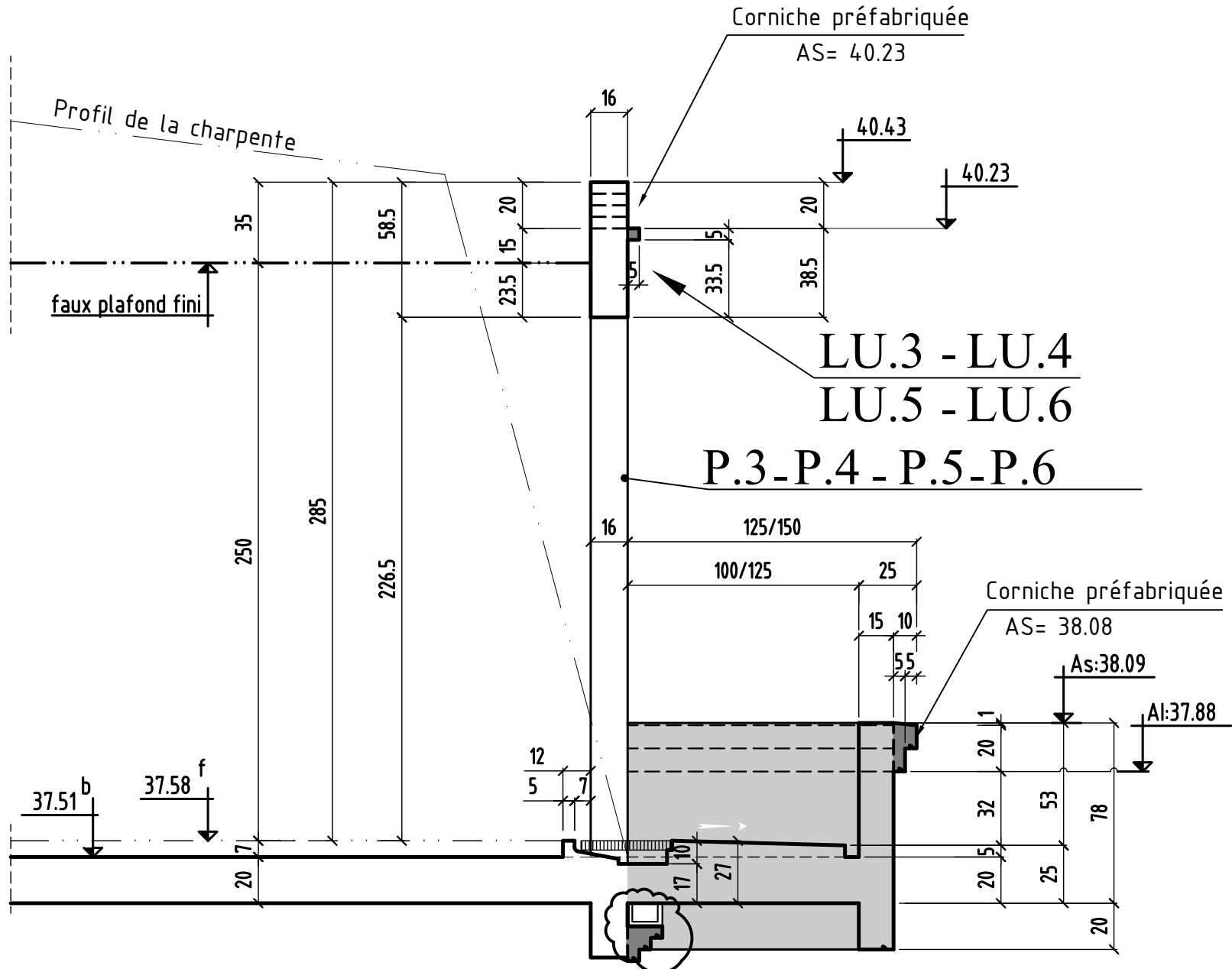

COUPE 3 -3

MODIFICATIONS  
0

A

AFFAIRE: 280  
Ech: 1/25

Cahier C:11  
Page 08

# élévation 5 LU.3

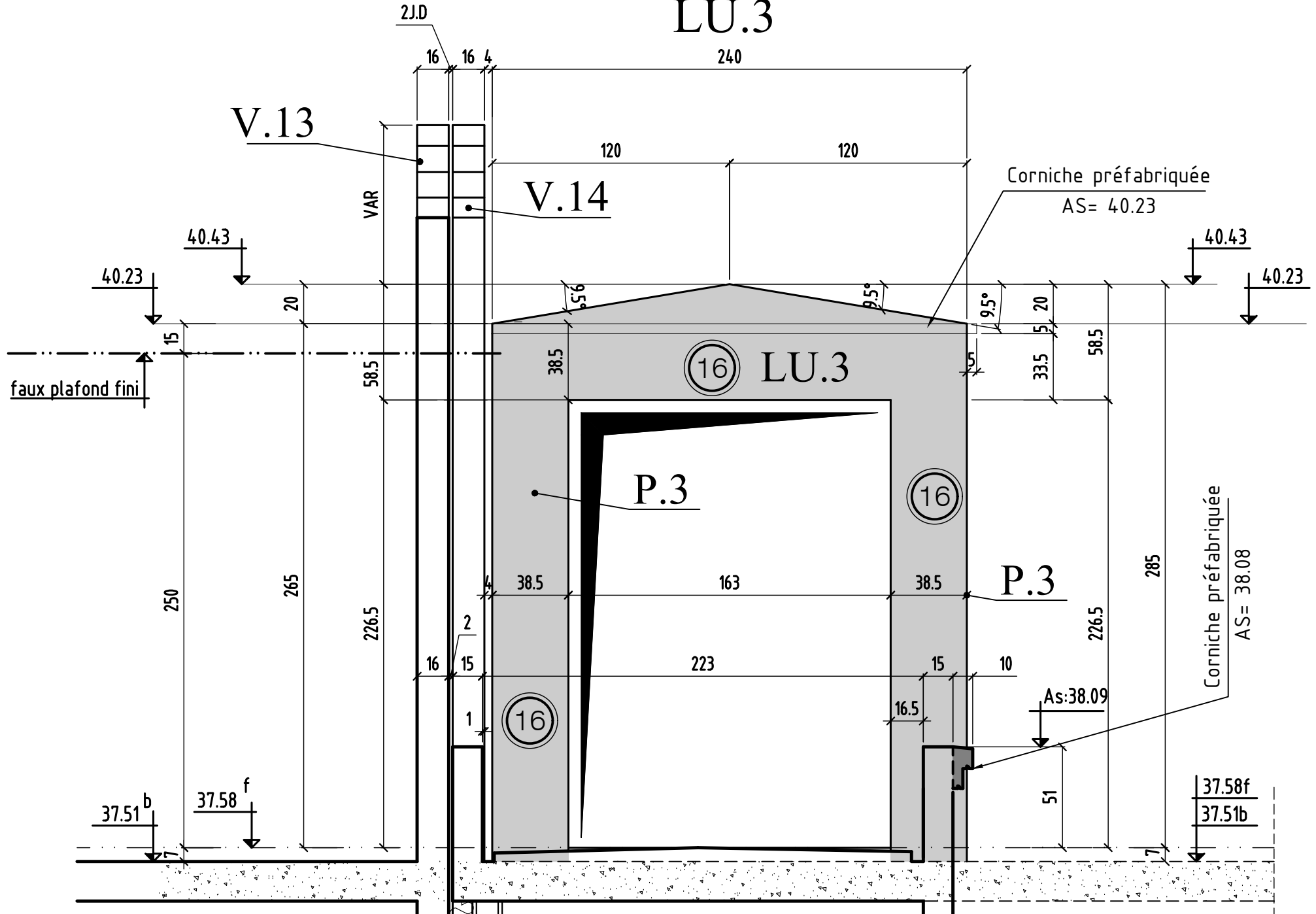

# élévation 6 LU.5

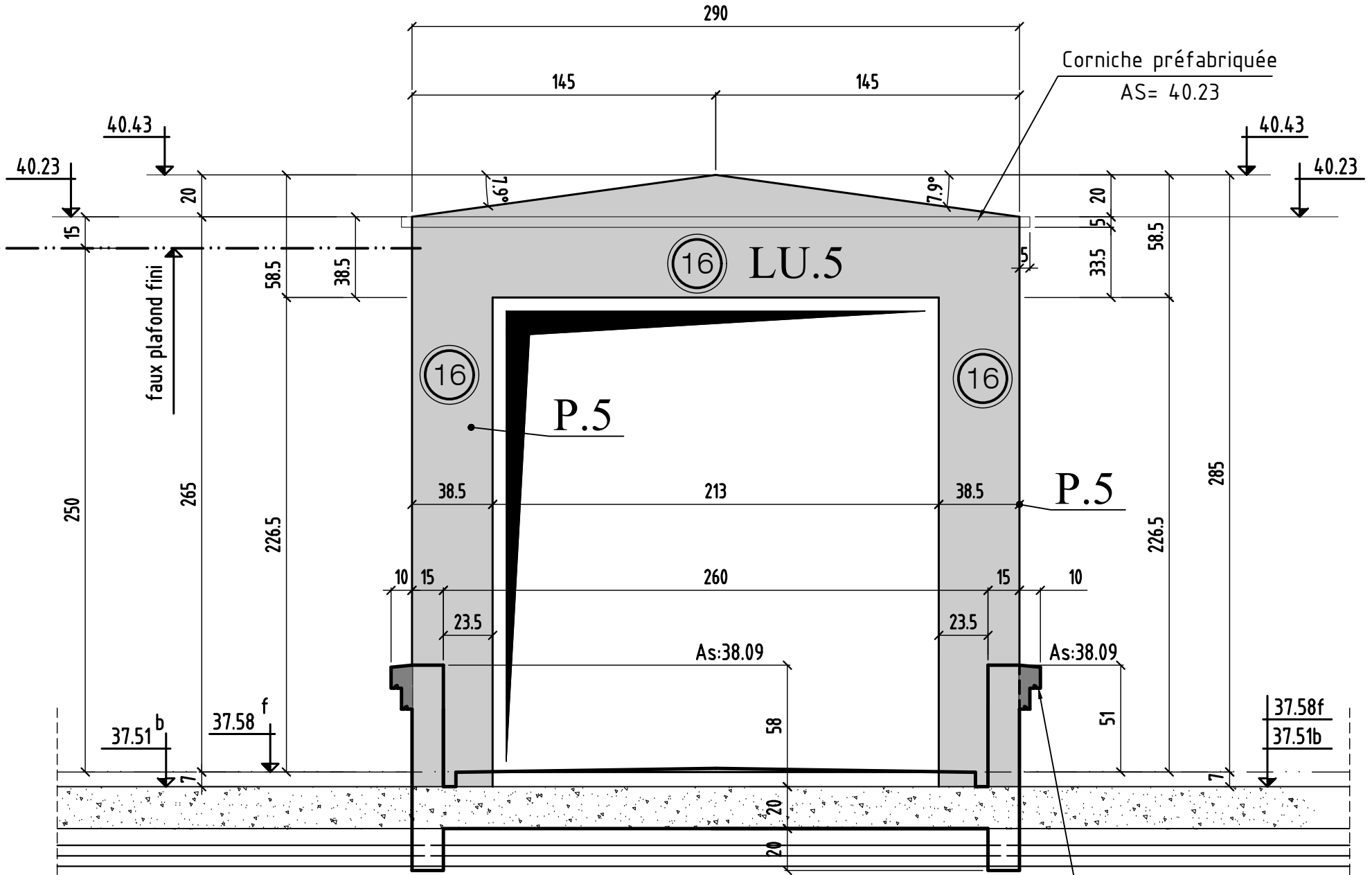

élévation 6

0	MODIFICATIONS
---	---------------

A	
B	

AFFAIRE: 280  
Ech: 1/25

Cahier C.11  
Page 10



# COUPE 4-4

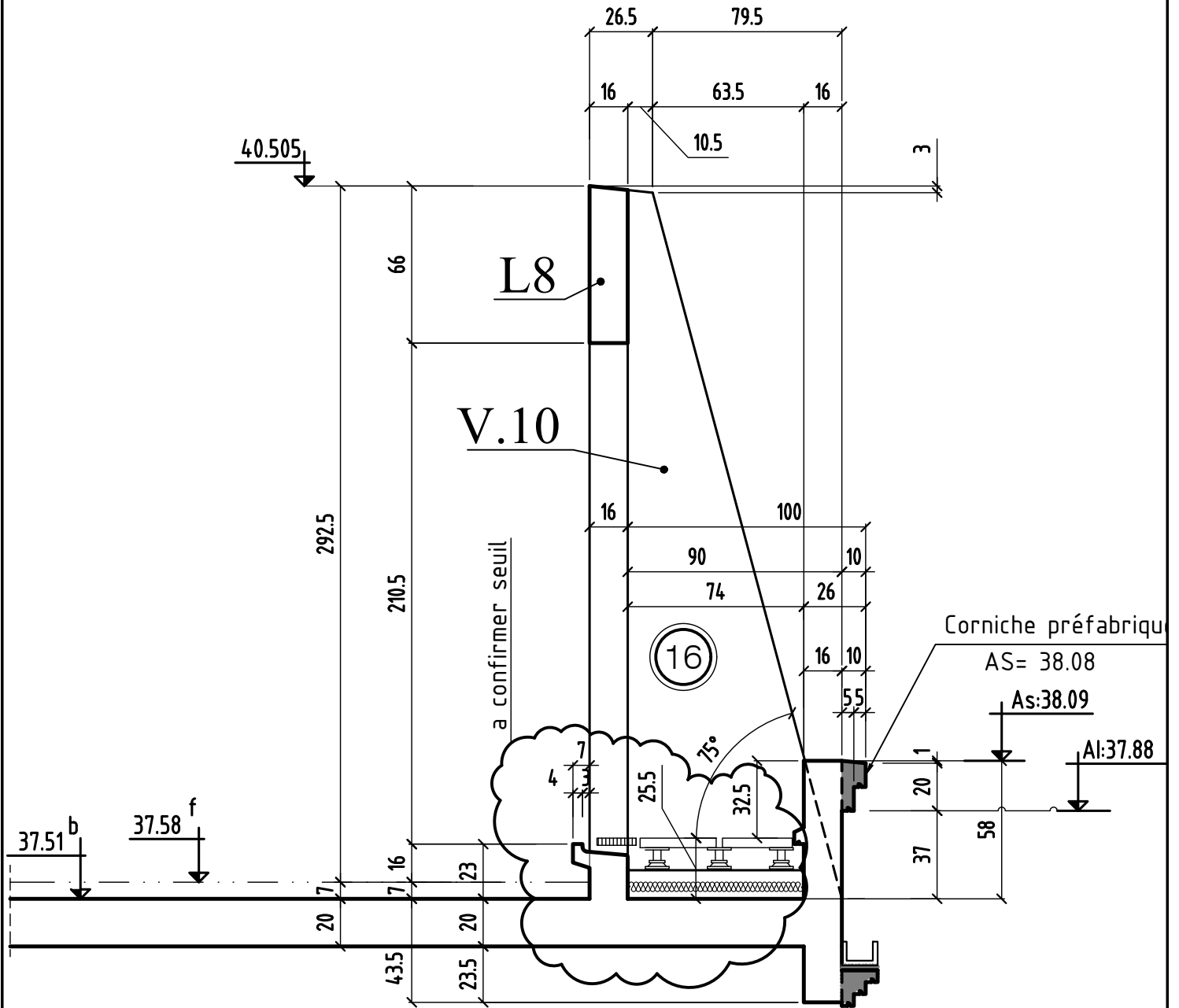

# COUPE 5-5

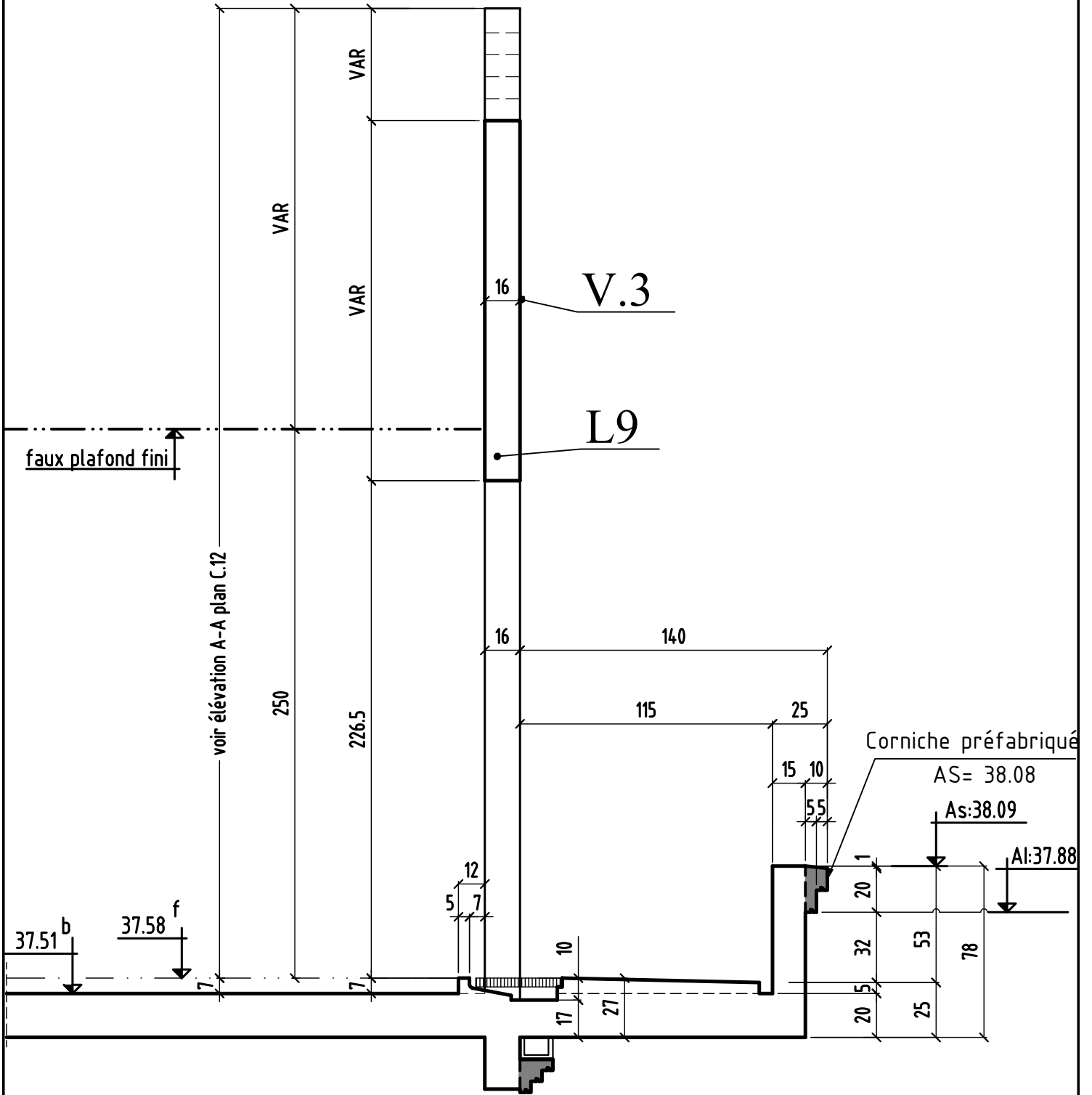

# COUPE 6-6

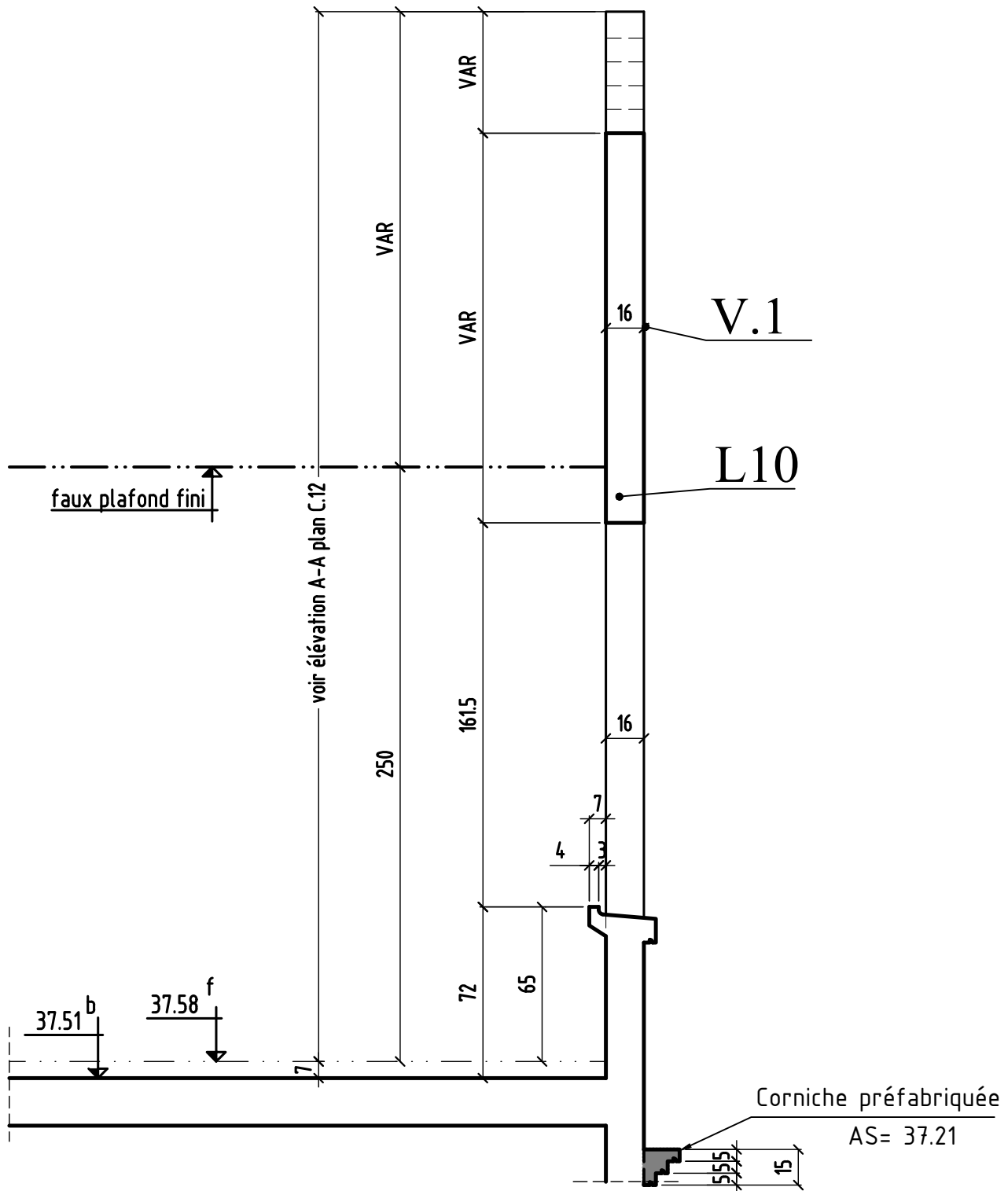



# COUPE 7-7

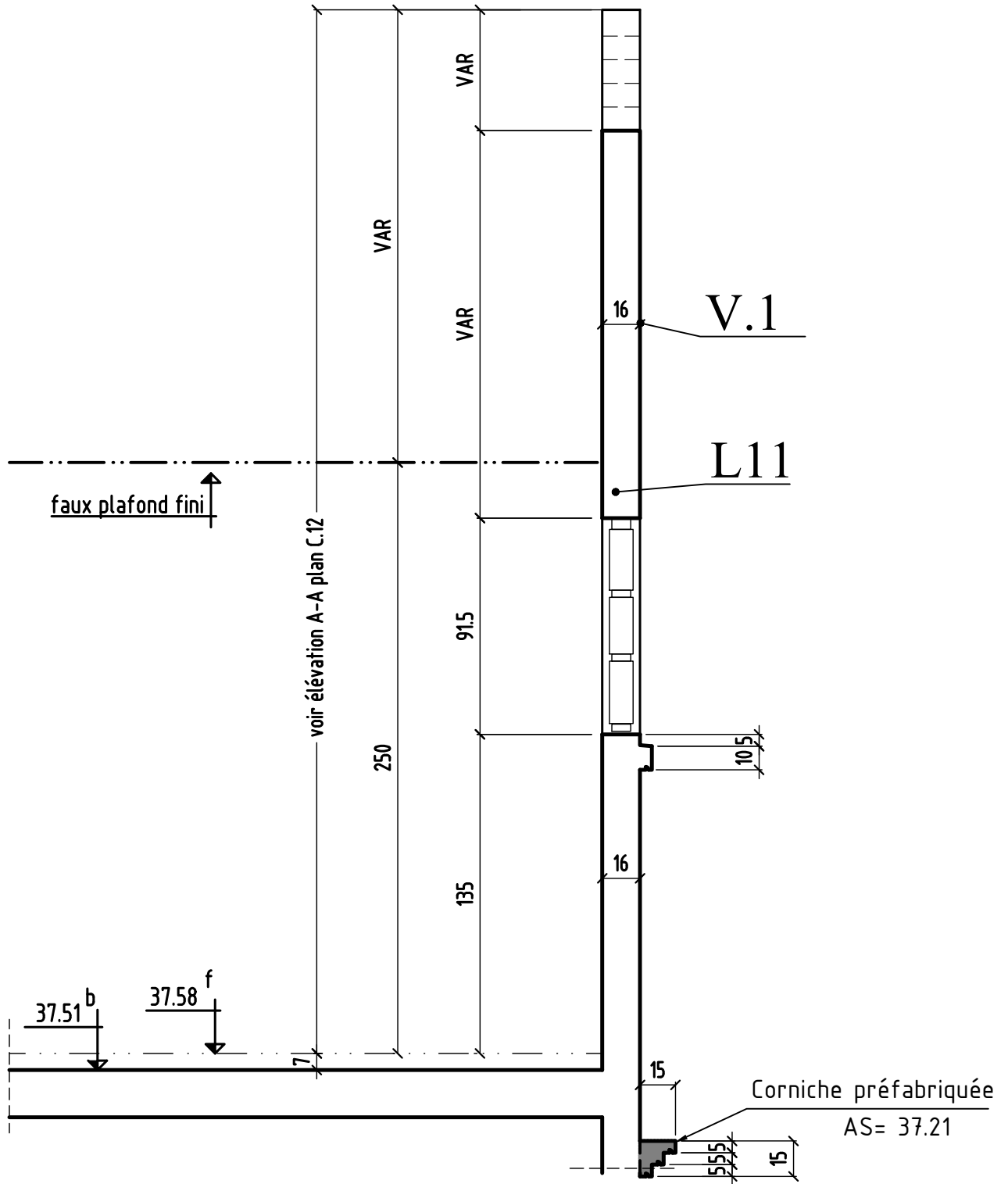

# COUPE 8-8

## LU.8 - LU.9

(voir coupe F-F)

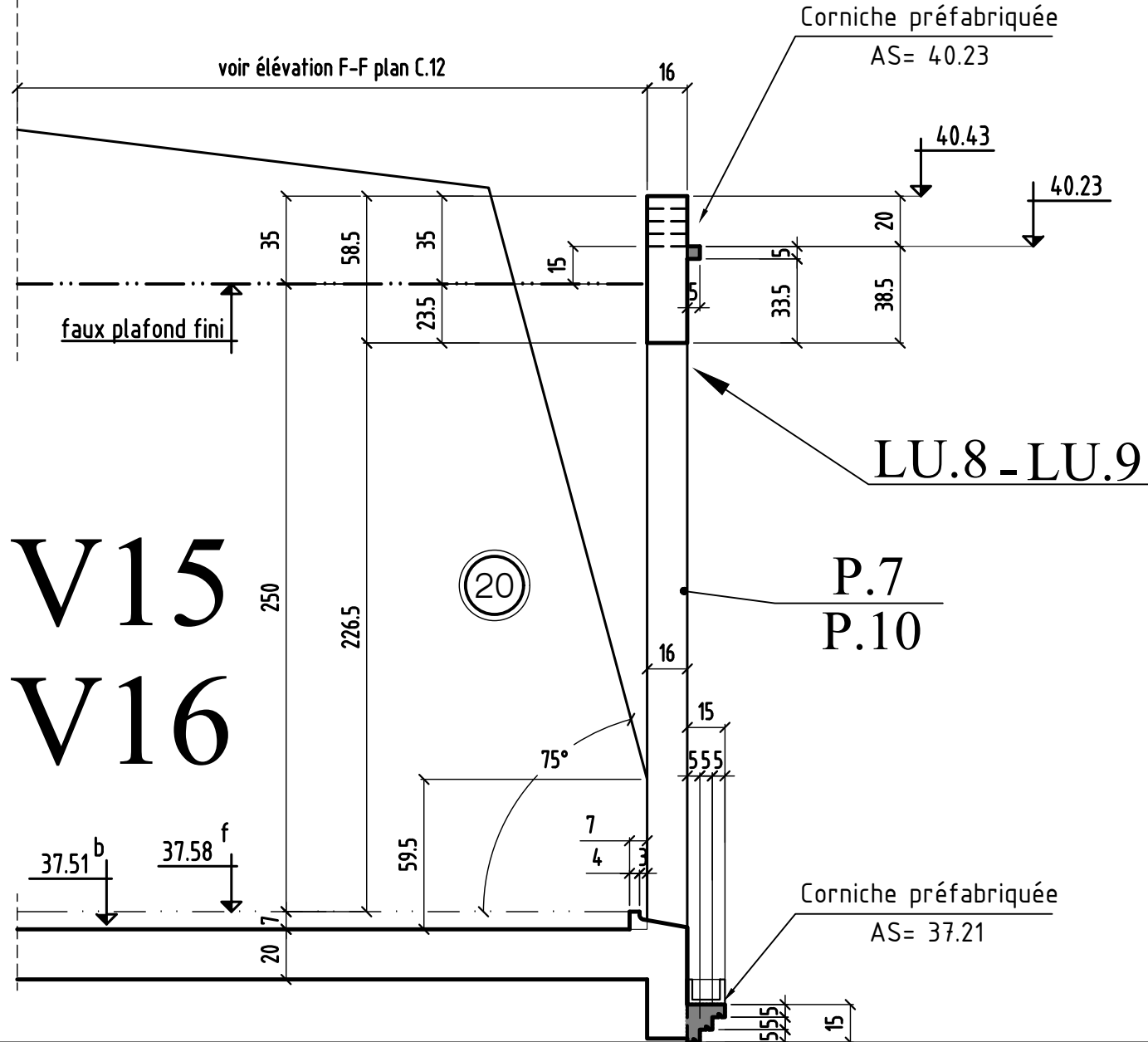

# élévation 8 LU.8

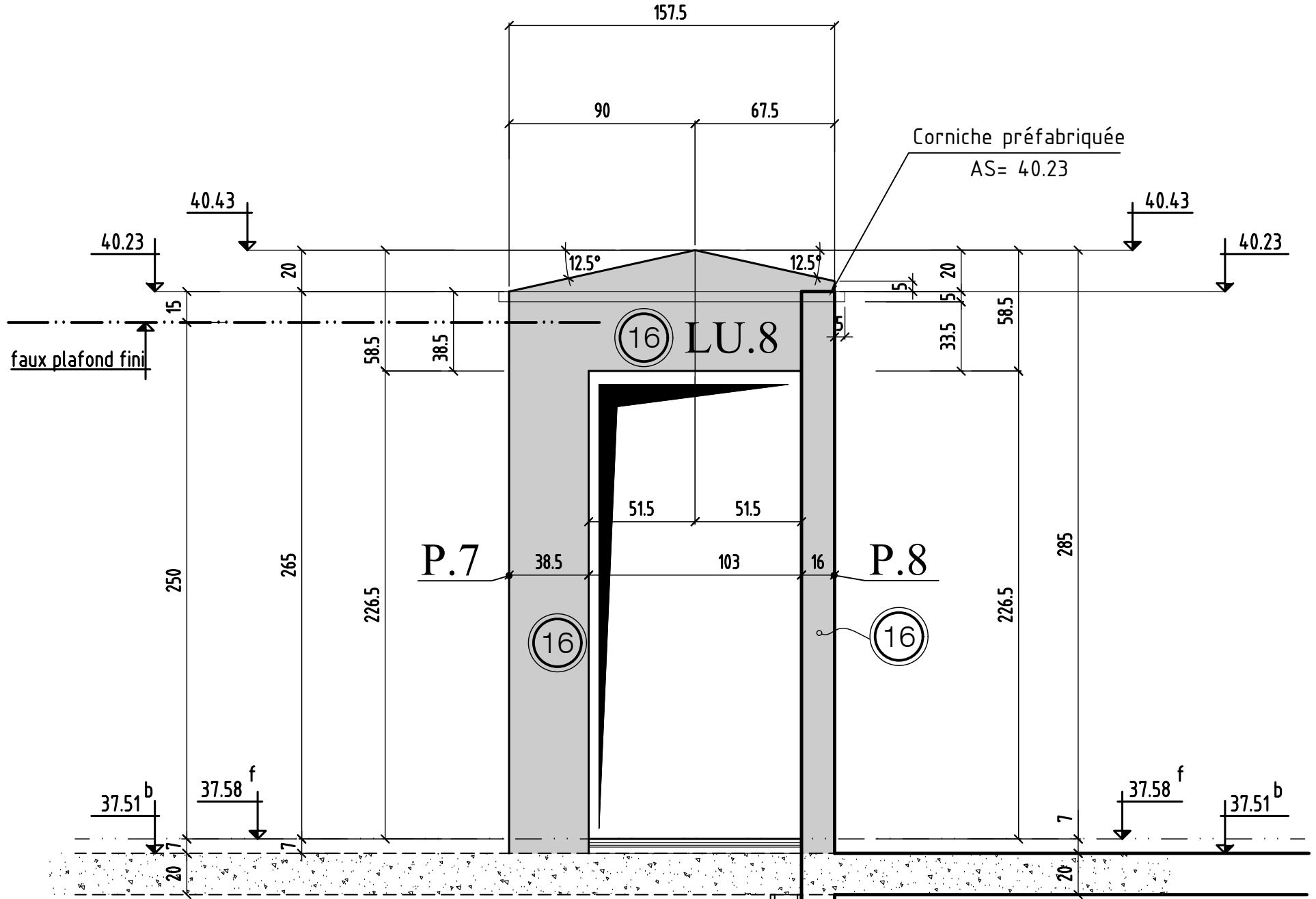

élévation 8

MODIFICATIONS  
0

A  
B

AFFAIRE: 280  
Ech: 1/25

Cahier C.11  
Page 17

# élévation 9 LU.9

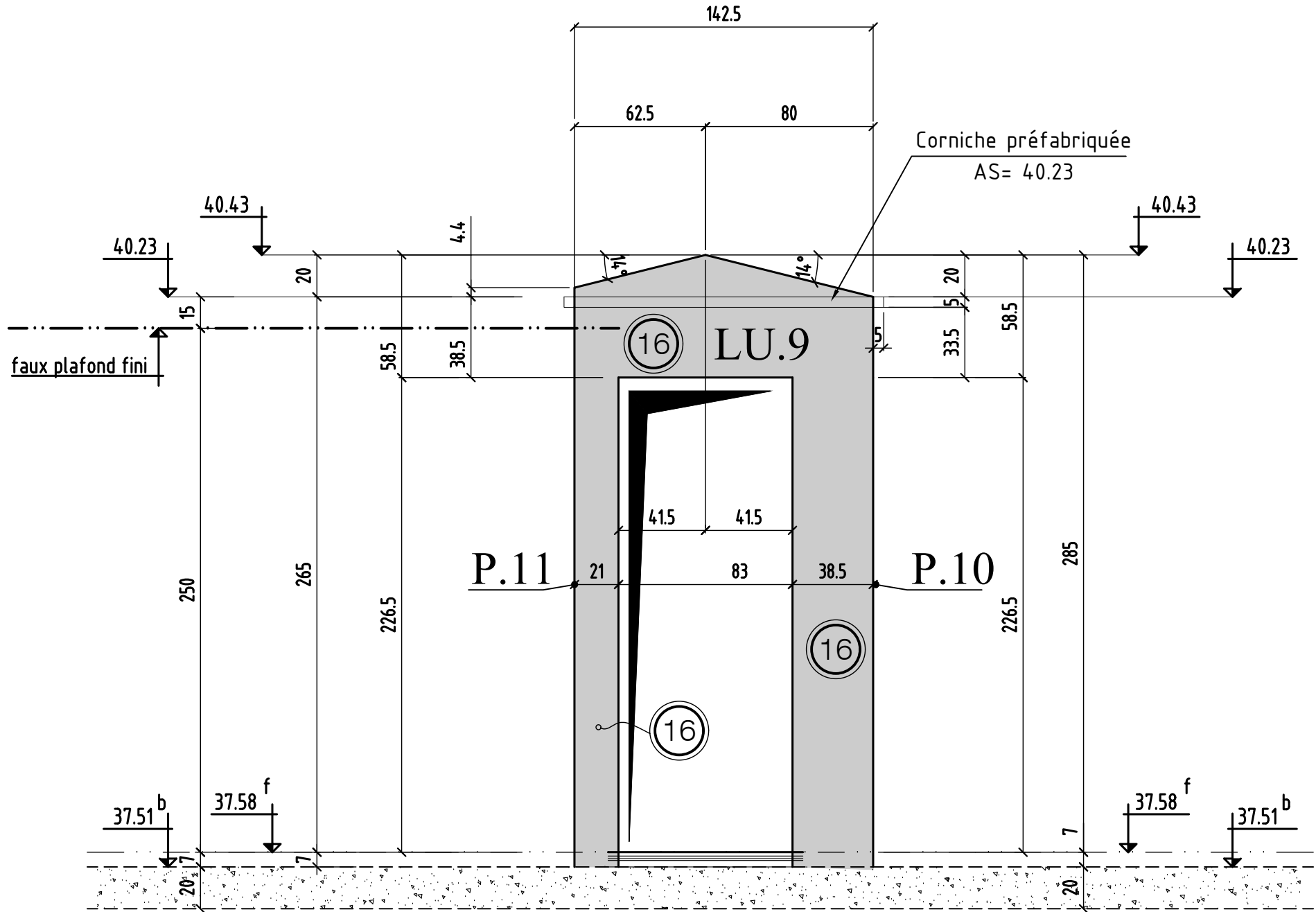

# COUPE 9-9

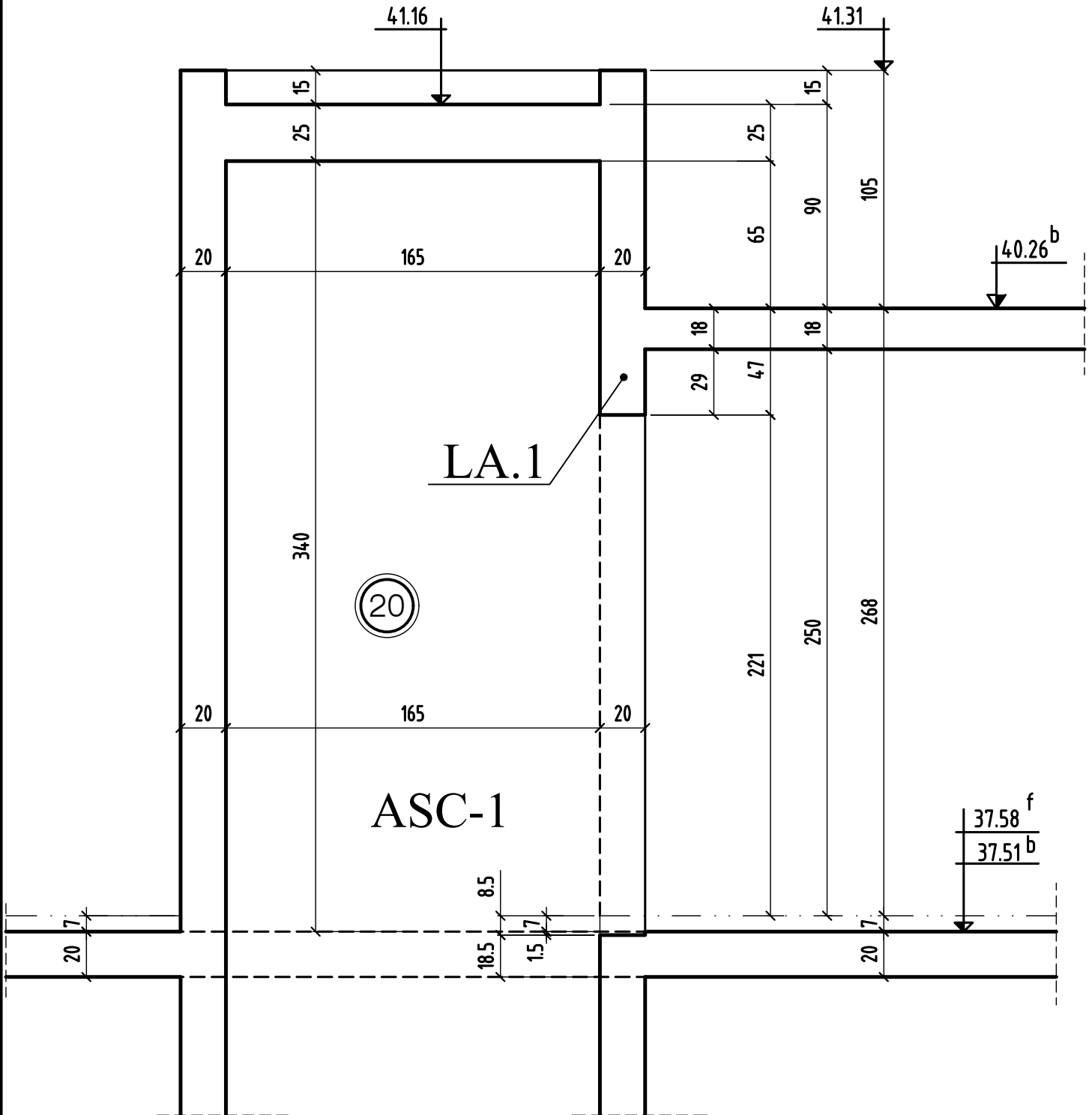

Implantation  
des douilles de levage  
**BT B**

**Porte**

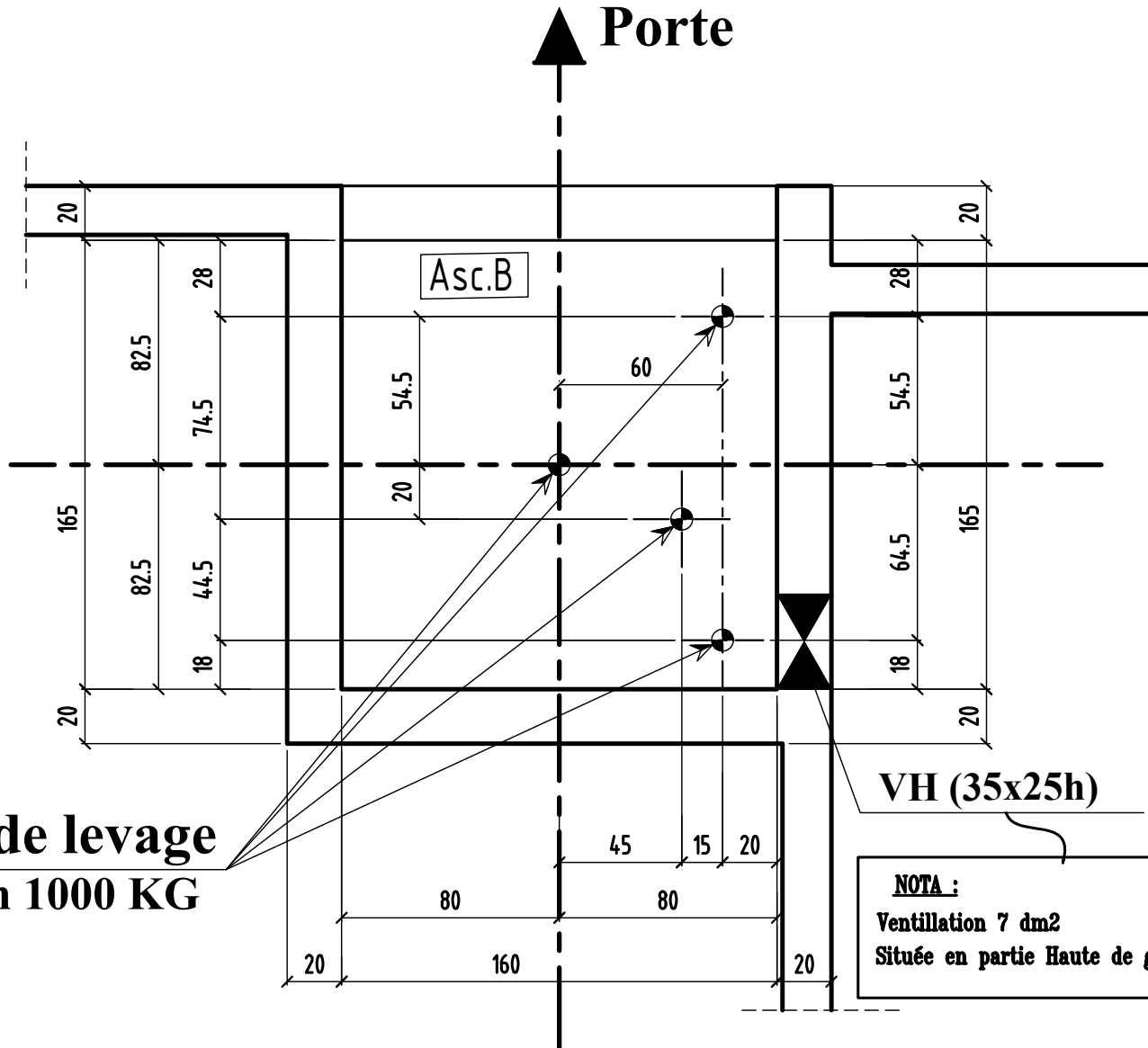

**douilles de levage**  
**Force min 1000 KG**

**NOTA :**  
Ventilation 7 dm<sup>2</sup>  
Située en partie Haute de gaine position à définir avec Mr l'Architecte

0	MODIFICATIONS	A	AFFAIRE: 280	Cahier C.11
	B		Ech:1/25	Page 20

implantation des douilles de levage

# COUPE 10-10

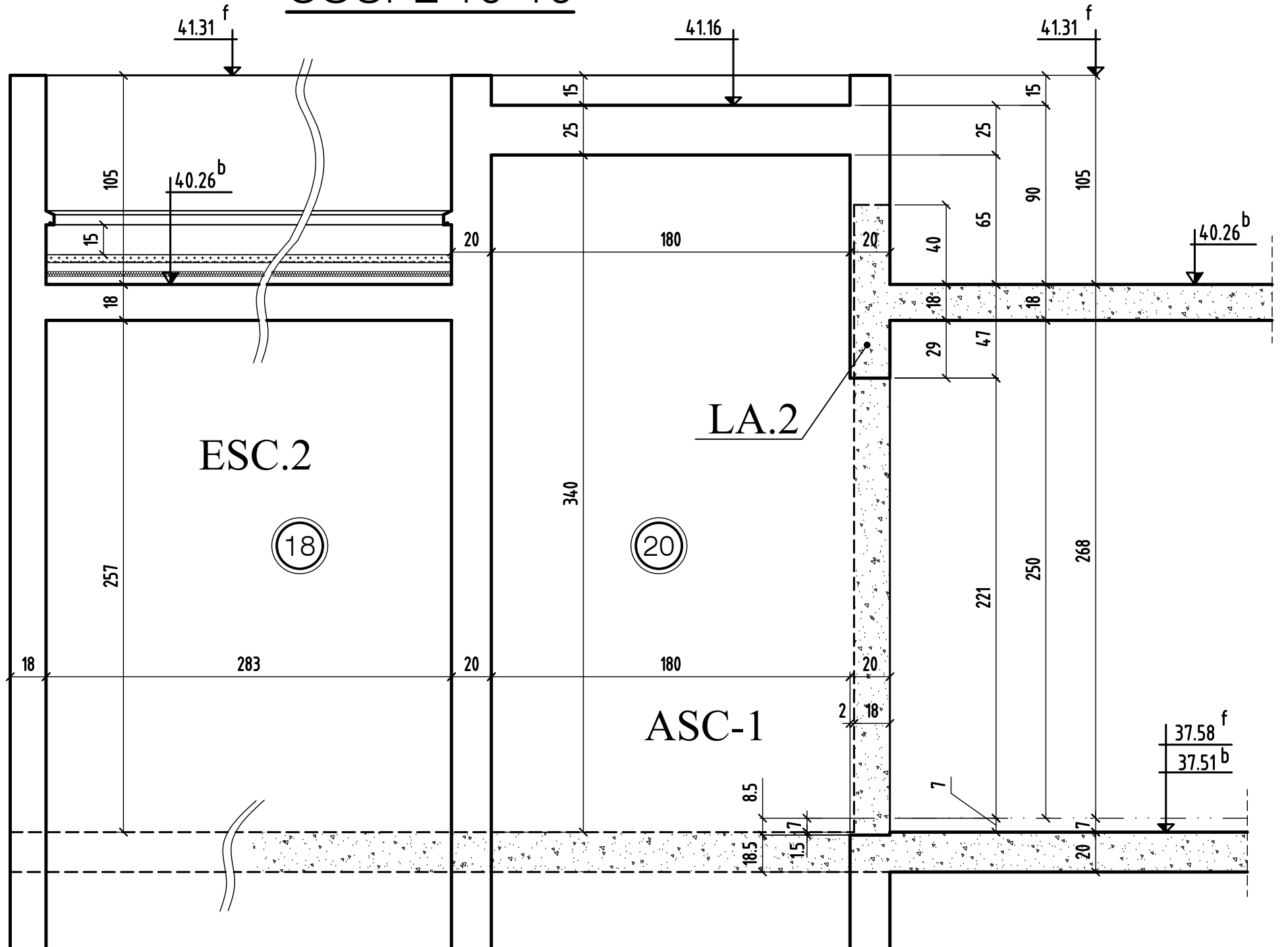

COUPE 101 -10

MODIFICATIONS  
0

A  
B

AFFAIRE: 280  
Ech: 1/25

Cahier C.11  
Page 21

# Implantation des douilles de levage

**VH (35x25h)**

**BT A**

**NOTA :**  
**Ventilation 7 dm<sup>2</sup>**  
**Située en partie Haute de gaine position à definir avec Mr l'Architecte**

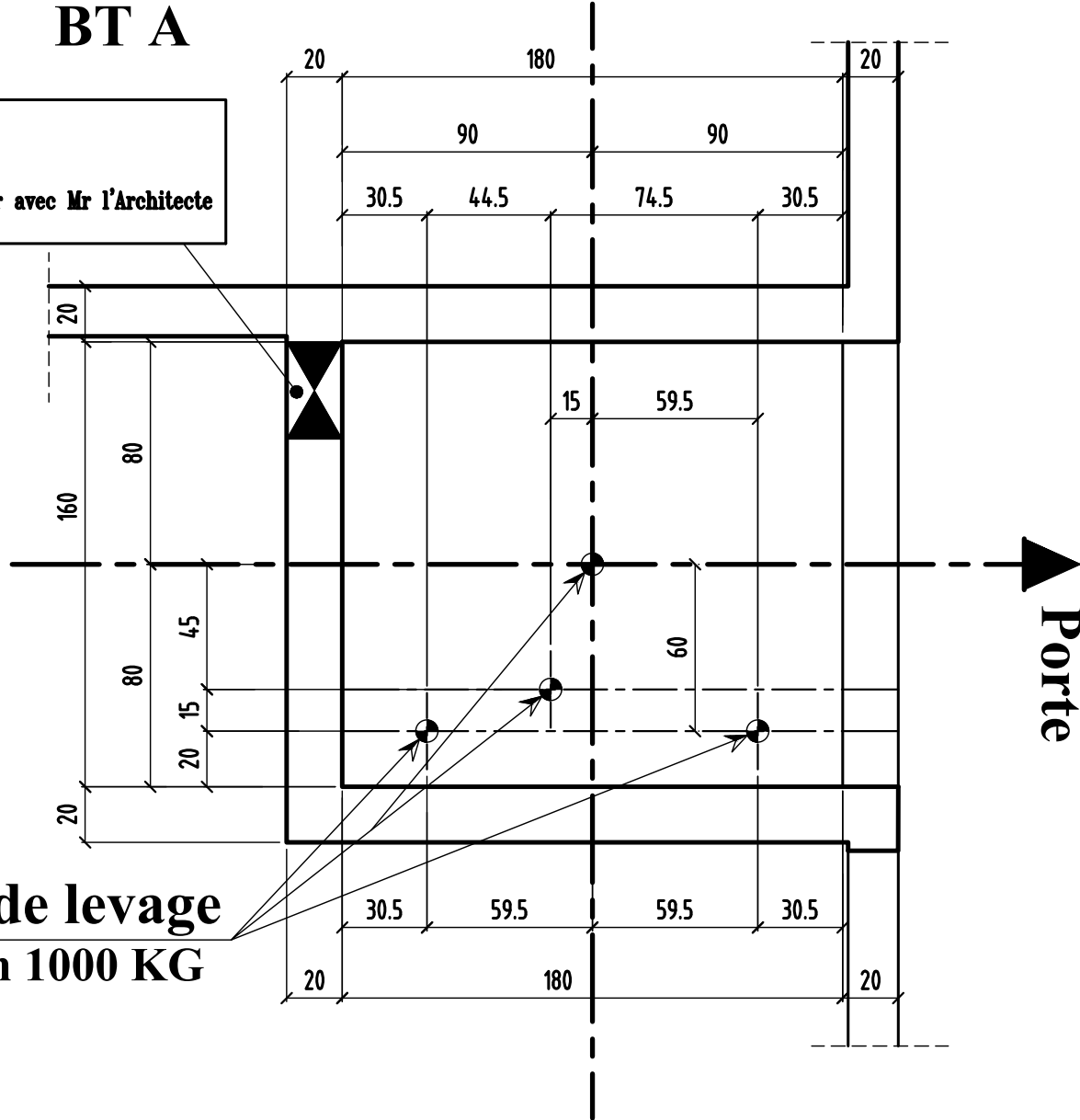

**4 douilles de levage**  
**Force min 1000 KG**



# COUPE 11-11

## A CONFIRMER

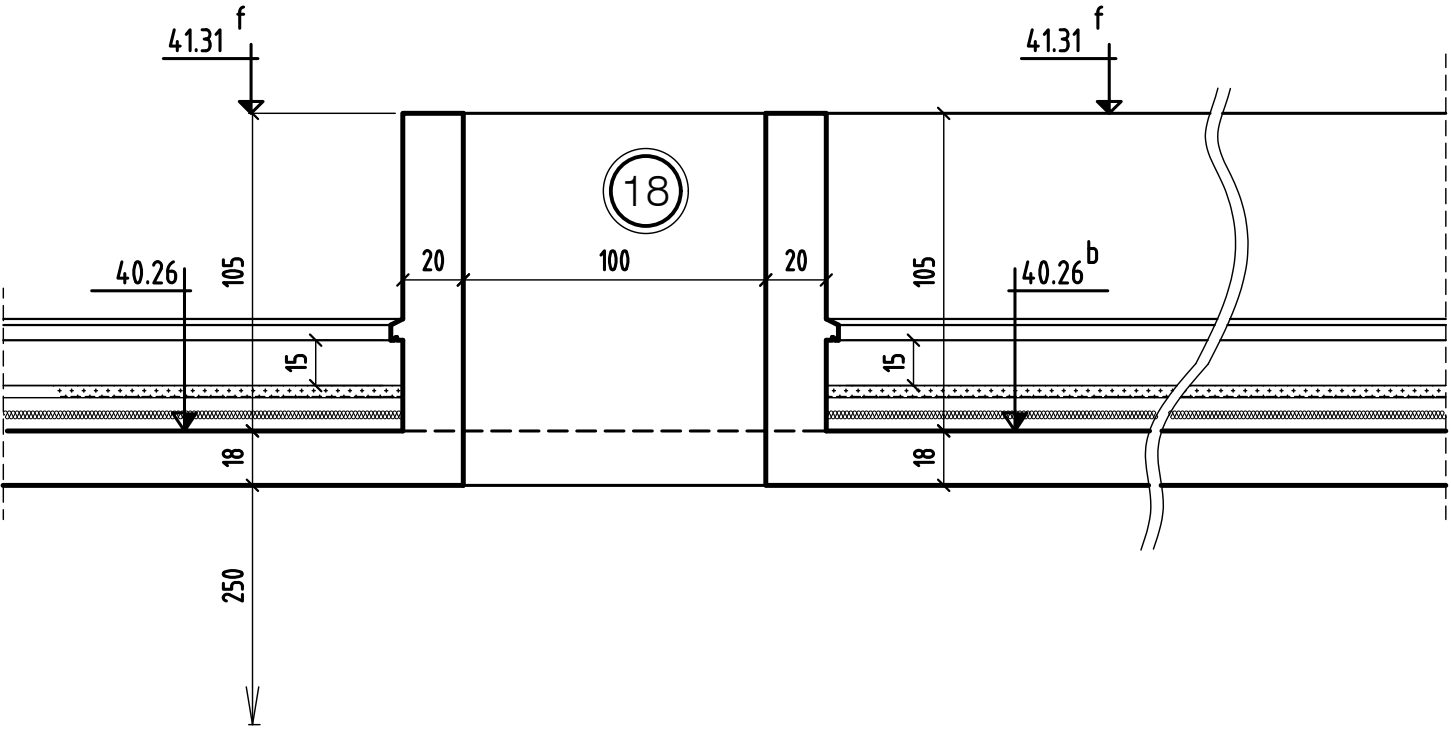

COUPE 11 -11

0 MODIFICATIONS

A B

AFFAIRE: 280  
Ech:1/25

Cahier C:11  
Page 23

COUPE A-A

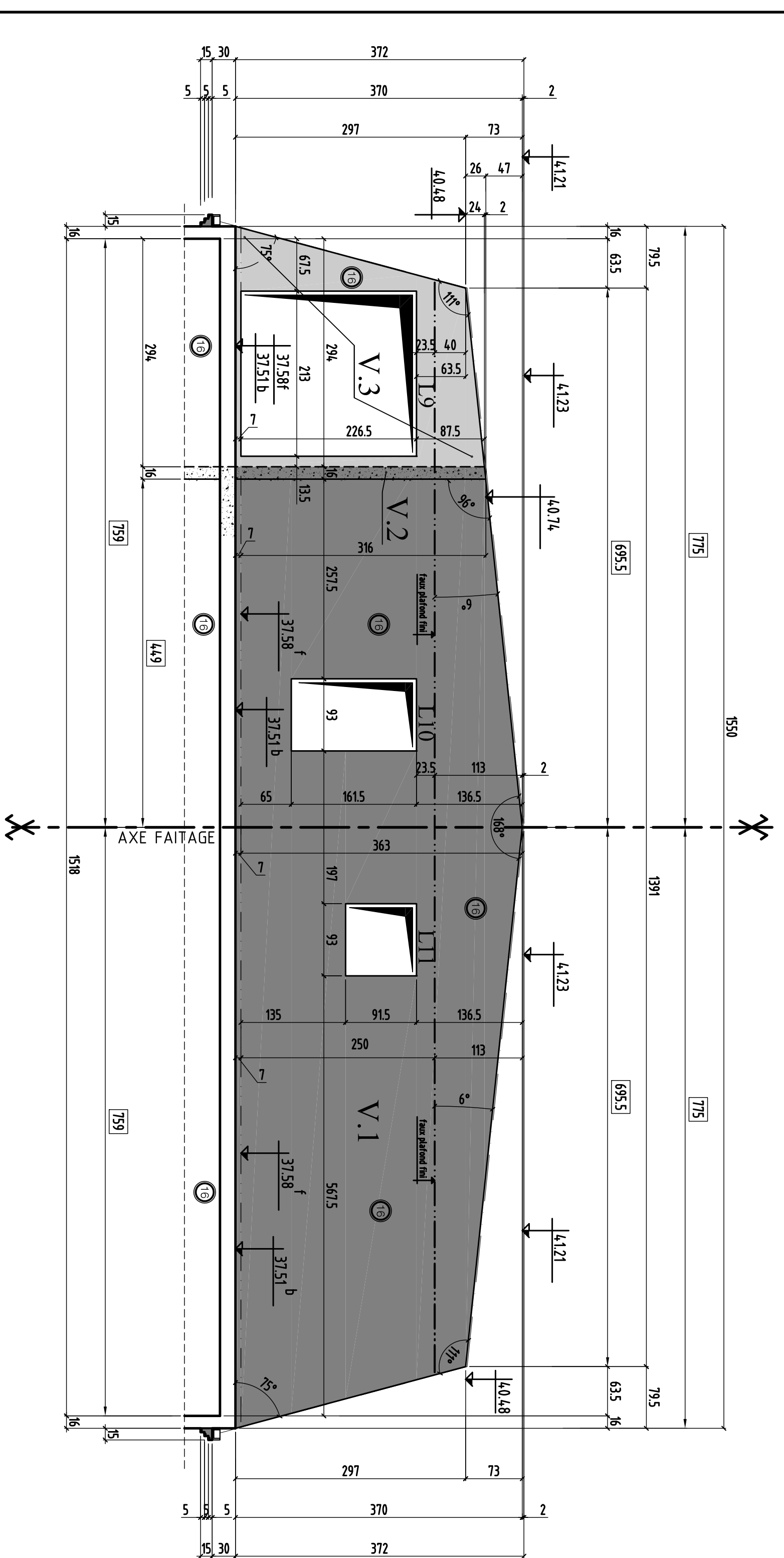

COUPE B-B

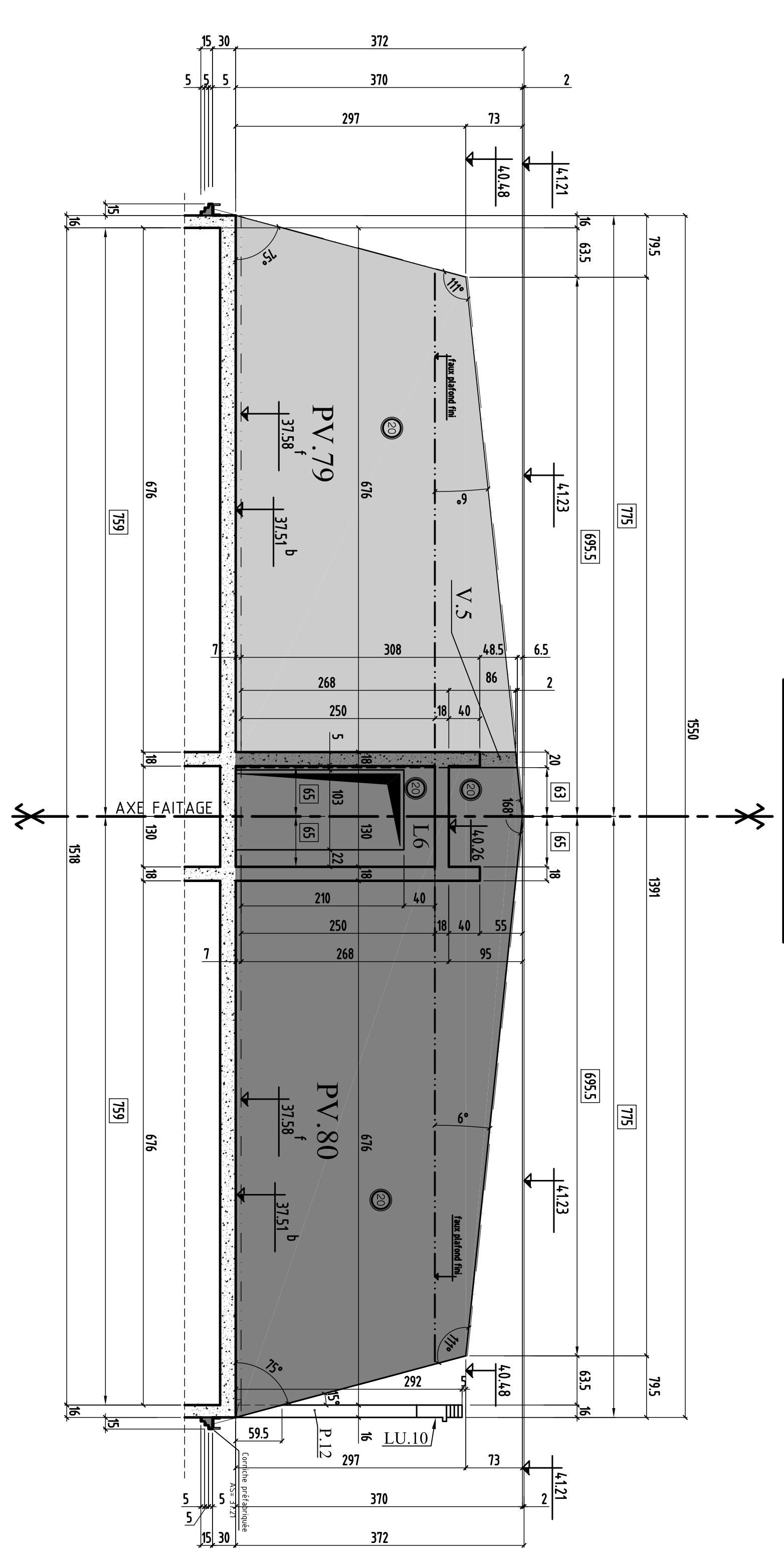

COUPE C-C

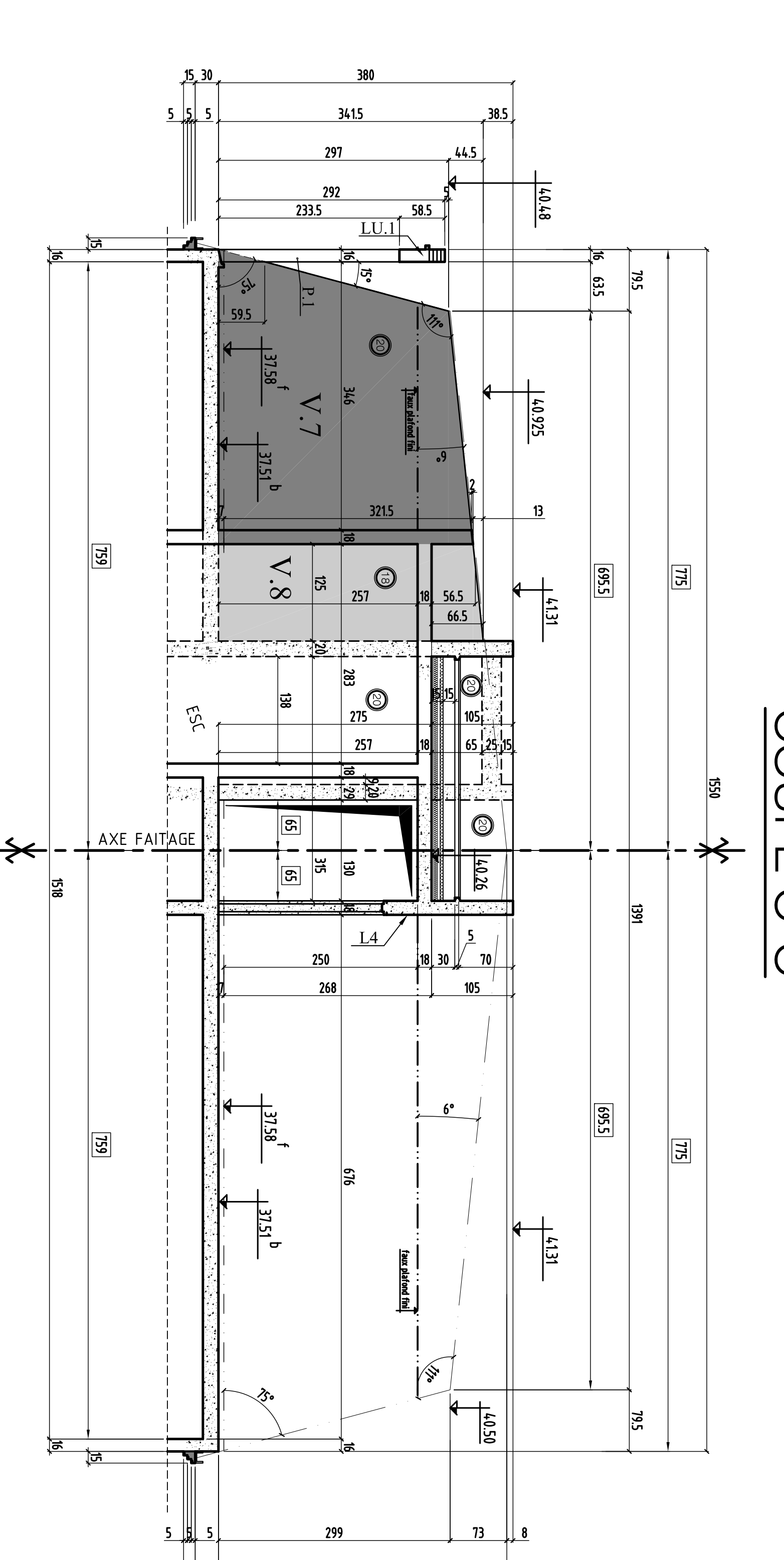

COUPE D-D

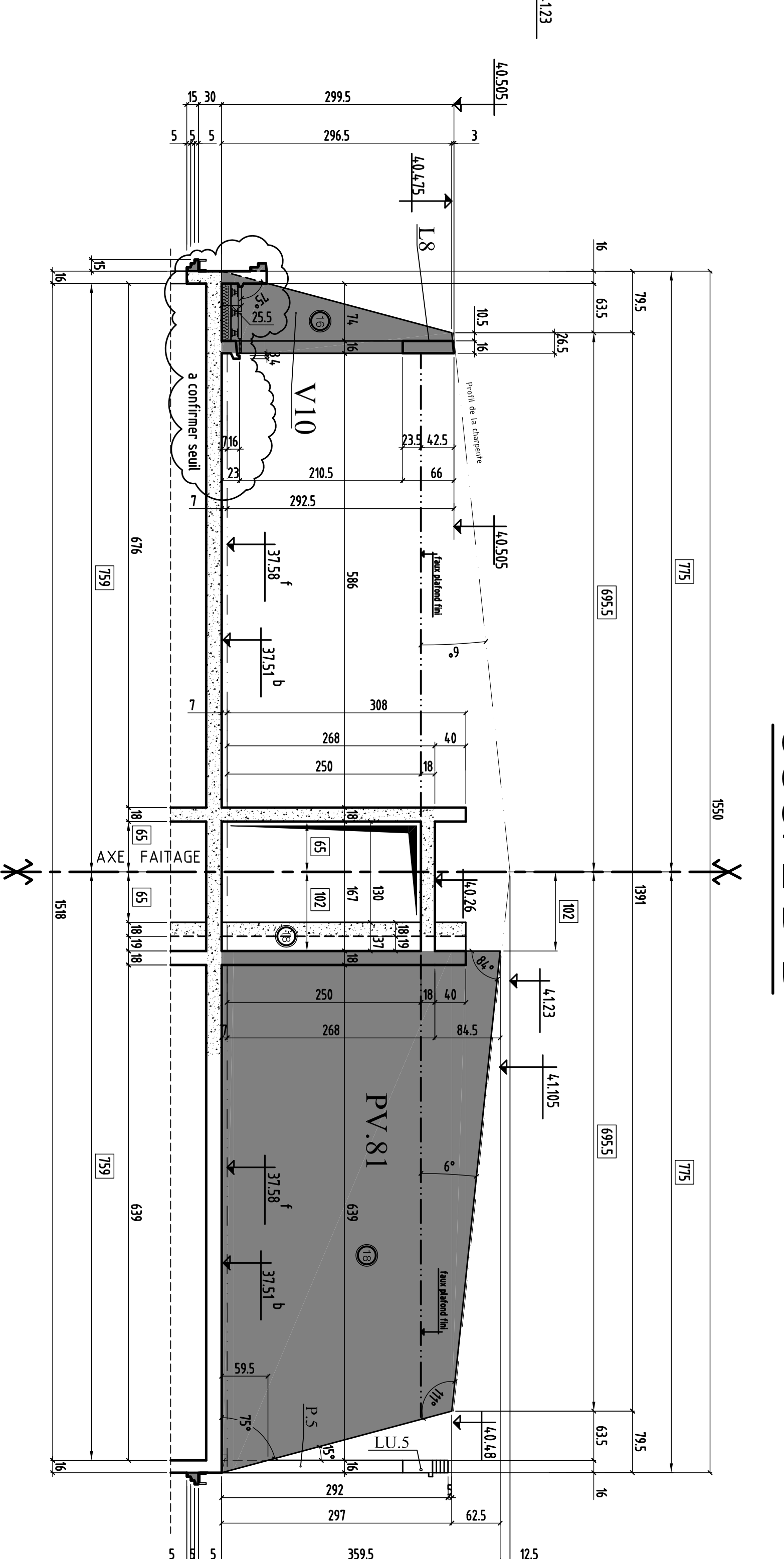

COUPE E-E

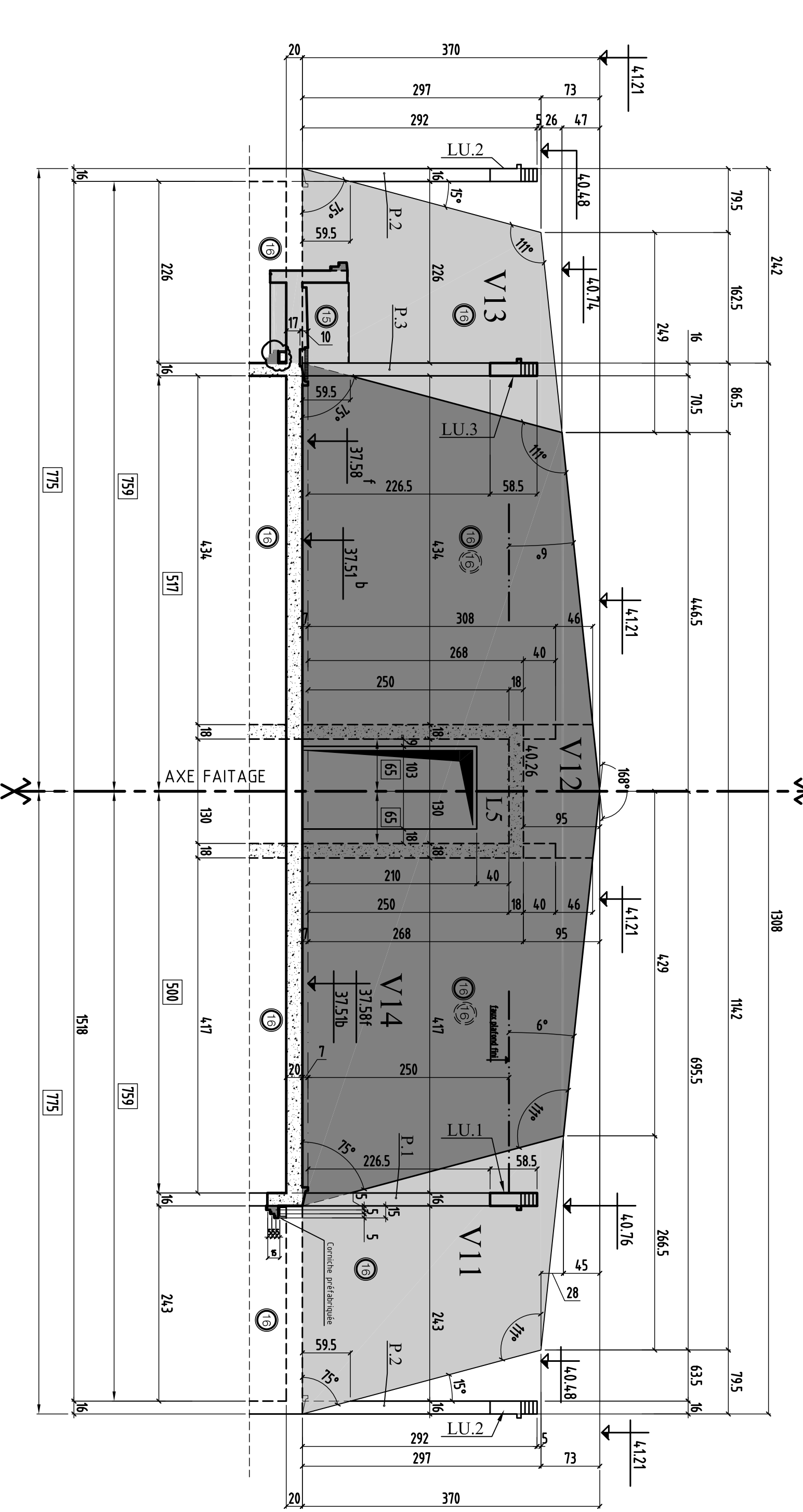

COUPE F-F

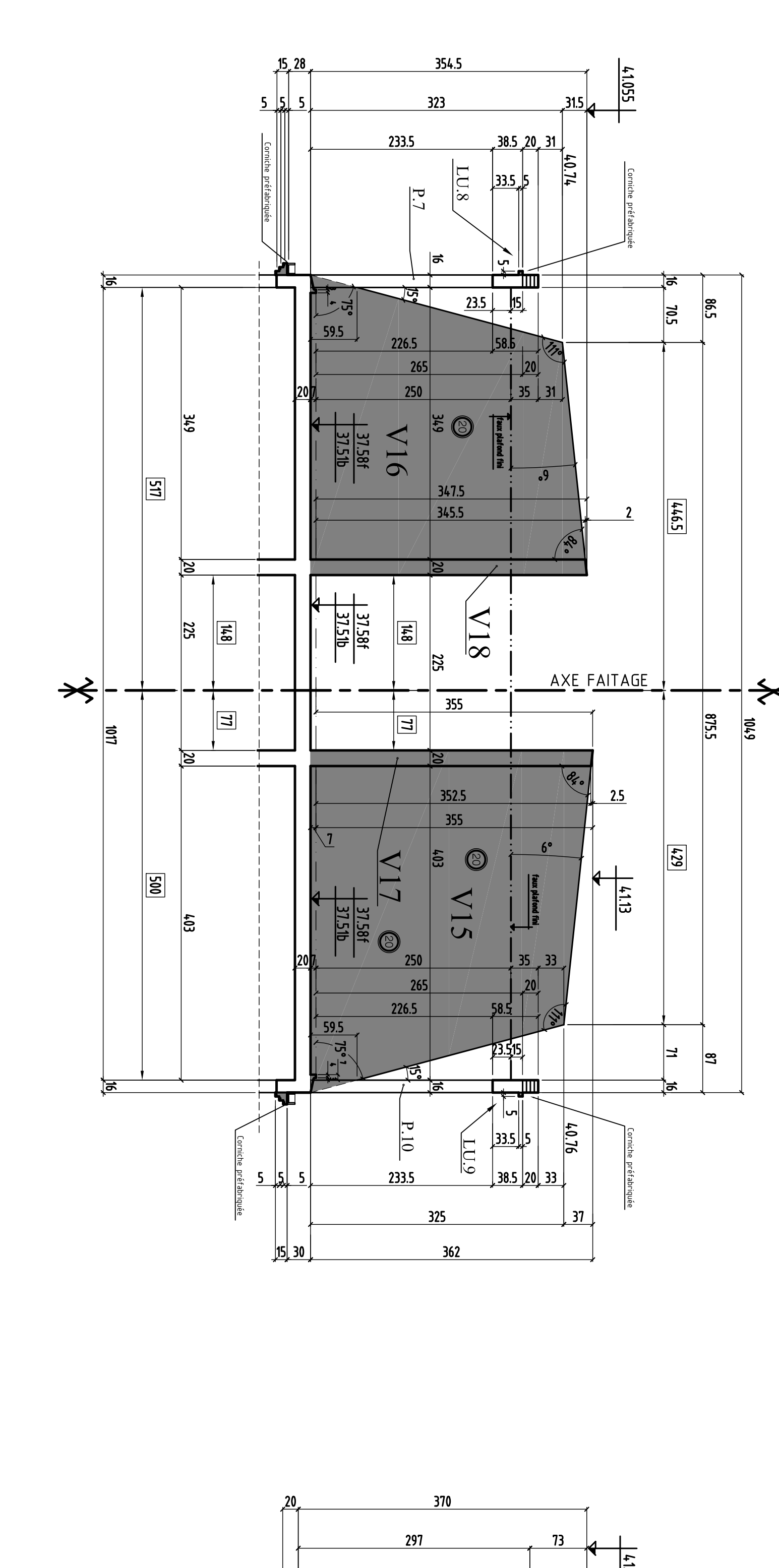

COUPE G-G

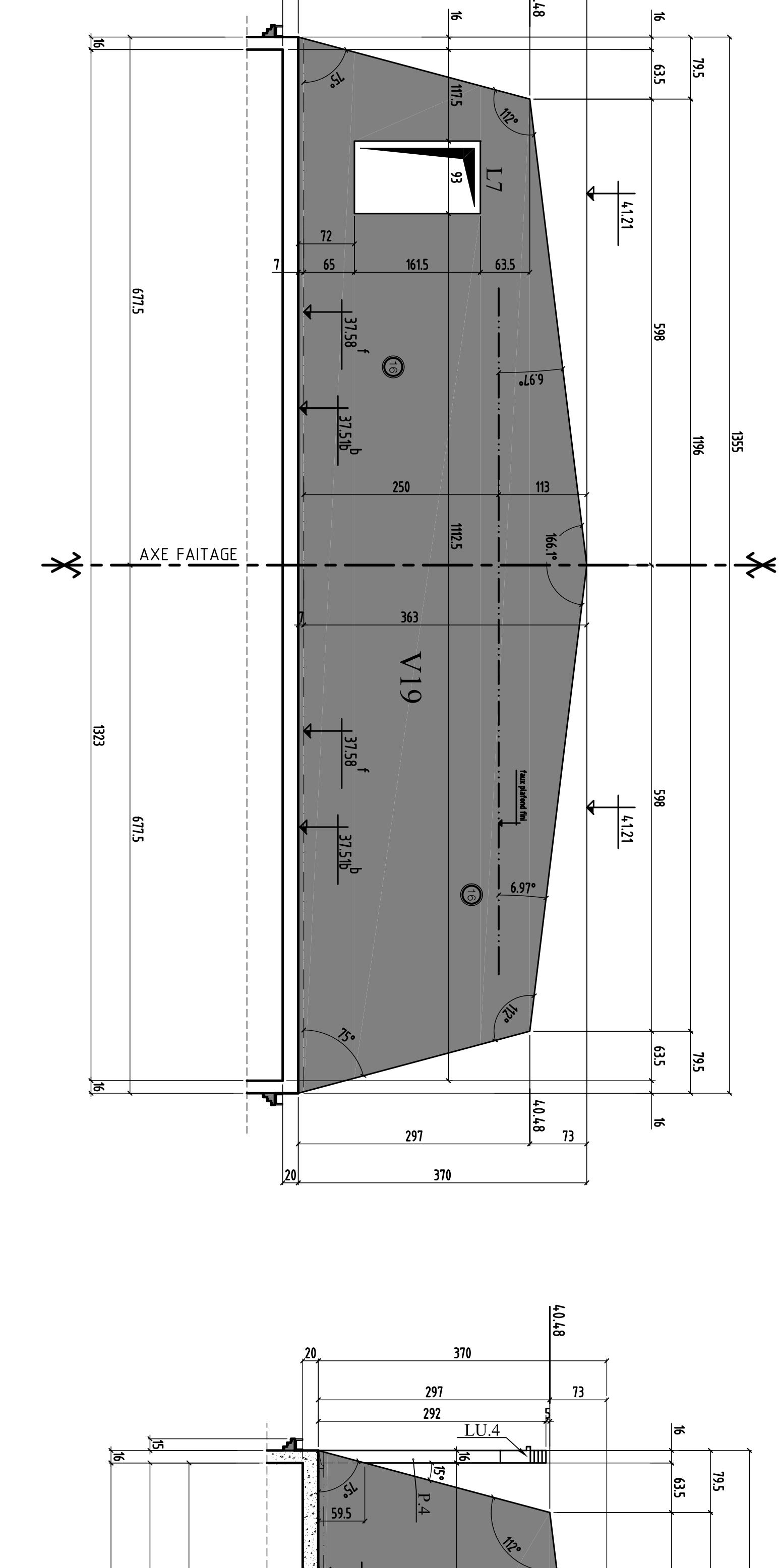

COUPE H-H

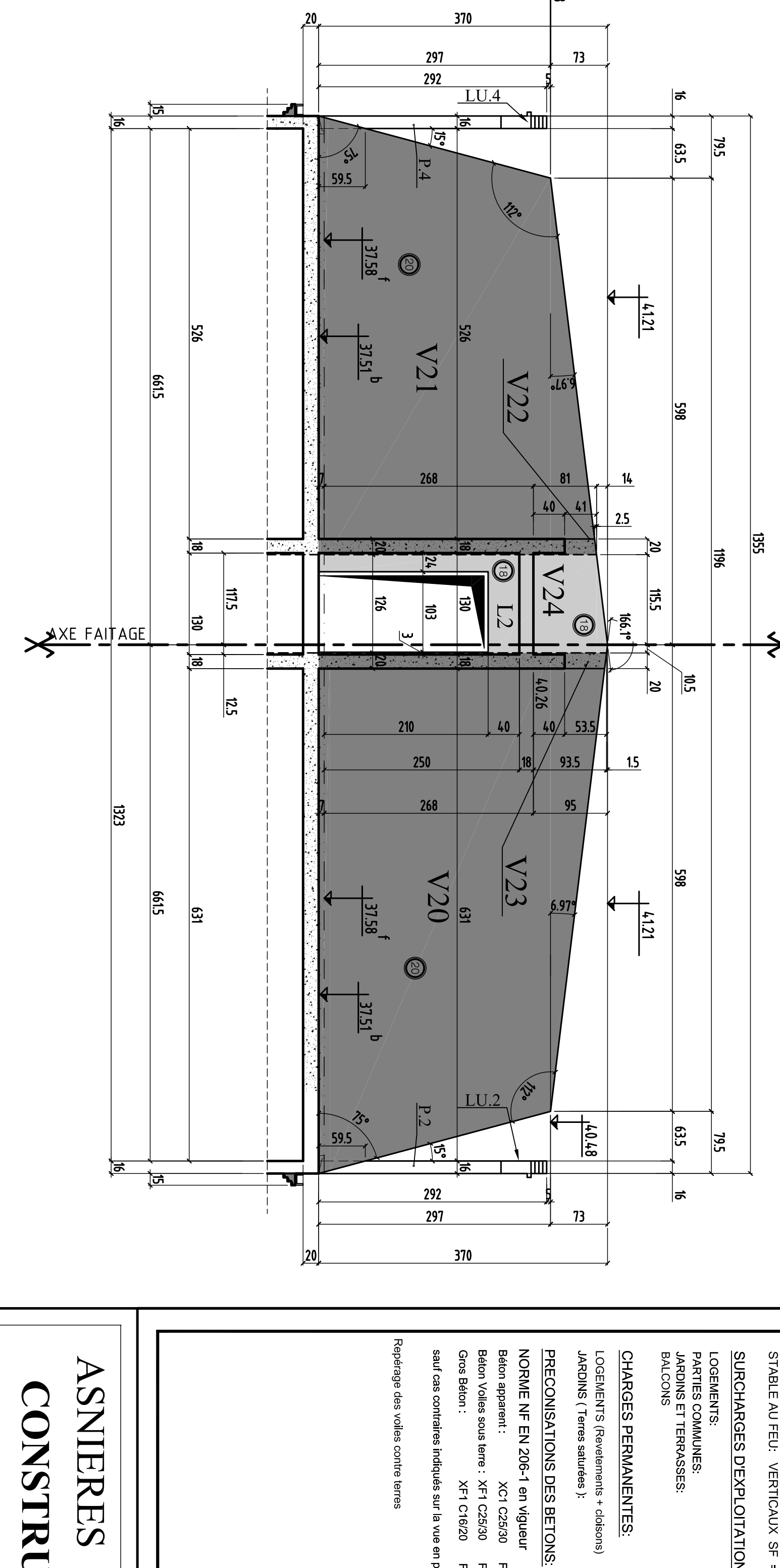

COUPE I-I

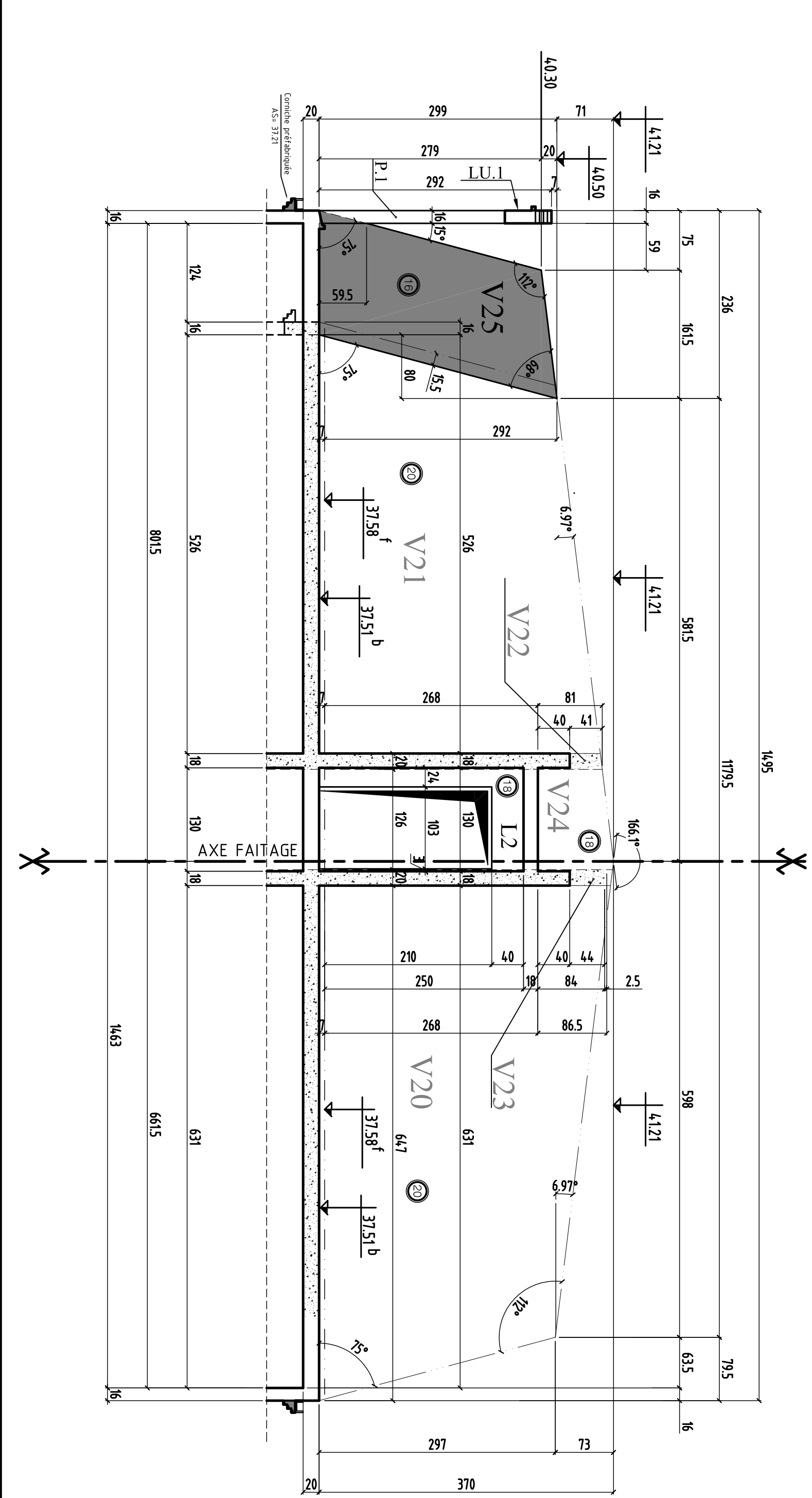

COUPE J-J

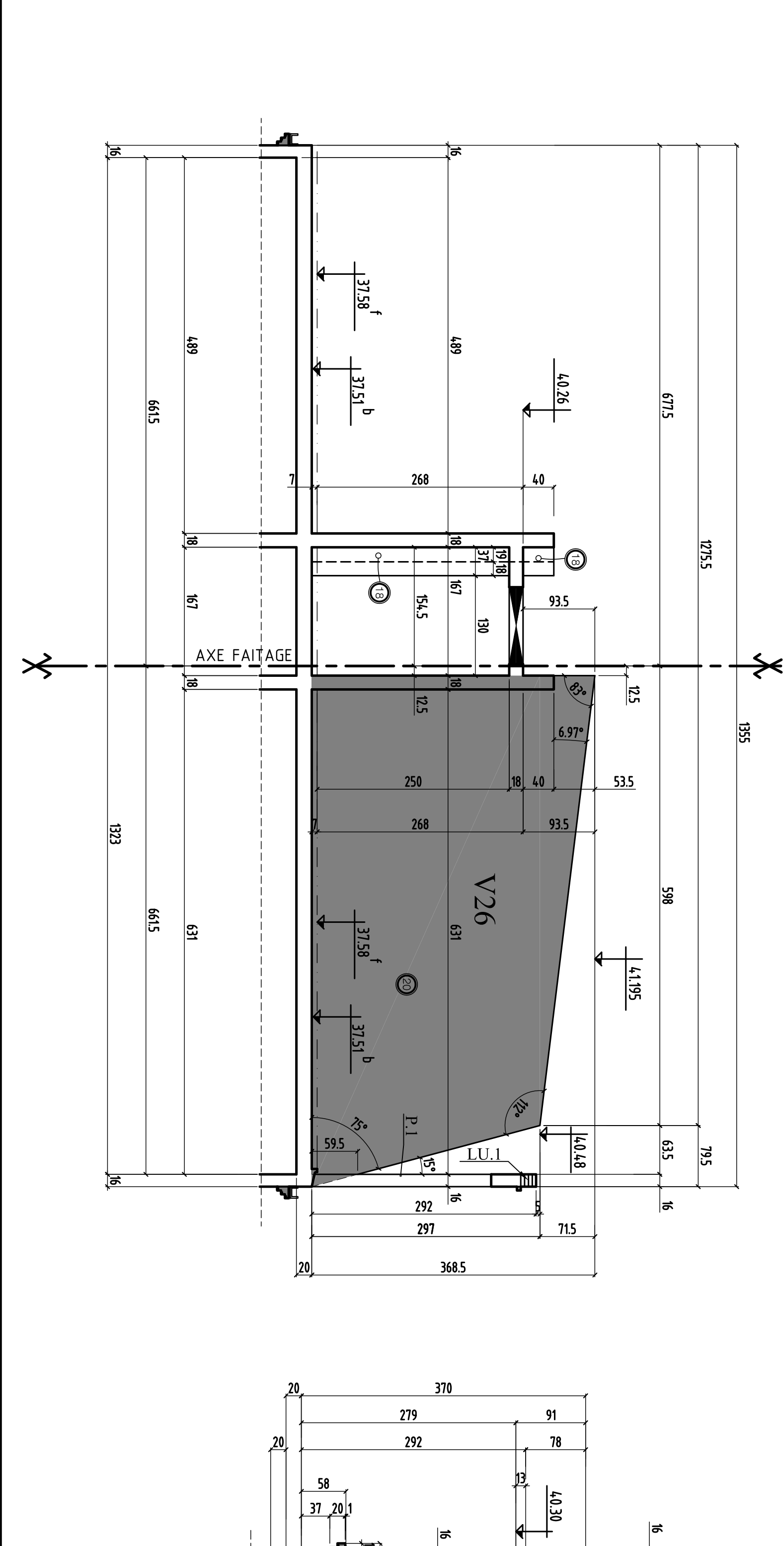

COUPE K-K

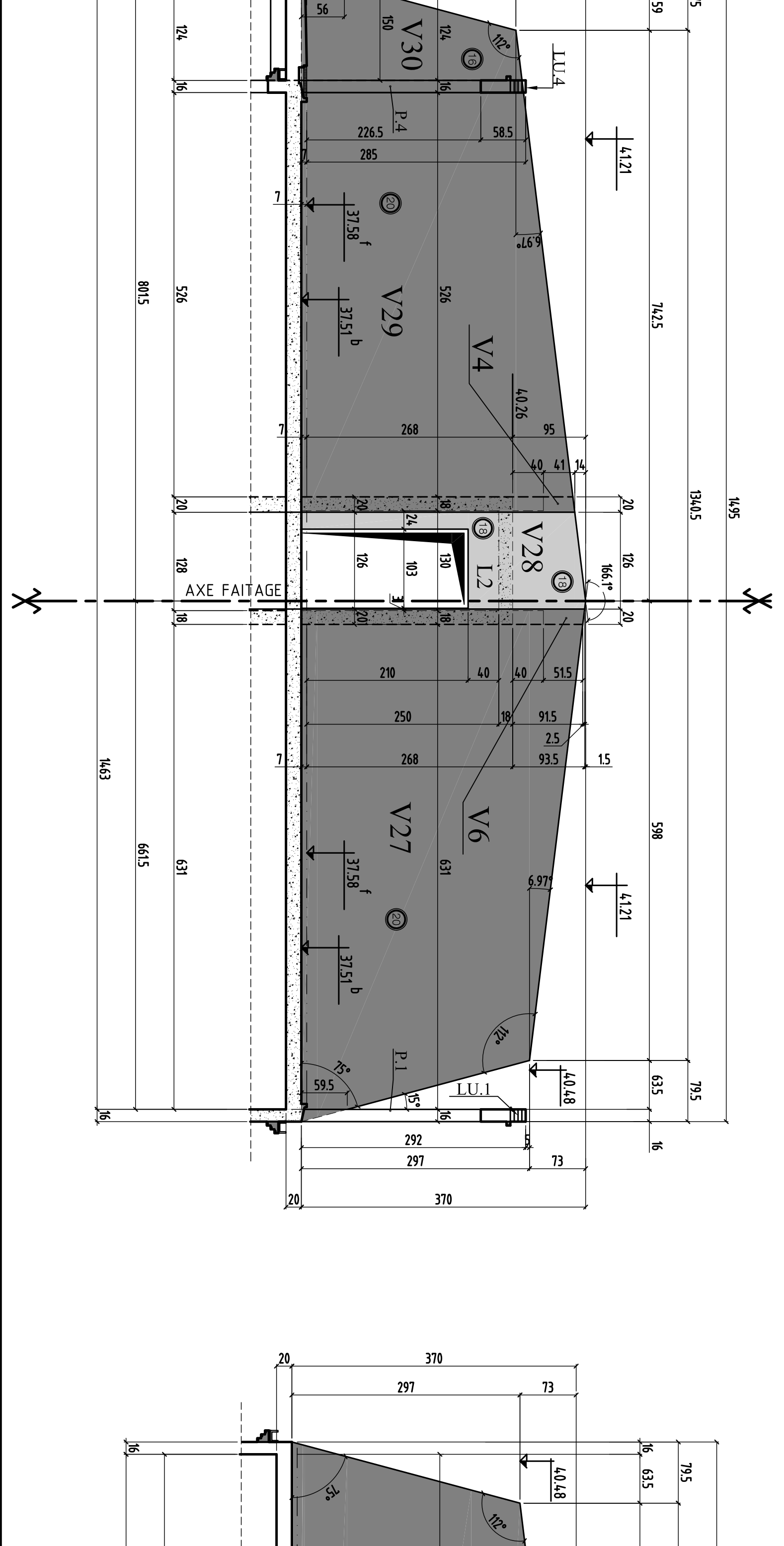

COUPE L-L

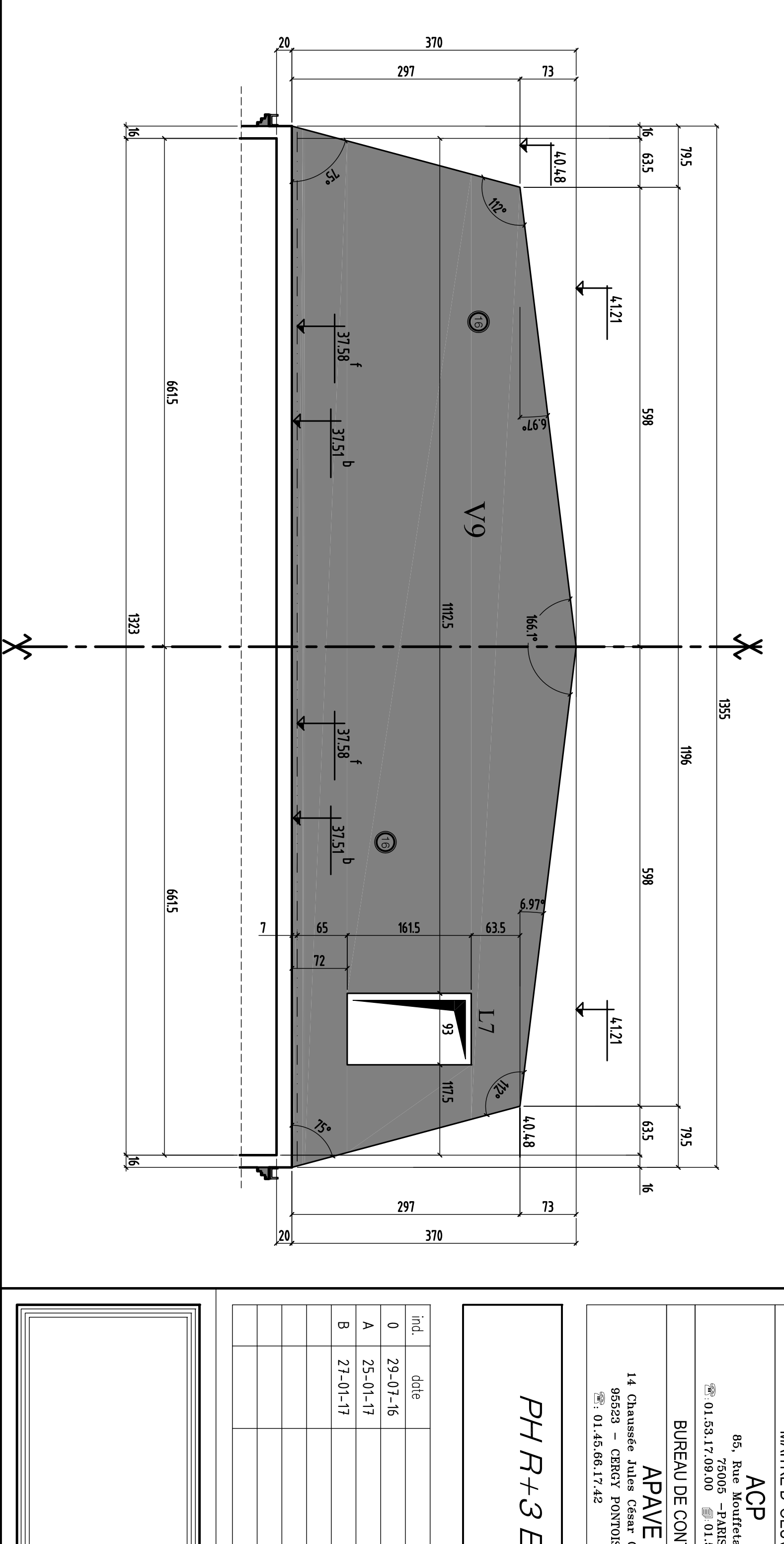

**ASNIERES 92600**  
**CONSTRUCTION D'UN ENSEMBLE DE LOGEMENTS COLLECTIFS ET PARKINGS**  
 57-61, rue Emile Zola  
 92600 ASNIERES SUR SEINE

**MAITRE D'OUVRAGE**  
 ACP  
 66, rue de Valenciennes  
 92110 SURESNES  
 01 41 37 07 00  
 BUREAU DE CONTROLE  
**APAVE**  
 14, Chemin de la Vallée  
 92023 CERGY PONTAISE  
 01 41 37 07 00

**MAITRE D'OUVRAGE**  
 CFH - SOCIANERS PARC  
 66, rue de Valenciennes  
 92110 SURESNES  
 01 41 37 07 00  
**ENTREPRENEUR**  
**BMC Gros-Ouvre - Maçonnerie**  
 101, rue de la Vallée  
 92023 CERGY PONTAISE  
 01 41 37 07 00

**PH R+3 ELAVATIONS VOILE PIGNON**

01	01	01	01
02	02	02	02
03	03	03	03
04	04	04	04
05	05	05	05
06	06	06	06
07	07	07	07
08	08	08	08
09	09	09	09
10	10	10	10
11	11	11	11
12	12	12	12
13	13	13	13
14	14	14	14
15	15	15	15
16	16	16	16
17	17	17	17
18	18	18	18
19	19	19	19
20	20	20	20
21	21	21	21
22	22	22	22
23	23	23	23
24	24	24	24
25	25	25	25
26	26	26	26
27	27	27	27
28	28	28	28
29	29	29	29
30	30	30	30
31	31	31	31
32	32	32	32
33	33	33	33
34	34	34	34
35	35	35	35
36	36	36	36
37	37	37	37
38	38	38	38
39	39	39	39
40	40	40	40
41	41	41	41
42	42	42	42
43	43	43	43
44	44	44	44
45	45	45	45
46	46	46	46
47	47	47	47
48	48	48	48
49	49	49	49
50	50	50	50
51	51	51	51
52	52	52	52
53	53	53	53
54	54	54	54
55	55	55	55
56	56	56	56
57	57	57	57
58	58	58	58
59	59	59	59
60	60	60	60
61	61	61	61
62	62	62	62
63	63	63	63
64	64	64	64
65	65	65	65
66	66	66	66
67	67	67	67
68	68	68	68
69	69	69	69
70	70	70	70
71	71	71	71
72	72	72	72
73	73	73	73
74	74	74	74
75	75	75	75
76	76	76	76
77	77	77	77
78	78	78	78
79	79	79	79
80	80	80	80
81	81	81	81
82	82	82	82
83	83	83	83
84	84	84	84
85	85	85	85
86	86	86	86
87	87	87	87
88	88	88	88
89	89	89	89
90	90	90	90
91	91	91	91
92	92	92	92
93	93	93	93
94	94	94	94
95	95	95	95
96	96	96	96
97	97	97	97
98	98	98	98
99	99	99	99
100	100	100	100

**ASNIERES 92600**  
**CONSTRUCTION D'UN ENSEMBLE DE LOGEMENTS COLLECTIFS ET PARKINGS**  
 57-61, rue Emile Zola  
 92600 ASNIERES SUR SEINE

**MAITRE D'OUVRAGE**  
 ACP  
 66, rue de Valenciennes  
 92110 SURESNES  
 01 41 37 07 00  
 BUREAU DE CONTROLE  
**APAVE**  
 14, Chemin de la Vallée  
 92023 CERGY PONTAISE  
 01 41 37 07 00

**MAITRE D'OUVRAGE**  
 CFH - SOCIANERS PARC  
 66, rue de Valenciennes  
 92110 SURESNES  
 01 41 37 07 00  
**ENTREPRENEUR**  
**BMC Gros-Ouvre - Maçonnerie**  
 101, rue de la Vallée  
 92023 CERGY PONTAISE  
 01 41 37 07 00

**PH R+3 ELAVATIONS VOILE PIGNON**

01	01	01	01
02	02	02	02
03	03	03	03
04	04	04	04
05	05	05	05
06	06	06	06
07	07	07	07
08	08	08	08
09	09	09	09
10	10	10	10
11	11	11	11
12	12	12	12
13	13	13	13
14	14	14	14
15	15	15	15
16	16	16	16
17	17	17	17
18	18	18	18
19	19	19	19
20	20	20	20
21	21	21	21
22	22	22	22
23	23	23	23
24	24	24	24
25	25	25	25
26	26	26	26
27	27	27	27
28	28	28	28
29	29	29	29
30	30	30	30
31	31	31	31
32	32	32	32
33	33	33	33
34	34	34	34
35	35	35	35
36	36	36	36
37	37	37	37
38	38	38	38
39	39	39	39
40	40	40	40
41	41	41	41
42	42	42	42
43	43	43	43
44	44	44	44
45	45	45	45
46	46	46	46
47	47	47	47
48	48	48	48
49	49	49	49
50	50	50	50
51	51	51	51
52	52	52	52
53	53	53	53
54	54	54	54
55	55	55	55
56	56	56	56
57	57	57	57
58	58	58	58
59	59	59	59
60	60	60	60
61	61	61	61
62	62	62	62
63	63	63	63
64	64	64	64
65	65	65	65
66	66	66	66
67	67	67	67
68	68	68	68
69	69	69	69
70	70	70	70
71	71	71	71
72	72	72	72
73	73	73	73
74	74	74	74
75	75	75	75
76	76	76	76
77	77	77	77
78	78	78	78
79	79	79	79
80	80	80	80
81	81	81	81
82	82	82	82
83	83	83	83
84	84	84	84
85	85	85	85
86	86	86	86
87	87	87	87
88	88	88	88
89	89	89	89
90	90	90	90
91	91	91	91
92	92	92	92
93	93	93	93
94	94	94	94
95	95	95	95
96	96	96	96
97	97	97	97
98	98	98	98
99	99	99	99
100	100	100	100

01	01	01	01
02	02	02	02
03	03	03	03
04	04	04	04
05	05	05	05
06	06	06	06
07	07	07	07
08	08	08	08
09	09	09	09
10	10	10	10
11	11	11	11
12	12	12	12
13	13	13	13
14	14	14	14
15	15	15	15
16	16	16	16
17	17	17	17
18	18	18	18
19	19	19	19
20	20	20	20
21	21	21	21
22	22	22	22
23	23	23	23
24	24	24	24
25	25	25	25
26	26	26	26
27	27	27	27
28	28	28	28
29	29	29	29
30	30	30	30
31	31	31	31
32	32	32	32
33	33	33	33
34	34	34	34
35	35	35	35
36	36	36	36
37	37	37	37
38	38	38	38
39	39	39	39
40	40	40	40
41	41	41	41
42	42	42	42
43	43	43	43
44	44	44	44
45	45	45	45
46	46	46	46
47	47	47	47
48	48	48	48
49	49	49	49
50	50	50	50
51	51	51	51
52	52	52	52
53	53	53	53
54	54	54	54
55	55	55	55
56	56	56	56
57	57	57	57
58	5		