

RESERVATIONS VOILES EXTERIEURS				RESERVATIONS VOILES INTERIEURS			
N°	A.I	TYPE	Dim(cm) lxt ou Ø	N°	A.I	TYPE	Dim(cm) lxt ou Ø
50	86.23	résa	Ø12.5	01	86.18	résa	20x20
51	86.13	résa	Ø12.5	02	83.98	résa	10x10
52	86.13	résa	Ø12.5	03	83.98	résa	60x24.0
53	86.23	résa	Ø12.5	04	83.98	résa	60x24.0
54				05	86.18	résa	15x15
55				06	83.98	résa	10x10
56				07	83.98	résa	50x24.0
57				08			
58				09			

à confirmer
à confirmer

NOTATION :

POUTRES: -00- à -00-
 POTEAUX : P1 à P4
 AMORCES POUTRES- VOILES : PVa.000 à PVa.000
 POUTRES-VOILE : PV.200 à PV.214
 LINTEAUX INTERIEURS : L.1 à L.20

VOIR PLAN N° : C.11 - Coupes et détails

<p>SURCHARGES:</p> <p>PARKING: 250 DaNm² ESCALIERS et CIRCULATIONS: 250 DaNm²</p> <p>BETONS:</p> <p>Béton apparent: XCI C25/30 FC28 = 25 MPa Béton pour élévation: XCI C25/30 FC28 = 25 MPa Béton voiles et éléments sous terre: XF1 C25/30 FC28 = 25 MPa Gros Béton: XF1 C16/20 FC18 = 16 MPa sauf cas contraires</p> <p>Fissuration: Fissuration peu préjudiciable (fpp)</p> <p>Limite de propriété Existant Isolation en sous face de plancher ép. 12.5 cm Isolation sur le plancher</p> <p>PLOMBIER: en attente ELECTRICIEN: en attente</p>	<p>Eléments de structure :</p> <p>Béton Béton Non Porteur Poteaux BA noyés Magrerie Pleine Porteuse Magrerie Creuse Porteuse Magrerie Pleine Non Porteuse Magrerie Creuse Non Porteuse Béton Préfabriqué Repérage des voiles contre terre Eléments BA porteurs vis par transparence : Béton Murets et relevés vis par transparence : Béton</p> <p>Complexes et revêtements :</p> <p>Gros Béton, recharges Dalles sur plots Terre Béton désactivé détaillés pour étanchéité s.: Environ DAP: Dalle Alvéolaire Précontrainte Var.: Variable S.L.C.: Suivant la Cote Lgr: Longrine Tr: Tronçon R: Radisseur C: Chevêtre M: Massif V: Voile Ch: Châlage P: Poteau T: Trant</p>
--	---

VILLEJUIF 94800
CONSTRUCTION D'UN ENSEMBLE DE 60 LOGEMENTS ET DES COMMERCES
 AVENUE DE PARIS ET RUE HENRI BARBUSSE
 94800 VILLEJUIF

<p>MAITRE D'OEUVRE</p> <p>AEF Ingénierie Paris 40 chemin de Justice 92290 - Chateaufort Malibry ☎ 01.48.30.29.53 ☎ 01.48.30.71.98</p> <p>BUREAU DE CONTROLE</p> <p>QUALICONSULT 1 bis, rue du Petit Chamart 75014 - VILLIERS CODEX ☎ 01.40.85.24.11 ☎ 01</p>	<p>MAITRE D'OUVRAGE</p> <p>SCI KAUPMAN & BROAD promotion 1 157, avenue Charles de Gaulle 92207 - NEUILLY SUR SEINE ☎ 01.41.43.44.94 ☎ 01</p> <p>ENTREPRISE G.O.</p> <p>M.T.R 6, rue René Cassin 77170 CHEVY-COSSYVAUX ☎ 01.60.62.32.00 ☎ 01.60.62.32.01</p>
--	--

COFFRAGE - VUE EN PLAN
BATIMENTS (A) & (B) PL HAUT 2^{ème} ETAGE

ind.	date	modifications
0	02-12-15	1 ère diffusion.
A	06-06-16	MISE A JOUR SUIVANT VISA MOE
B	03-07-16	MISE A JOUR SUIVANT VISA MOE RECU LE 01-07-16

DOSSIER		PLAN	APD
269		C.10	IND
Ingénieur		Projeteur	Date
H.B.R.		02/12/15	1/20

VILLEJUIF

94800

**CONSTRUCTION D'UN ENSEMBLE
DE
60 LOGEMENTS ET DES COMMERCES**

AVENUE DE PARIS ET RUE HENRI BARBUSSE
94800 VILLEJUIF

MAITRE D' OEUVRE	MAITRE D'OUVRAGE
AEF Ingenerie Paris 49 chemin de justice 92290 - Chatenay Malabry ☎: 01.46.30.29.53 ☎:01.46.30.71.96	SCI KAUFMAN & BROAD promotion 1 127, avenue Charles de Gaulle 92207 - NEUILLY SUR SEINE ☎: 01.41.43.44.94 ☎:01.
BUREAU DE CONTROLE	ENTREPRISE G.O.
QUALICONSULT VELIZY PLUS - BÂTIMENT E. 1 bis, rue du Petit Clamart 78941 - VELIZY CEDEX ☎: 01.40.83.34.11 ☎:01	M.T.R 9, rue René Cassin 77173 CHEVRY-COSSIGNY ☎: 01.60.62.32.00 ☎: 01.60.62.32.01

BATIMENTS (A) & (B) PL HAUT 2^{ème} ETAGE
COUPES (coffrage)

ind.	date	modifications
0	30-10-15	1 ère diffusion.
A	06-06-16	MISE A JOUR SUIVANT VISA MOE
B	03-07-16	MISE A JOUR SUIVANT VISA MOE RECU LE 01-07-16

	DOSSIER	PLAN	APD	
	269	C.11	IND.	PRO
			EXE	EXE
			DOE	
	Ingenieur	Projeteur	Date	Echelle
	H.B.E	30/10/15	1/25	

NOTA: DETAILS DES SEUILS ET APPUIS VOIR CAHIERS DU MENUISIER
DE L'ETANCHEUR ET DE LA PIERRE

NOTA: L'EXECUTION DE CE PLAN N'EST VALABLE QU'APRES L'APPROBATION
DE LA MAITRISE D'OEUVRE, DU MAITRE D'OUVRAGE, DU BUREAU DE
CONTRÔLE ET DES CORPS D'ETATS CONCERNES

COUPE 1-1

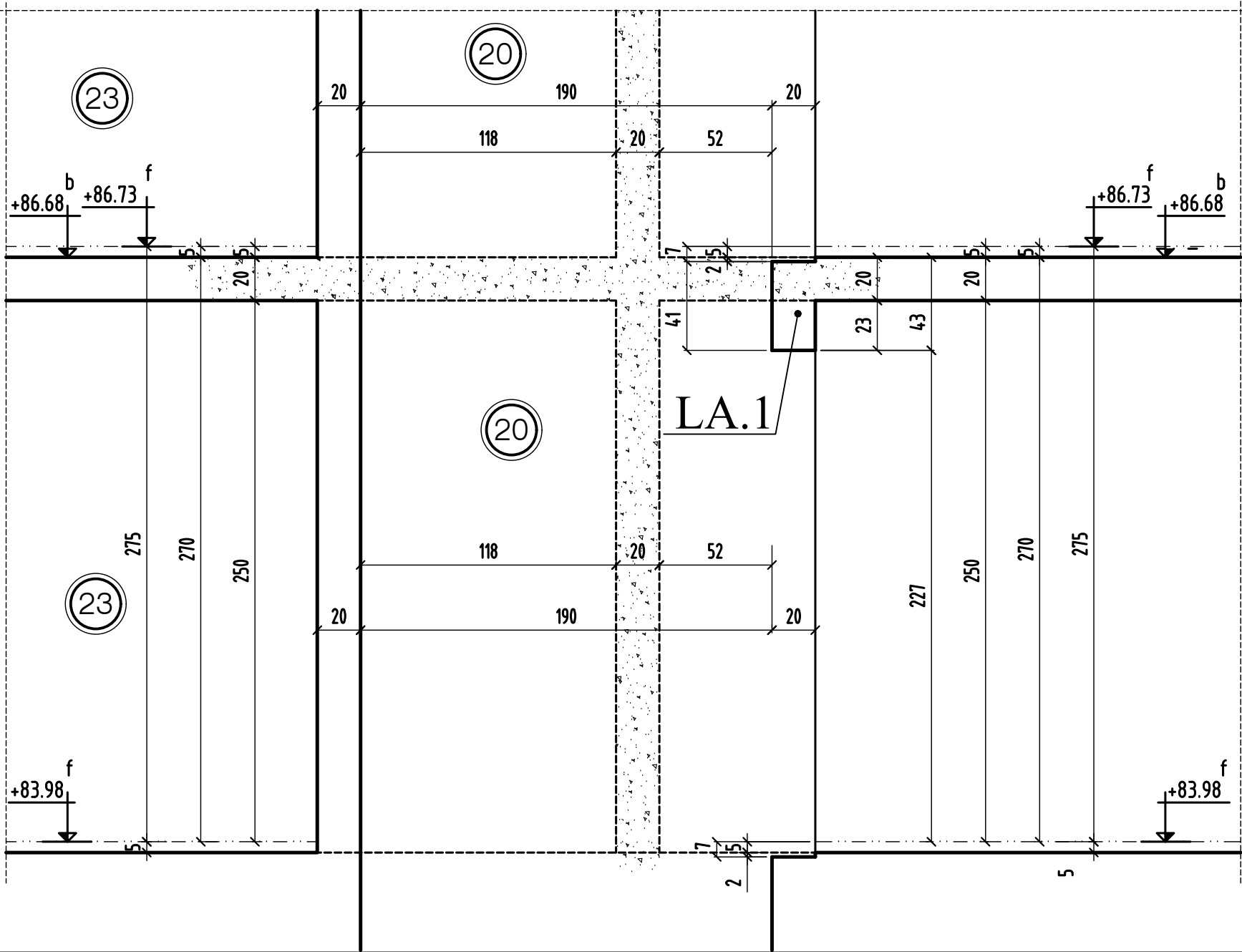

COUPE 1-1

MODIFICATIONS
0

A
B

AFFAIRE: 269
Ech: 1/25

Cahier C.11
Page 02

COUPE 2-2

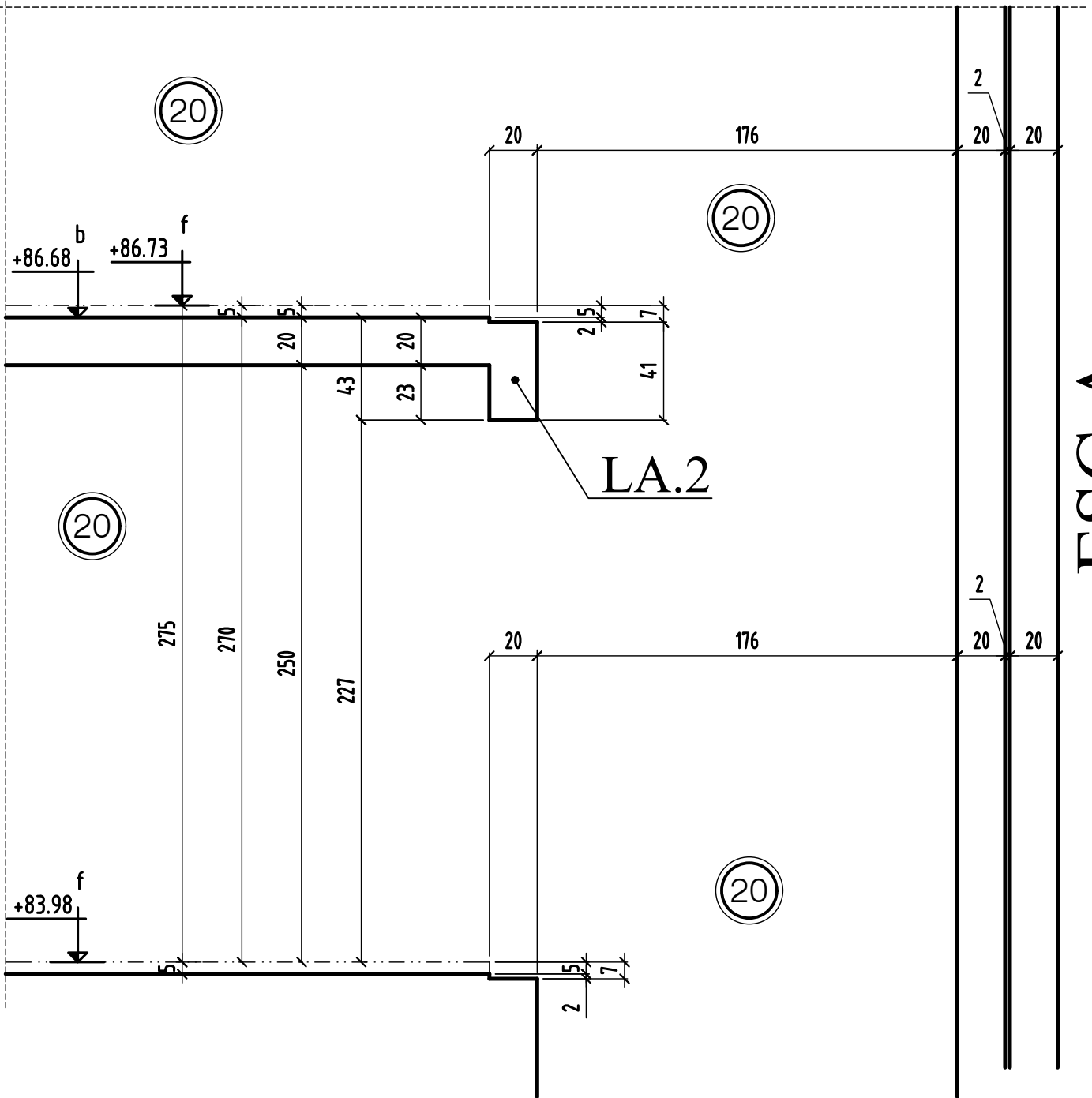

ESC.A

COUPE 3-3

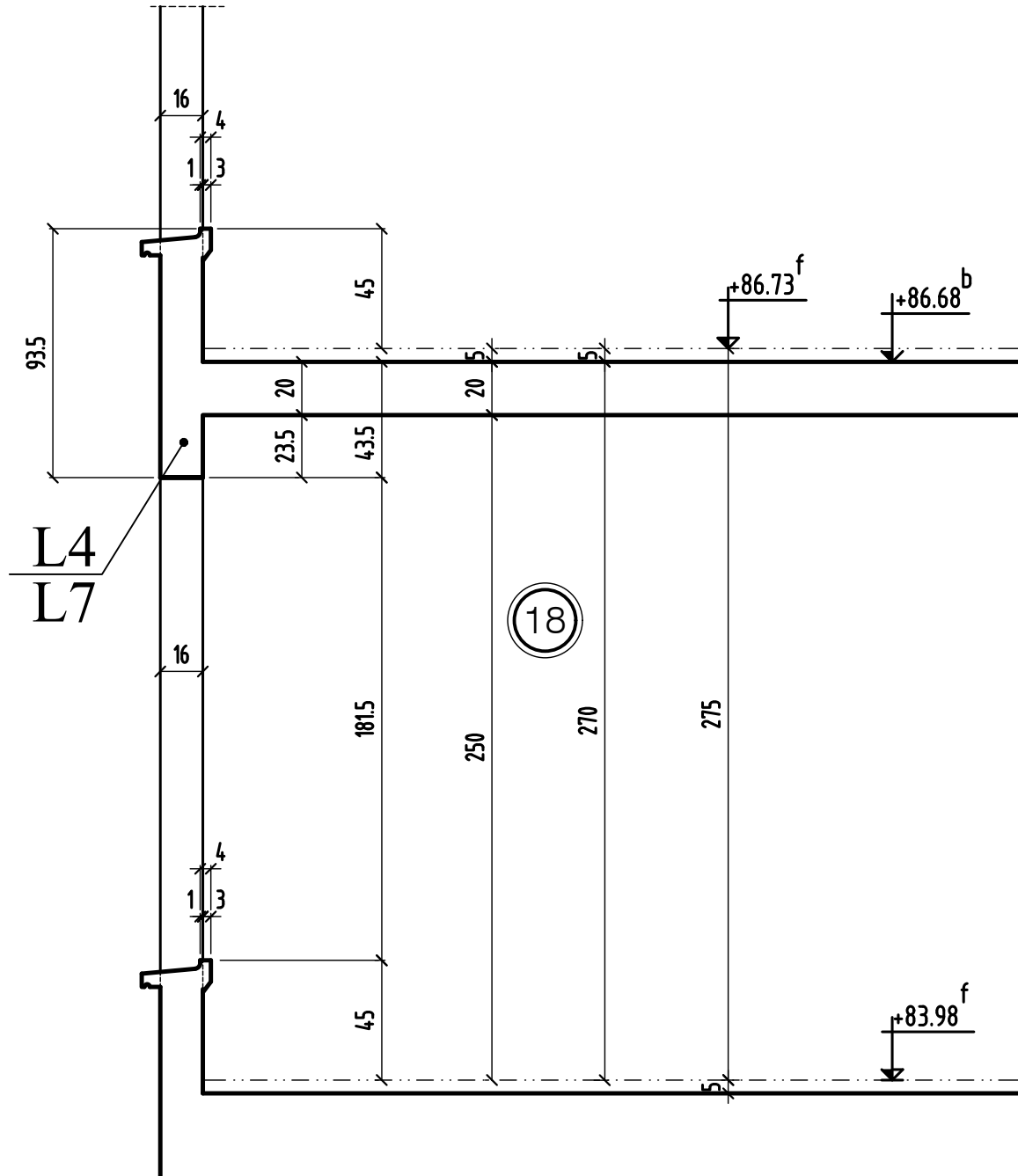

COUPE 3 -3

MODIFICATIONS

0		A
		B

AFFAIRE: 269

Ech:1/25

Cahier C.11

Page 04

COUPE 4-4

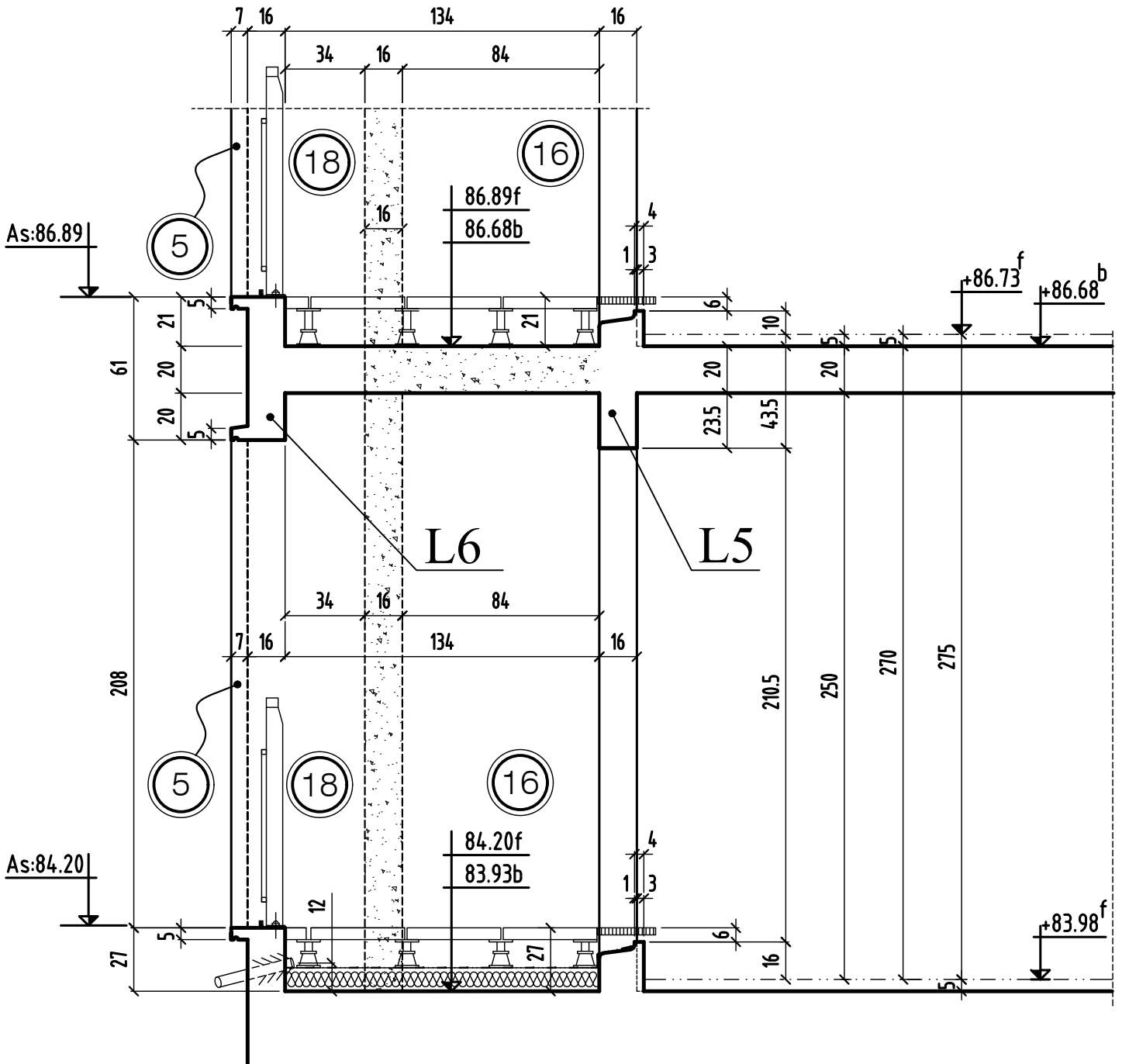

COUPE 5-5

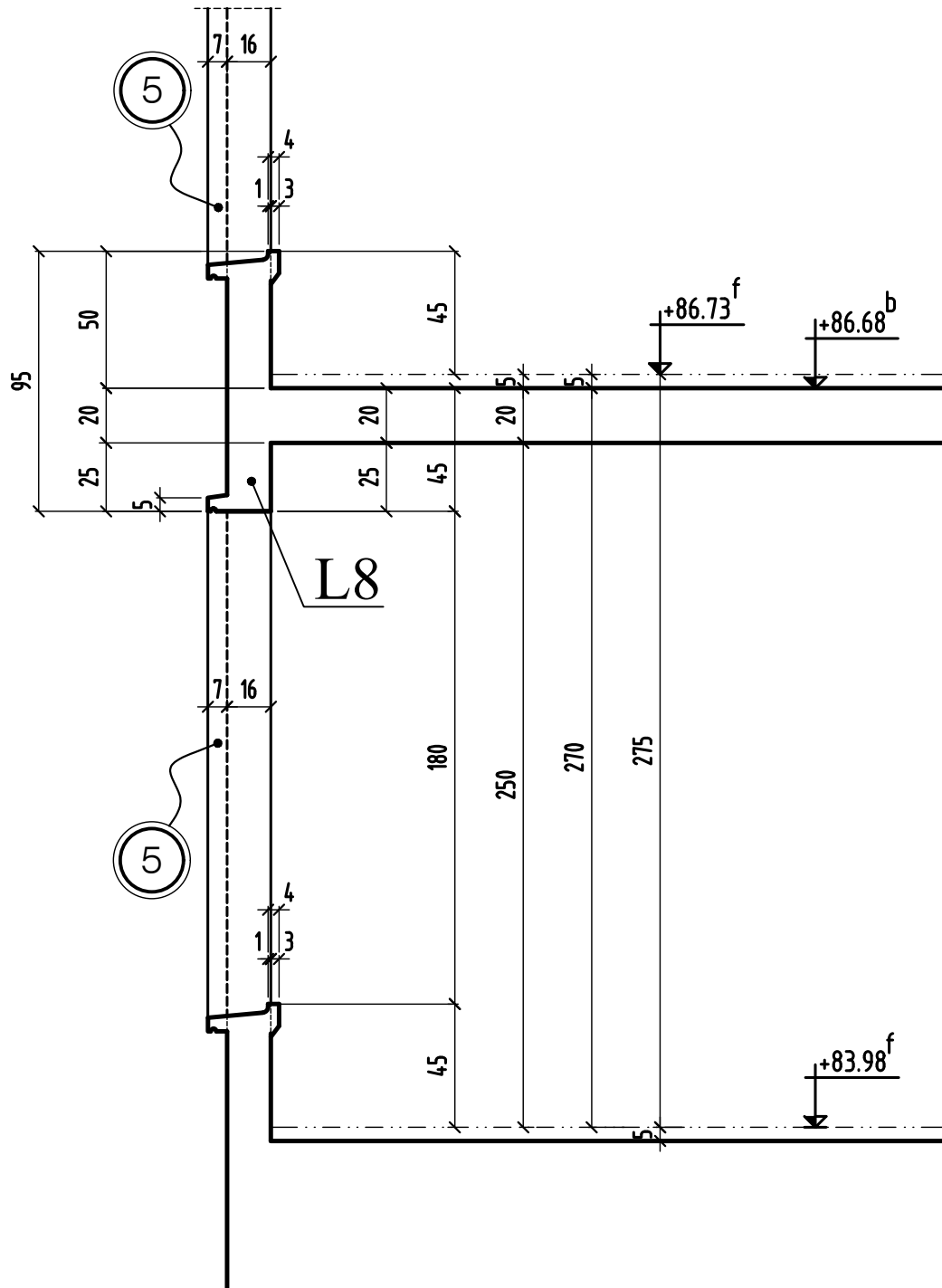

COUPE 6-6

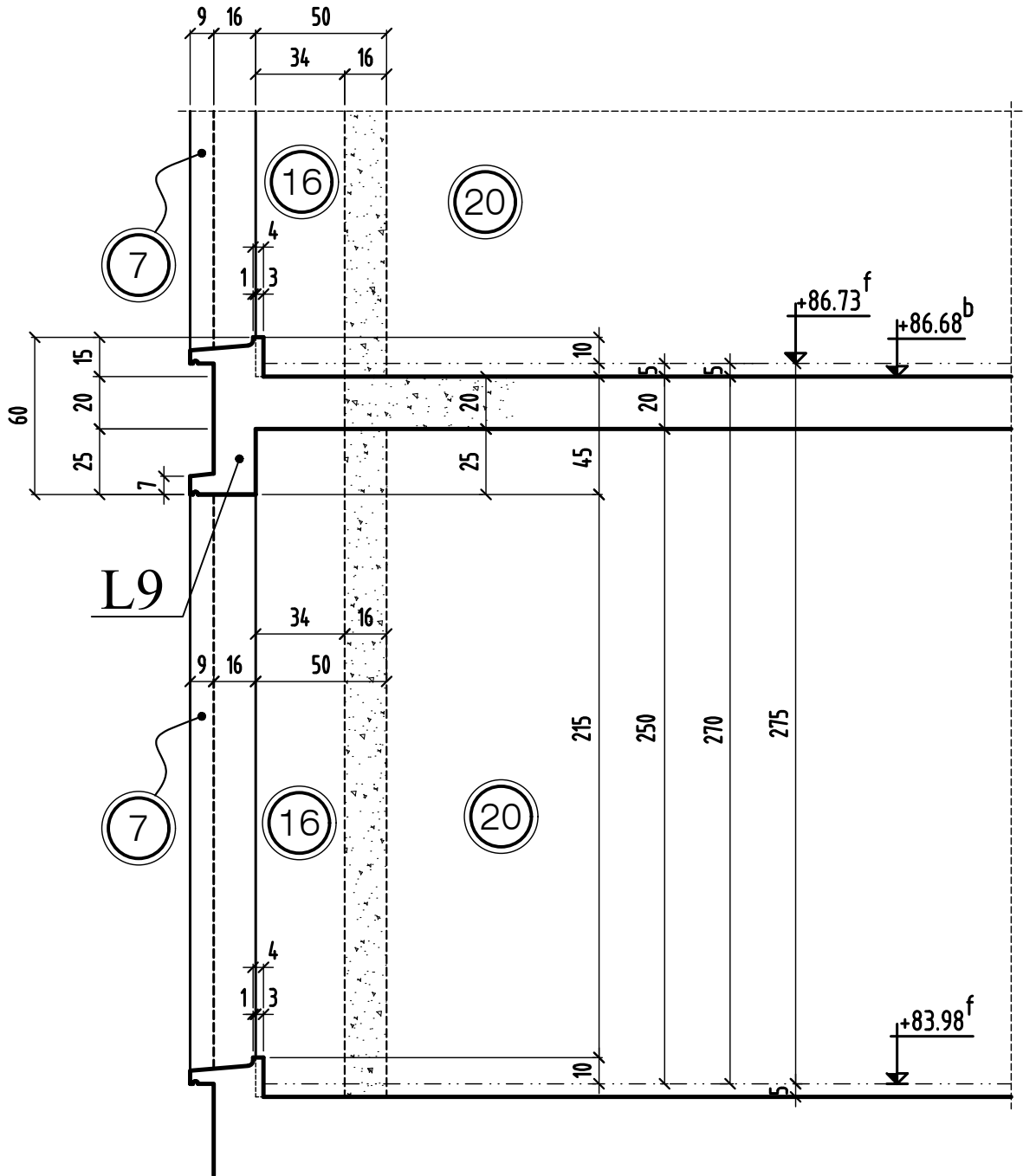

COUPE 7-7

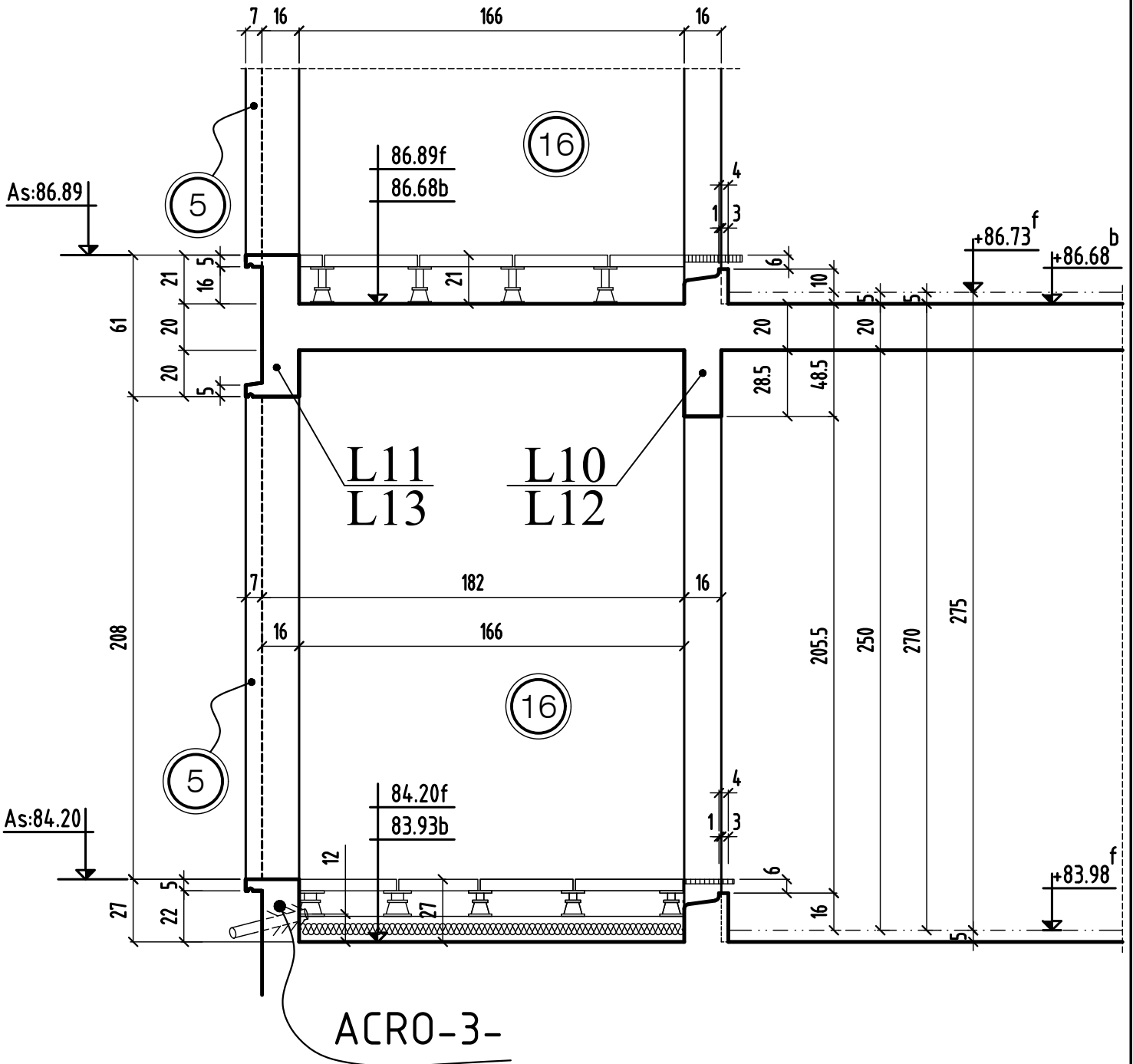

COUPE 9-9

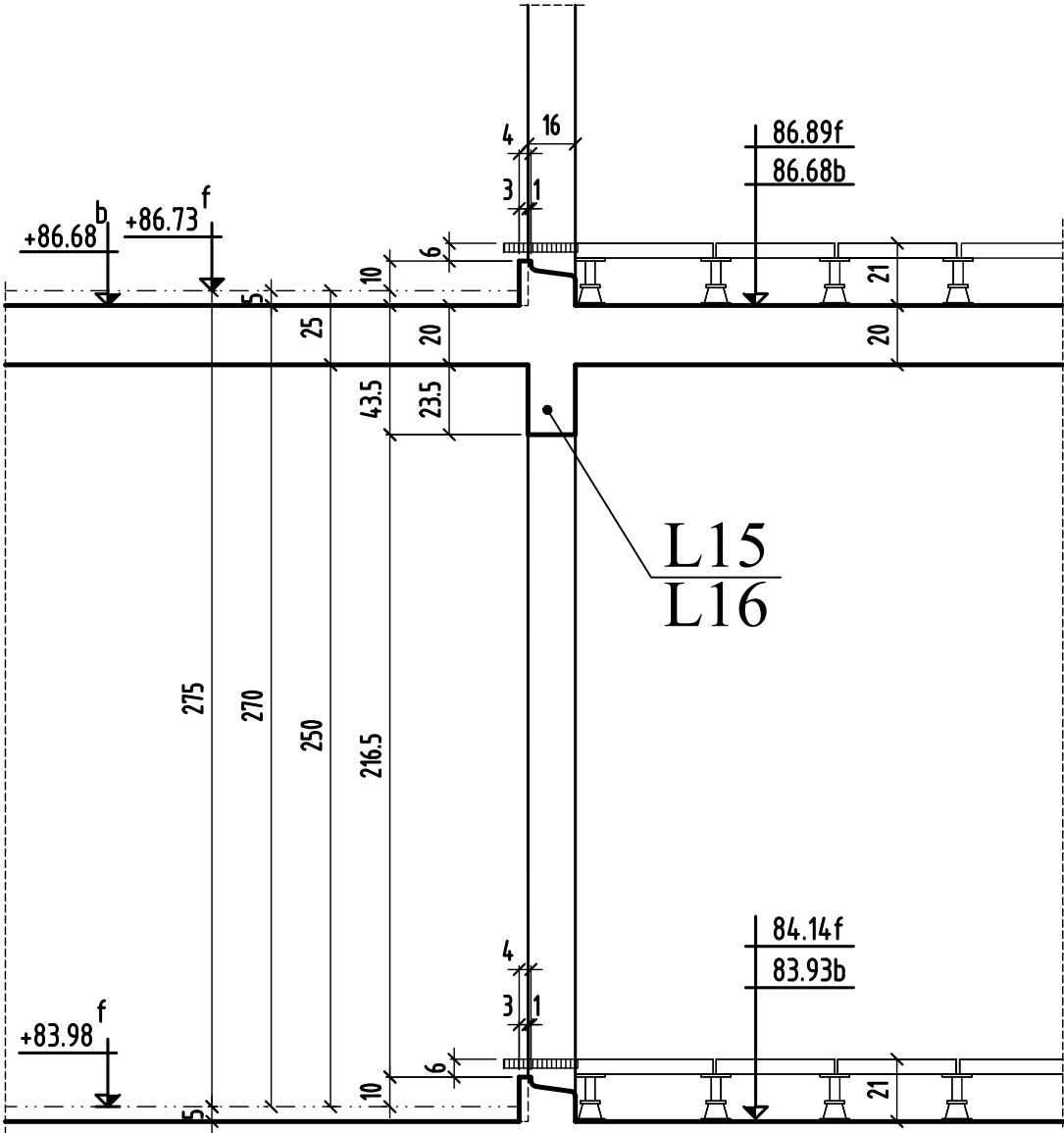

<p>COUPE 9-9</p>	MODIFICATIONS	A	AFFAIRE: 269	Cahier C.11
	0	B	Ech:1/25	Page 10

COUPE 11-11

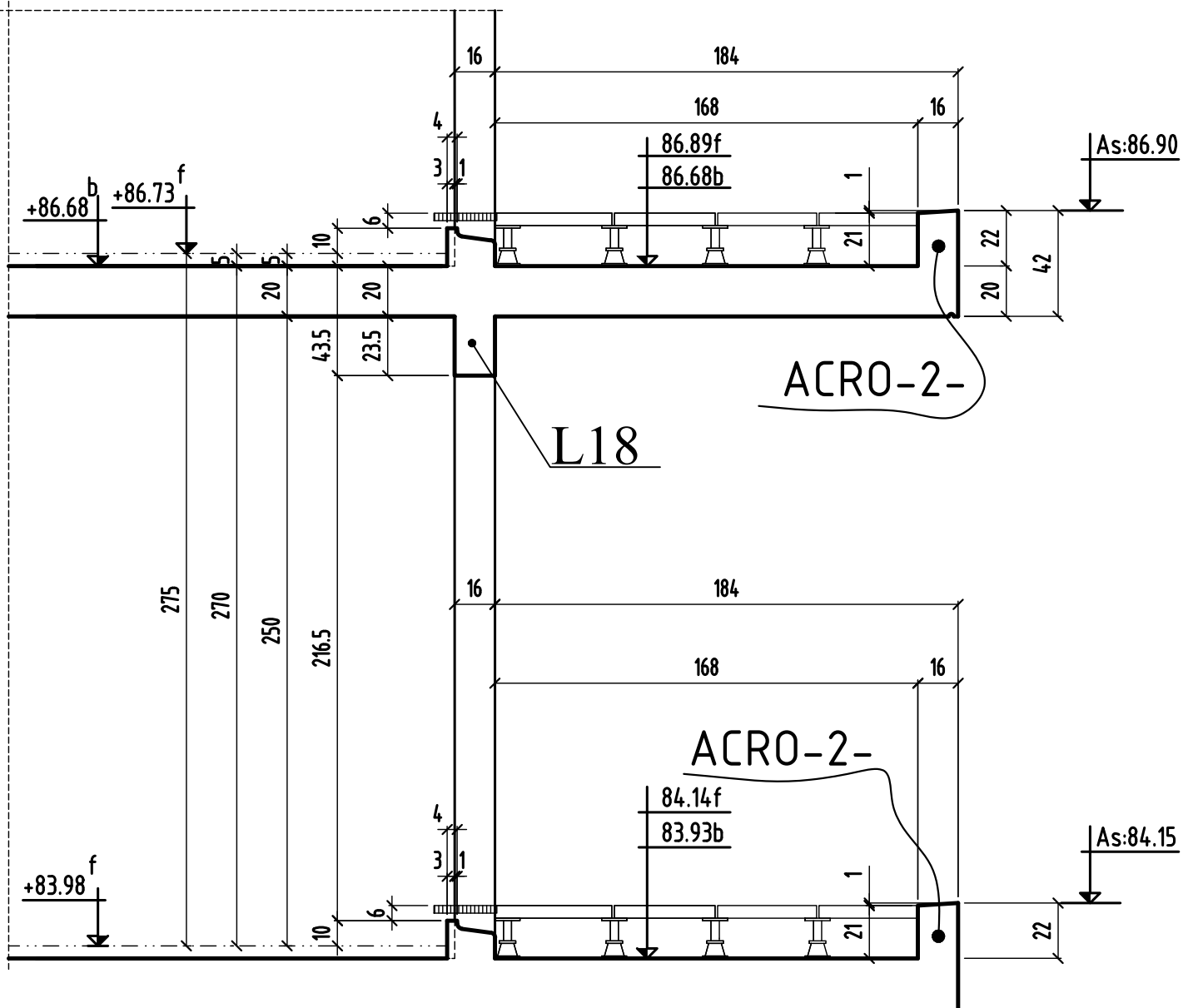

COUPE 12-12

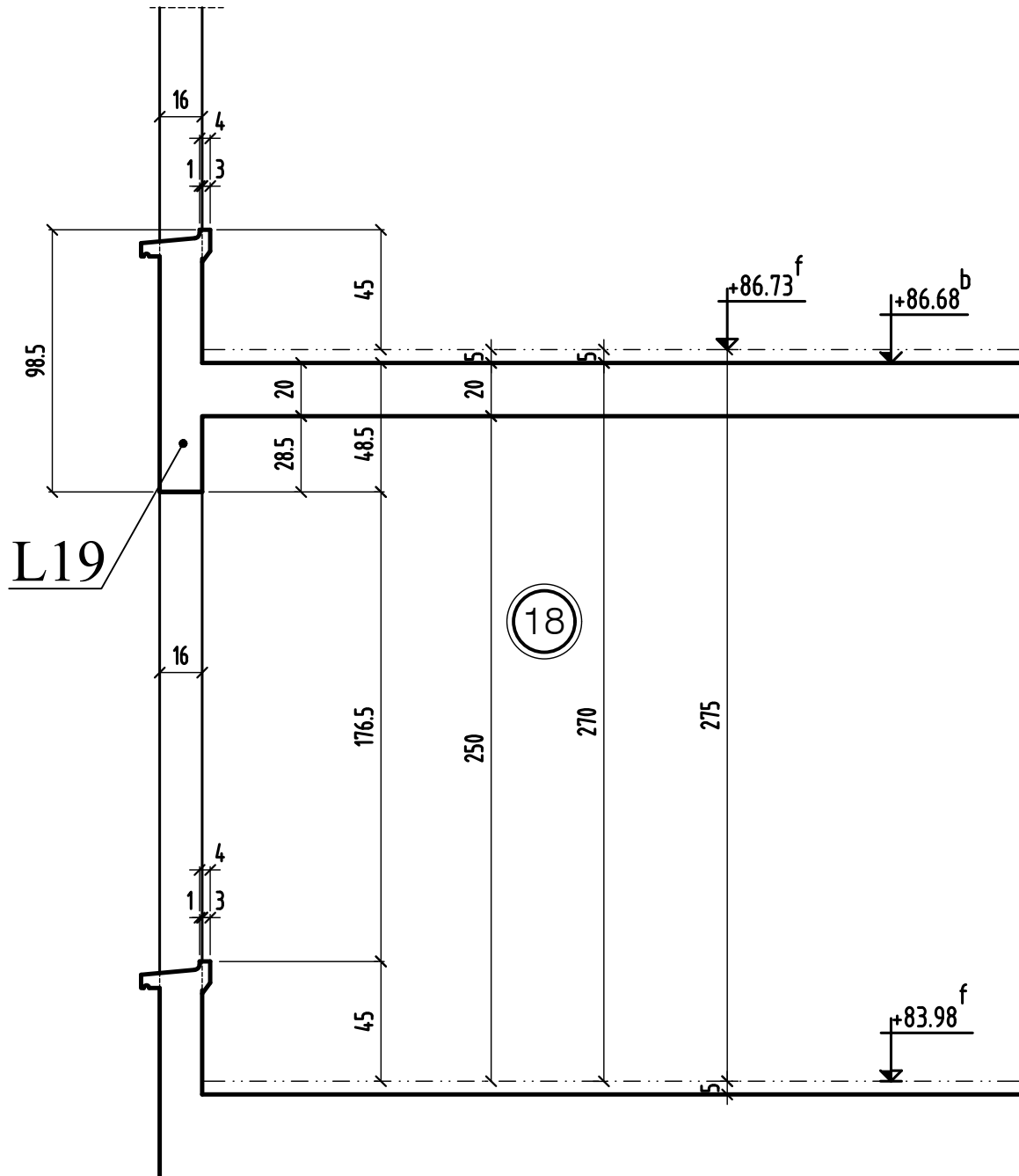

COUPE 13-13

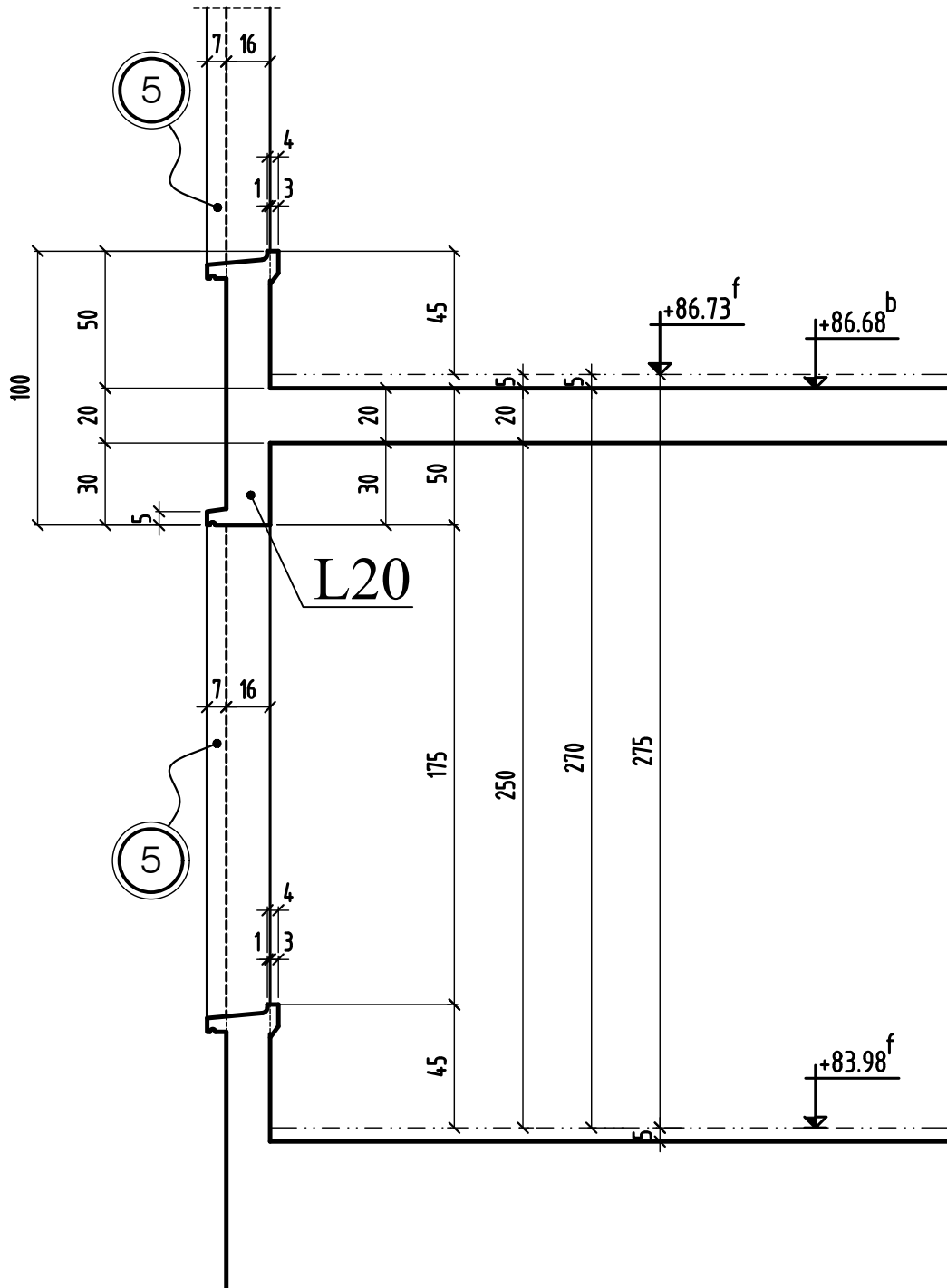

Détail engravure douche en voile

élévation

coupe

