



NOTA : \* suppression linteau L.9a  
 VOIR PLAN N° : C.20 - Coupes et détails

<p><b>SURCHARGES D'EXPLOITATION:</b></p> <p>LOGEMENTS : 150 Da/m<sup>2</sup>          PARTIES COMMUNES : 250 Da/m<sup>2</sup>          JARDINS ET TERRASSES : 200 Da/m<sup>2</sup>          BALCONS : 200 Da/m<sup>2</sup></p> <p><b>CHARGES PERMANENTES:</b></p> <p>LOGEMENTS (Revêtement + cloisons) : 150 Da/m<sup>2</sup>          JARDINS (Terres satures) : 2000 Da/m<sup>2</sup></p> <p><b>PRECONISATIONS DES BETONS:</b></p> <p>NORME NF EN 206-1 en vigueur          Béton apparent : XC1 C25/30 Fc28 = 25 Mpa          Béton Vuies sous terre : XF1 C25/30 Fc28 = 25 Mpa          Gros Béton : XF1 C16/20 Fc28 = 20 Mpa          sauf cas contraire indiqués sur la vue en plan</p>	<p><b>Éléments de structure:</b></p> <p>Béton porteur          Poteaux porteurs          Poutres béton armé          Béton Non Porteur          Maçonnerie Pleine Porteuse          Maçonnerie Pleine Non Porteuse          Maçonnerie Caisse Non Porteuse          Béton Préfabriqué          Impact des voiles béton porteur          Impact garde-corps et relevés BA</p> <p><b>Compléments et détails:</b></p> <p>Grès Béton et revêtement          Dalles sur plots          Tapis, jalousies          Jardinières</p> <p>         S. : Escalier DAP1 : Dalle Alvéolaire Pleincentrale          VAR : Variateur S.L.C. : Selon la Cote          Lp : Long Poutre Tr. : Trappeur R : Radouleur          C : Chevêtre M : Muret V : Voile          Ch : Châssis P : Poutre Vot : Voile contre terre          L : Linteau PNE : Poutre en fonte T : Tasseau          Lb : Linteau S : Sorelle P.V. : Ancrage Poutre/V          BN : Bande-voile SF : Semelle d'arrête PV : Poutre-voile       </p>
---	--

SAINT-LEU-LA FORET 95320  
**CONSTRUCTION D'UN ENSEMBLE DE LOGEMENTS COLLECTIF**  
 5 / 7 , Sente du bas trouppillard  
 17 / 29 , rue gambetta  
 4 / 6 , rue guynemer  
 département du val d'oise-95320

<p>MAITRE D'OEUVRE  <b>ELLEBOODE architecture</b>          28 RUE HORTHEMONT-TOUSSAULT          95400 SAINT-LEU-LA FORET          ☎ 01.44.54.44.34 ☎ 01.45.04.60.11</p>	<p>MAITRE D'OUVRAGE  <b>SCCV GAMBETTA</b>          388/4 Avenue du général de Gaulle          95110 ROSNY-SOUS-BOIS          ☎ 01.48.84.51.09 ☎ 01.48.55.64.15</p>
<p>BUREAU DE CONTROLE  <b>QUALICONSULT</b>          20255 RUE DE LA BRUYÈRE          95200 CHARENTON LE PONT          ☎ 01.48.19.00.00 ☎ 01.88.20.26.04          mail : qualiconsult@qualiconsult.fr</p>	<p><b>ENTREPRISE G.O.</b>  <b>M.T.R</b>          9, rue René Cassin          77175 CHENY-COSSIGNY          ☎ 01.60.62.32.00 ☎ 01.60.62.32.01</p>

VUE EN PLAN - PHT 1 ETAGE  
 COFFRAGE  
 bts: A & B

ind.	date	modifications
0	11-12-17	1 ère diffusion.
A	22-03-18	Mise à jour générale.
B	09-04-18	Mise à jour générale.
C	09-07-18	Mise à jour suivant détails menuiseries et détails peintures.
D	01-08-18	MISE A JOUR PV

DOSSIER	PLAN	APD
297	C.19	PRO
Ingenieur	Projeteur	Date
H.B.R.	11.10.17	1/50



VOIR PLAN N° : C.22 - Coupes et détails

COUPE FEU: PLANCHERS CF = 2 HEURE  
 STABLE AU FEU: VERTICAUX SF = 2 HEURE

**SURCHARGES D'EXPLOITATION:**  
 LOGEMENTS: 150 DaNm<sup>2</sup>  
 PARTIES COMMUNES: 250 DaNm<sup>2</sup>  
 JARDINS ET TERRASSES: 250 DaNm<sup>2</sup>  
 BALCONS: 350 DaNm<sup>2</sup>

**CHARGES PERMANENTES:**  
 LOGEMENTS (Revetements + cloisons): 150 DaNm<sup>2</sup>  
 JARDINS ( Terres saturées ): 2000 DaNm<sup>3</sup>

**PRECONISATIONS DES BETONS:**  
 NORME NF EN 206-1 en vigueur  
 Béton apparent : XC1 C25/30 Fc28 = 25 Mpa  
 Béton Voiles sous terre : XF1 C25/30 Fc28 = 25 MPa  
 Gros Béton : XF1 C16/20 Fc28 = 20 MPa  
 sauf cas contraires indiqués sur la vue en plan

Représentation des voiles contre terres

**Éléments de structure :**

- Béton porteur
- Poteaux noyés
- Poteaux porteurs
- Poutres béton armé
- Béton Non Porteur
- Maçonnerie Pleine Porteuse
- Maçonnerie Creuse Porteuse
- Maçonnerie Pleine Non Porteuse
- Maçonnerie Creuse Non Porteuse
- Béton Préfabriqué
- Impact des voiles béton porteur
- Impact garde-corps et relevés BA

**Complexes et revêtements :**

- Gros Béton sur recharges
- Dalles sur plots
- Terre, pelouses
- Jardinières

e.: Environ DAP: Dalle Alvéolaire Précontrainte  
 VAR: Variable S.L.C.: Selon la Cote  
 Lg: Longrine Tr: Tuteur R: Raidisseur  
 C: Chevêtre M: Massif V: Voile  
 Ch: Chânage P: Poteau Vt: Voile contre terre  
 L: Linteau PN: Poteau noyé T: Tirant  
 Lib: Litage S: Semelle PV: Amorce Poutre V  
 BN: Bande-noyée SF: Semelle filante PV: Poutre-voile

SAINT-LEU-LA FORET 95320  
**CONSTRUCTION D'UN ENSEMBLE DE LOGEMENTS COLLECTIF**  
 5 / 7 , Sente du bas trouillard  
 17 / 29 , rue gambetta  
 4 / 6 , rue guynemer  
 département du val d'oise-95320

<b>MAITRE D'OEUVRE</b> ELLEBOODE architecture 26 RUE berthollet-75005 PARIS ☎ 01.44.34.44.34 ☎ 01.45.04.60.11	<b>MAITRE D'OUVRAGE</b> SCCV GAMBETTA 38bis,Avenue du général de Gaulle 93110 ROSNY-SOUS BOIS ☎ 01.48.94.51.09 ☎ 01.48.55.64.15
<b>BUREAU DE CONTROLE</b> QUALICONSULT 93200 THIRY EN FRANCE ☎ 01.48.19.93.00 ☎ 06.88.50.28.04 mail : sebastien.cipierre@qualiconsult.fr	<b>ENTREPRISE G.O.</b> M.T.R 9, rue René Cassin 77173 CHEVRY-COSSIGNY ☎ 01.60.62.32.00 ☎ 01.60.62.32.01

VUE EN PLAN - PHT 1 ETAGE  
 COFFRAGE  
 bt : C

ind.	date	modifications
A	11-12-17	1 ère diffusion.
O	22-03-18	Mise à jour générale.
B	09-04-18	Mise à jour générale.
C	09-07-18	Mise à jour suivant détails menuiseries et détails pierres .
D	01-08-18	MISE A JOUR PV

DOSSIER	PLAN	APD
297	C.21	IND. PRO
Ingenieur	Projeteur	Date
	H.B.A.	11/12/17
		Echelle
		1/50



SAINT-LEU-LA FORET

95320

# CONSTRUCTION D'UN ENSEMBLE DE LOGEMENTS COLLECTIF

5 / 7 , Sente du bas troupillard  
17 / 29 , rue gambetta  
4 / 6 , rue guynemer  
département du val d'oise-95320

MAITRE D' OEUVRE	MAITRE D'OUVRAGE
<b>ELLEBOODE architecture</b> 26 RUE berthollet-75005 PARIS ☎: 01.44.34.44.34 ☎: 01.45.04.60.11	<b>SCCV GAMBETTA</b> 38bis, Avenue du général de Gaulle 93110 ROSNY-SOUS BOIS ☎: 01.48.94.51.09 ☎: 01.48.55.64.15
BUREAU DE CONTROLE	<b>ENTREPRISE G.O.</b>
<b>QUALICONSULT</b> 13, rue charles cros 93297 TREMBLAY EN FRANCE ☎: 01.48.19.93.00 ☎: 06.88.50.28.04 mail ; sebastien.cipoire@qualiconsult.fr	<b>M.T.R</b> 9, rue René Cassin 77173 CHEVRY-COSSIGNY ☎: 01.60.62.32.00 ☎: 01.60.62.32.01

PL HAUT 1 etage  
BATIMENTS (A) & (B) COUPES (coffrage)

ind.	date	modifications
0	22-03-18	1 ère diffusion.
A	09-04-18	MISE A JOUR GENERAL
B	09-07-18	MISE A JOUR SUIVANT DETAILS MENUISERIES + RAJOUT COUPES BAT A
C	01-08-18	MISE A JOUR PV

	DOSSIER		PLAN		APD
	297		C.20		IND.
					EXE
					PRO
					EXE
				DOE	
Ingenieur	Projeteur	Date	Echelle		
	H.B.E	22/03/18	1/25		

# COUPE 39-39

Bt: B

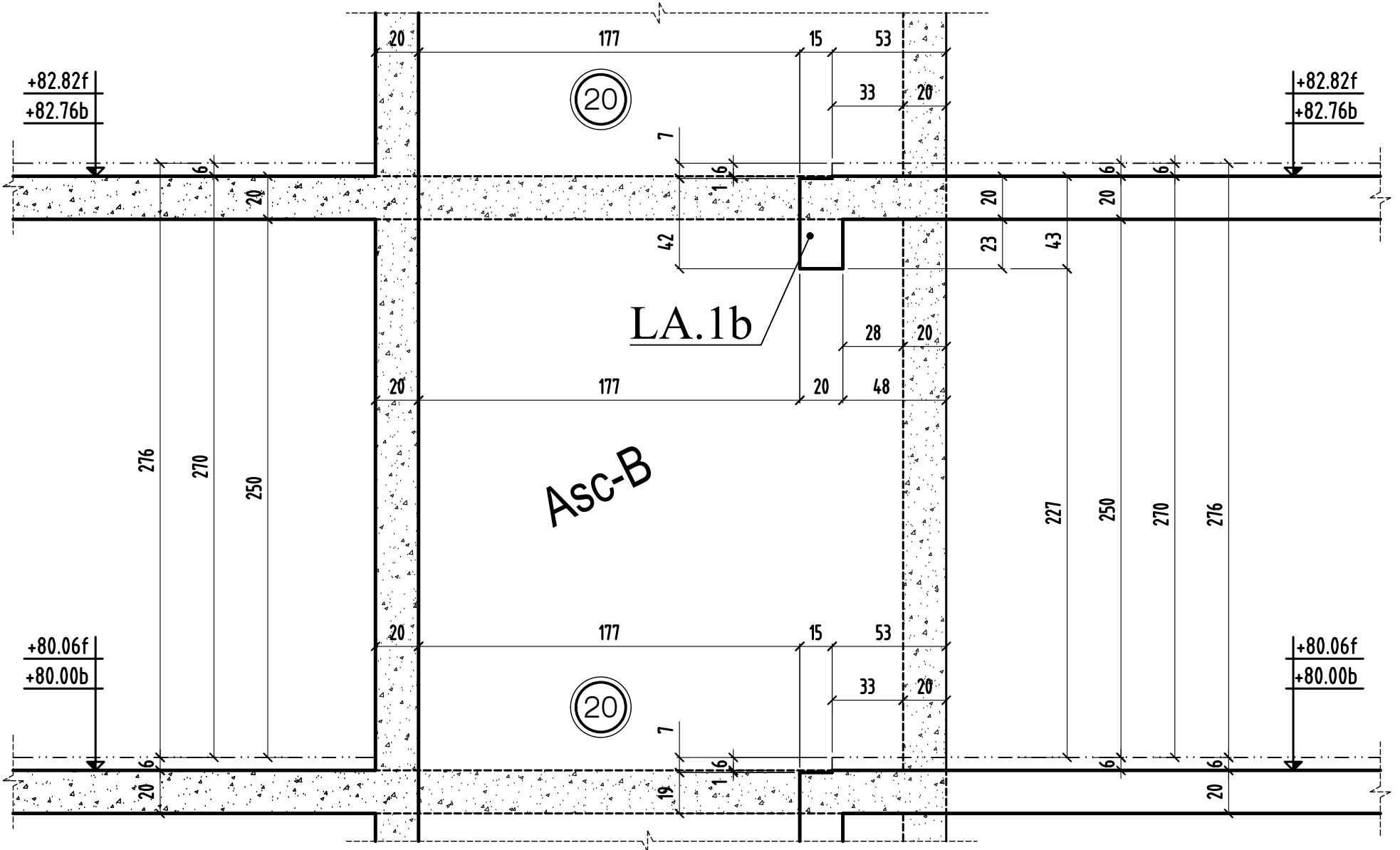

COUPE 39 - 39

MODIFICATIONS

A

B

AFFAIRE: 297  
Ech: 1/25

Cahier C.20  
Page 01

# COUPE 40-40

Bt: B

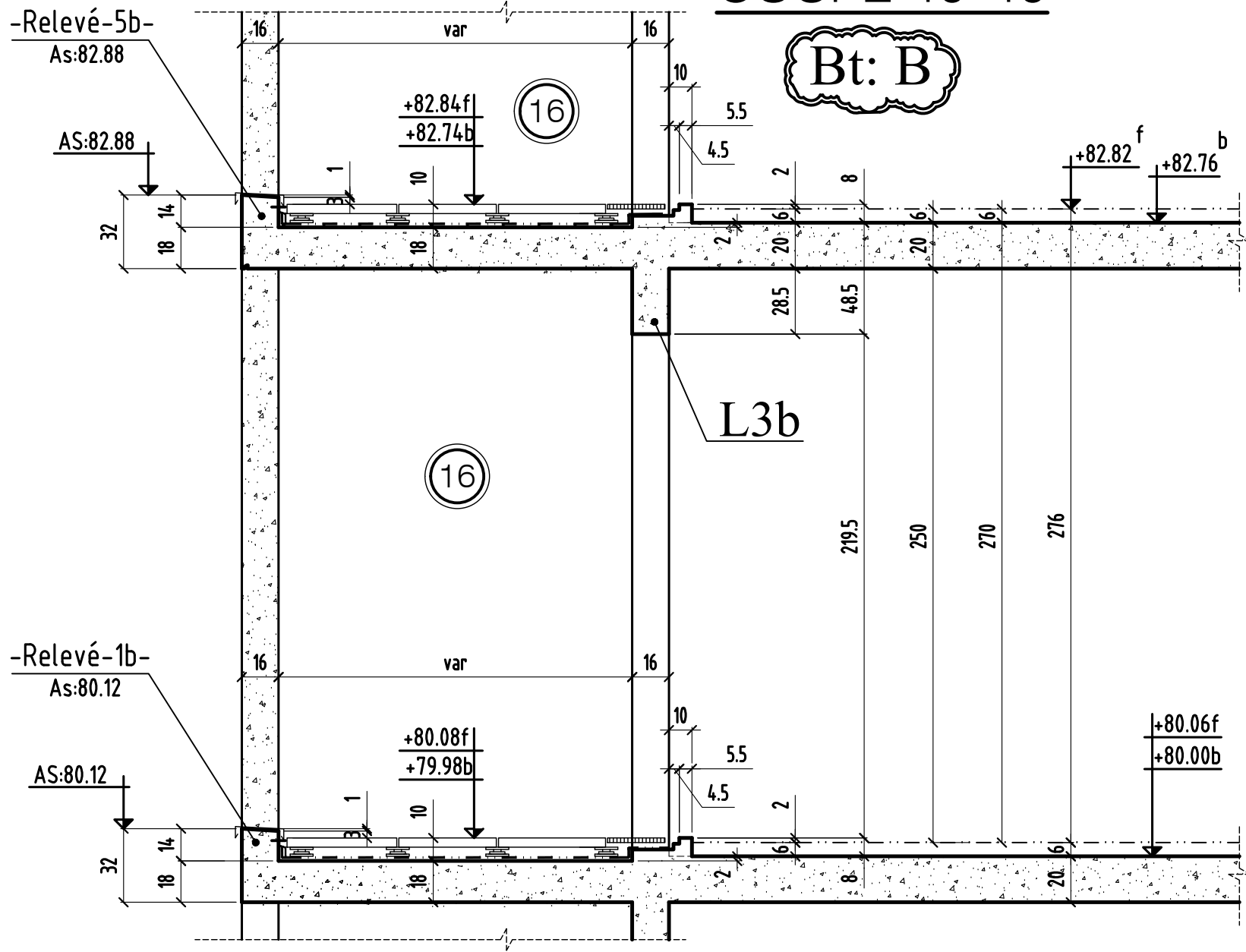

# COUPE 40 - 40

0	MODIFICATIONS	A	AFFAIRE: 297	Cahier C.20
		B	Ech: 1/25	Page 02

# COUPE 41-41

Bt: B

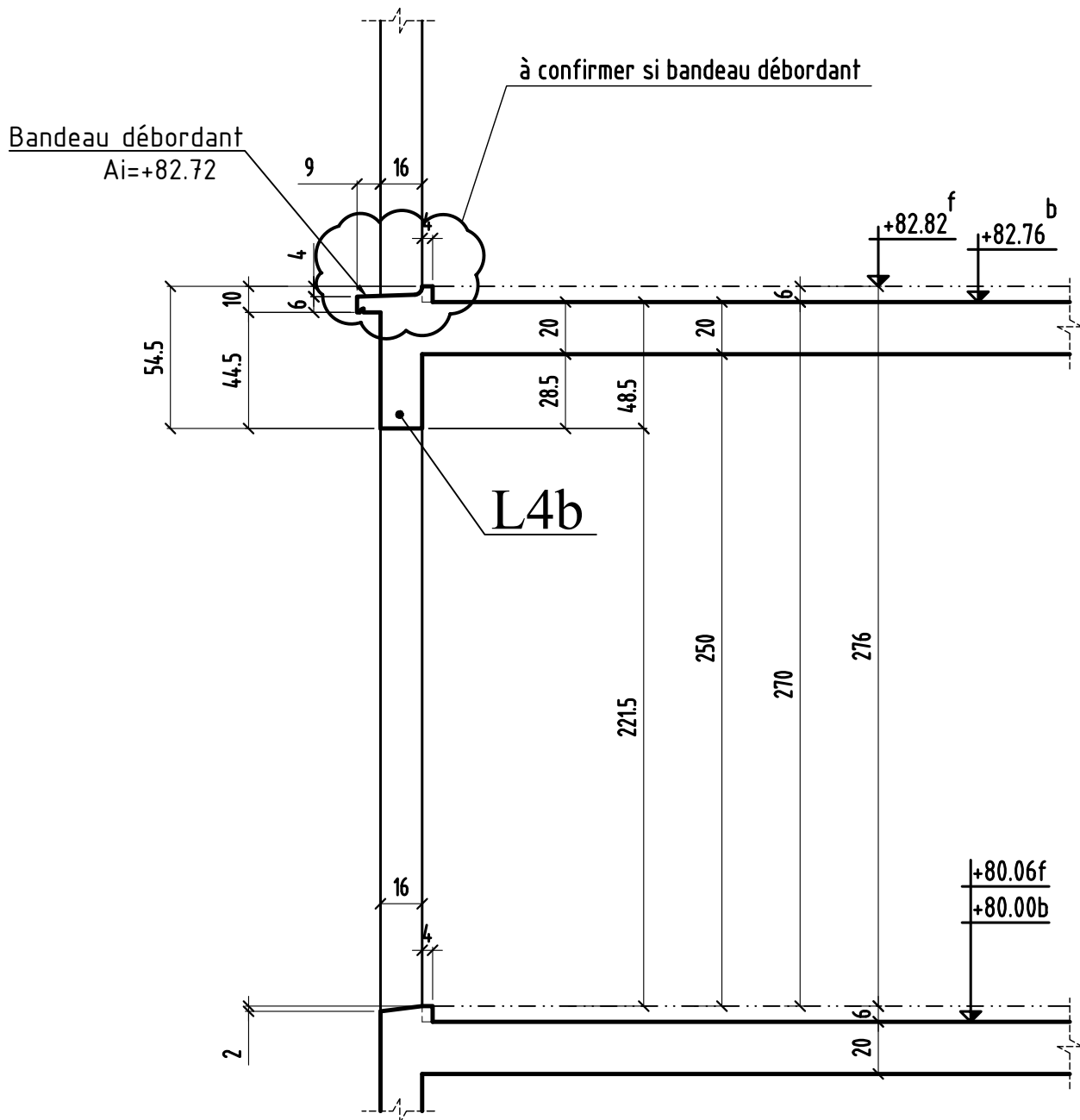

# COUPE 42-42

Bt: B

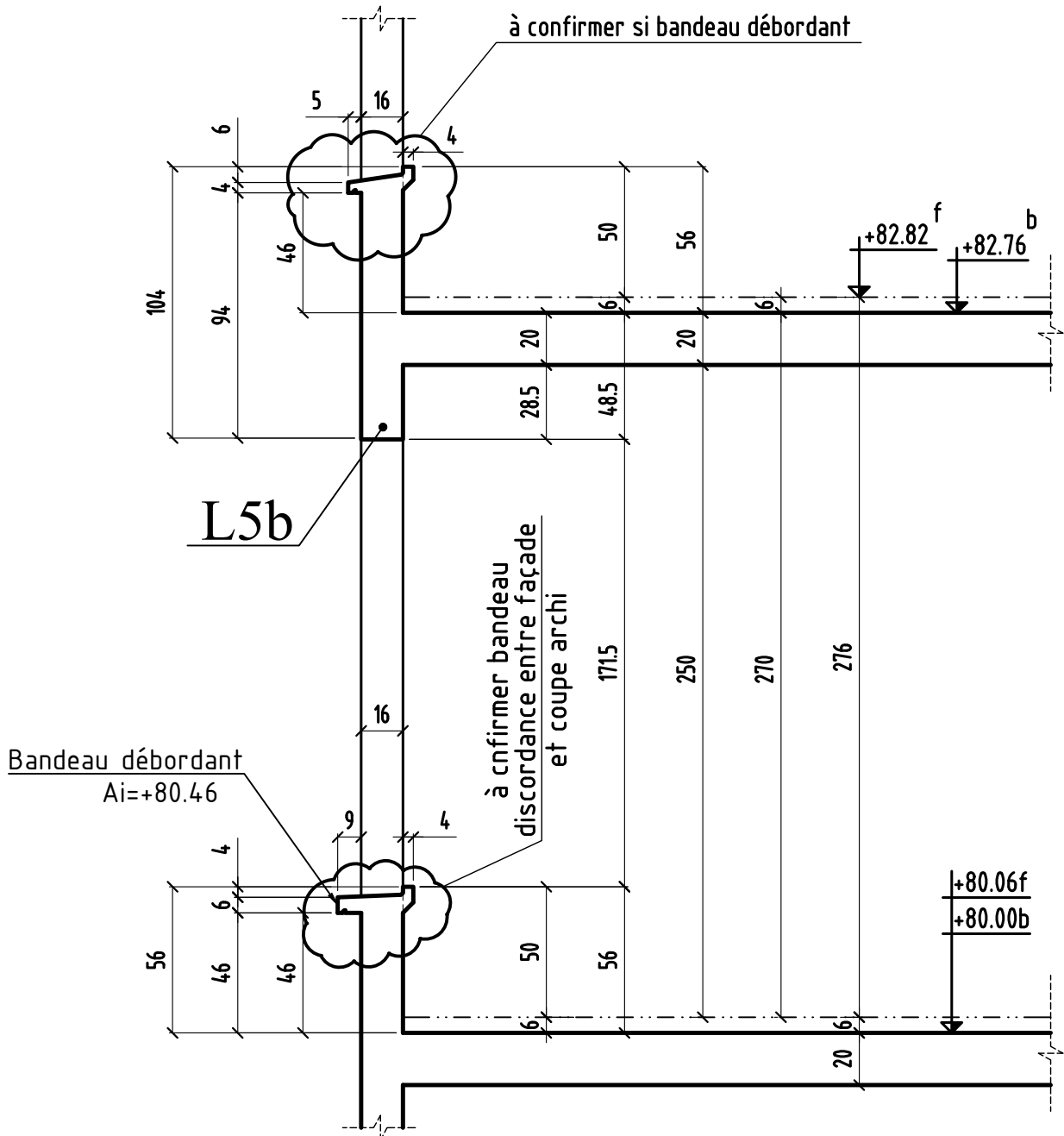



COUPE 43-43

Bt: B

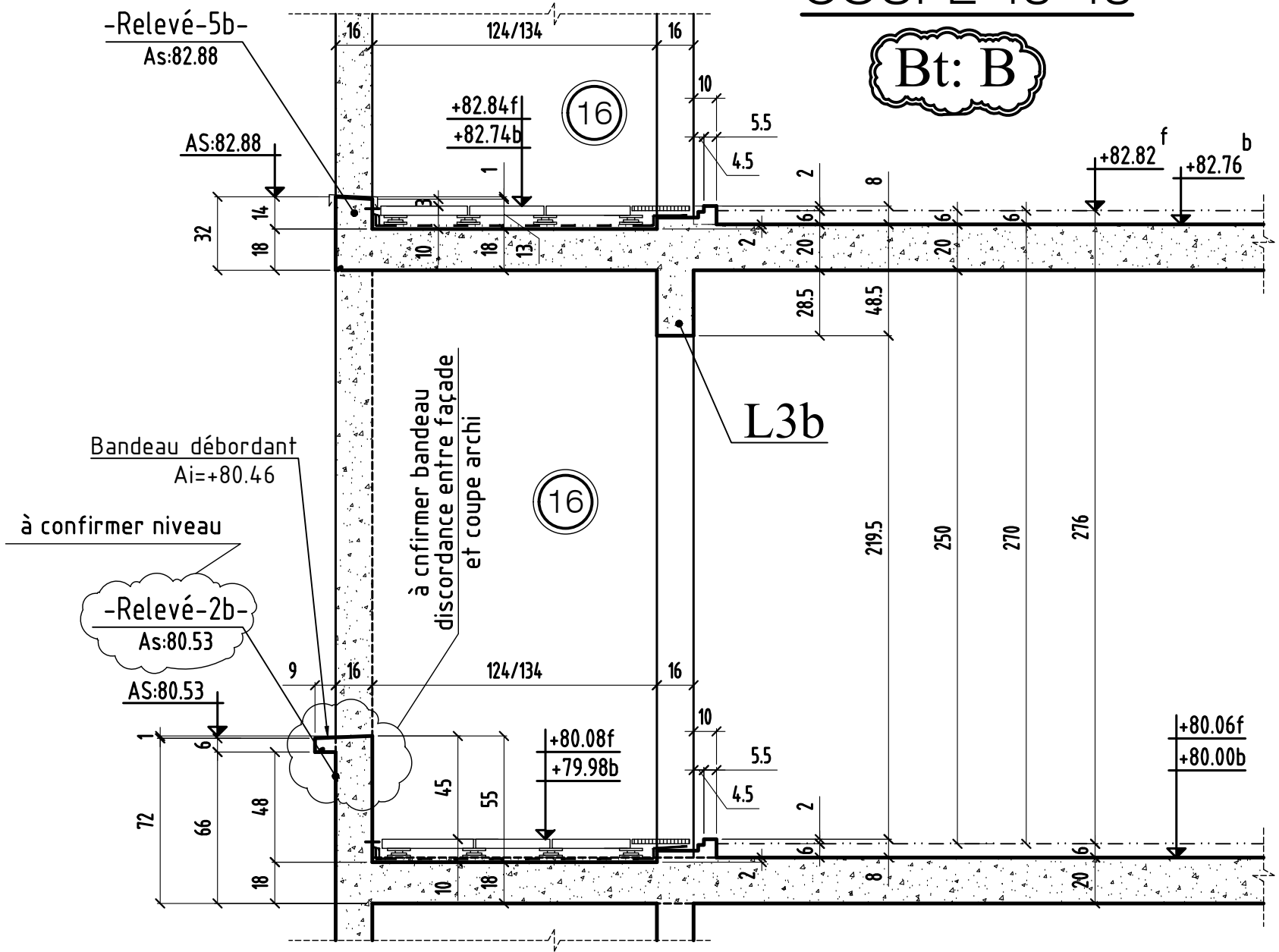

# COUPE 44-44

Bt: B

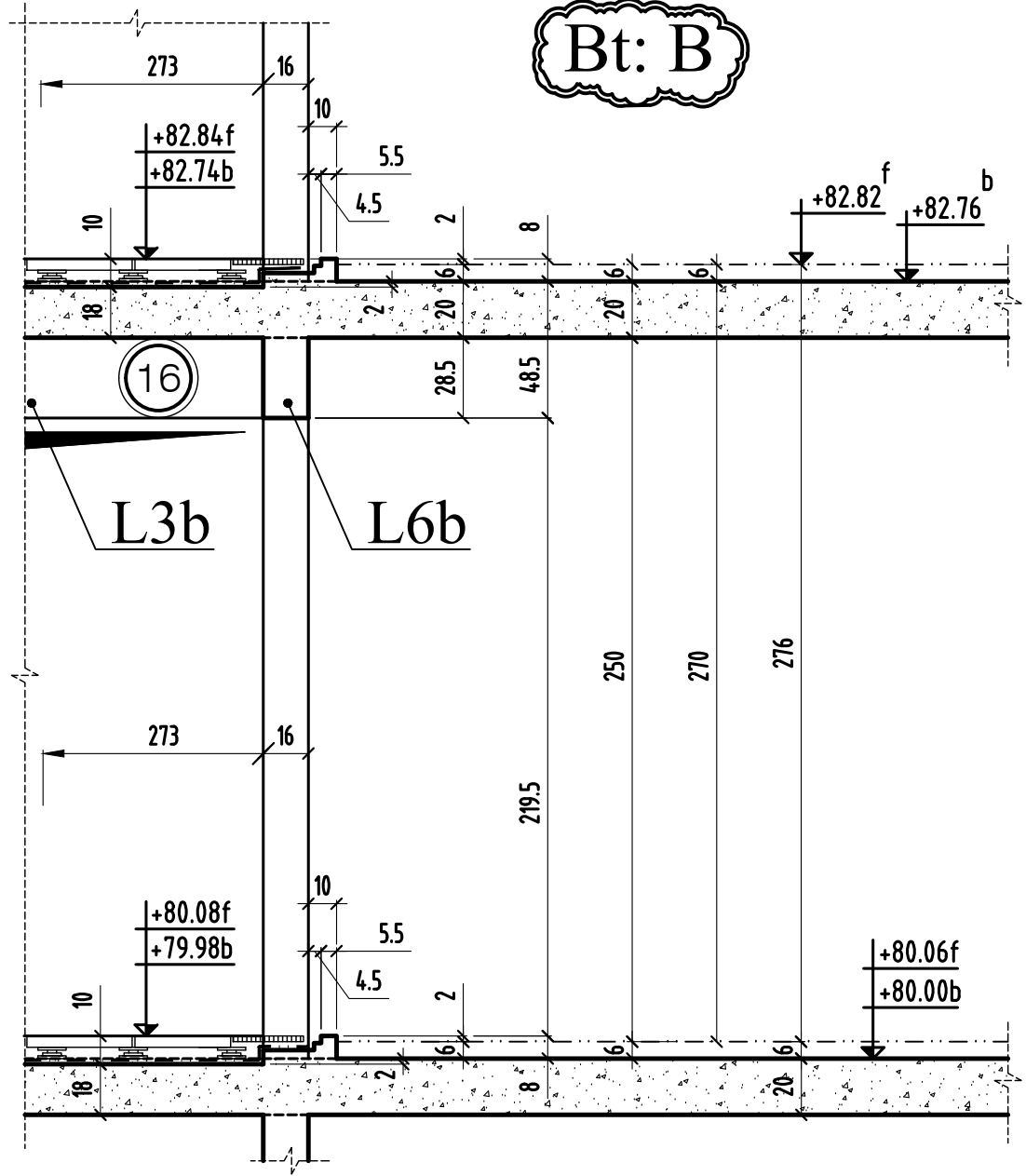

COUPE 44 - 44

01	MODIFICATIONS	A	AFFAIRE: 297	Cahier C.20
		B	Ech: 1/25	Page 06



COUPE 46-46

Bt: B

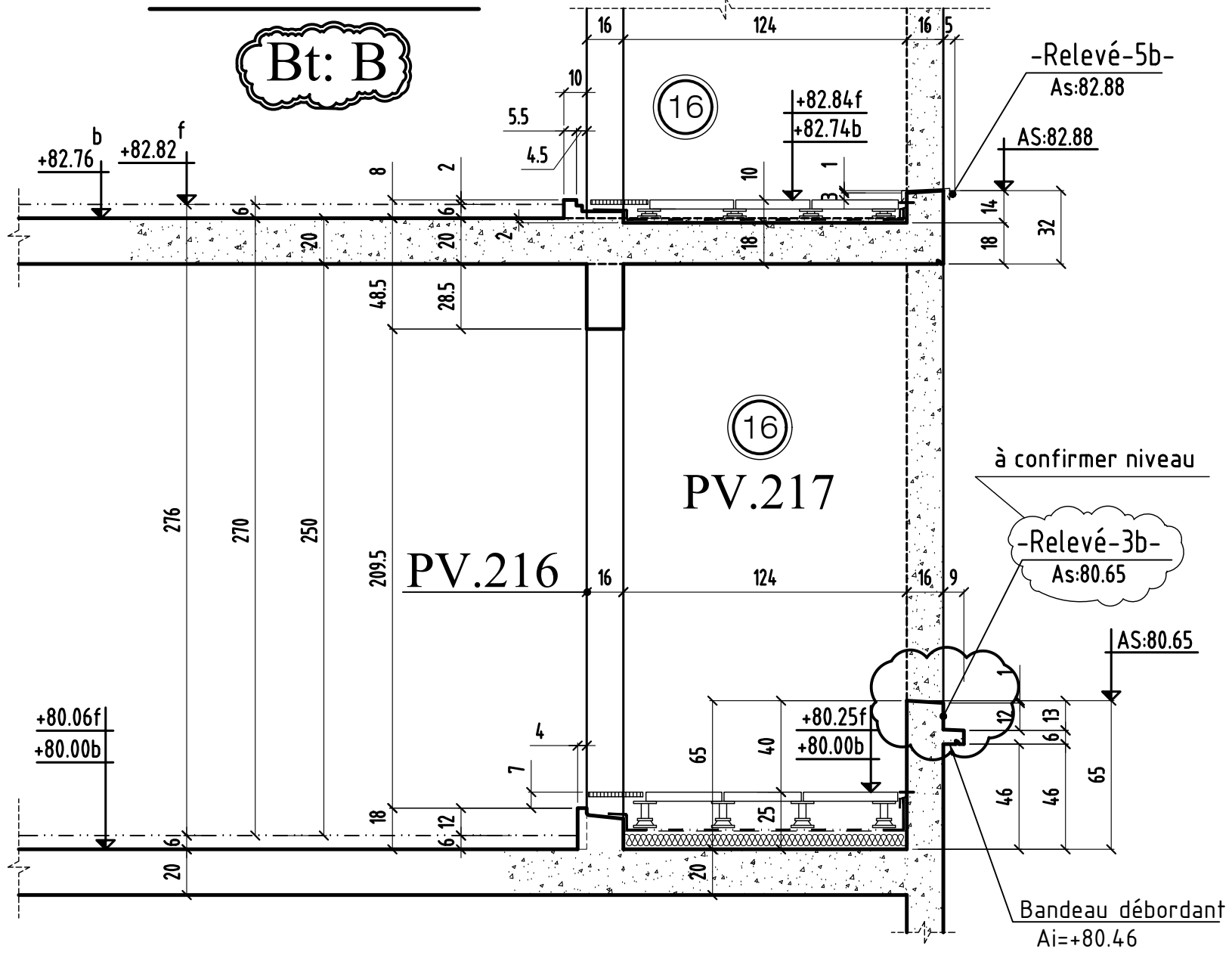

0	MODIFICATIONS
---	---------------

A

B

AFFAIRE: 297  
Ech: 1/25

Cahier C.20  
Page 08

# COUPE 47-47

Bt: B

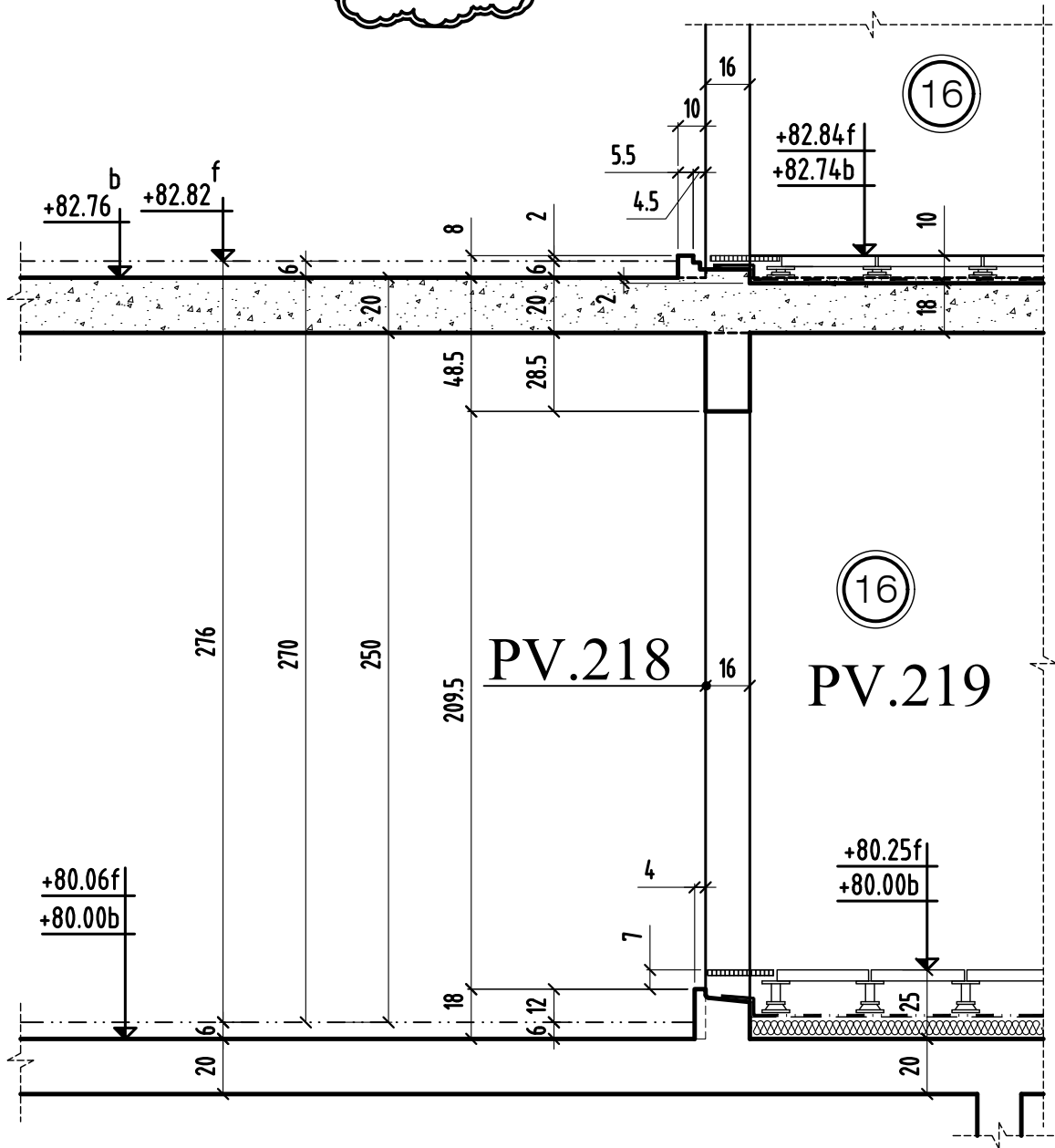

# COUPE 48-48

Bt: B

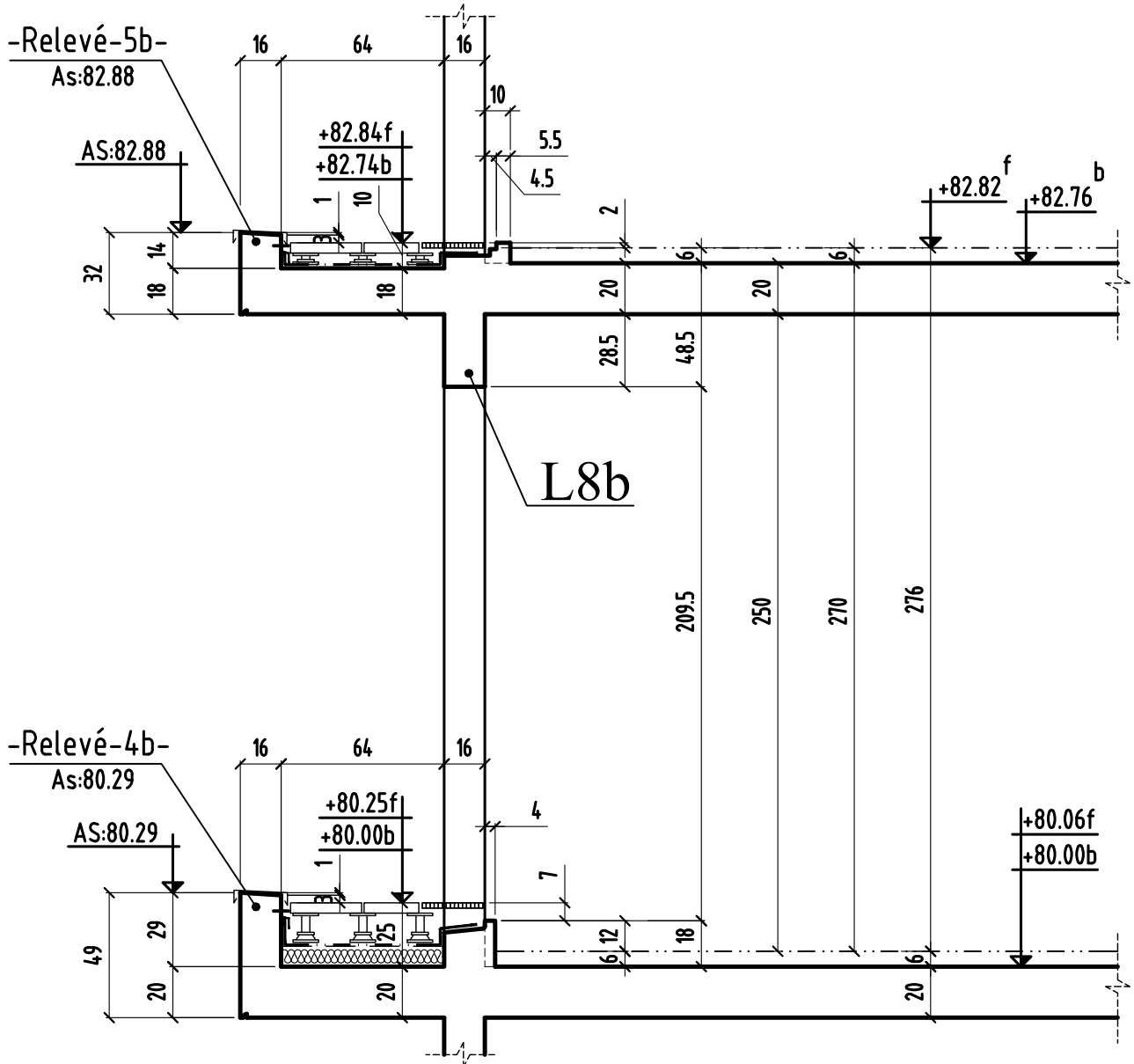

# COUPE 49-49

Bt: B

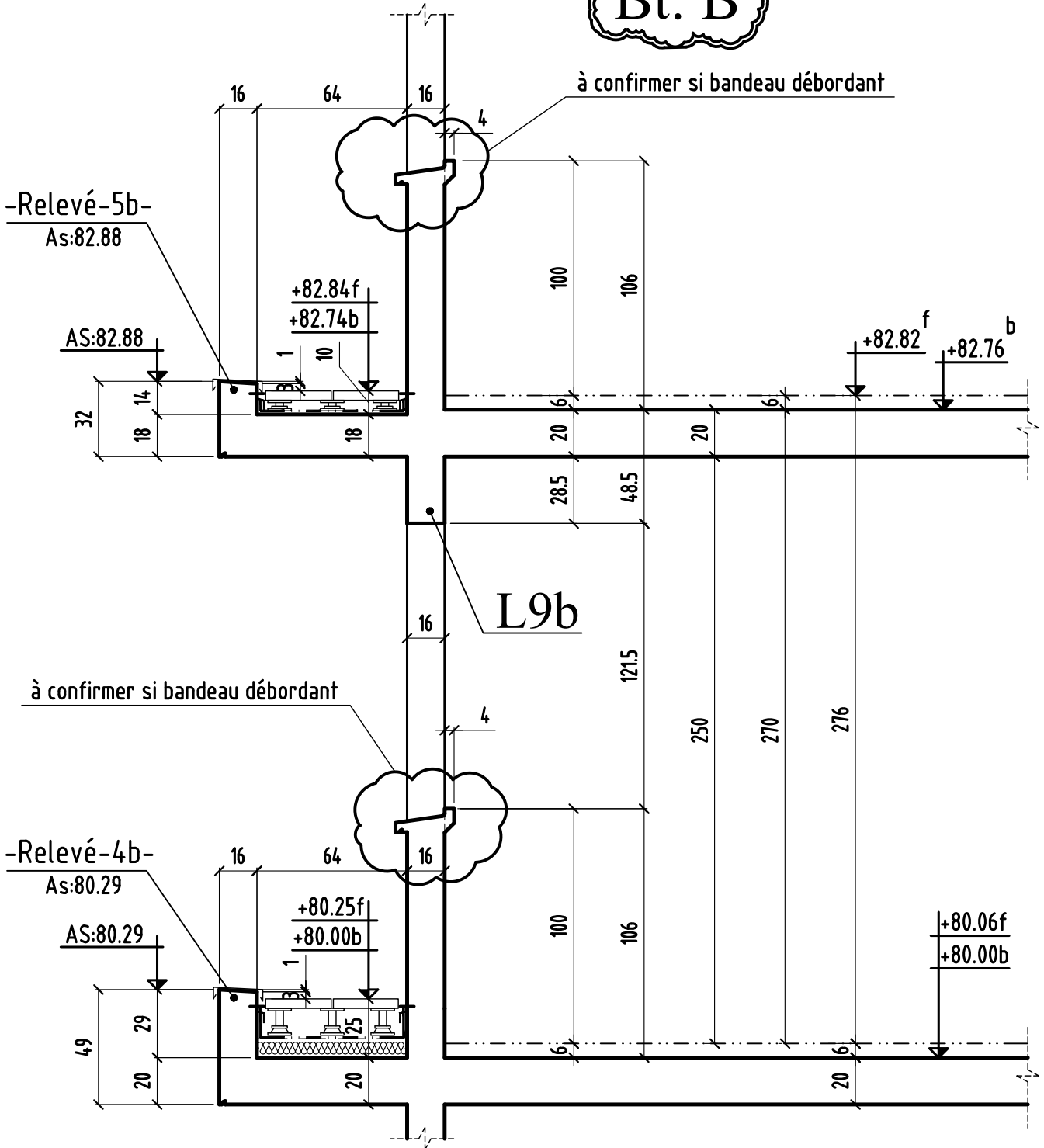

# COUPE 50-50

Bt: B

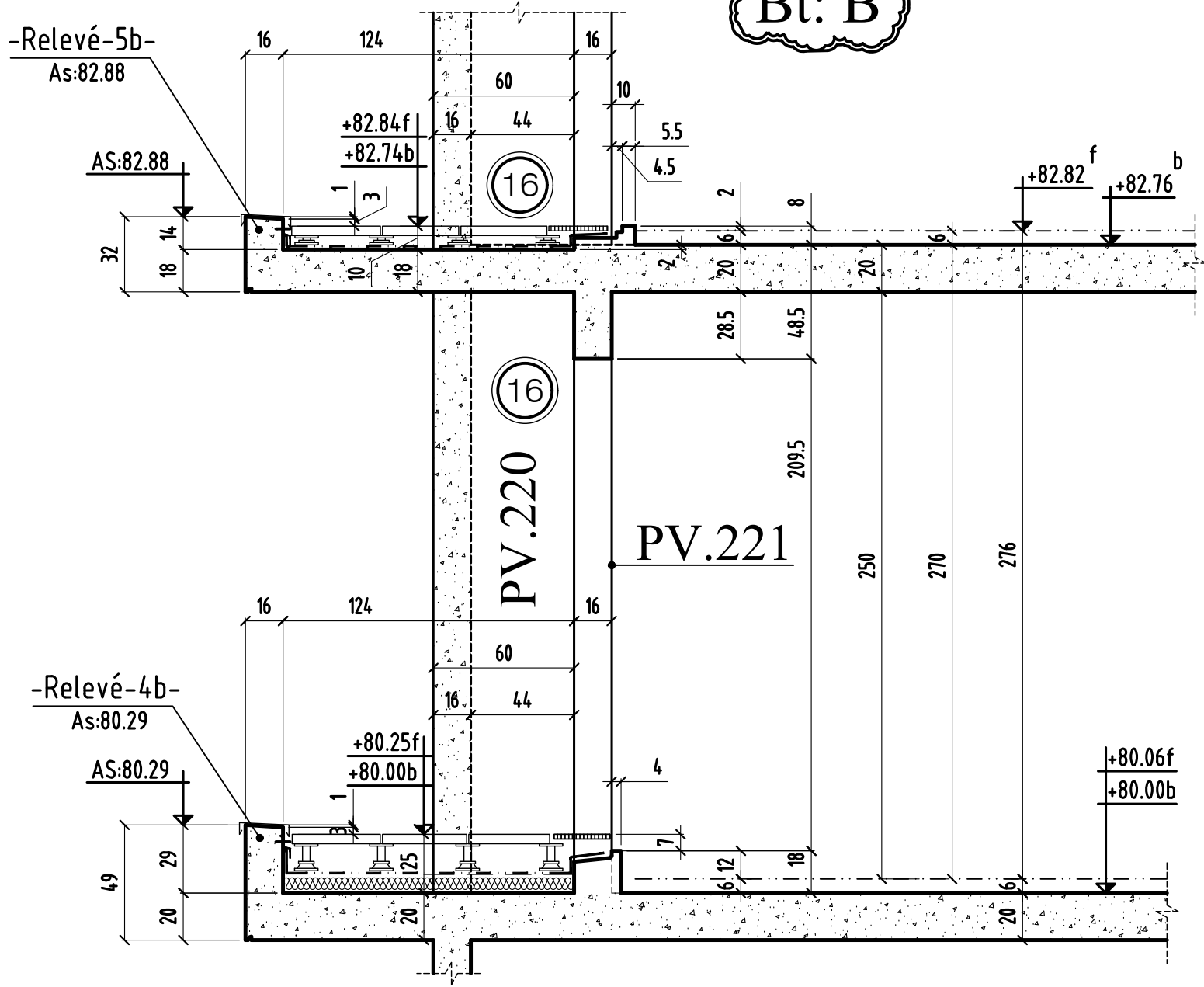

COUPE 50 - 50

0	MODIFICATIONS	A	AFFAIRE: 297	Cahier C.20
		B	Ech: 1/25	Page 12



# COUPE 51-51

Bt: B

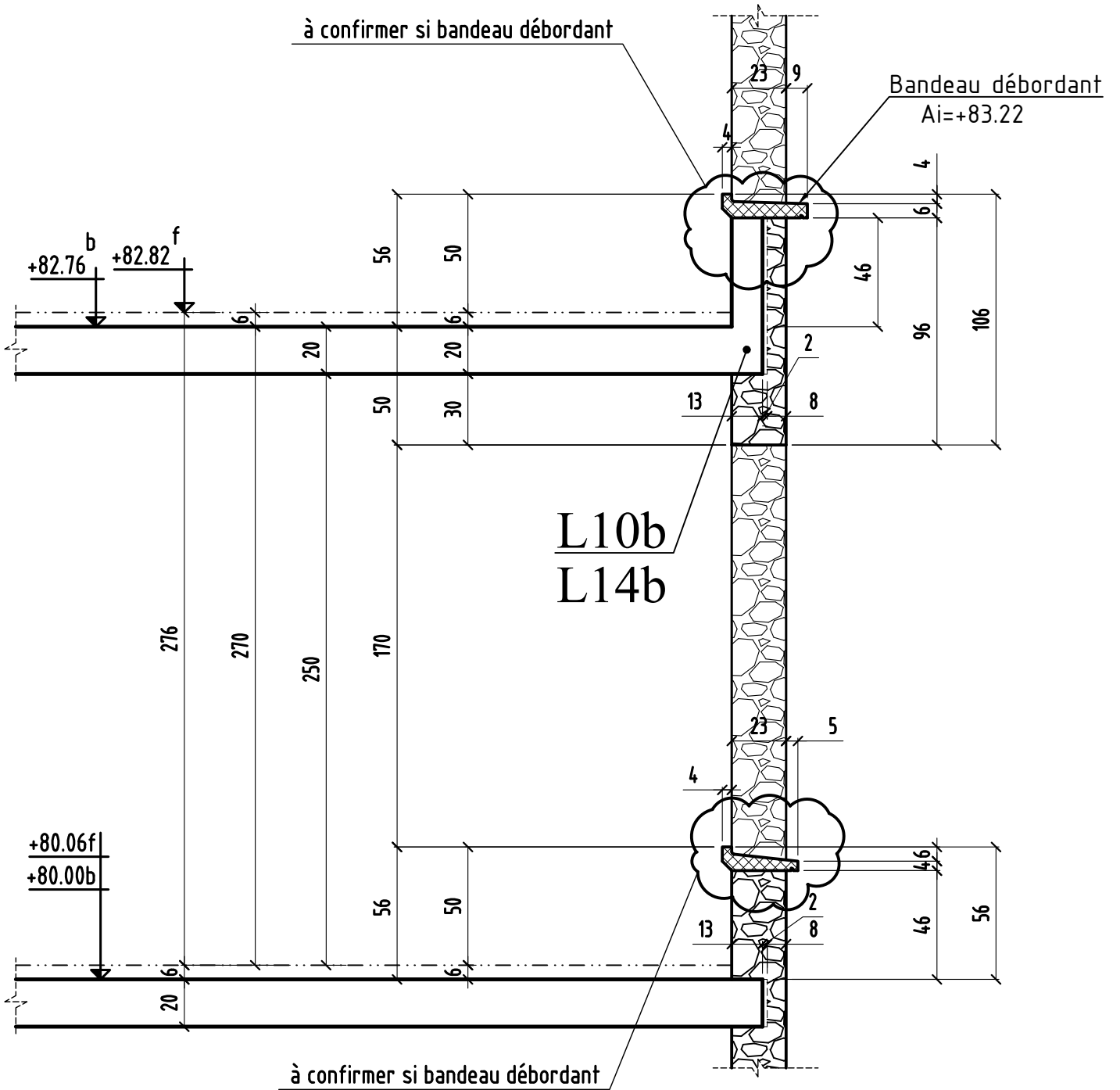



# COUPE 53-53

Bt: B

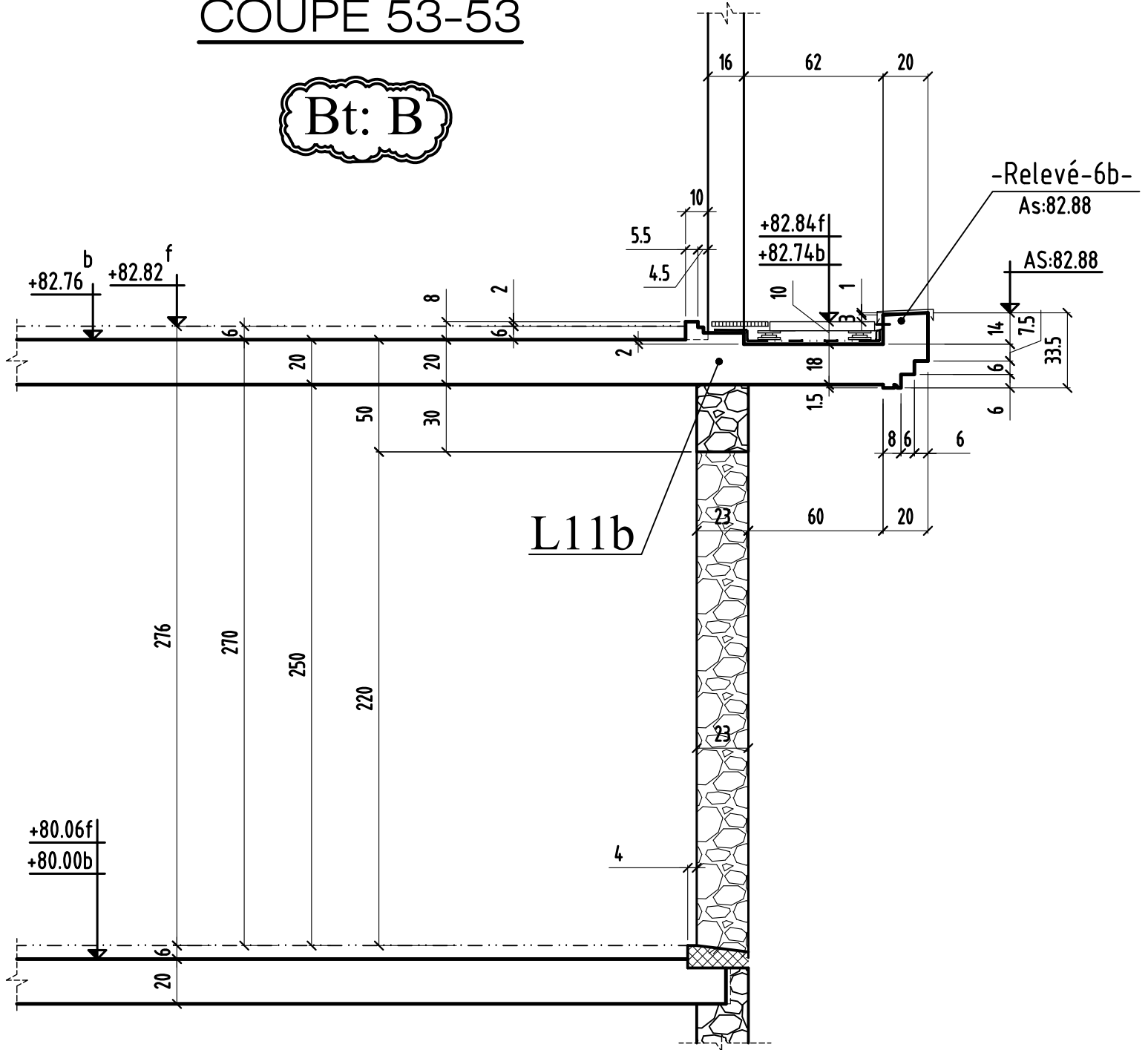

COUPE 53 - 53

01	MODIFICATIONS	A	AFFAIRE: 297	Cahier C.20
		B	Ech: 1/25	Page 15

# COUPE 54-54

Bt: B

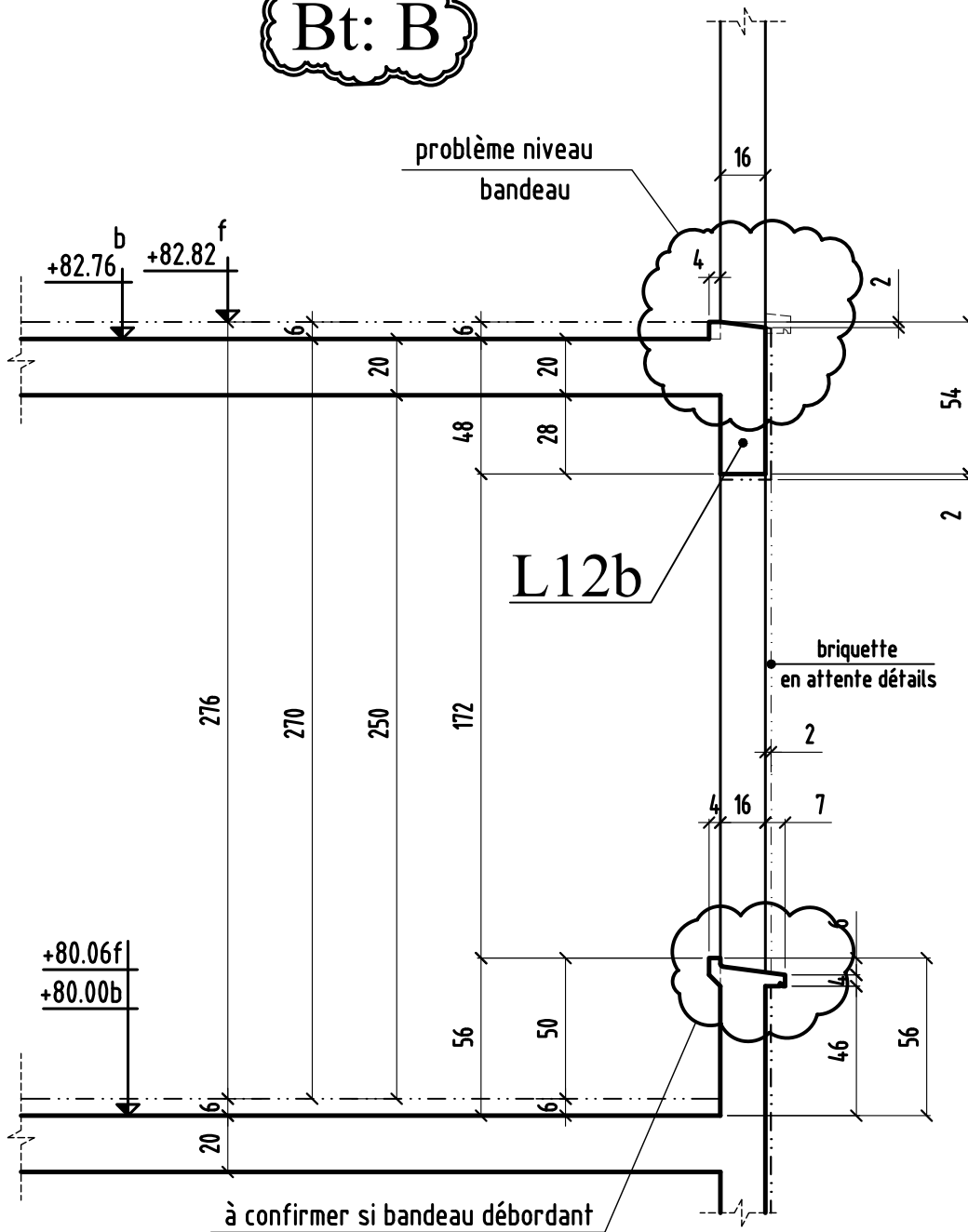



# COUPE 56-56

Bt: A

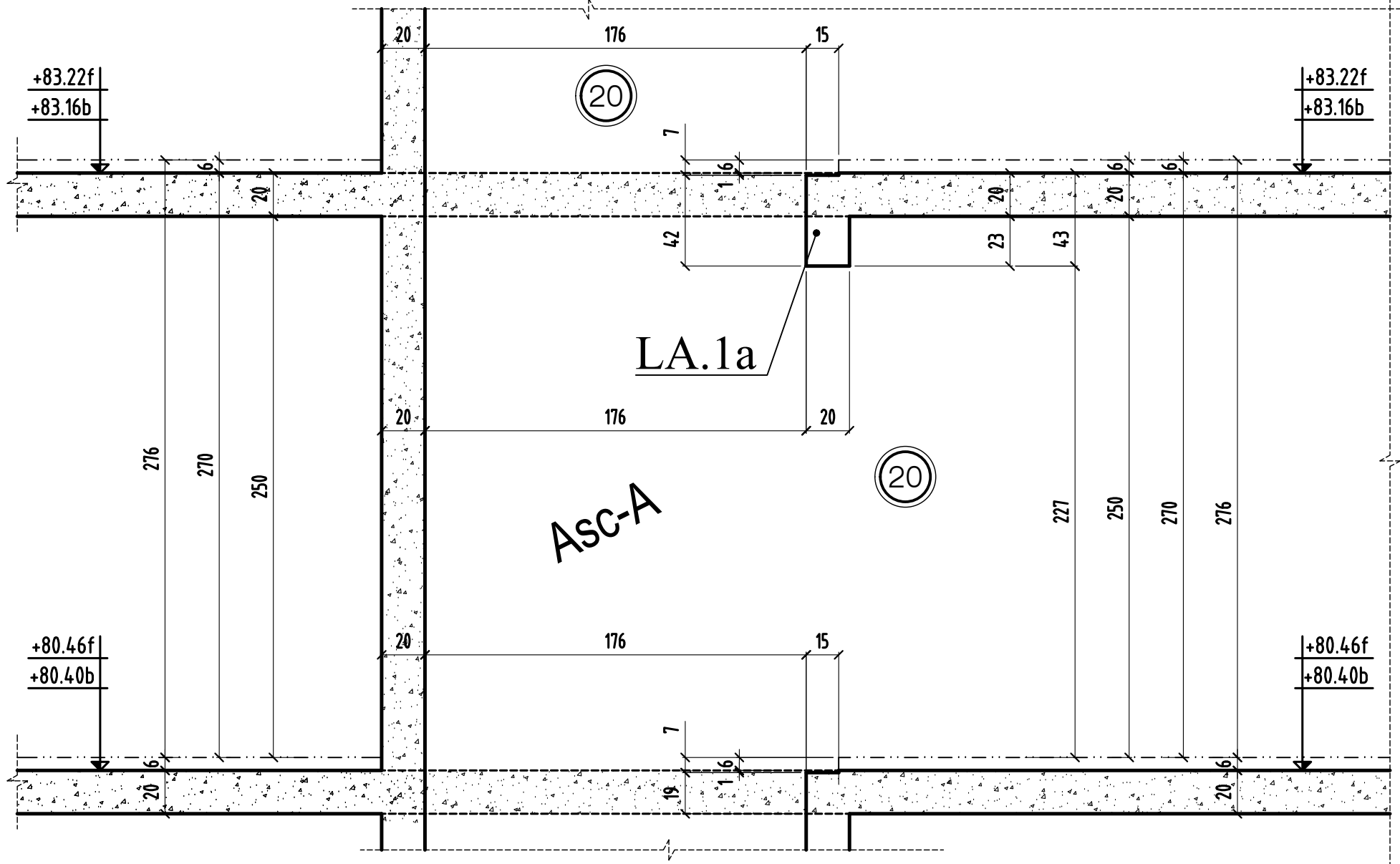

COUPE 56 - 56

0	MODIFICATIONS	A	AFFAIRE: 297	Cahier C.20
		B	Ech: 1/25	Page 18



# COUPE 58-58

Bt: A

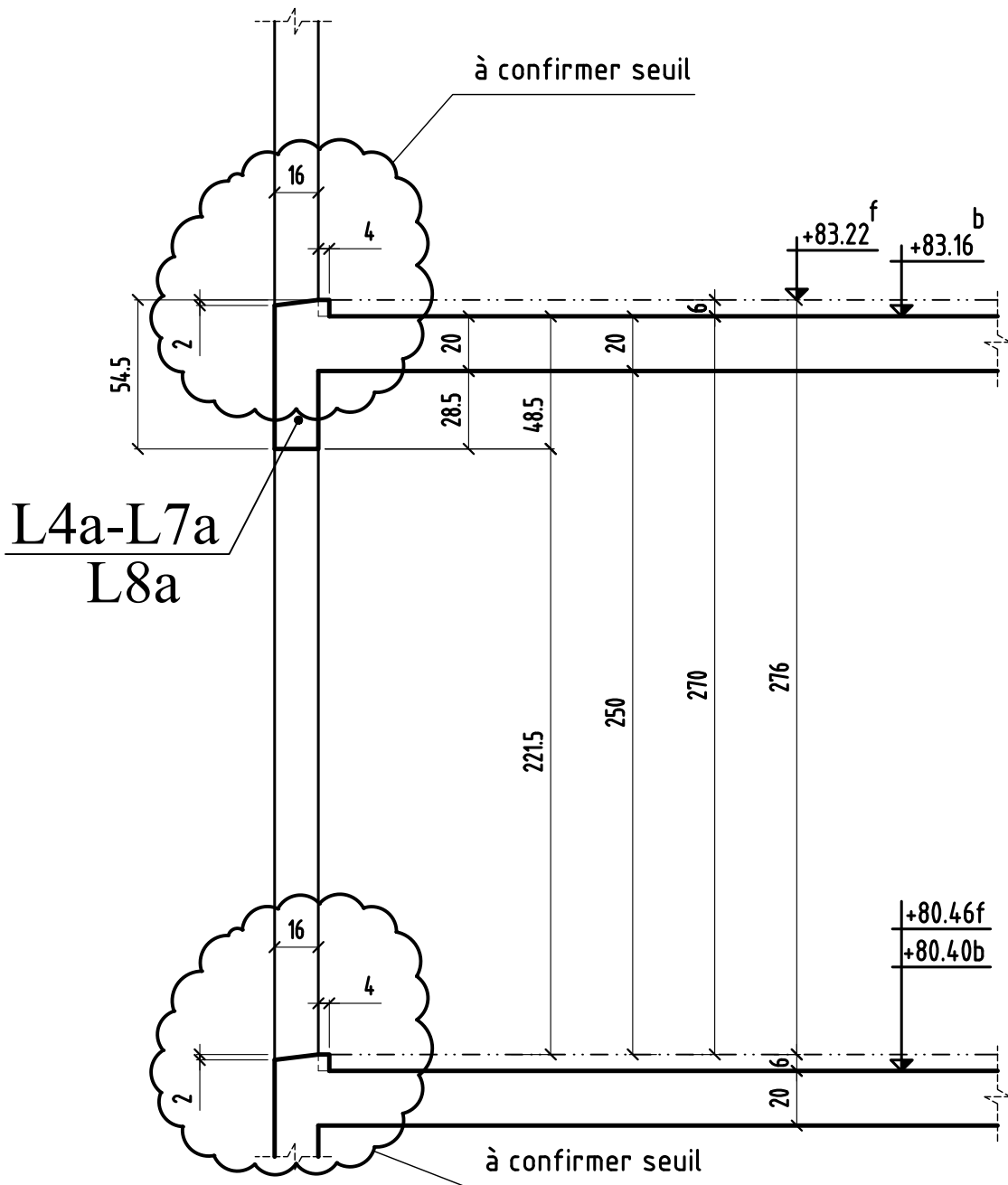



# COUPE 59-59

Bt: A

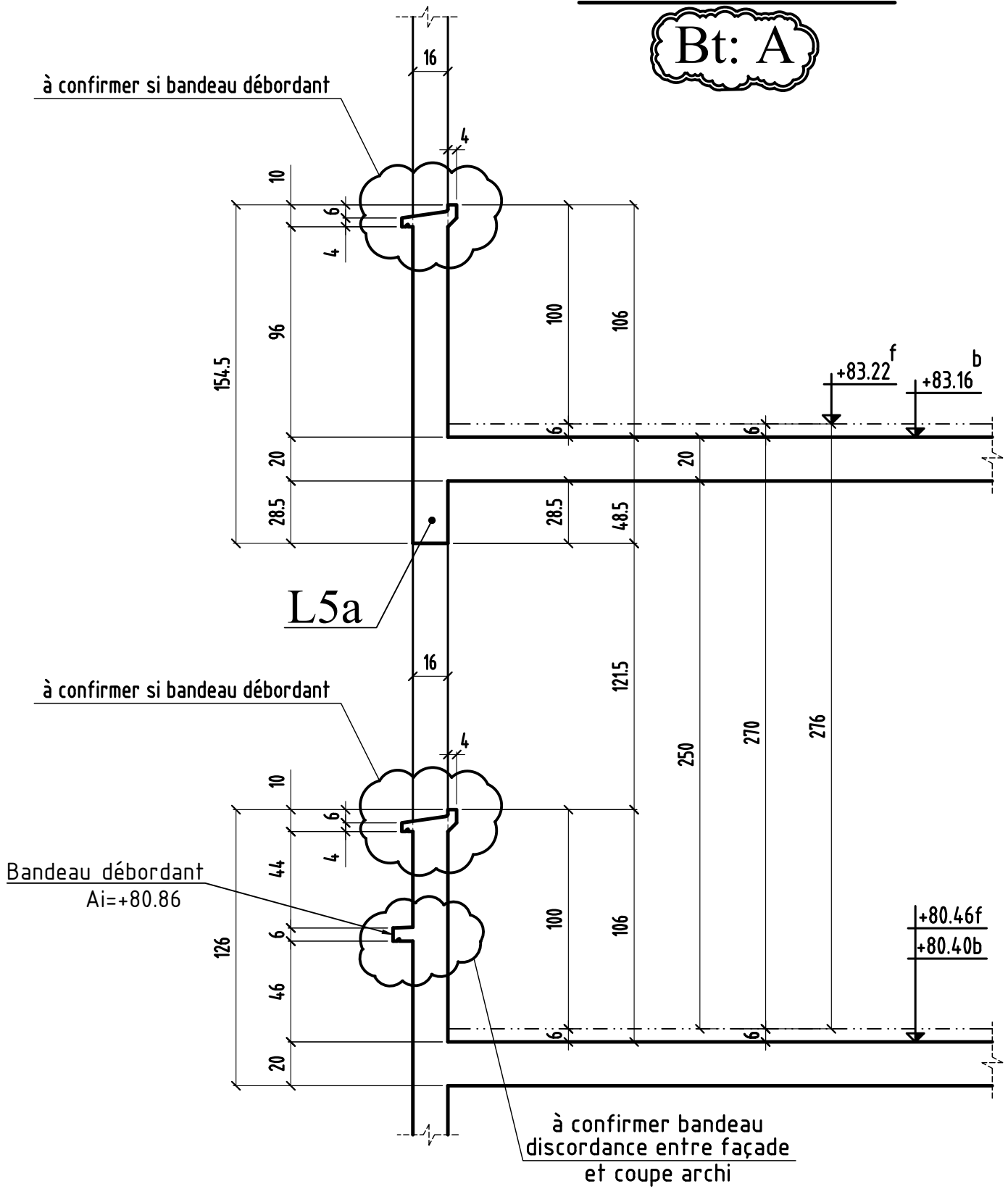

# COUPE 60-60

Bt: A

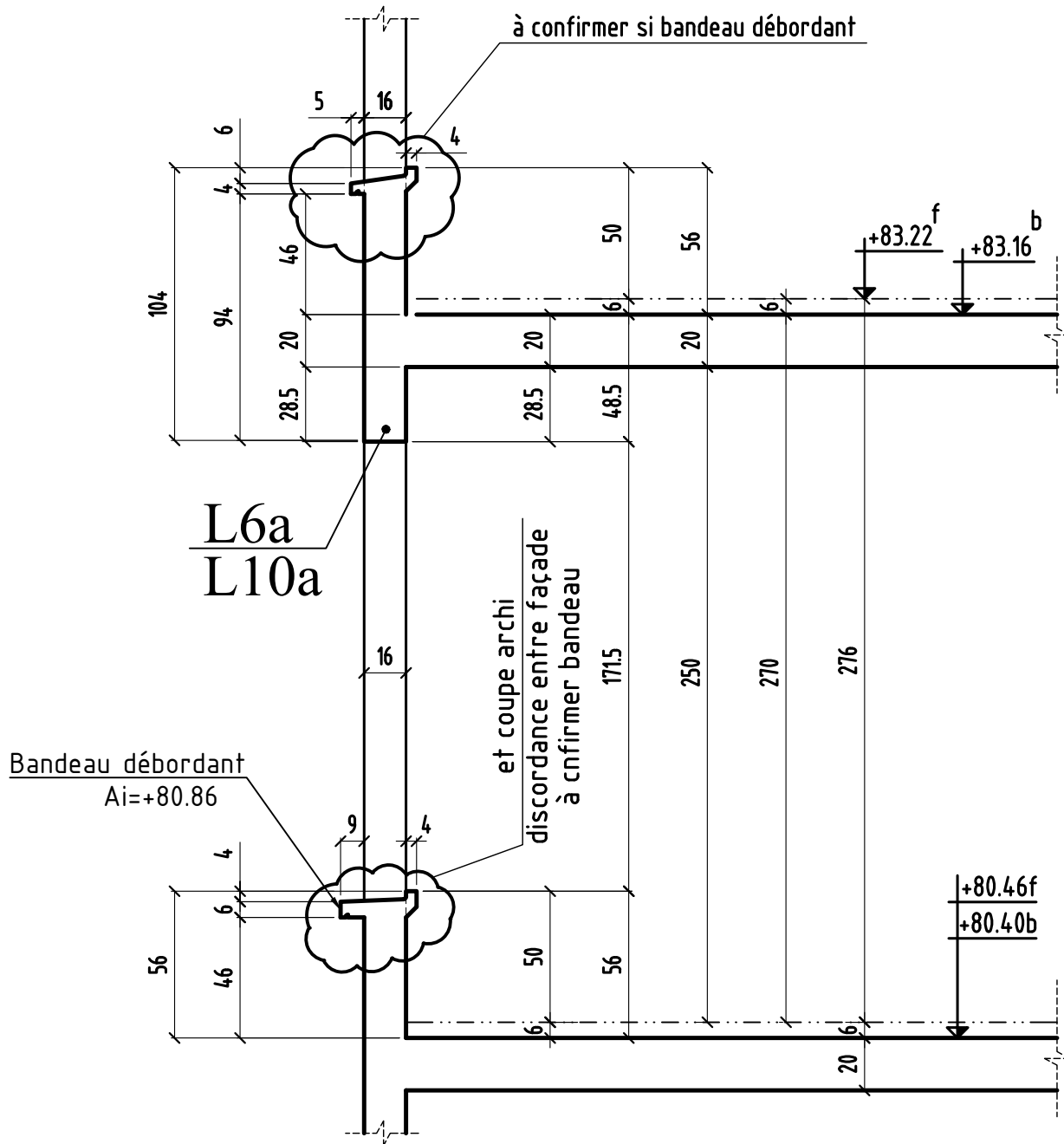



# COUPE 62-62

Bt: A

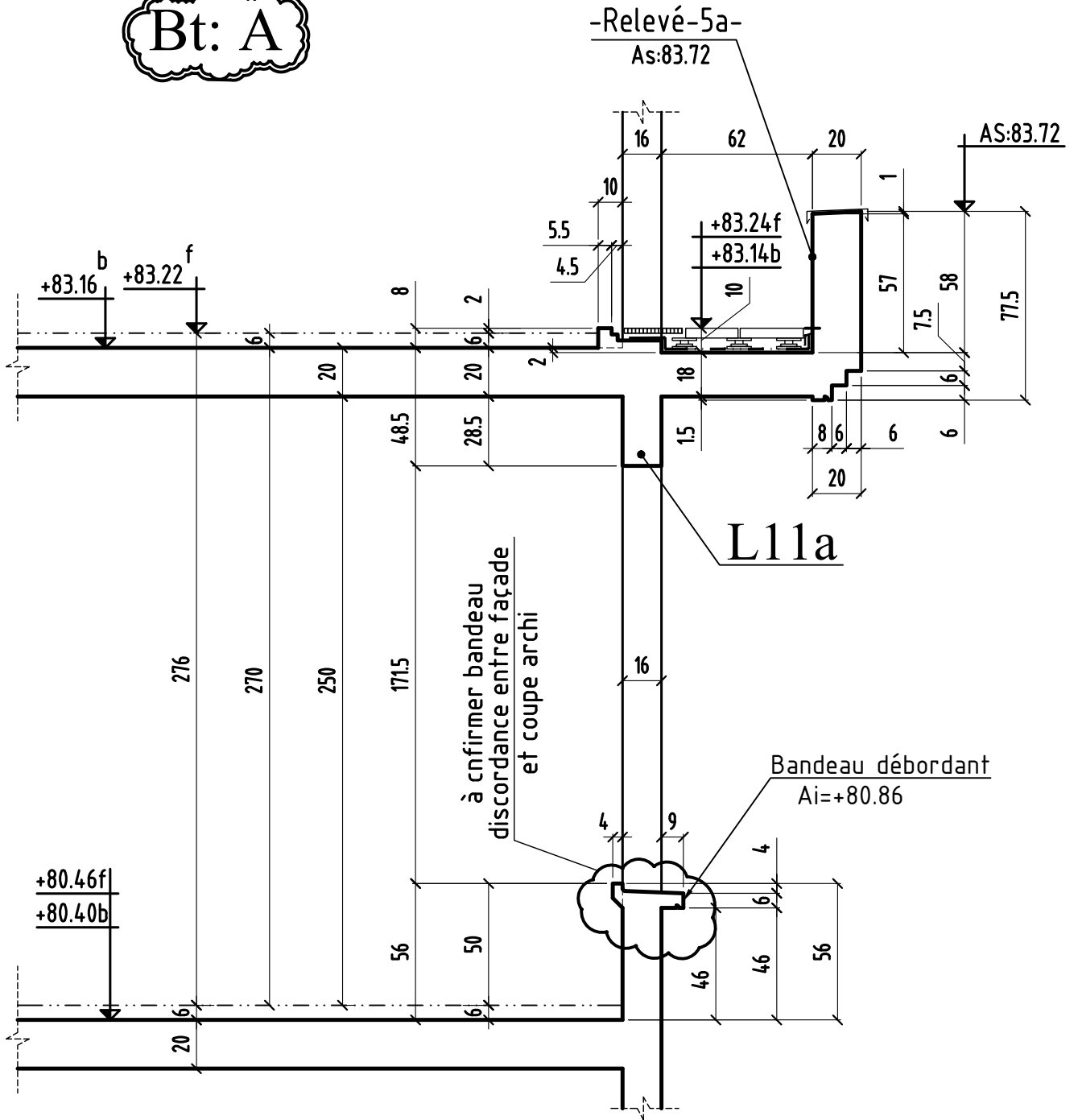



SAINT-LEU-LA FORET

95320

# CONSTRUCTION D'UN ENSEMBLE DE LOGEMENTS COLLECTIF

5 / 7 , Sente du bas troupillard  
17 / 29 , rue gambetta  
4 / 6 , rue guynemer  
département du val d'oise-95320

MAITRE D' OEUVRE	MAITRE D'OUVRAGE
<b>ELLEBOODE architecture</b> 26 RUE berthollet-75005 PARIS ☎: 01.44.34.44.34 ☎: 01.45.04.60.11	<b>SCCV GAMBETTA</b> 38bis,Avenue du général de Gaulle 93110 ROSNY-SOUS BOIS ☎: 01.48.94.51.09 ☎: 01.48.55.64.15
BUREAU DE CONTROLE	<b>ENTREPRISE G.O.</b>
<b>QUALICONSULT</b> 13,rue charles cros 93297 TREMBLAY EN FRANCE ☎: 01.48.19.93.00 ☎: 06.88.50.28.04 mail ; sebastien.cipoire@qualiconsult.fr	<b>M.T.R</b> 9, rue René Cassin 77173 CHEVRY-COSSIGNY ☎: 01.60.62.32.00 ☎: 01.60.62.32.01

PL HAUT 1 etage  
BATIMENT © COUPES (coffrage)

ind.	date	modifications
0	22-03-18	1 ère diffusion.
A	09-04-18	MISE A JOUR GENERAL
B	09-07-18	Mise à jour suivant détails menuiseries
C	01-08-18	MISE A JOUR PV

	DOSSIER		PLAN		APD		
	297		C.22		IND.		
					EXE	PRO	
						DOE	X
	Ingenieur	Projeteur	Date	Echelle			
	<i>H.B.E</i>	<i>22/03/18</i>	<i>1/25</i>				



# COUPE 22-22

Bt: C

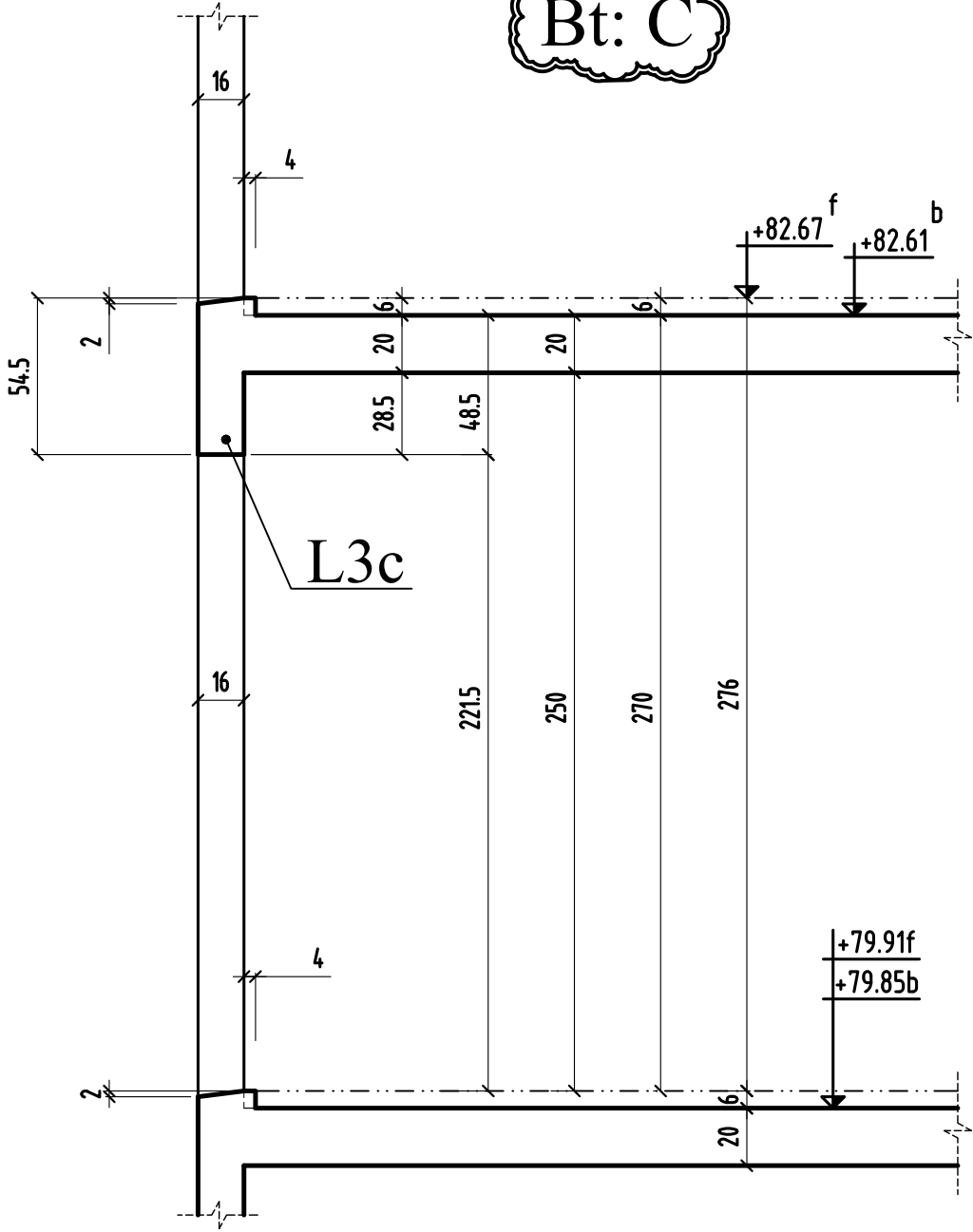

COUPE 22 - 22	MODIFICATIONS	A		AFFAIRE: 297	Cahier C.22
	0	B		Ech:1/25	Page 02



# COUPE 23-23

Bt: C

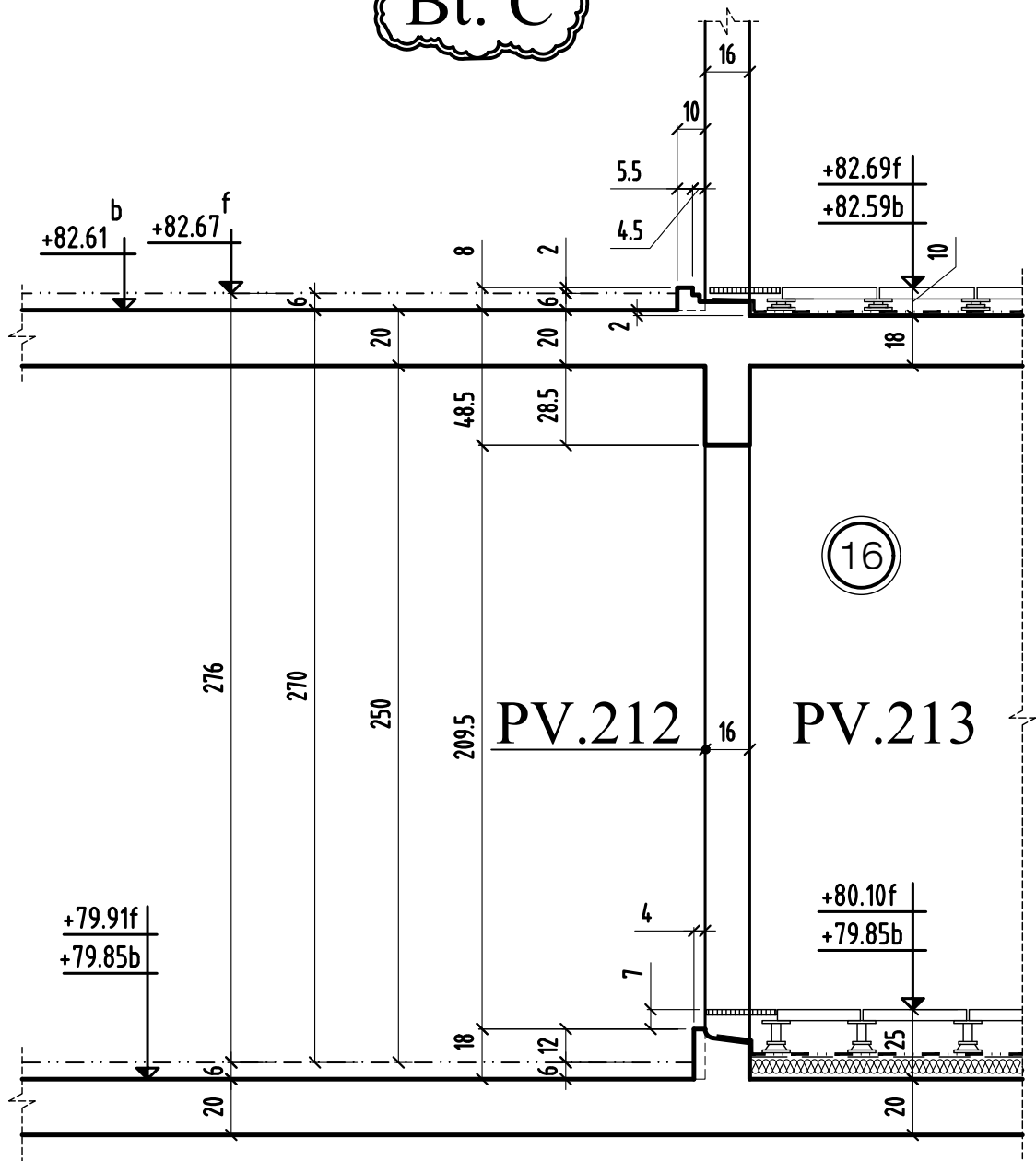

COUPE 23 - 23

MODIFICATIONS  
0

A  
B

AFFAIRE: 297  
Ech: 1/25

Cahier C.22  
Page 03

# COUPE 24-24

Bt: C

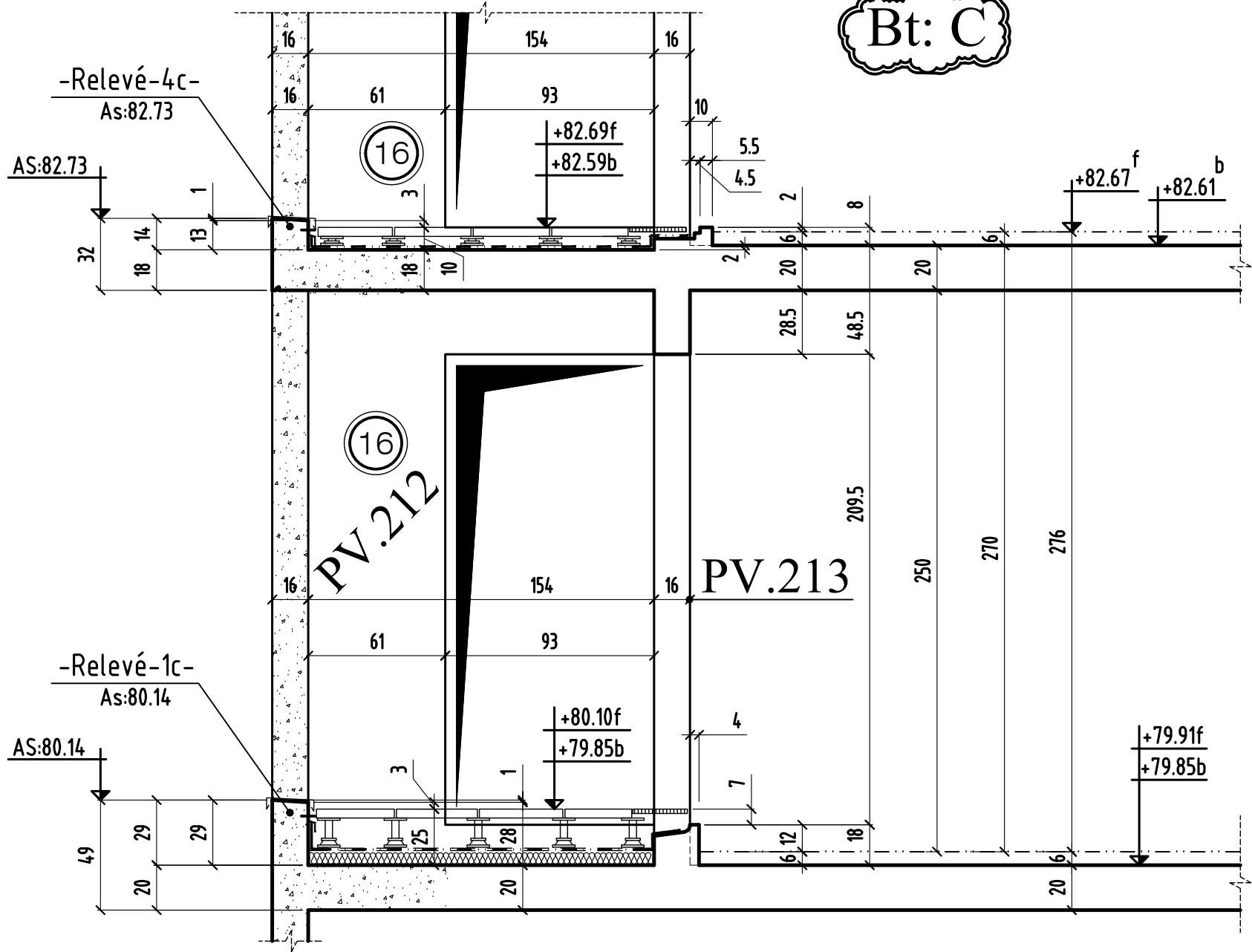

COUPE 24 - 24

MODIFICATIONS

A

AFFAIRE: 297  
Ech: 1/25

Cahier C.22  
Page 04

# COUPE 25-25

Bt: C

à confirmer si bandeau débordant

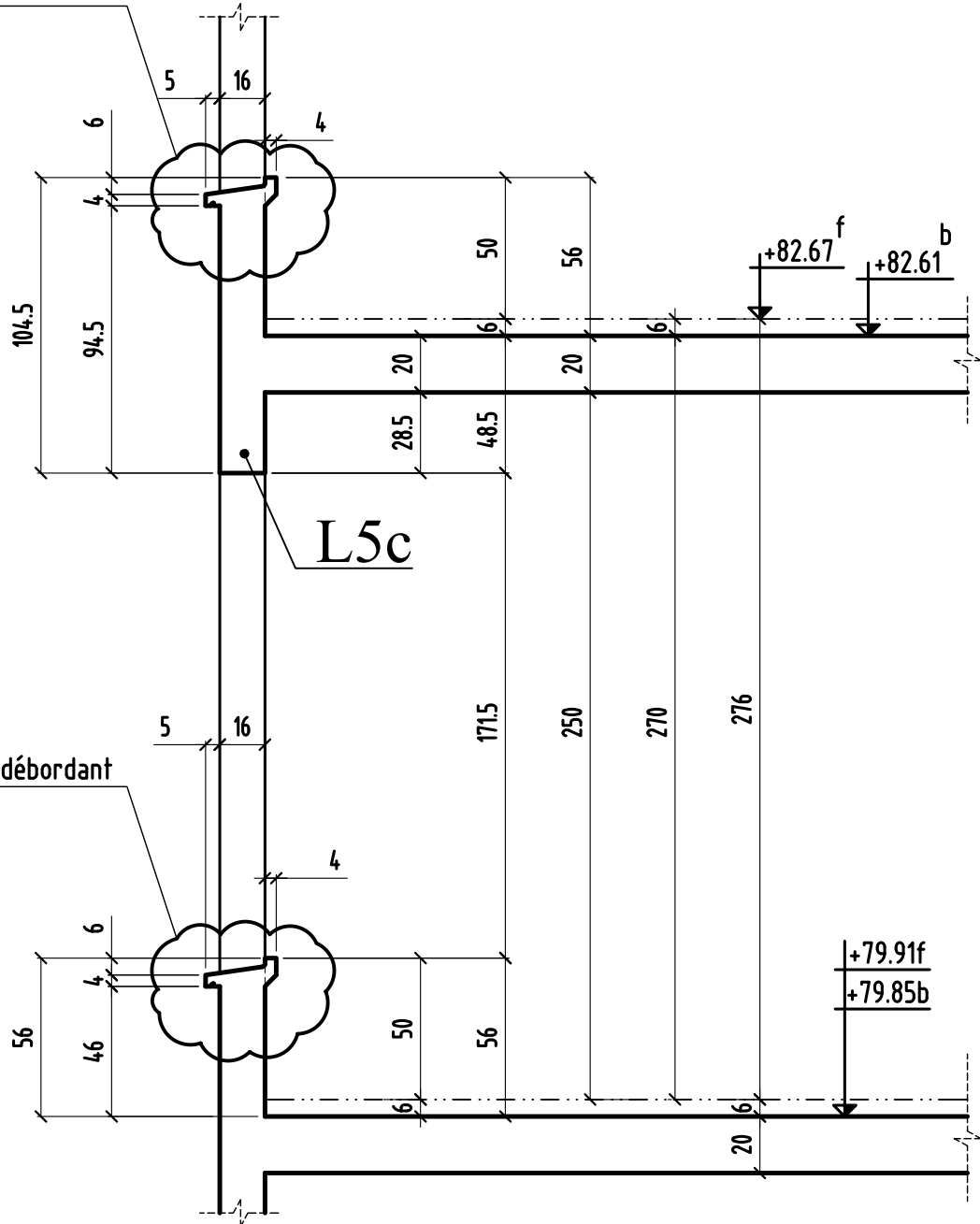

à confirmer si bandeau débordant

# COUPE 26-26

Bt: C

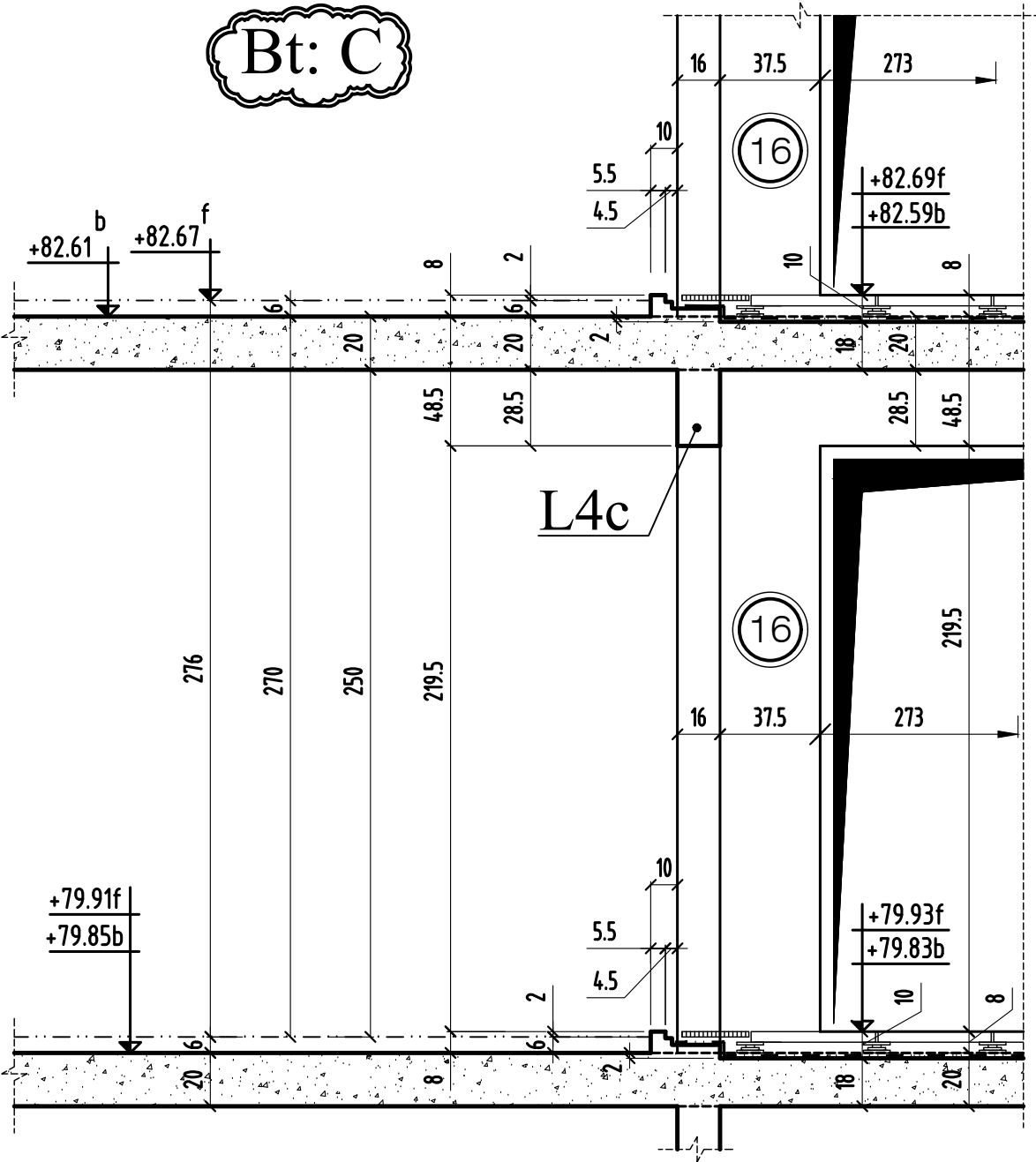

COUPE 26 - 26

MODIFICATIONS  
01

A  
B

AFFAIRE: 297  
Ech: 1/25

Cahier C.22  
Page 06







# COUPE 30-30

Bt: C

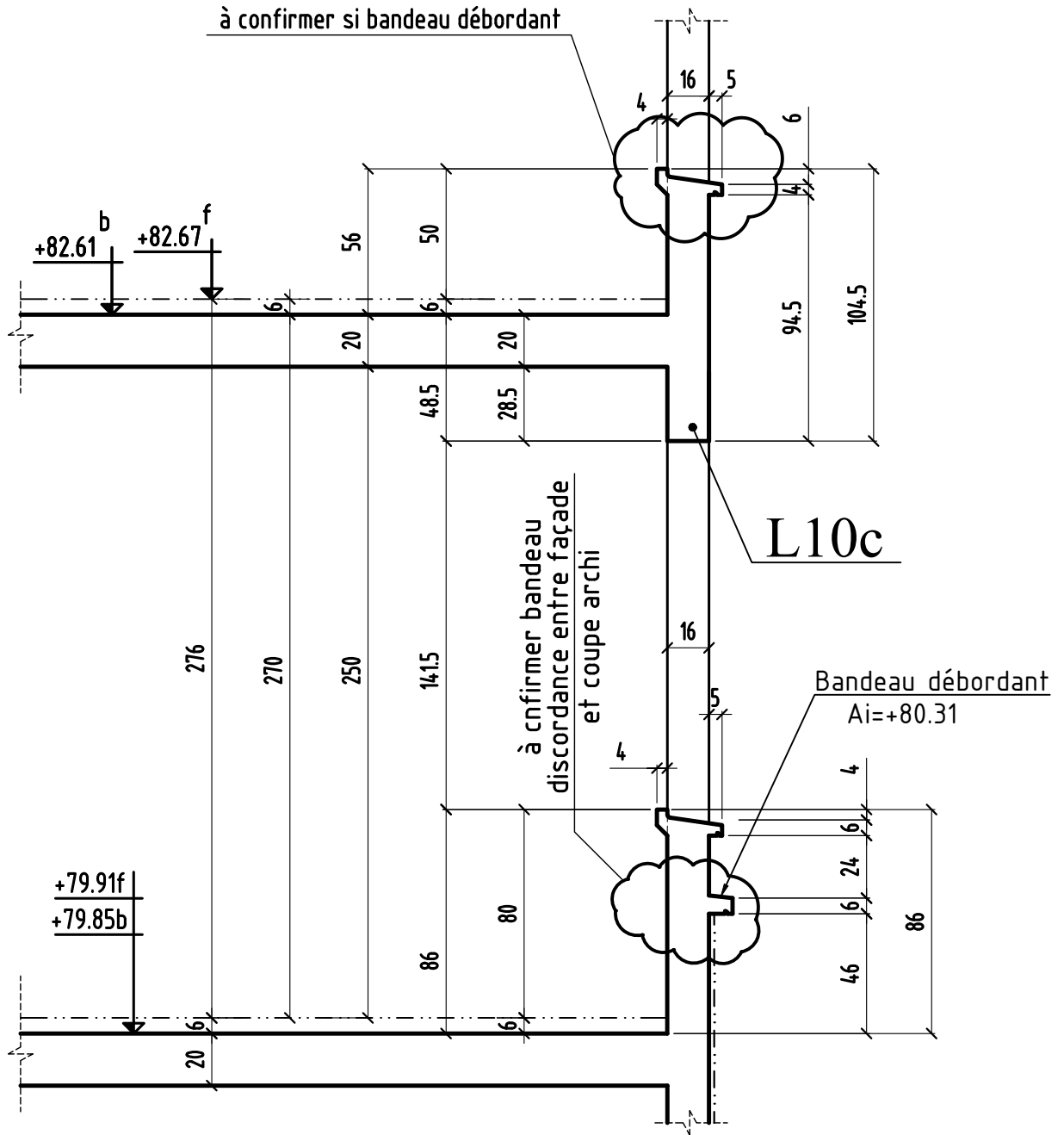



# COUPE 31-31

Bt: C

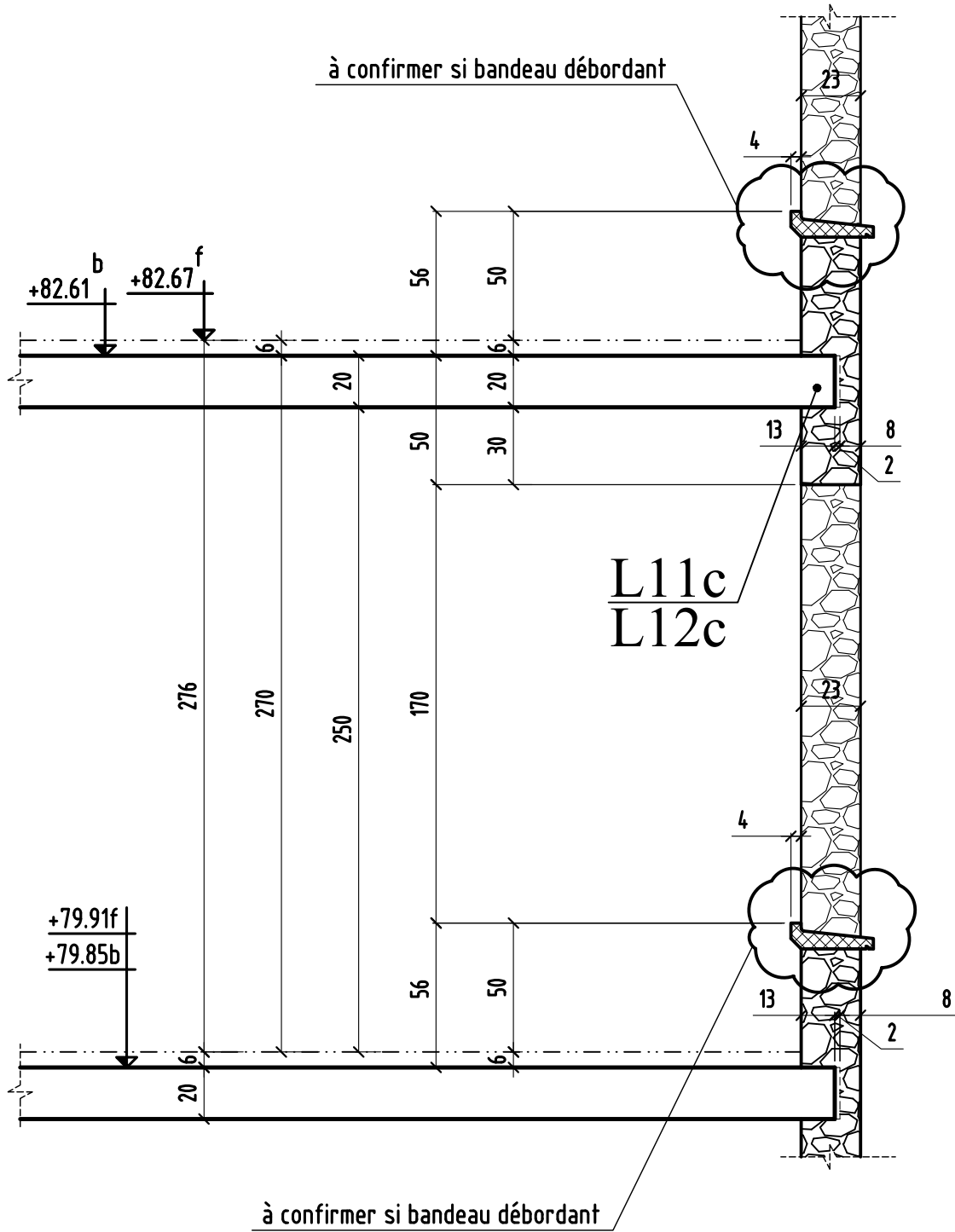

# COUPE 32-32

Bt: C

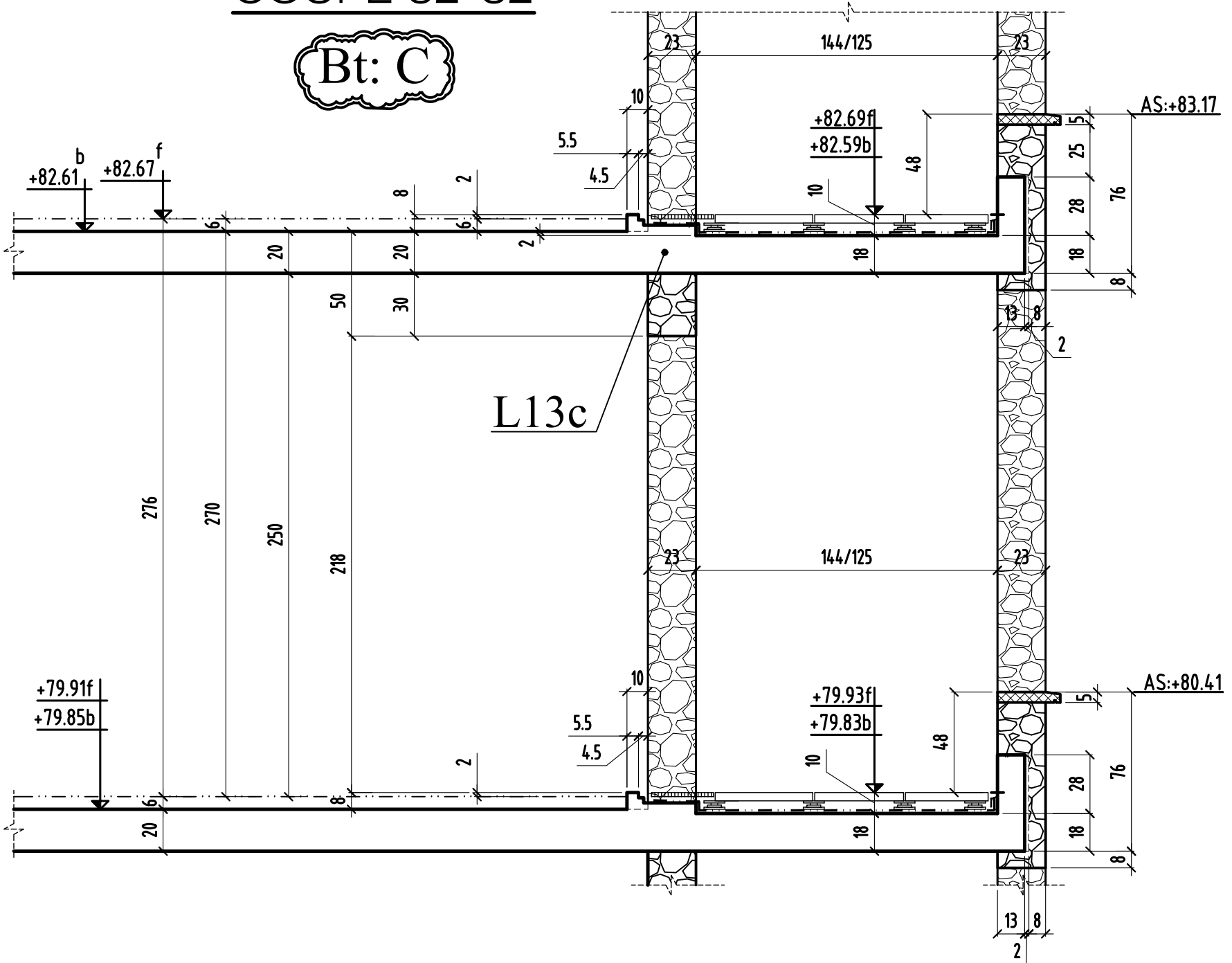

COUPE 32 - 32

MODIFICATIONS  
01

A  
B

AFFAIRE: 297  
Ech: 1/25

Cahier C.22  
Page 12

# COUPE 33-33

Bt: C

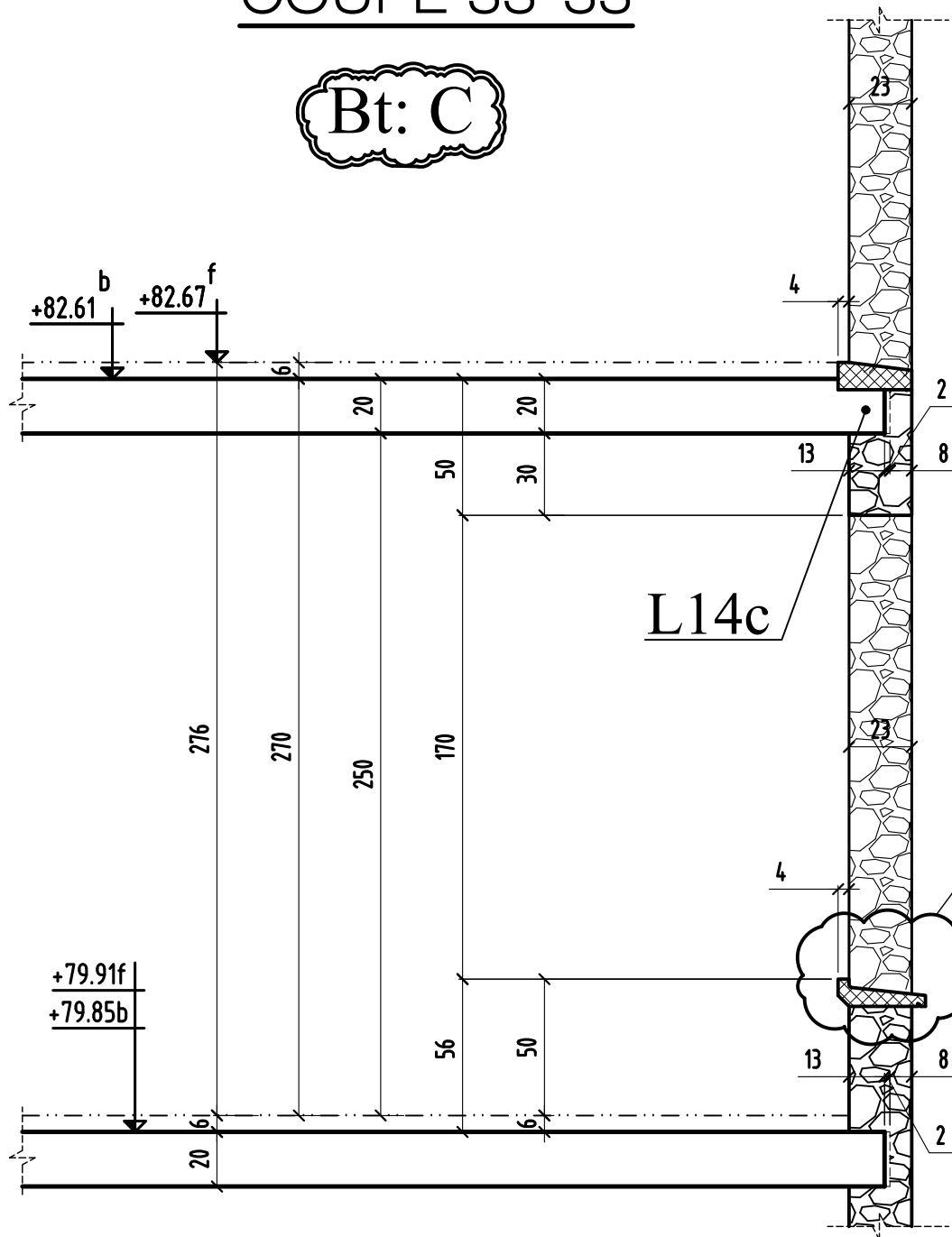

à confirmer si bandeau débordant

L14c

COUPE 33 - 33

01	MODIFICATIONS	A	AFFAIRE: 297	Cahier C.22
		B	Ech: 1/25	Page 13

# COUPE 34-34

Bt: C

à confirmer si bandeau débordant

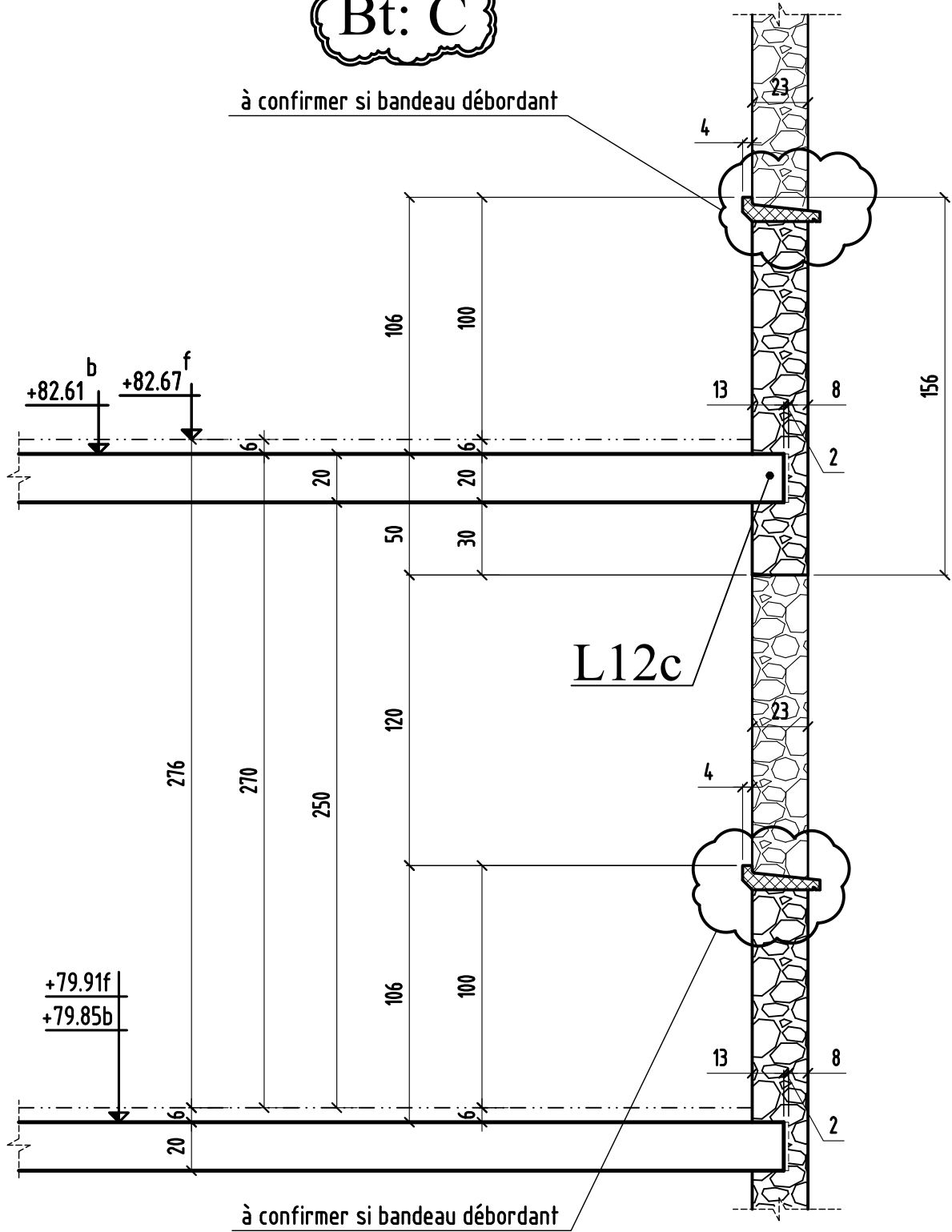

à confirmer si bandeau débordant

# COUPE 35-35

Bt: C

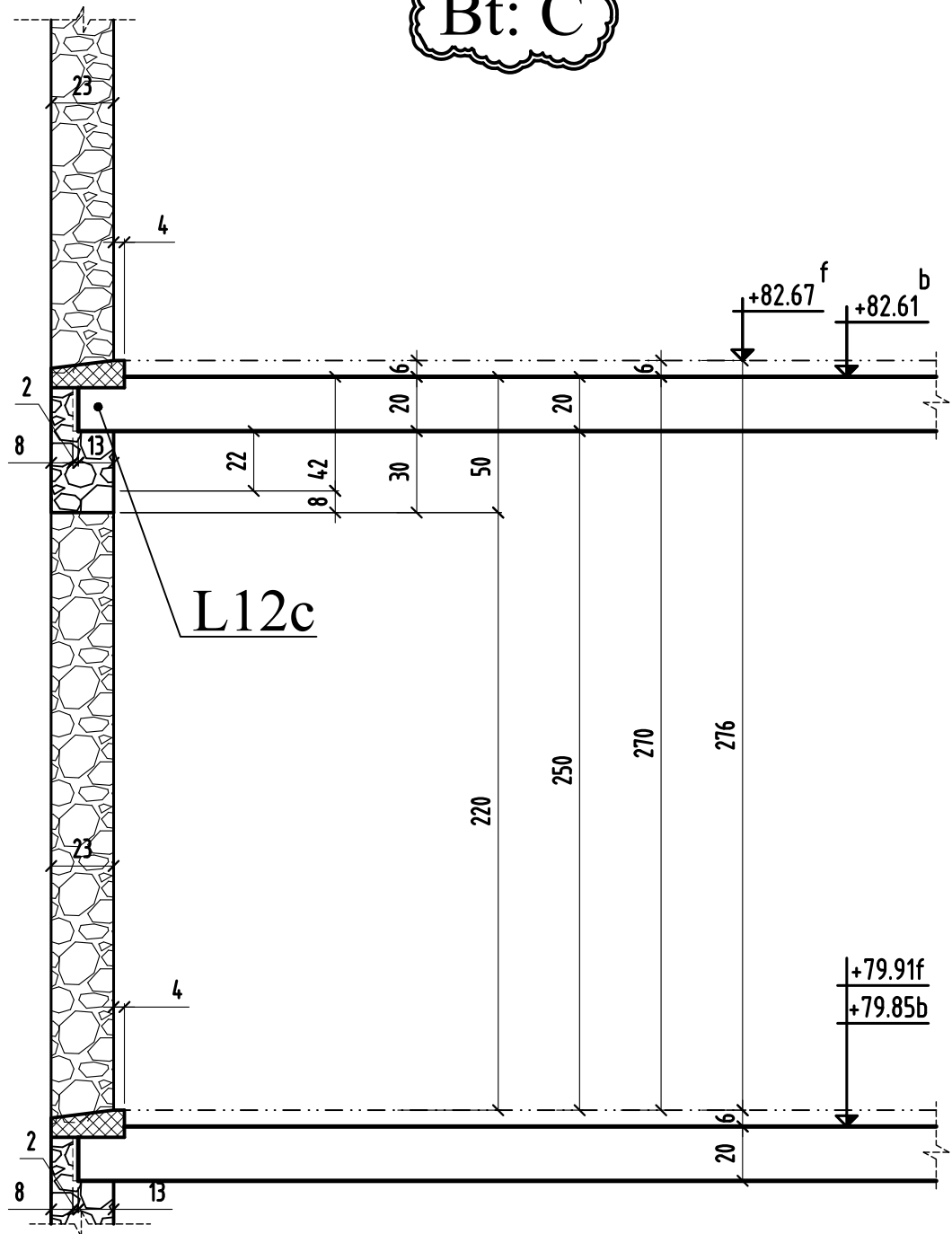



# COUPE 37-37

Bt: C

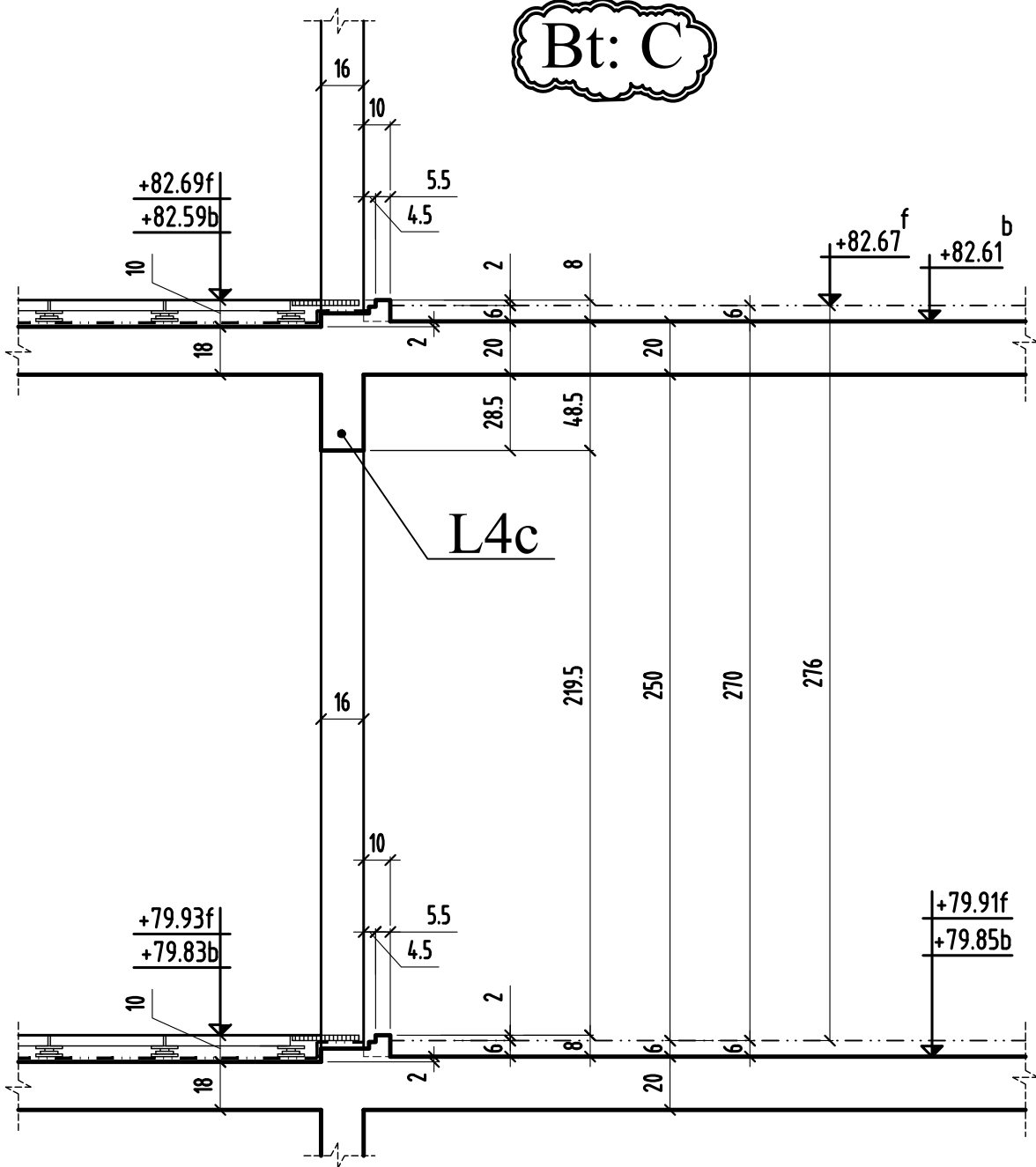

# COUPE 38-38

Bt: C

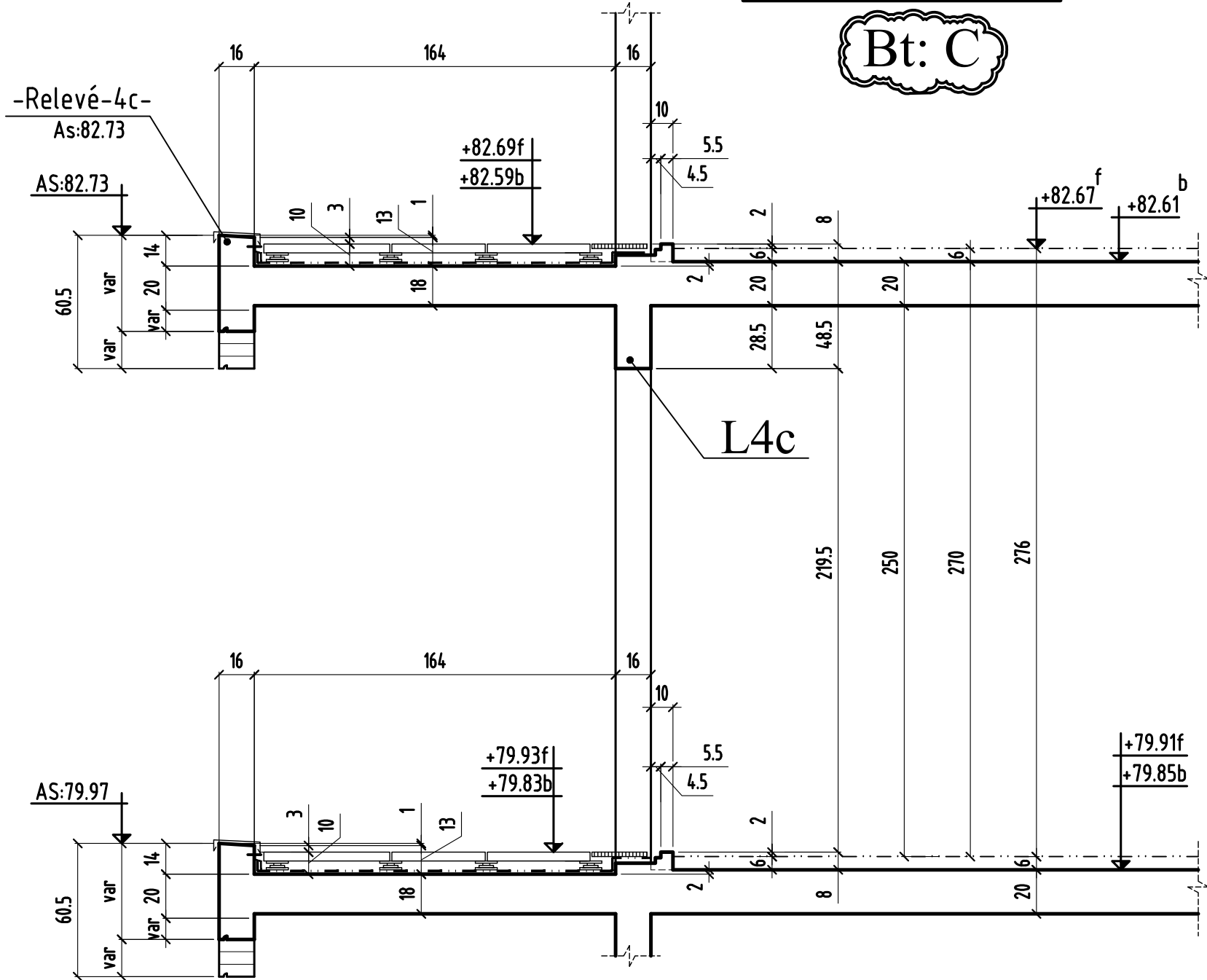

COUPE 38 - 38

MODIFICATIONS  
01

A  
B

AFFAIRE: 297  
Ech: 1/25

Cahier C.22  
Page 18



SAINT-LEU-LA FORET

95320

# CONSTRUCTION D'UN ENSEMBLE DE LOGEMENTS COLLECTIF

5 / 7 , Sente du bas troupillard  
17 / 29 , rue gambetta  
4 / 6 , rue guynemer  
département du val d'oise-95320

MAITRE D' OEUVRE	MAITRE D'OUVRAGE
<b>ELLEBOODE architecture</b> 26 RUE berthollet-75005 PARIS ☎: 01.44.34.44.34    📠: 01.45.04.60.11	<b>SCCV GAMBETTA</b> 38bis,Avenue du général de Gaulle 93110 ROSNY-SOUS BOIS ☎: 01.48.94.51.09    📠: 01.48.55.64.15
BUREAU DE CONTROLE	<b>ENTREPRISE G.O.</b>
<b>QUALICONSULT</b> 13,rue charles cros 93297 TREMBLAY EN FRANCE ☎: 01.48.19.93.00    ☎: 06.88.50.28.04 mail ; sebastien.cipoire@qualiconsult.fr	<b>M.T.R</b> 9, rue René Cassin 77173 CHEVRY-COSSIGNY ☎: 01.60.62.32.00    📠: 01.60.62.32.01

PL HAUT 1 etage  
BATIMENTS (D) & (E) COUPES (coffrage)

ind.	date	modifications
O	22-03-18	1 ère diffusion.
A	09-04-18	MISE A JOUR GENERAL
B	09-07-18	Mise à jour suivant détails menuiseries
C	01-08-18	MISE A JOUR PV

	DOSSIER	PLAN		APD	
	297	C.24	IND.	PRO	
			EXE	EXE	<input checked="" type="checkbox"/>
				DOE	
	Ingenieur	Projeteur	Date	Echelle	
	<i>H.B.E</i>	<i>22/03/18</i>	<i>1/25</i>		



# COUPE 2-2

Bt: E

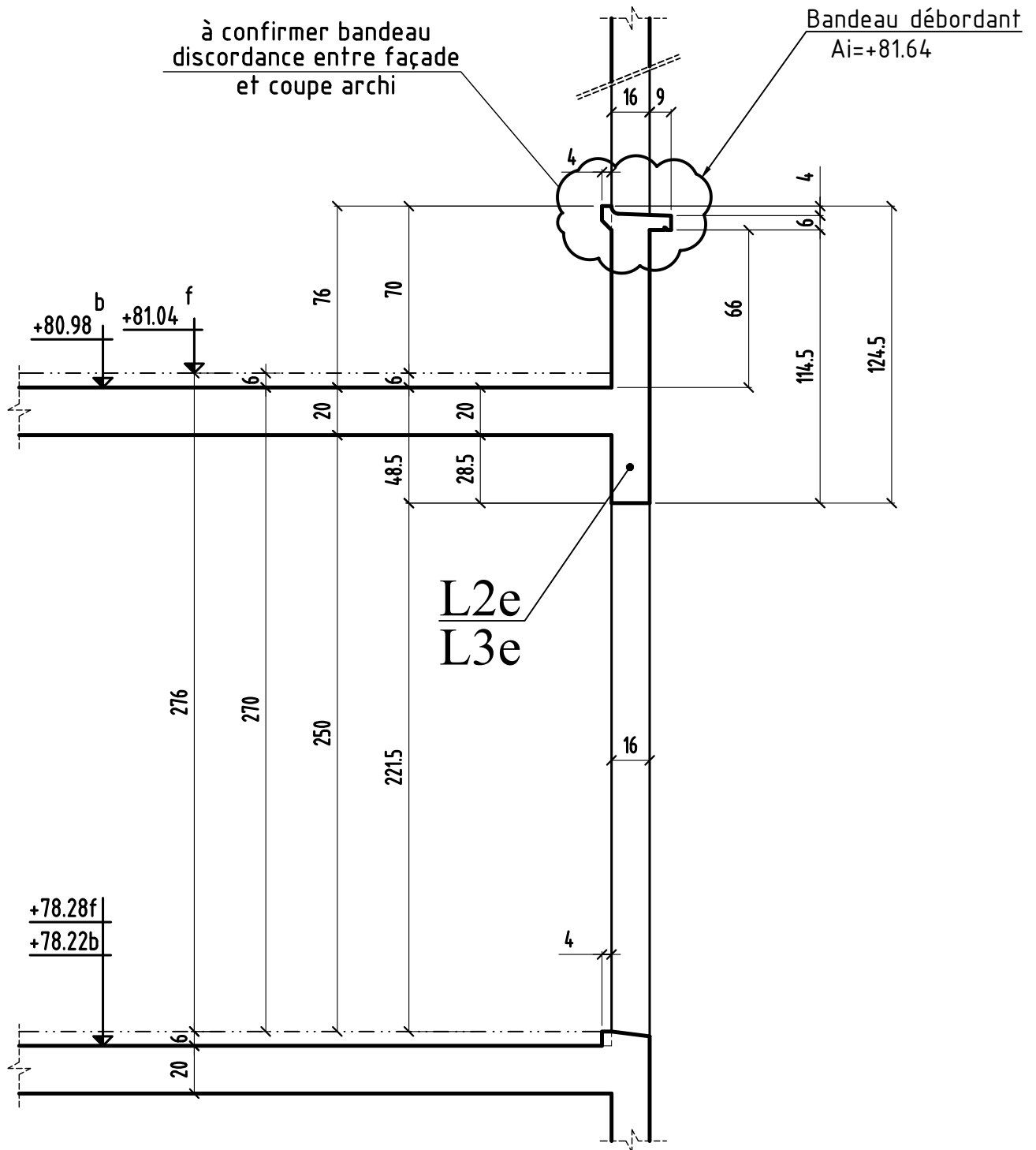



# COUPE 4-4

Bt: E

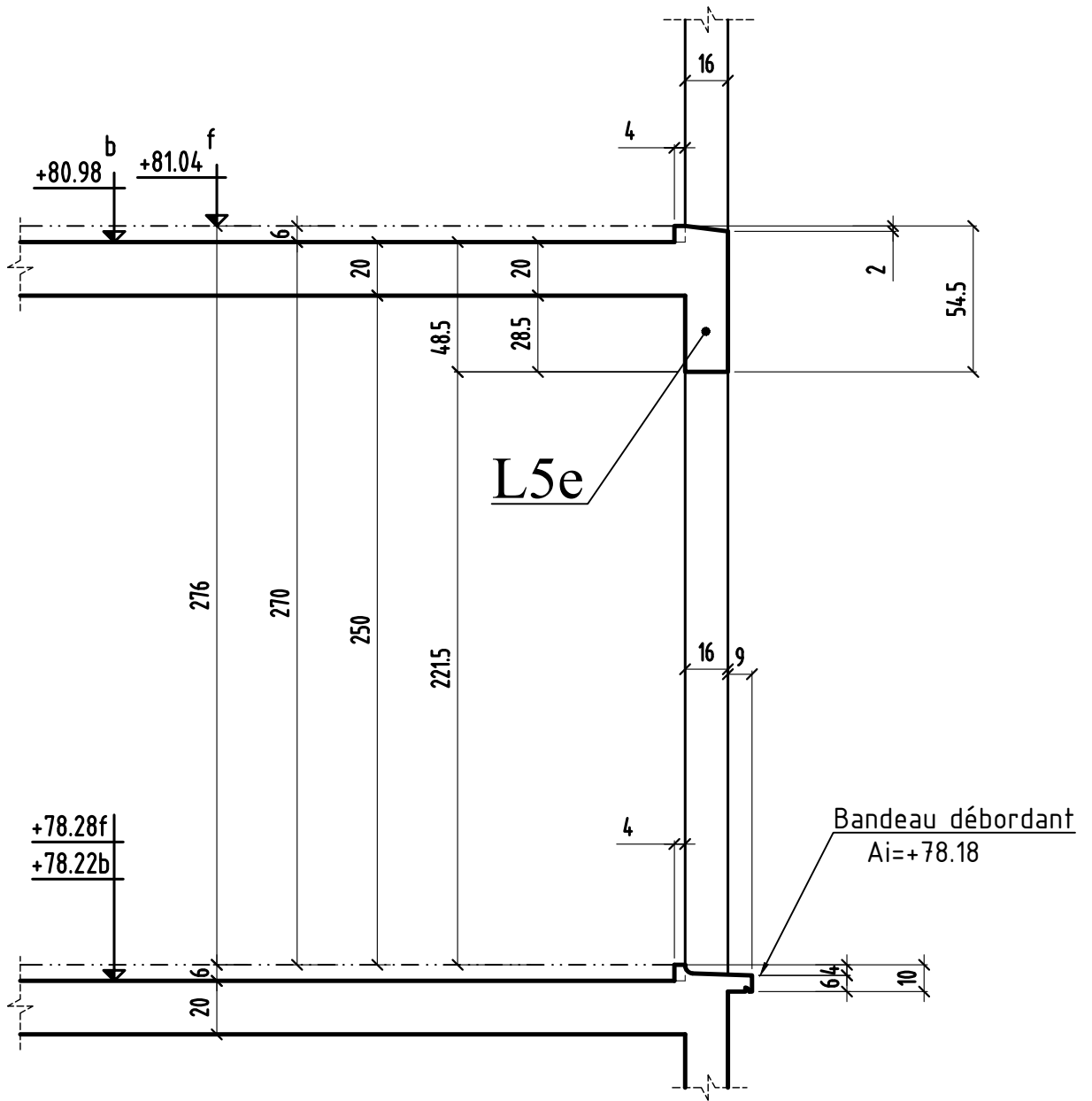



COUPE 6-6

Bt: E

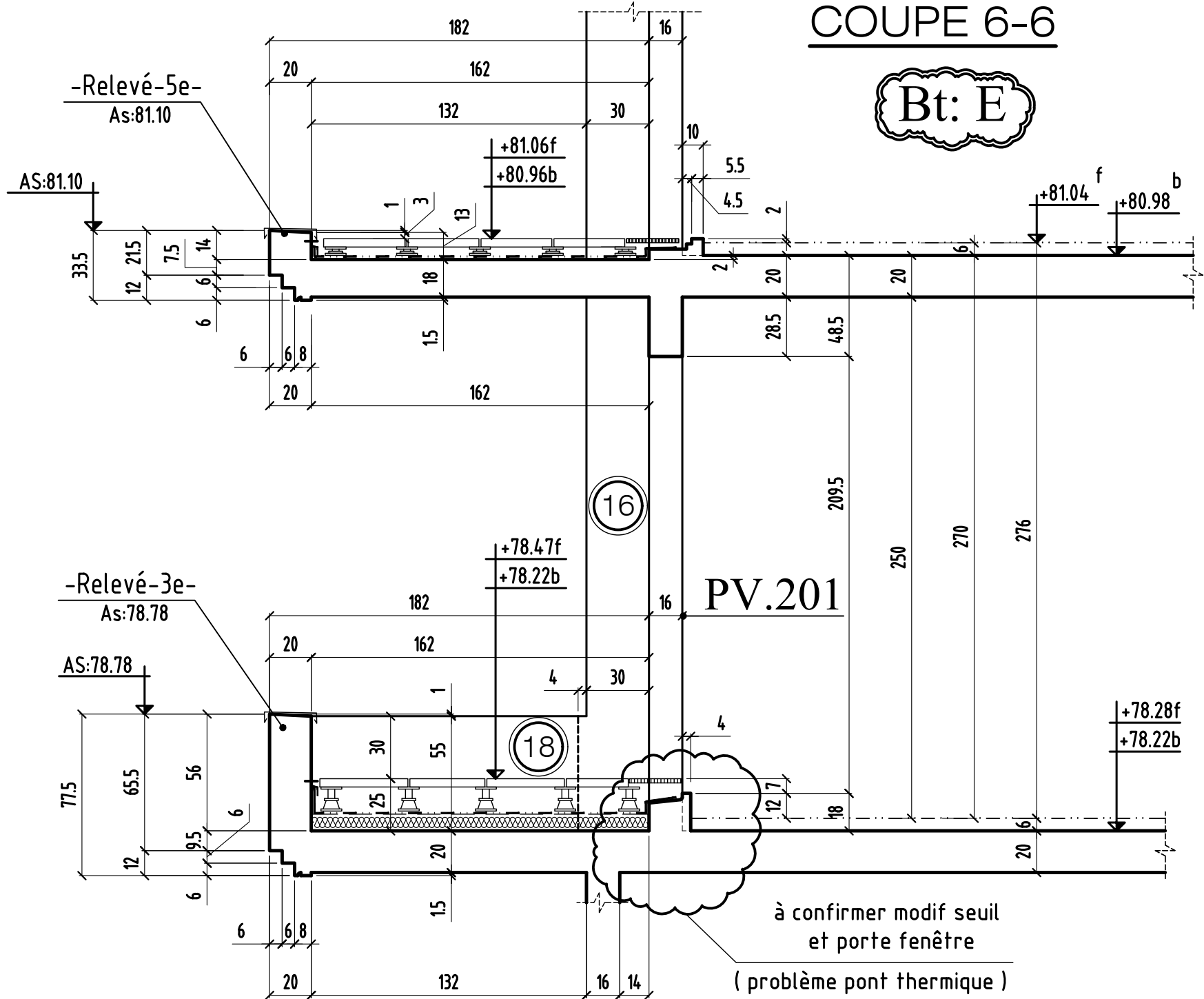

à confirmer modif seuil  
et porte fenêtre  
( problème pont thermique )





COUPE 8-8

MODIFICATIONS  
01

A  
B

AFFAIRE: 297  
Ech: 1/25

Cahier C.24  
Page 08

à confirmer si bandeau débordant

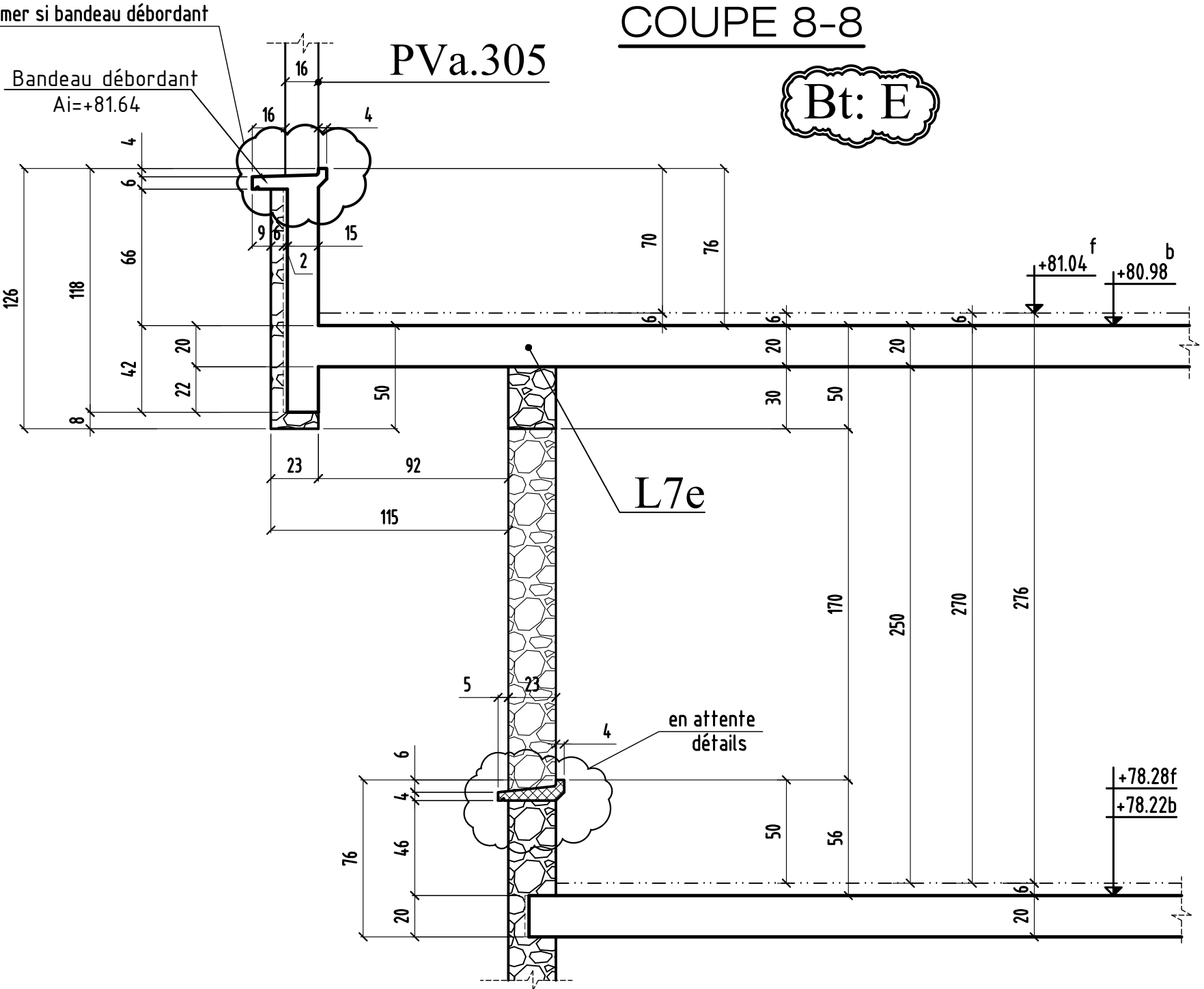

# COUPE 9-9

Bt: E

PVa.300

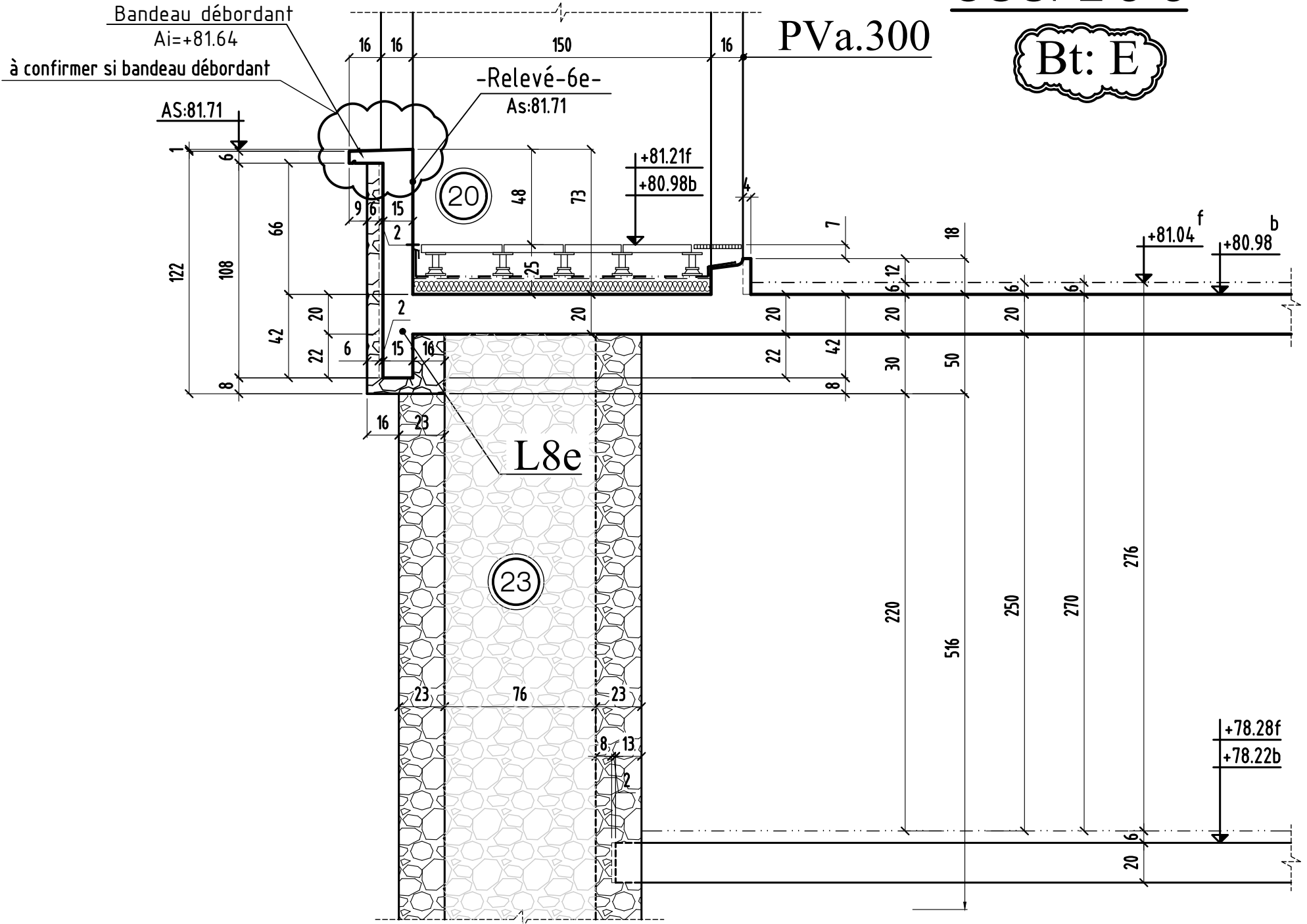

COUPE 9-9

0	MODIFICATIONS	AFFAIRE: 297	Cahier C.24
	A		
	B	Ech: 1/25	Page 9











# COUPE 13-13

Bt: D

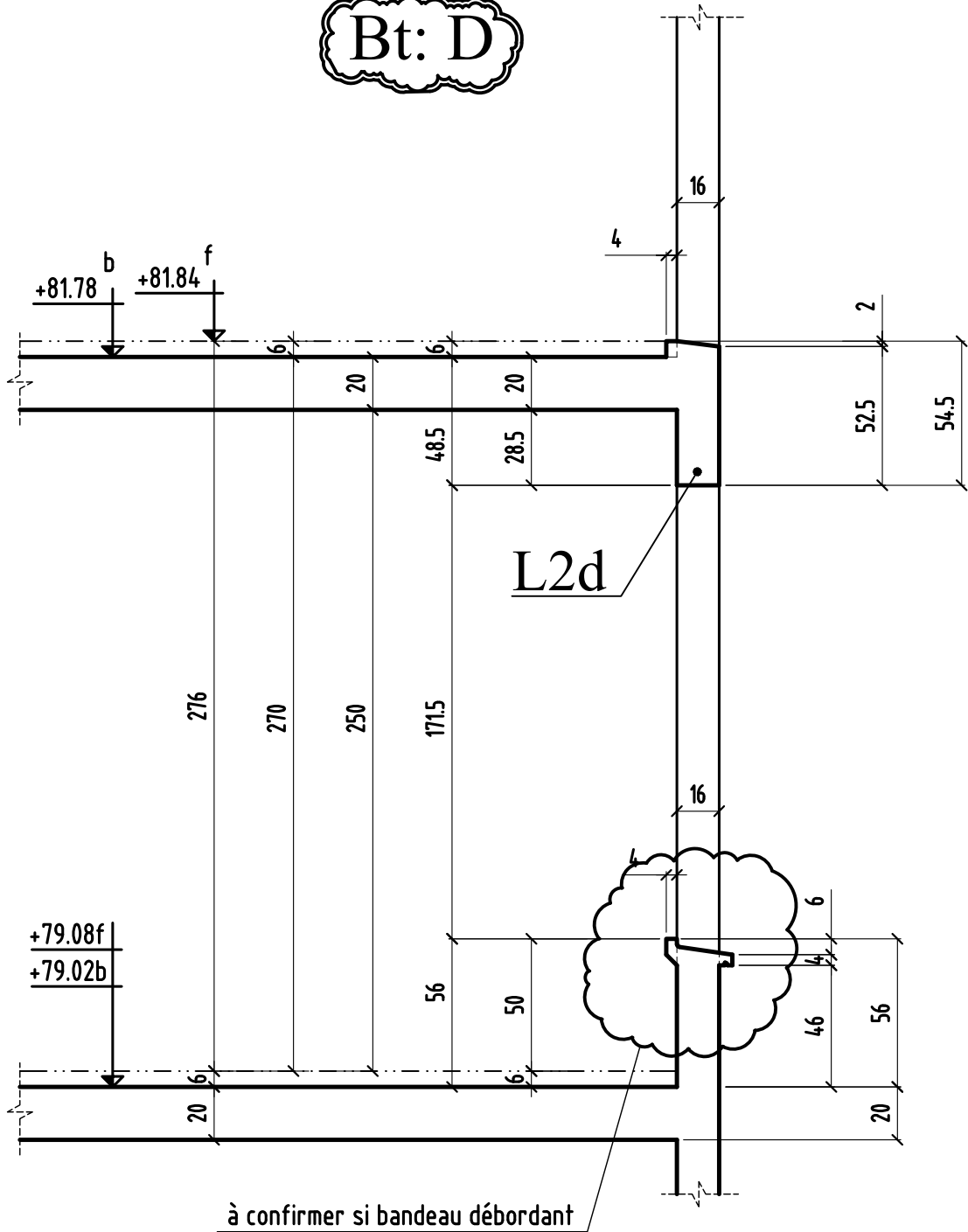



# COUPE 14-14

Bt: D

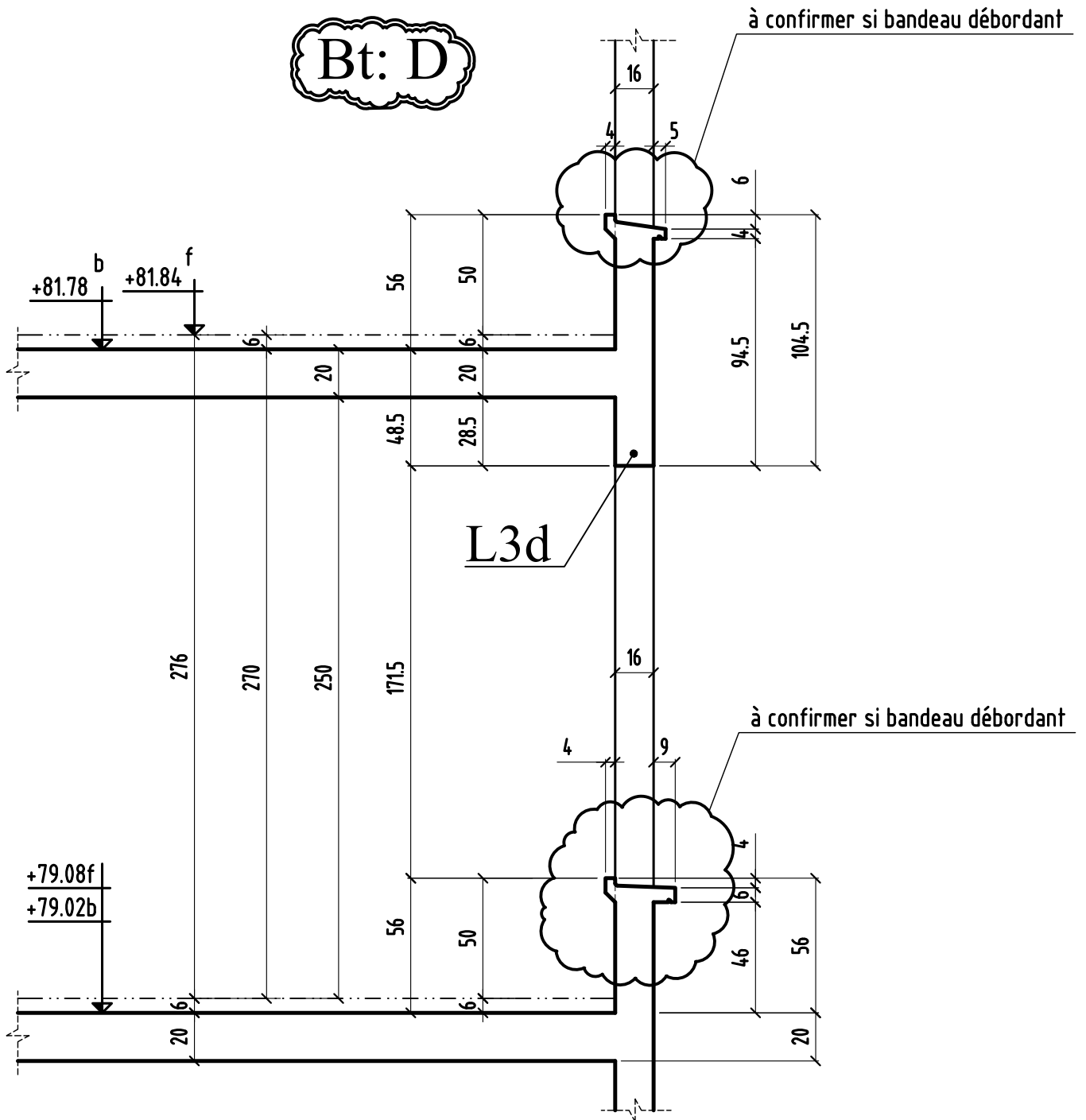



# COUPE 16-16

à confirmer

Bt: D

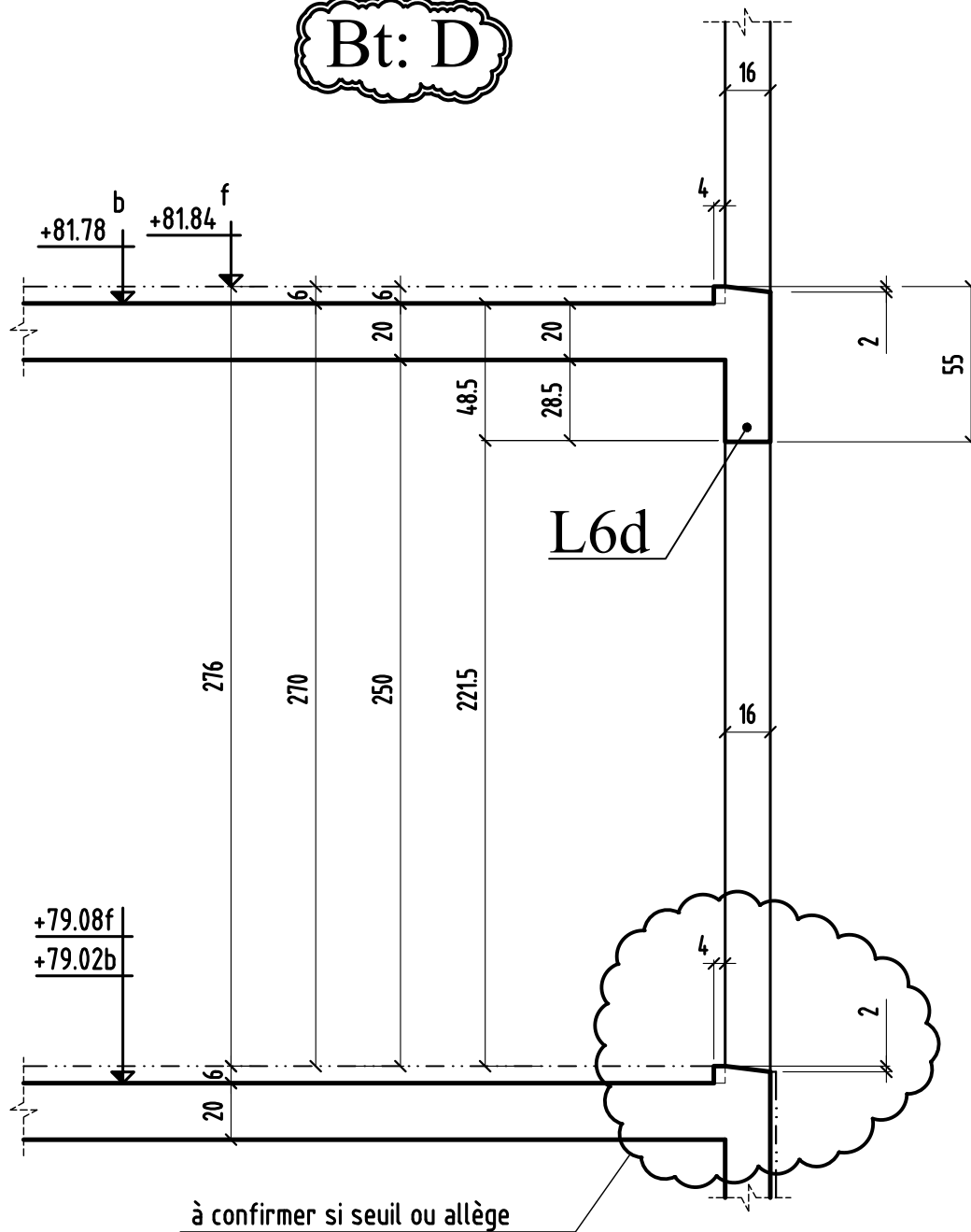

# COUPE 17-17

Bt: D

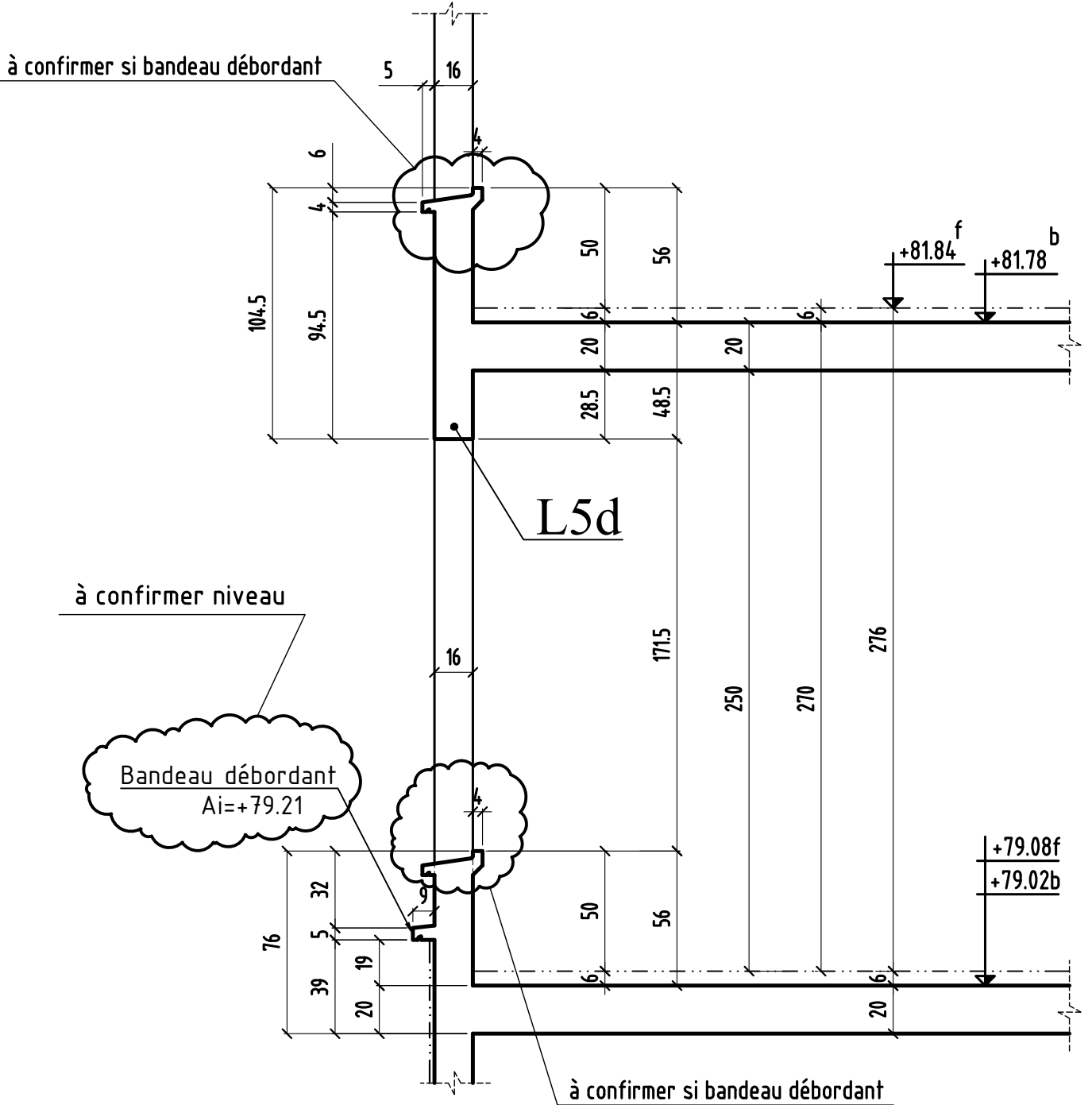

# COUPE 18-18

Bt: D

à confirmer si bandeau débordant

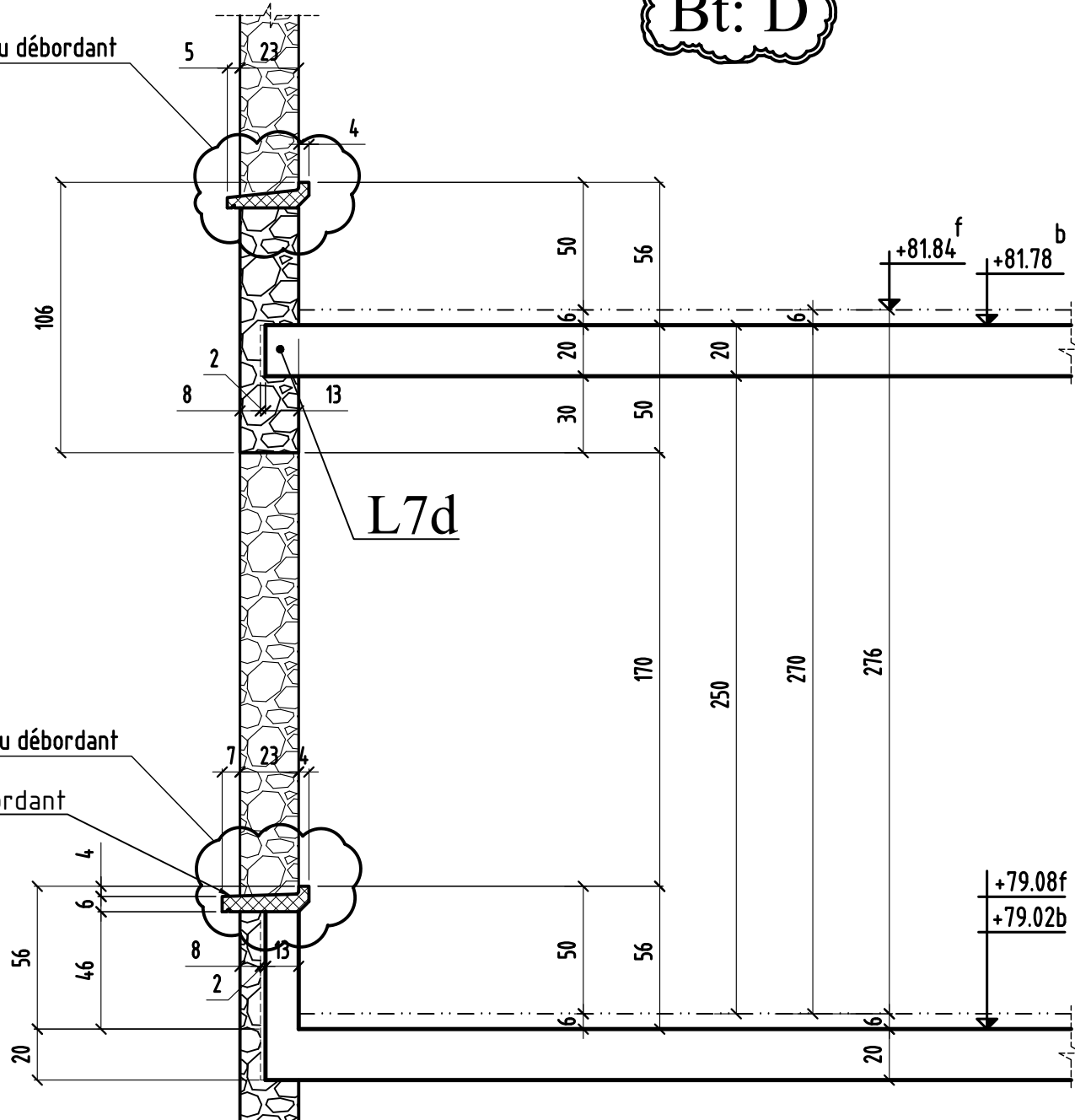

à confirmer si bandeau débordant

Bandeau débordant  
Ai=+79.52

COUPE 18 - 18

MODIFICATIONS  
0

A  
B

AFFAIRE: 297  
Ech: 1/25

Cahier C.24  
Page 20

# COUPE 19-19

Bt: D

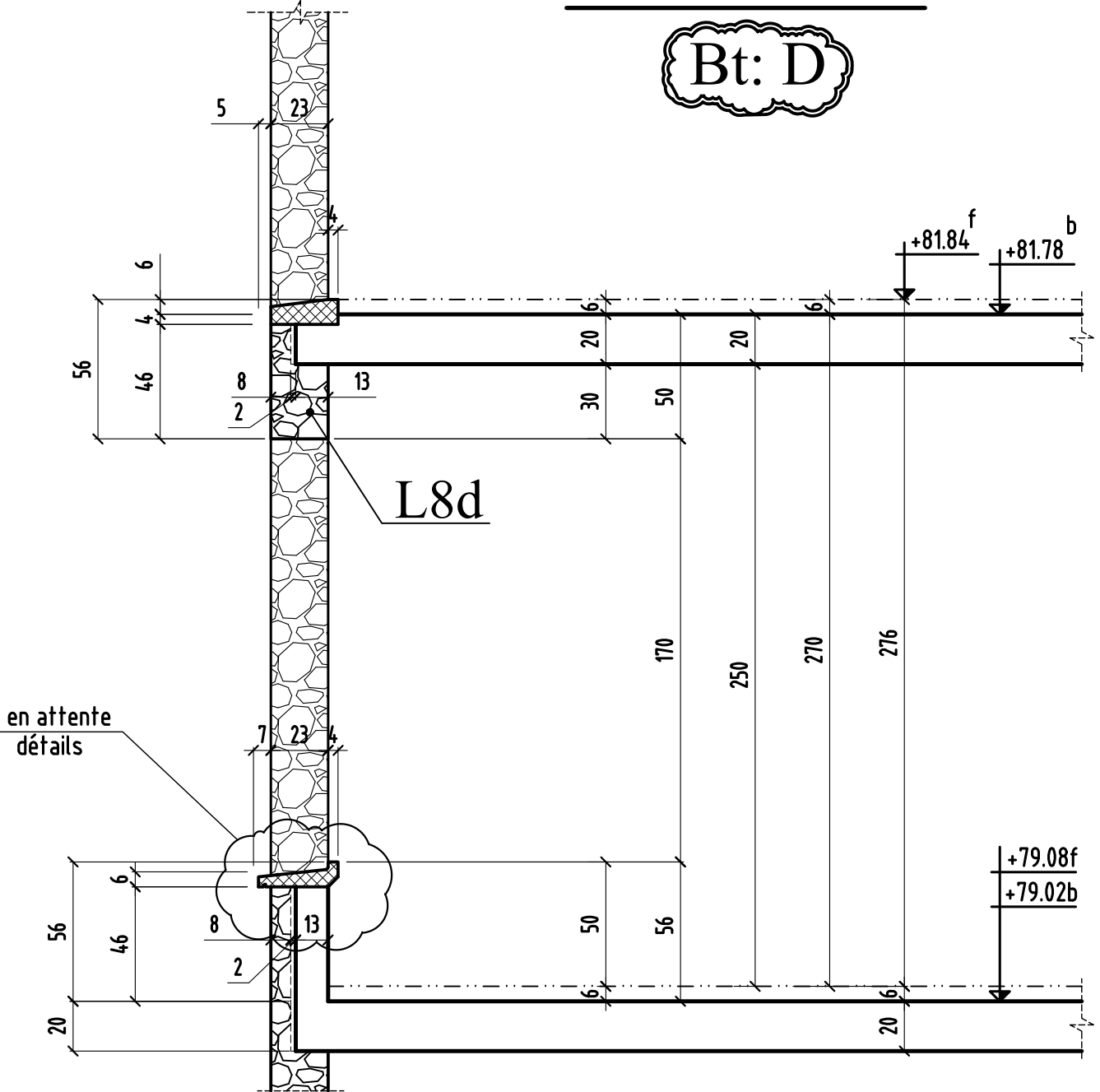

COUPE 19 - 19

01	MODIFICATIONS	A		AFFAIRE: 297	Cahier C.24
		B		Ech: 1/25	Page 21

# COUPE 20-20

Bt: D

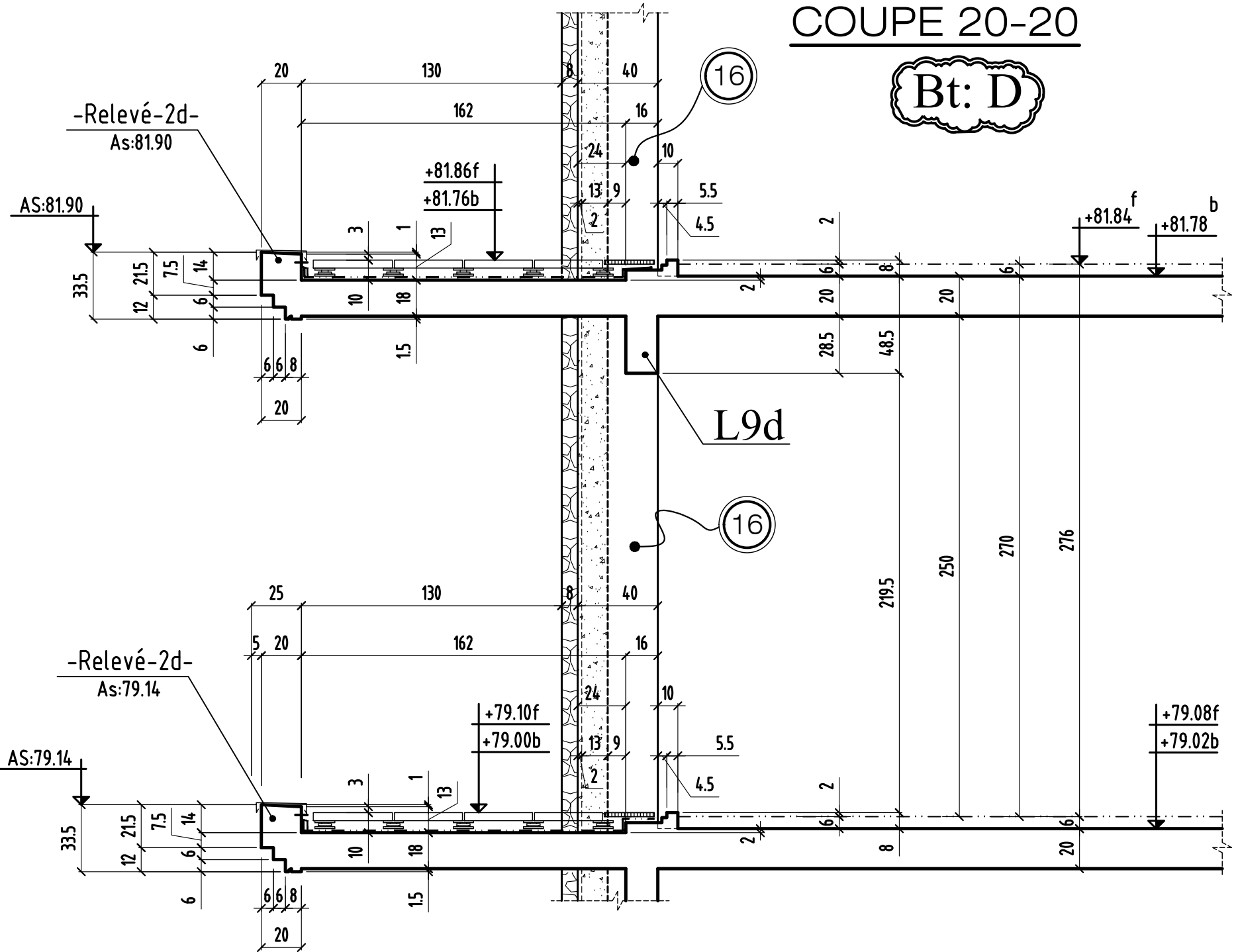

COUPE 20 - 20

MODIFICATIONS  
01

A  
B

AFFAIRE: 297  
Ech: 1/25

Cahier C.24  
Page 22