

RESERVATIONS VOILES			
N°	A.I	TYPE	Dim(gm) LxH ou Ø
1	73.96	PB	30x30
2	74.26	PB	20x20
3	74.79	PB	20x20
4	74.75	PB	20x20
5	74.18	PB	20x20
6	74.16	PB	4,0x3,0
7	74.19	PB	20x20
8	78.13	VB	20x20

VOIR PLAN N° : C.07 - Coupes et détails			
---	--	--	--

COUPE FEU - PLANCIERS - CF = 2 HEURES
STABILE AU FEU - VERTICAUX - SF = 2 HEURES

SURCHARGES:
 150 Dalim2
 200 Dalim2
 250 Dalim2
 300 Dalim2

HABITATIONS:
 Résidence « Les Toiles »
 Résidence « Les Toiles »
 Résidence « Les Toiles »
 Résidence « Les Toiles »
 Résidence « Les Toiles »

CONCRETS:
 Béton C25/30
 Béton C30/37
 Béton C35/45
 Béton C40/50
 Béton C45/55

BELIERS:
 Belier de béton
 Belier de béton
 Belier de béton

BELETS:
 Béton C25/30
 Béton C30/37
 Béton C35/45
 Béton C40/50
 Béton C45/55

SUCY EN BRIE
94370
CONSTRUCTION D'UN ENSEMBLE
DE 78 LOGEMENTS
 Résidence « Les Toiles »
 SUCY EN BRIE (94)
 Rue Ingres / Rue Matisse

MATRE D'OEUVRE
CITE ARCHITECTURE
 11 RUE MATHIS-75005 PARIS
 ☎ 01.43.28.44.10 ☎ 01.43.28.44.18

BUREAU DE CONTROLE
QUALICONSULT
 Mr DENAUX RICHARD
 777
 ☎ 01.49.83.73.88 ☎ 08.58.80.04.69
 www.qualiconsult.com

MATRE D'OUVRAGE
ICADE fancei-développement
 Le Méditerranée 1 - 55, rue de la ère
 ENTREPRISE G.O.
 3, rue René Caenn
 777
 ☎ 01.60.62.32.00 ☎ 01.60.62.32.01

VUE EN PLAN - PHT SOUS-SOL-2
COFFRAGE
 bt: A

Int	date	modification
0	26-12-17	1 ère diffusion
A	22-01-18	MISE A JOUR GENERAL
B	05-06-18	MISE A JOUR SUIVANT VISA NOE
C	30-07-18	MISE A JOUR SUIVANT VISA NOE

DOSSIER PLAN

APD	
PRO	
EXE	
DOE	
GRS	

298 C.05

Imprimeur: H.R.Z. 28/10/17 1/50

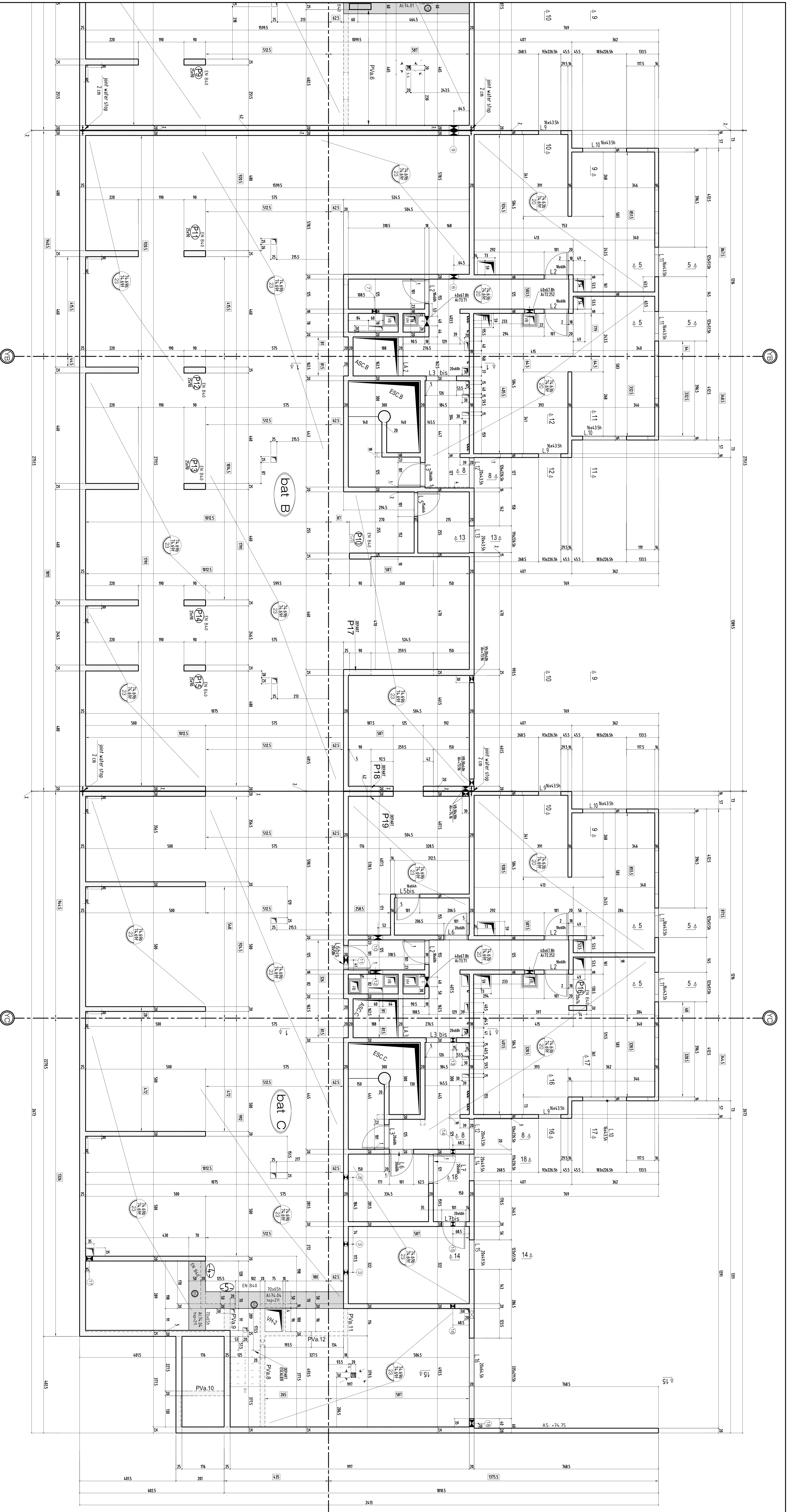

RESERVATIONS VOILES			RESERVATIONS VOILES				
N°	AI	TYPE	Dim(cm)	AI	TYPE	Dim(cm)	
			Int ou Ø			Int ou Ø	
1	73.96	PB	30x30	9	74.10	PB	4.0x3.0
2	74.26	PB	20x20	10	74.19	PB	4.0x3.0
3	74.29	PB	20x20	11	74.29	PB	6.0x2.0
4	74.15	PB	20x20	12	74.29	PB	6.0x2.0
5	74.18	PB	20x20	13	74.21	PB	20x20
6	74.16	PB	4.0x3.0	14	74.16	PB	20x25
7	74.19	PB	20x20	15	74.13	PB	20x25
8	78.13	VB	20x20	16	74.10	PB	20x20
				17	74.16	PB	30x30
				18	73.69	PB	30x30

VOIR PLAN N° C. 07 - Coupes et détails

COURTESIE - FANCHERS - G2 - 2 HEBRES
SURCHARGES:
 PARTITIONS: 150 DYNAMIC
 MUR: 200 DYNAMIC
 PLAFOND: 100 DYNAMIC
 TERRASSE: 200 DYNAMIC
 CHAUFFAGE & CLIMATISATION: 100 DYNAMIC
 CROQUIS: 100 DYNAMIC
 COUPE: 100 DYNAMIC
 DETAIL: 100 DYNAMIC
 AUTRES: 100 DYNAMIC
 TOTAL: 100 DYNAMIC

ETAT DES LIEUX:
 1. Etat des lieux
 2. Plan de situation
 3. Plan de masse
 4. Plan de coupe
 5. Plan de détail
 6. Plan de finition
 7. Plan de mobilier
 8. Plan de végétation
 9. Plan de paysage
 10. Plan de circulation
 11. Plan de sécurité
 12. Plan de maintenance
 13. Plan de gestion
 14. Plan de suivi
 15. Plan de contrôle
 16. Plan de rapport

SUCY EN BRIE 94370
CONSTRUCTION D'UN ENSEMBLE DE 78 LOGEMENTS
 Résidence « Les Toiles »
 SUCY EN BRIE (94)
 Rue Ingres / Rue Maltesse

MAITRE D'OEUVRE
CITE ARCHITECTURE
 11 RUE FANCHERS - 75008 PARIS
 ☎ 01.42.28.44.10 ☎ 01.42.28.44.10

MAITRE D'OUVRAGE
ICADE fanclère-développement
 Le Millénaire - 1135, rue de la gare
 ☎ 01.41.57.70.00 ☎ 01.41.57.70.00

MAITRE D'OEUVRE
ENTREPRISE G.O.
 24, rue RAR
 94370 SUCY EN BRIE
 ☎ 01.40.62.22.00 ☎ 01.40.62.22.01

VUE EN PLAN - PHT.SOUS.SOL-2
COFRAGE
 bis: B & C

INDICATIONS
 0 1ère diffusion
 A 22-01-18 MISE A JOUR GÉNÉRAL
 B 05-05-18 MISE A JOUR SUIVANT VISA MGE
 C 30-07-18 MISE A JOUR SUIVANT VISA MGE

DOSSIER

PLAN	PRO	2013
298	C.06	EX
1/250	20/05/17	1/500
1/250	20/05/17	1/500

SUCY EN BRIE

94370

CONSTRUCTION D'UN ENSEMBLE DE 78 LOGEMENTS

Résidence « Les Toiles »

SUCY EN BRIE (94)

Rue Ingres / Rue Matisse

MAITRE D' OEUVRE	MAITRE D'OUVRAGE
CITE ARCHITECTURE 11 RUE FLATTERS-75005 PARIS ☎: 01.44.28.44.10 ☎: 01.48.28.44.18	ICADE foncière-développement Le Millénaire 1 - 35, rue de la gare 75019 PARIS ☎: 01.41.57.70.00 ☎: ...
BUREAU DE CONTROLE	ENTREPRISE G.O.
QUALICONSULT Mr DEVAUX RICHARD ☎: 01.40.83.73.88 ☎: 06.84.80.54.69 mail ; richard.devaux@qualiconsult.fr	M.T.R 9, rue René Cassin 77173 CHEVRY-COSSIGNY ☎: 01.60.62.32.00 ☎: 01.60.62.32.01

COFFRAGE - COUPES & DETAILS

Pht S.SOL-2
bts: A & B & C

ind.	date	modifications
0	26-12-17	1 ère diffusion.
A	22-01-18	MISE A JOUR GENERAL
B	06-06-18	MISE A JOUR SUIVANT DETAILS MENUISIER
C	30-07-18	MISE A JOUR SUIVANT VISA MOE
		

	DOSSIER	PLAN		APD	
	298	C.07	IND.	PRO	
			C	EXE	<input checked="" type="checkbox"/>
				DOE	
Ingenieur	Projeteur	Date	Echelle		
	<i>H.B.E</i>	<i>26/12/17</i>	<i>1/25</i>		

COUPE 1-1

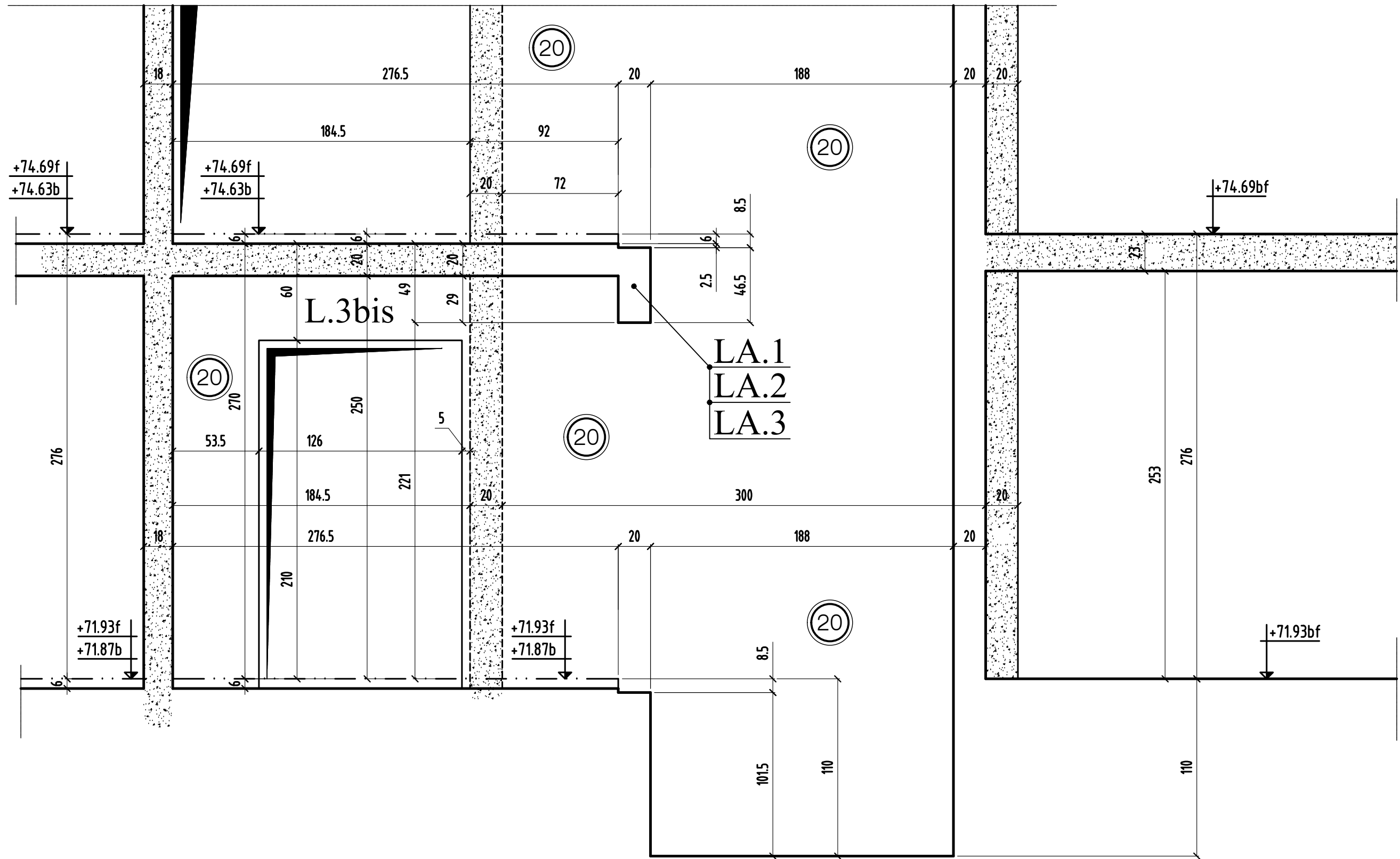

coupe 1-1

	MODIFICATIONS	A	AFFAIRE:298	Cahier C.07
0		B	Ech:1/25	Page 01

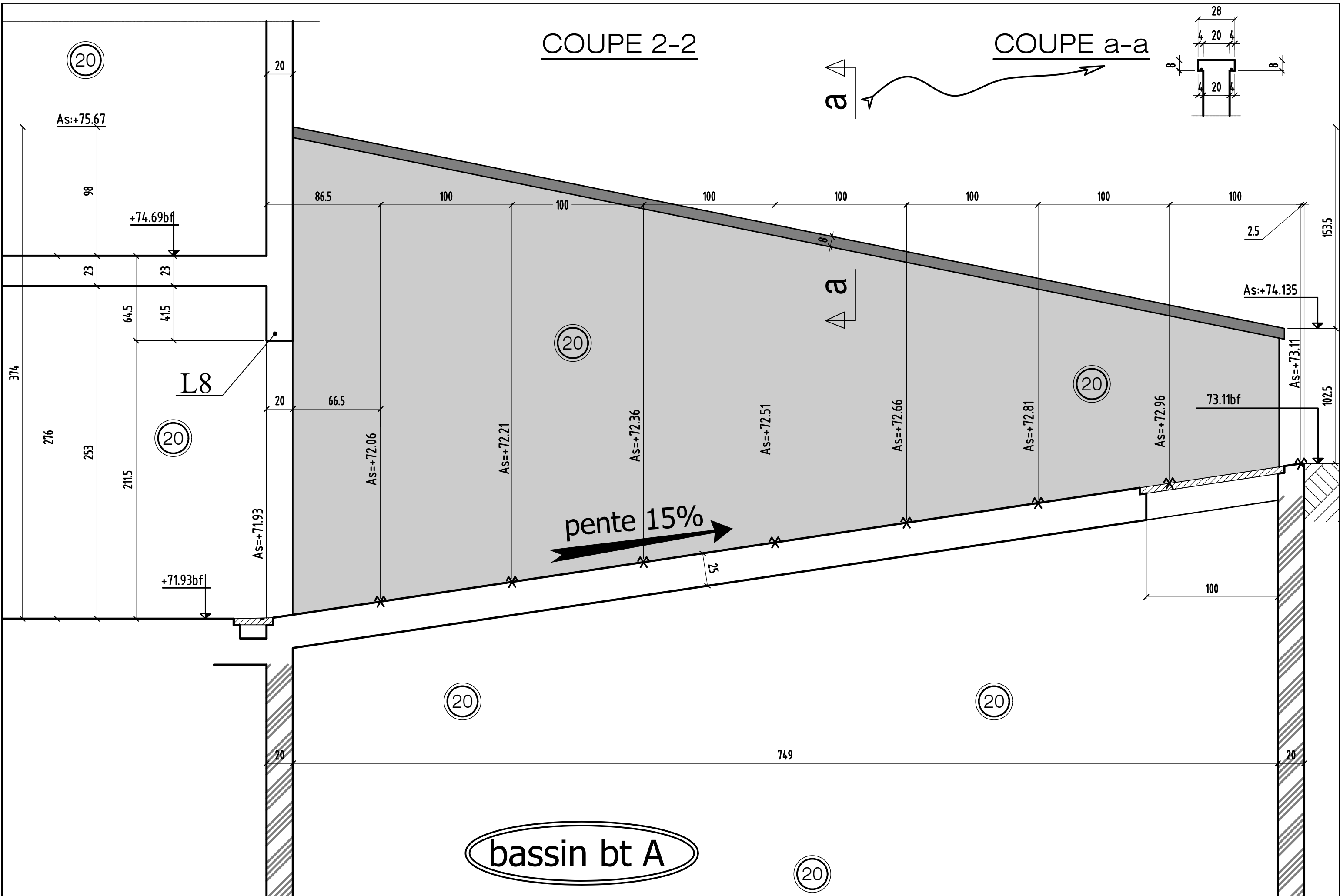

COUPE 2-2

COUPE a-a

pente 15%

bassin bt A

coupe 2-2

0	MODIFICATIONS	A	AFFAIRE:298	Cahier C.07
		B	Ech:1/25	Page 02

COUPE 3-3

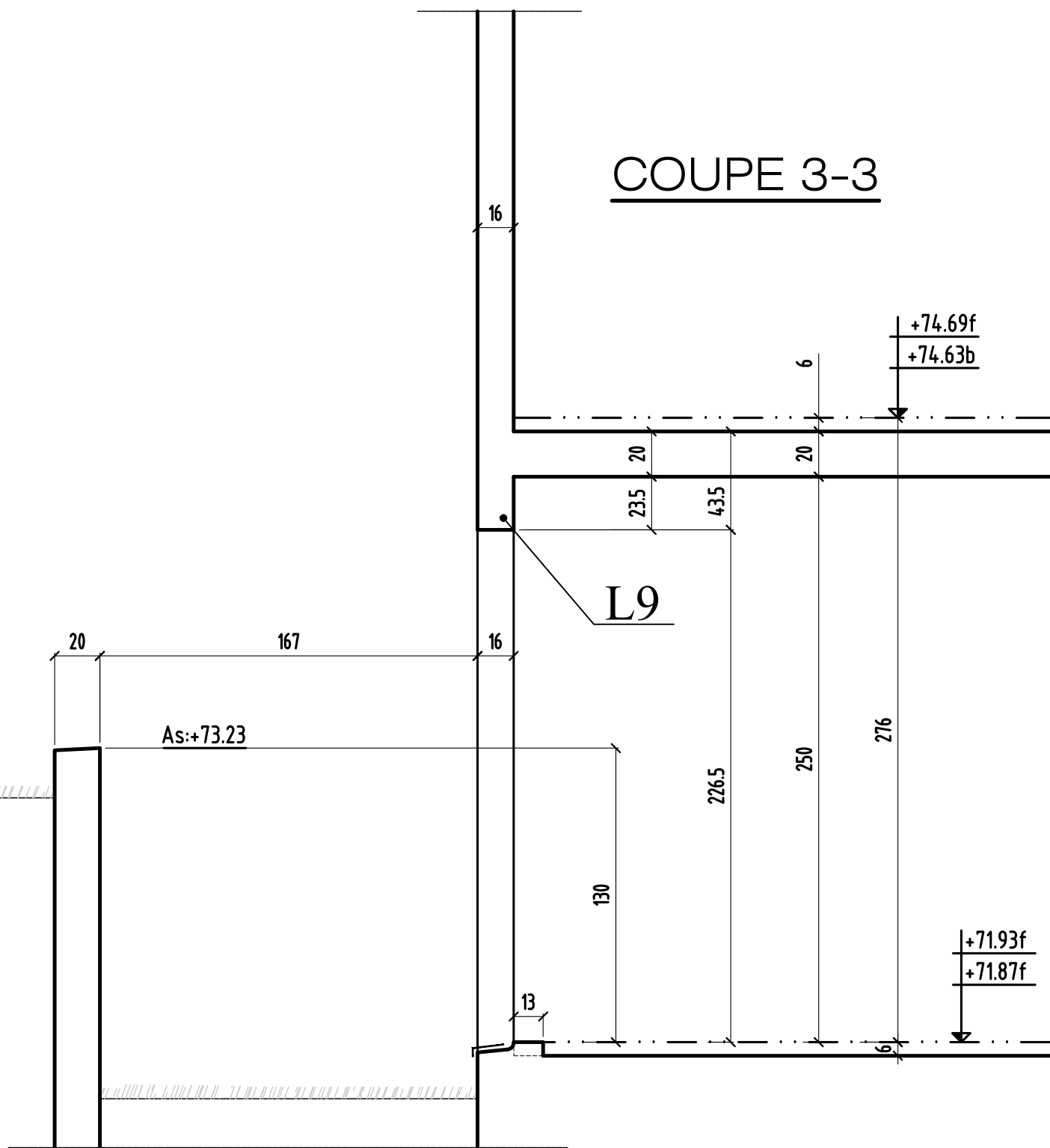

COUPE 4-4

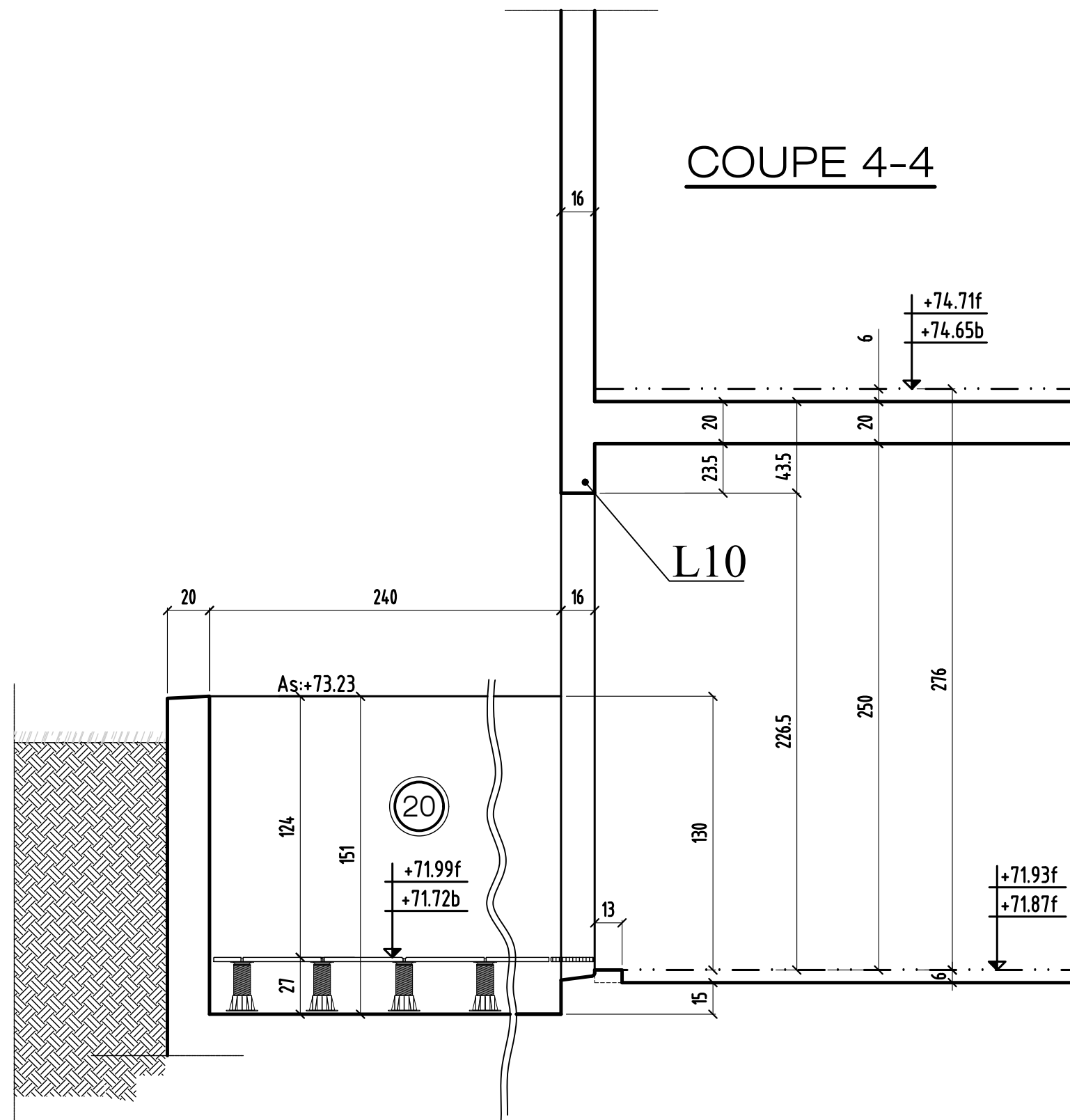

coupe 3-3 & 4-4

	MODIFICATIONS	A	AFFAIRE:298	Cahier C.07
0		B	Ech:1/25	Page 03

COUPE 5-5

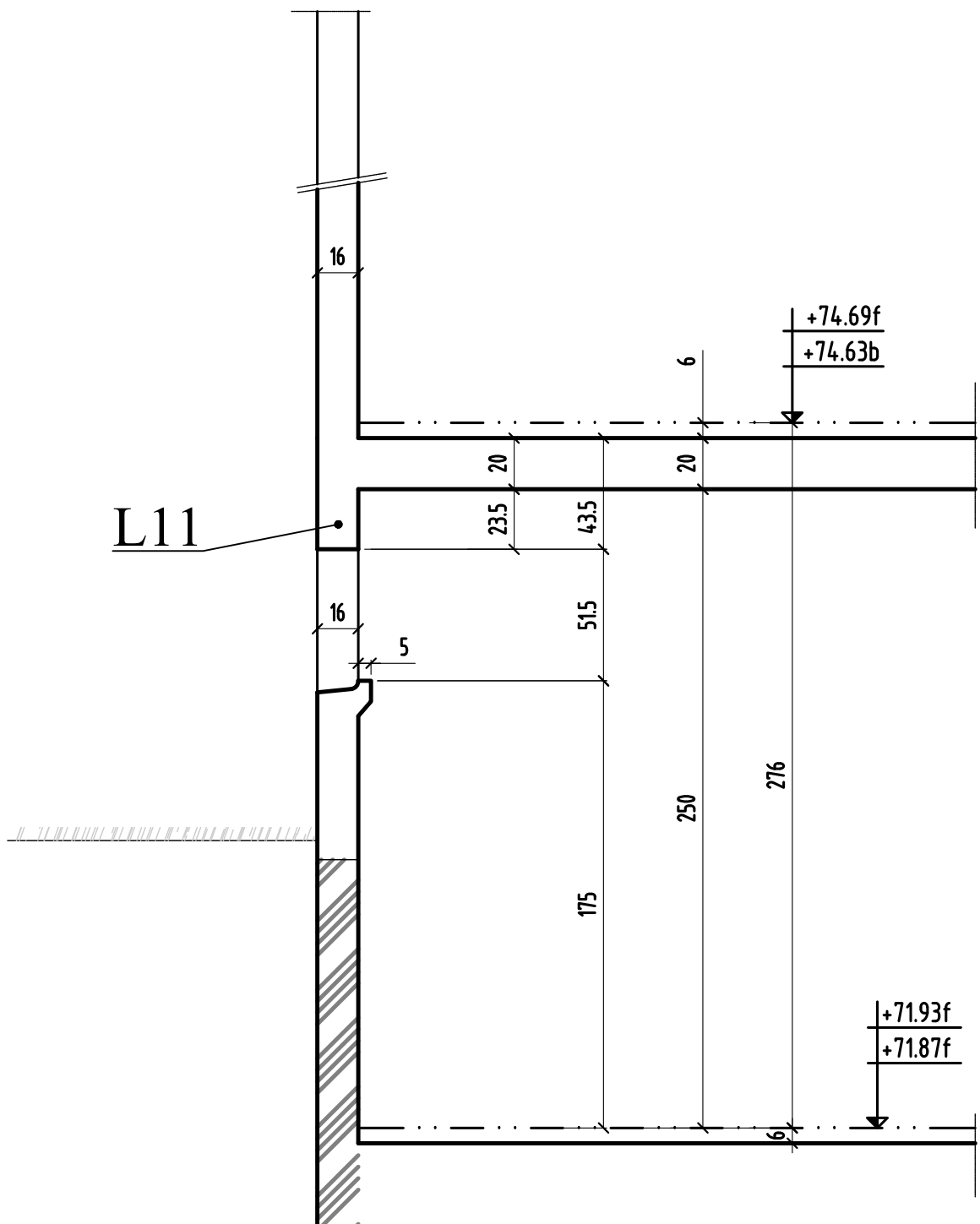

	MODIFICATIONS	A	AFFAIRE:298	Cahier C.07
0		B	Ech:1/25	Page 04

COUPE 6-6

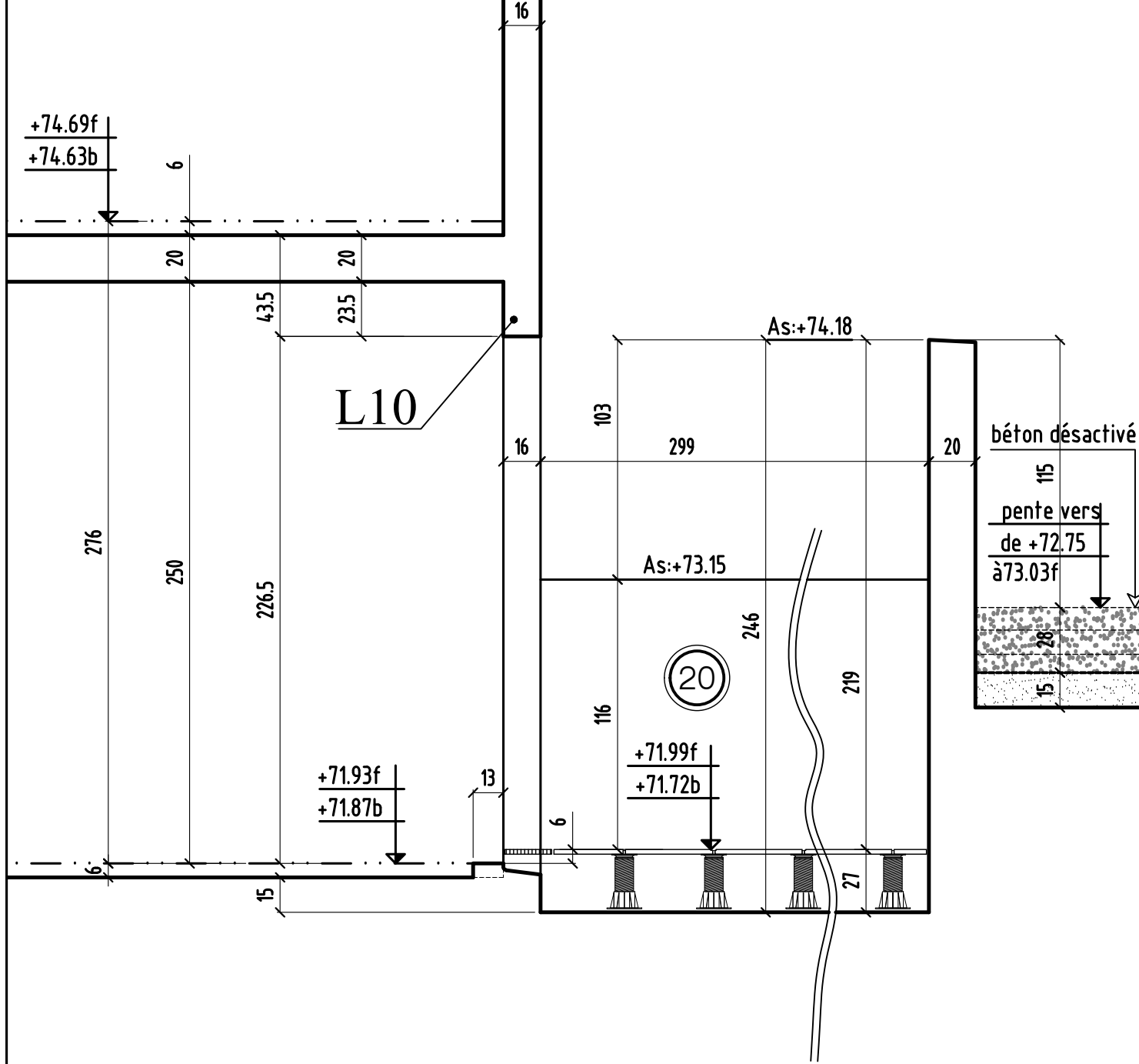

COUPE 7-7

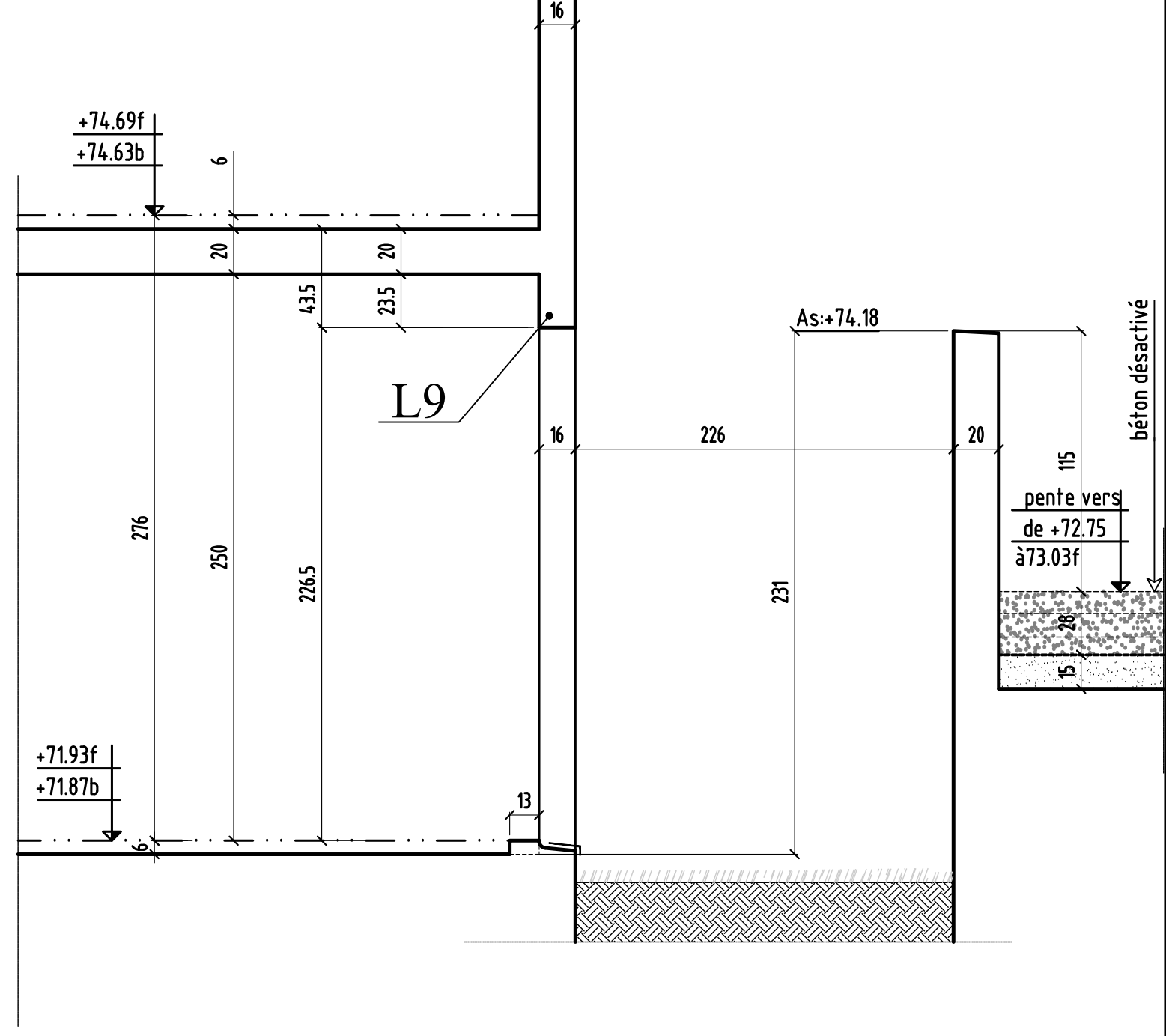

0	MODIFICATIONS	A	AFFAIRE:298	Cahier C.07
		B	Ech:1/25	Page 05

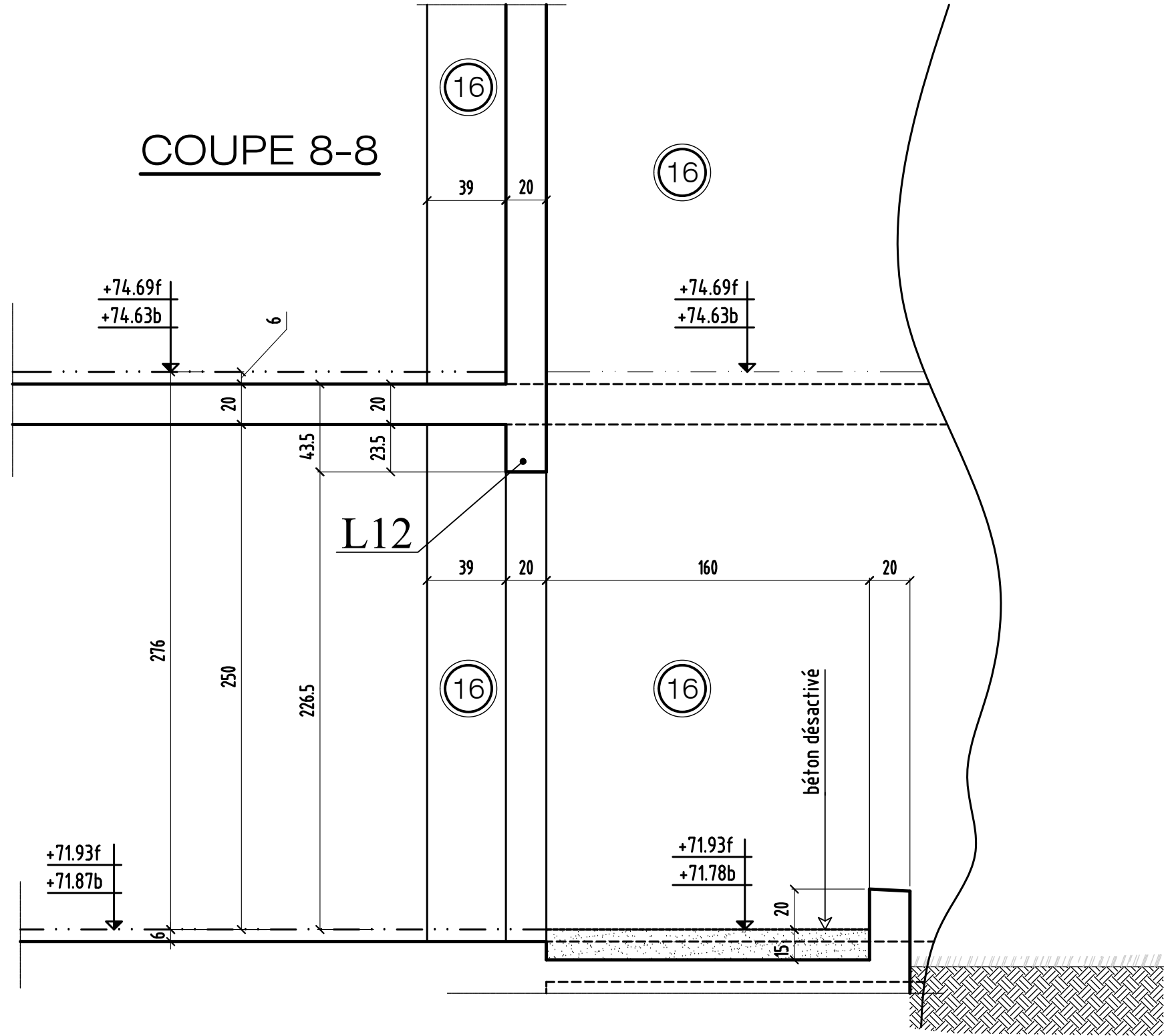

0	MODIFICATIONS	A	AFFAIRE:298	Cahier C.07
		B	Ech:1/25	Page 06

COUPE 10-10

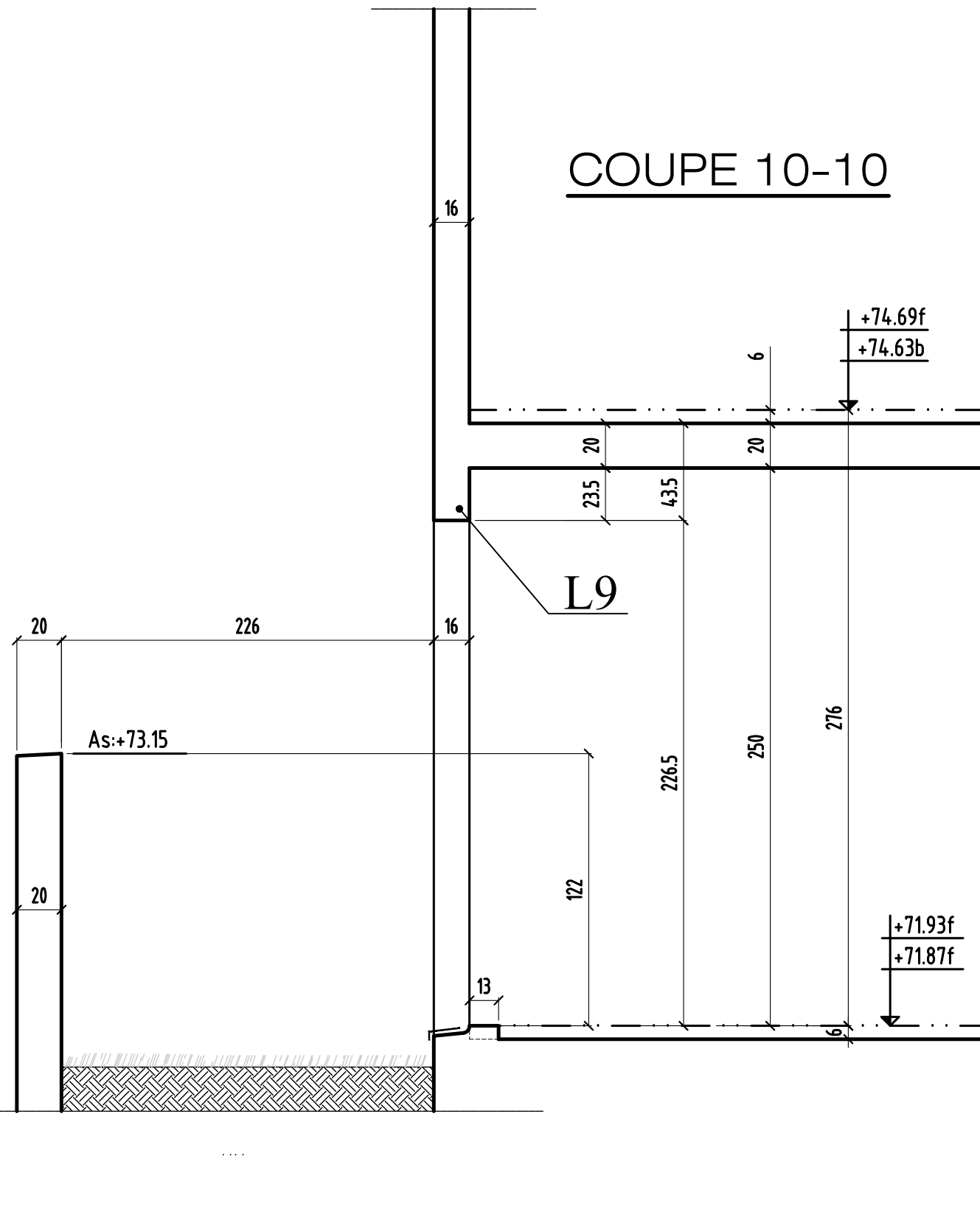

COUPE 9-9

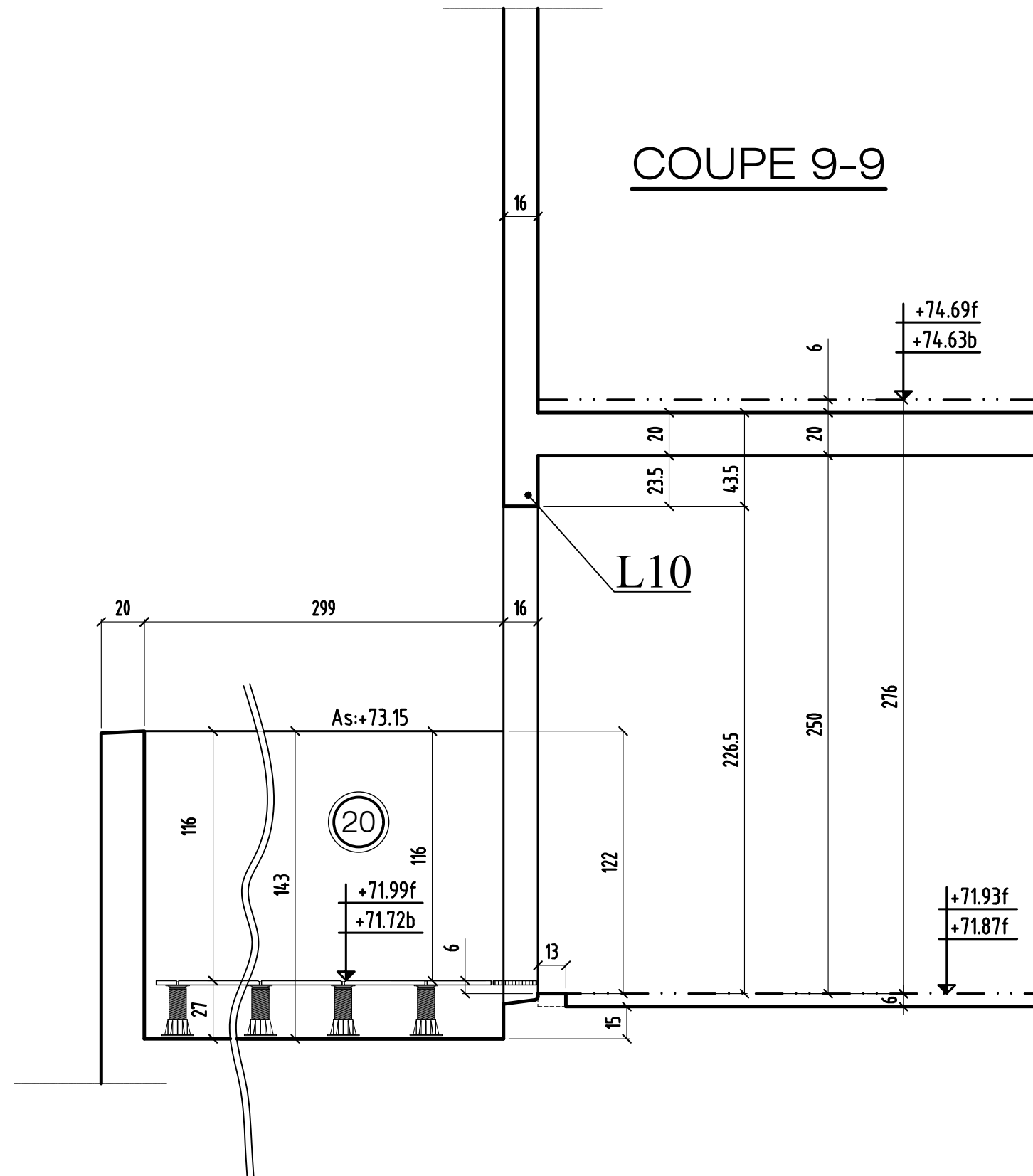

MODIFICATIONS	A	AFFAIRE:298	Cahier C.07
0	B	Ech:1/25	Page 07

COUPE 11-11

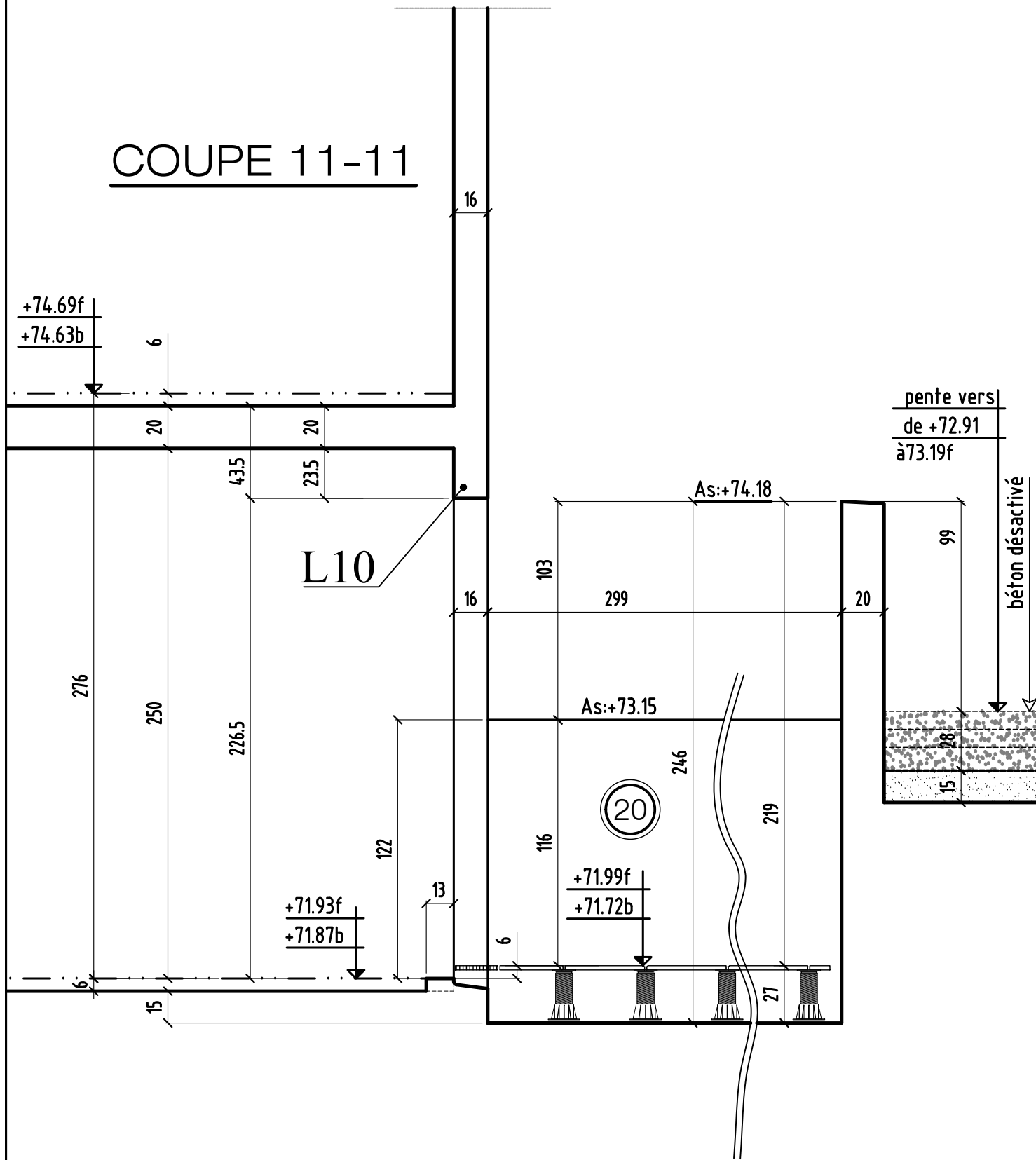

COUPE 12-12

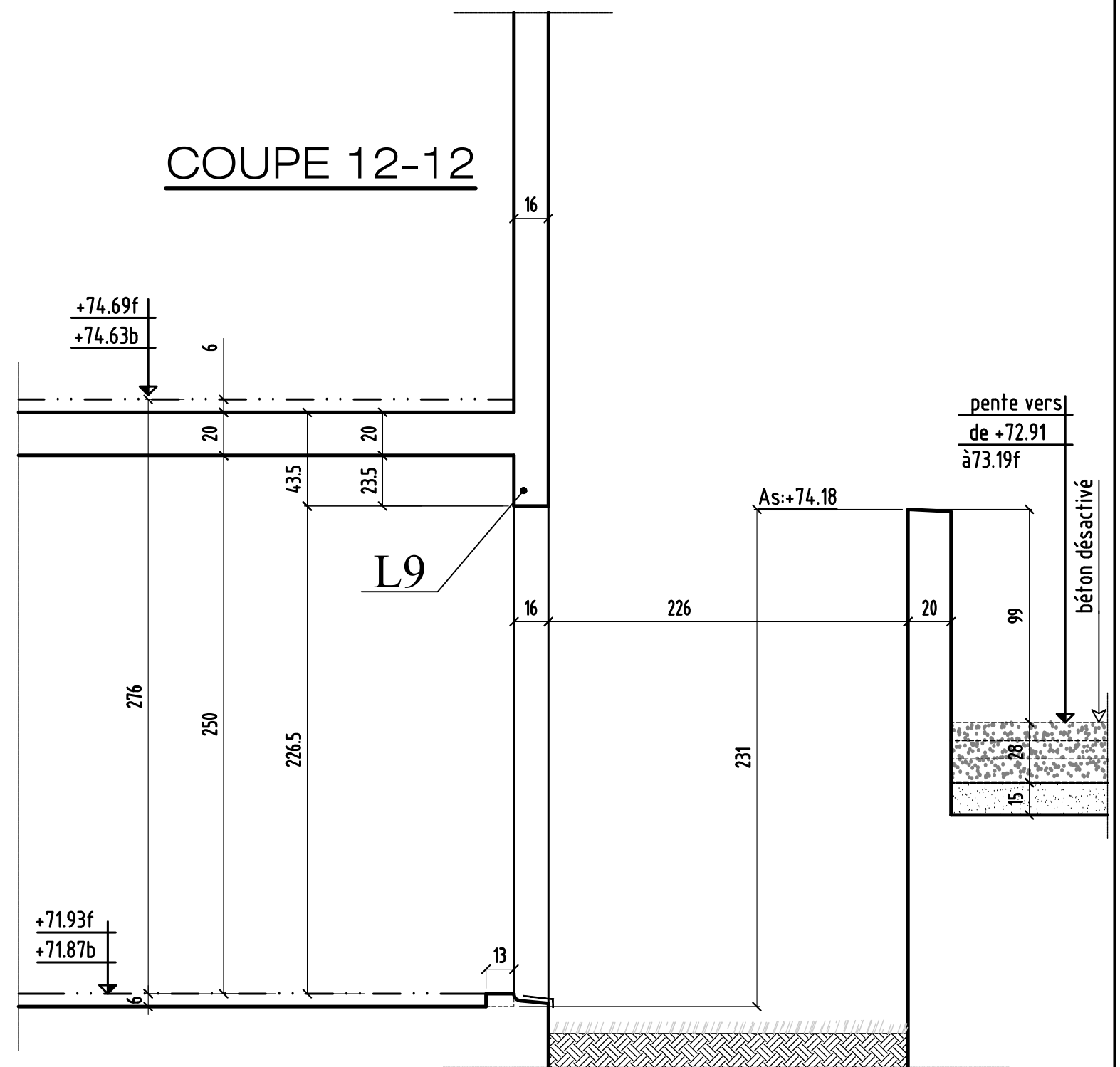

coupe 11-11 & 12-12

0	MODIFICATIONS	A	AFFAIRE:298	Cahier C.07
		B	Ech:1/25	Page 08

COUPE 13-13

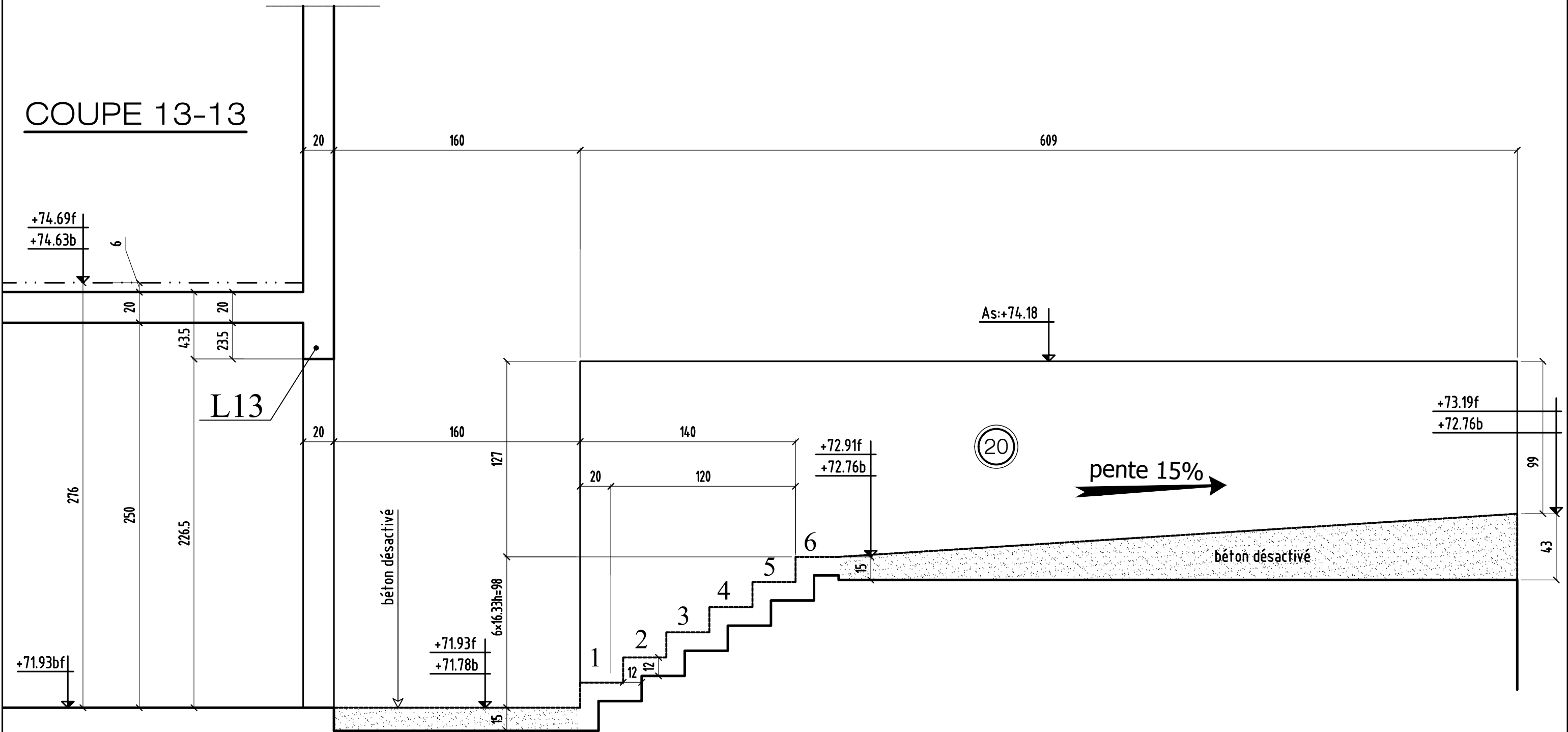

coupe 13-13

0	MODIFICATIONS	A	AFFAIRE:298	Cahier C.07
		B	Ech:1/25	Page 09

COUPE 14-14

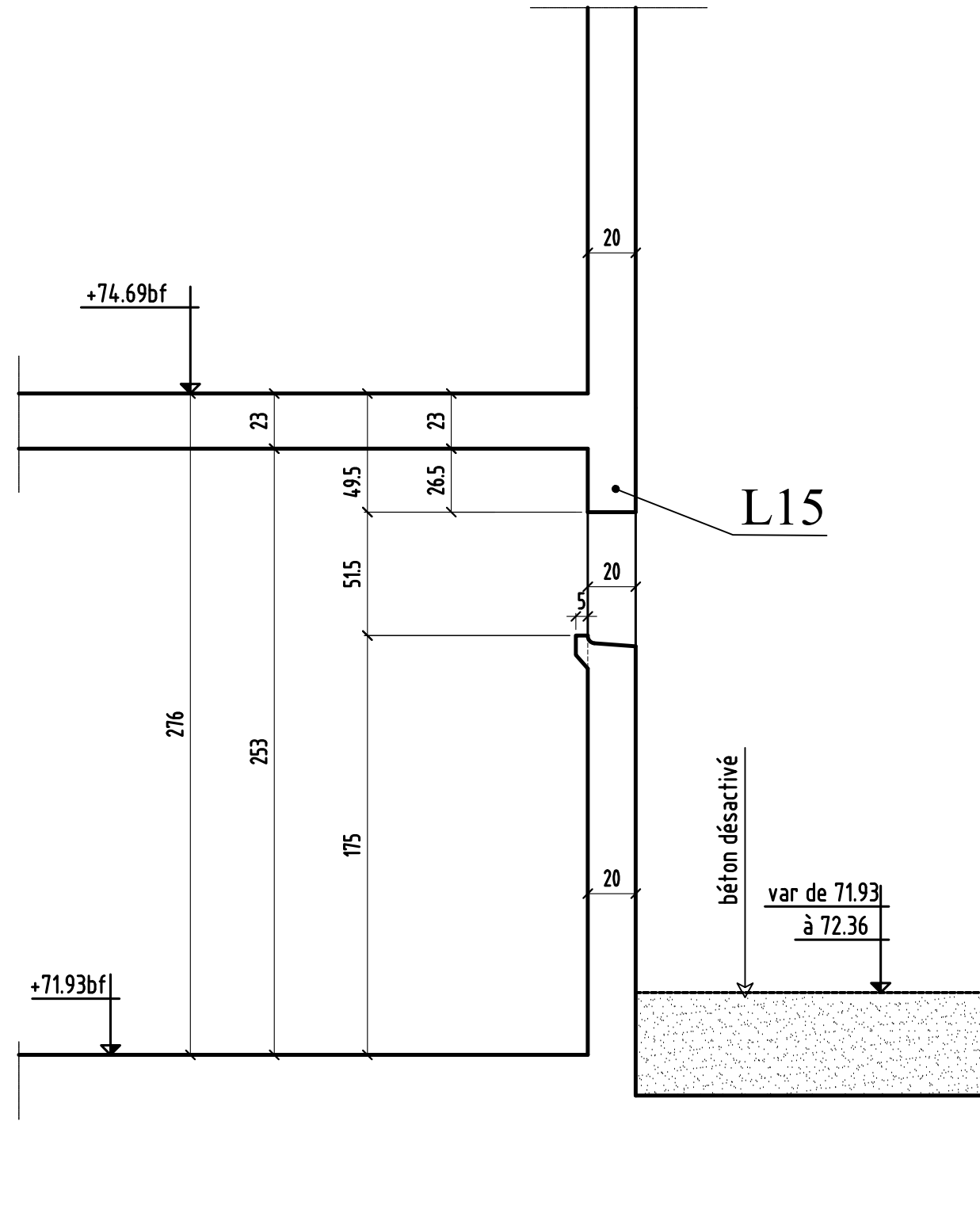

COUPE 15-15

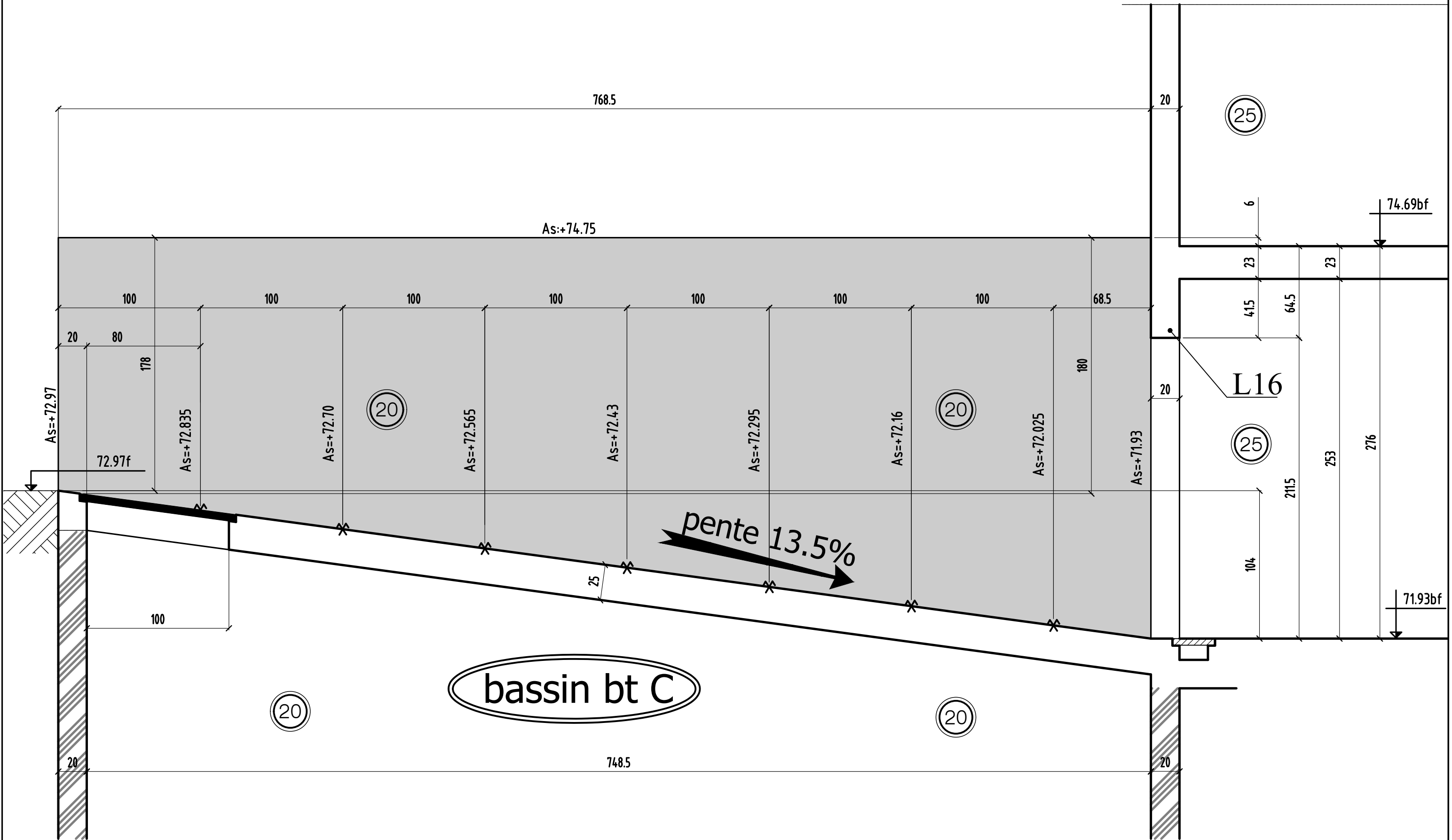

COUPE 17-17

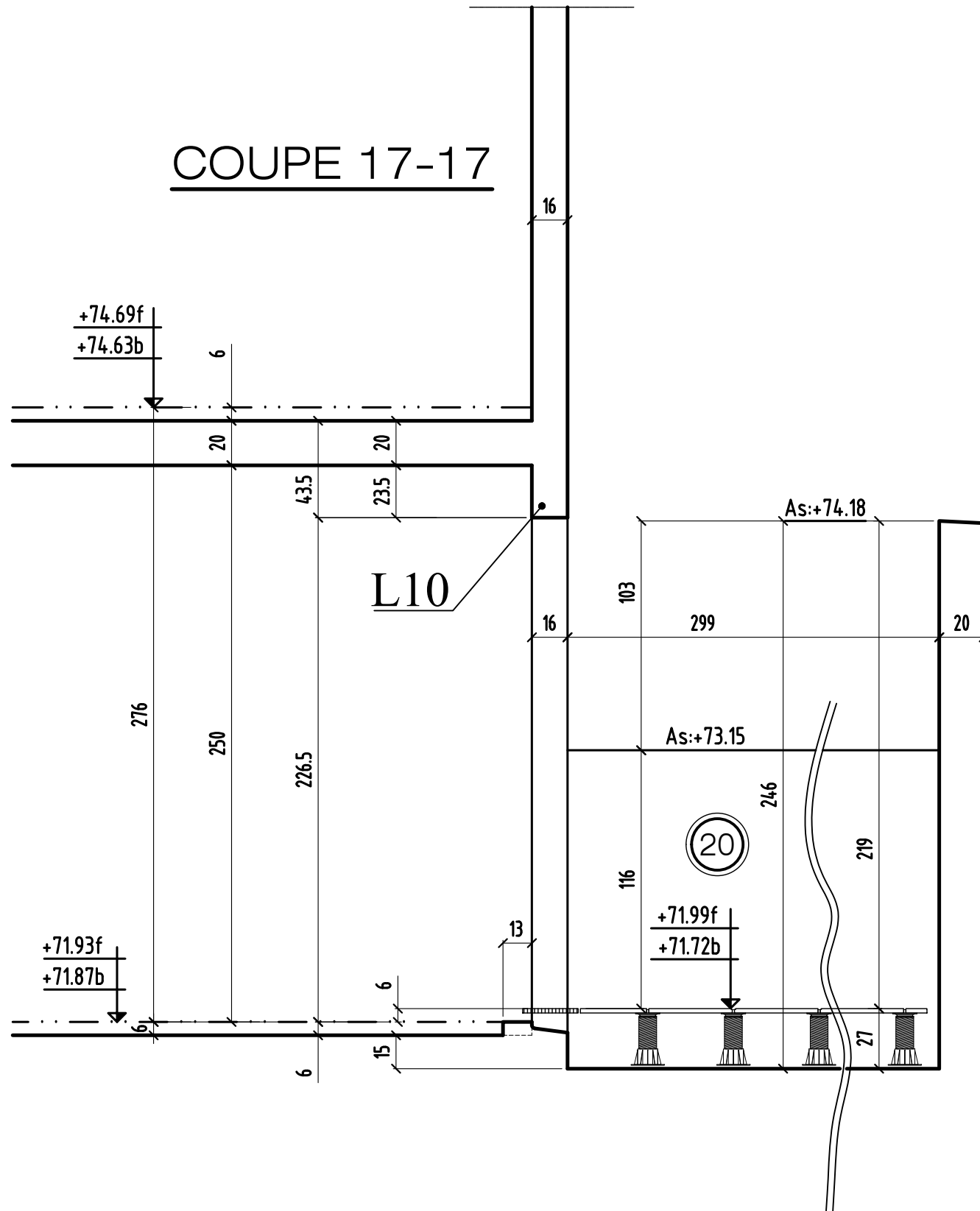

COUPE 16-16

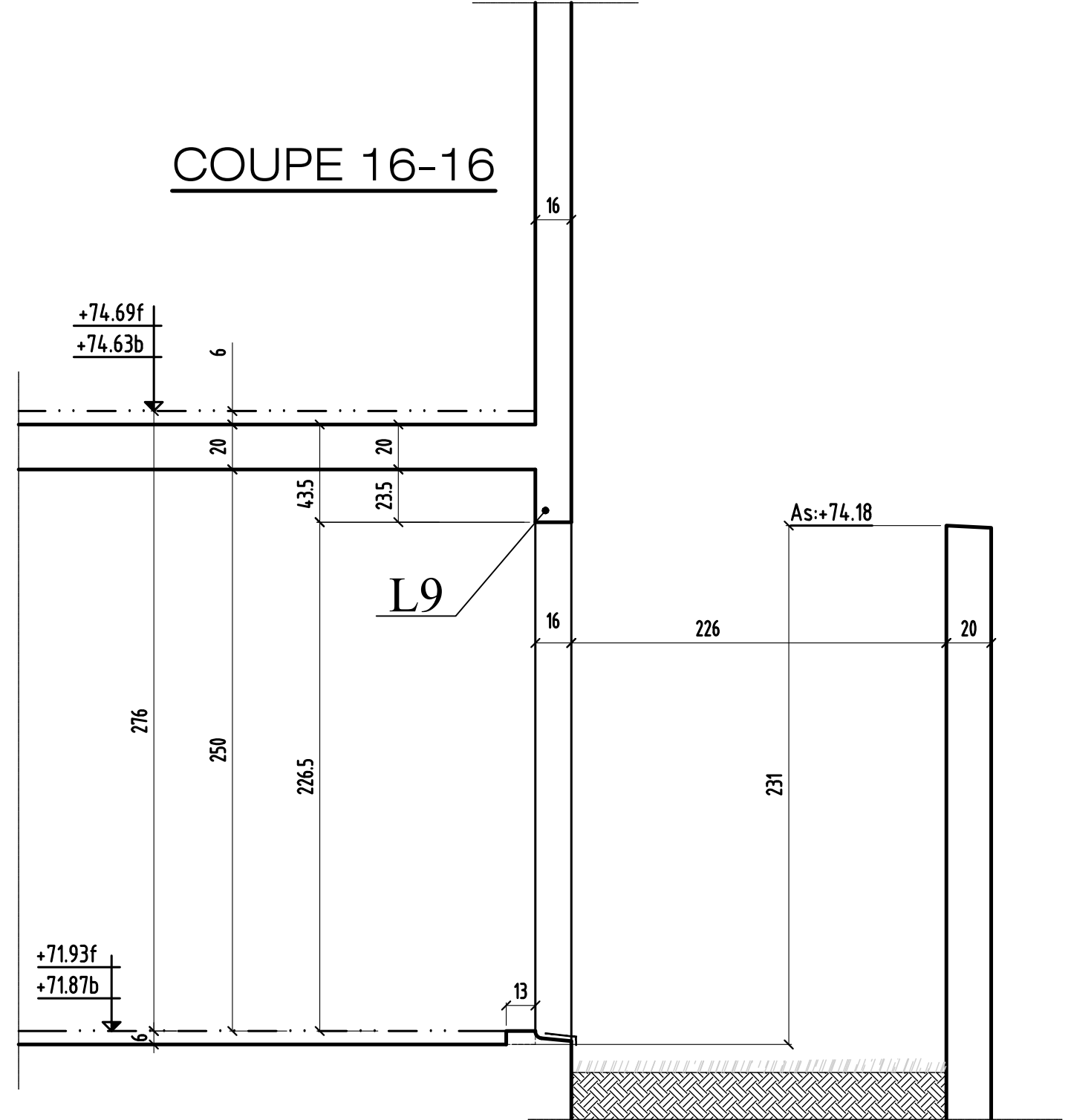

coupe 16-16 & 17-17

0	MODIFICATIONS	A	AFFAIRE:298	Cahier C.07
		B	Ech:1/25	Page 12

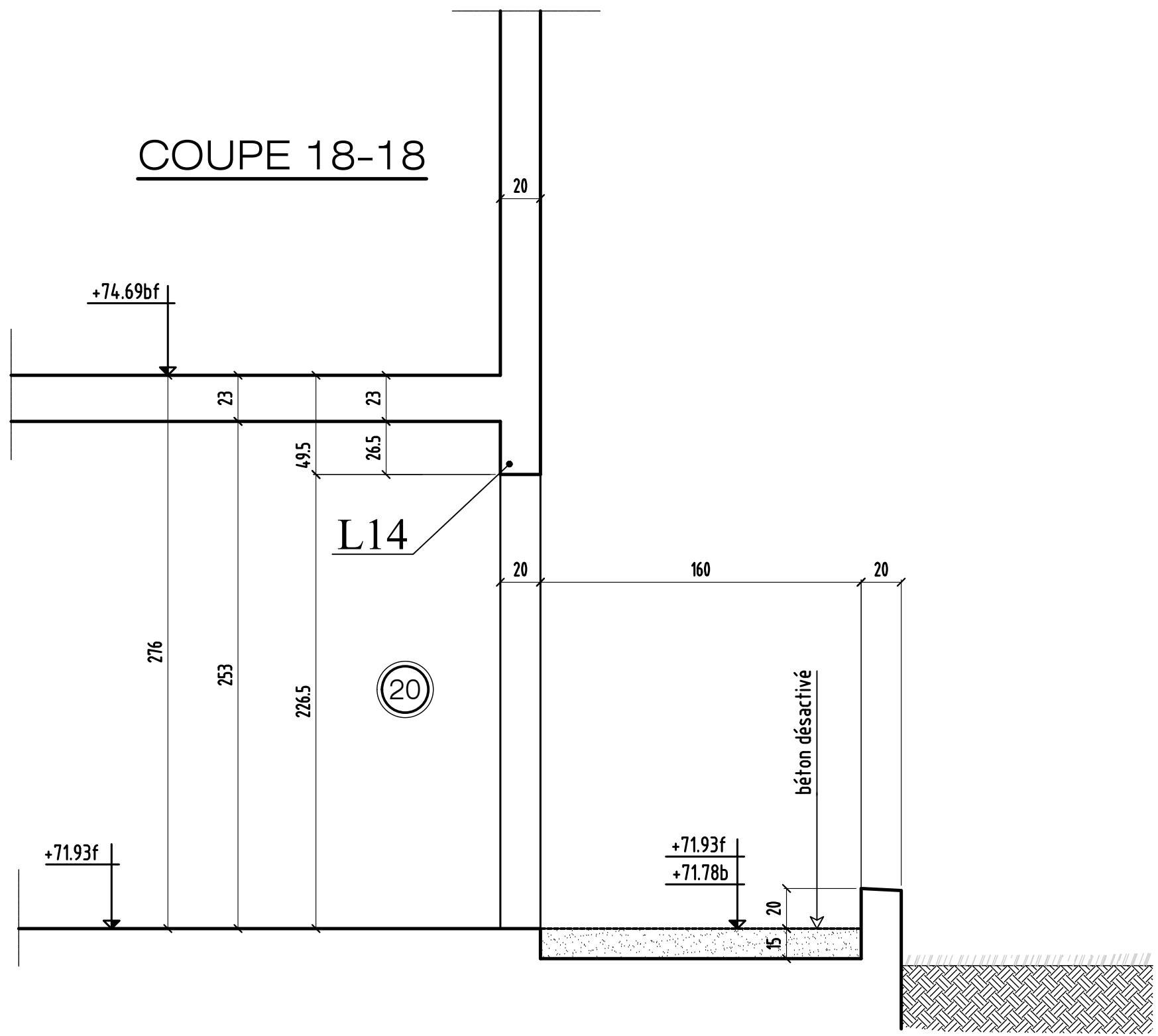

MODIFICATIONS	
0	A
	B