

VOIR PLAN N° : C.19 - Coupes et détails

**COUPE FEU:** PLANCHERS : CF = 1 HEURE  
 STABLE AU FEU: VERTICAUX : SF = 1 HEURE

**SURCHARGES:**  
 HABITATIONS: 150 DaN/m<sup>2</sup>  
 ESCALIERS: 250 DaN/m<sup>2</sup>  
 HALL D'ENTREE: 250 DaN/m<sup>2</sup>  
 CIRCULATIONS: 250 DaN/m<sup>2</sup>  
 TERRASSES ACCESS. PRIVATIVES: 150 DaN/m<sup>2</sup>  
 PARKING: 250 DaN/m<sup>2</sup>  
 LOCAUX COMMUNS: 250 DaN/m<sup>2</sup>  
 TERRASSES ACCESSIBLES: 350 DaN/m<sup>2</sup>

**BETONS:**  
 Béton apparent : XC1 C25/30 Fc28 = 25 MPa  
 Béton pour élévation : XC1 C25/30 Fc28 = 25 MPa  
 Béton Voiles et éléments sous terre : XF1 C25/30 Fc28 = 25 MPa  
 Gros Béton : XF1 C16/20 Fc28 = 16 MPa  
 sauf cas contraires voir vue en plan

**Eléments de structure :**

- Béton
- Béton Non Porteur
- Poteaux BA noyés
- Maçonnerie Pleine Porteuse
- Maçonnerie Creuse Porteuse
- Maçonnerie Pleine Non Porteuse
- Maçonnerie Creuse Non Porteuse
- Béton Préfabriqué
- Eléments BA porteurs vus par transparence :
- Béton
- Murets et relevés vus par transparence :
- Béton non porteur
- Complexes et revêtements :
- Gros Béton, recharges
- Dalles sur plots
- Terre
- béton désactivé
- décaissés pour étanchéité

**PLOMBIER:** en attente  
**ELECTRICIEN:** en attente

**z.:** Environ DAP : Dalle Alvéolaire Précontrainte  
 Var. : Variable S.L.C. : Suivant la Cote  
 Lg. : Longrine Tr. : Trumeau R. : Raidisseur  
 C. : Chevêtre M. : Massif V. : Voile  
 Ch. : Chainage P. : Poteau T. : Tirant  
 L. : Linteau S. : Semelle BN : Bande-noyée  
 Lib. : Libage SF : Semelle filante PV : Poutre-voile

SUCY EN BRIE 94370

**CONSTRUCTION D'UN ENSEMBLE DE 78 LOGEMENTS**

Résidence « Les Toiles »

SUCY EN BRIE (94)  
 Rue Ingres / Rue Matisse

MAITRE D'OEUVRE <b>CITE ARCHITECTURE</b> 11 RUE FLATTERS-75005 PARIS ☎ 01.44.28.44.10 ☎ 01.48.28.44.18	MAITRE D'OUVRAGE <b>ICADE foncière-développement</b> Le Millénaire 1 - 35, rue de la gare 75019 PARIS ☎ 01.41.57.70.00 ☎ ...
BUREAU DE CONTROLE <b>QUALICONSULT</b> Mr DEVAUX RICHARD ☎ 01.40.83.73.88 ☎ 06.84.80.54.69 mail : richard.devaux@qualiconsult.fr	<b>ENTREPRISE G.O.</b> <b>M.T.R</b> 9, rue René Cassin 77173 CHEVRY-COSSIGNY ☎ 01.60.62.32.00 ☎ 01.60.62.32.01

VUE EN PLAN - PHT 1 étage

**COFFRAGE**

bt: A

ind.	date	modifications
0	28-05-18	1 ère diffusion.
A	04-09-18	MISE JOUR SUIVANT NOUVELLE ARCHI

DOSSIER	PLAN	APD
298	C.16	IND. PRO
Ingenieur	Projeteur	Date
H.B.B.	28/05/18	1/50

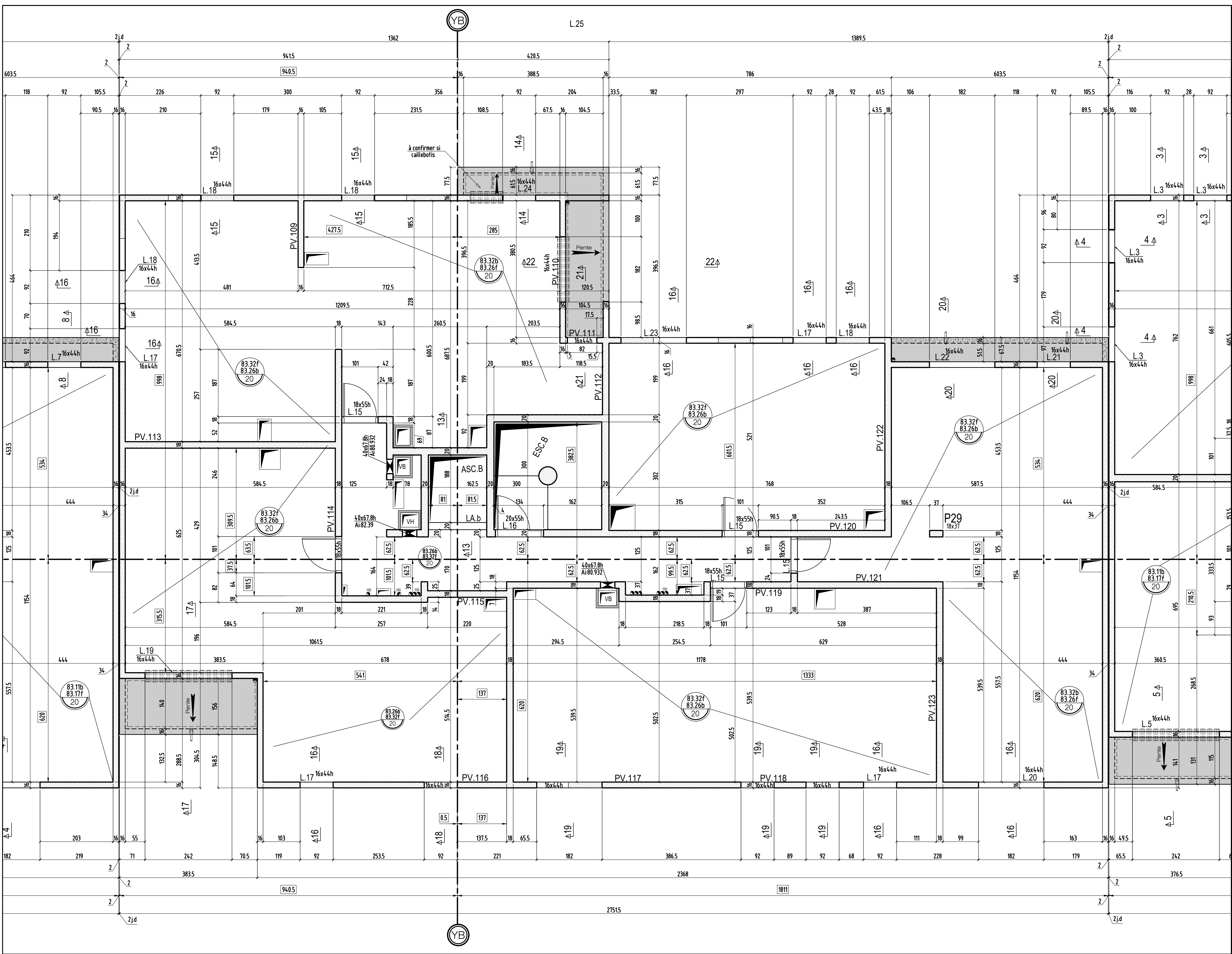

VOIR PLAN N° : C.19 - Coupes et détails

**COUPE FEU:** PLANCHERS : CF= 1 HEURE  
 STABLE AU FEU: VERTICAUX : SF = 1 HEURE

**SURCHARGES:**  
 HABITATIONS: 150 DaN/m<sup>2</sup>  
 ESCALIERS: 250 DaN/m<sup>2</sup>  
 HALL D'ENTREE: 250 DaN/m<sup>2</sup>  
 CIRCULATIONS: 250 DaN/m<sup>2</sup>  
 TERRASSES ACCESS. PRIVATIVES: 150 DaN/m<sup>2</sup>  
 PARKING: 250 DaN/m<sup>2</sup>  
 LOCAUX COMMUNS: 250 DaN/m<sup>2</sup>  
 TERRASSES ACCESSIBLES: 350 DaN/m<sup>2</sup>

**BETONS:**  
 Béton apparent : XC1 C25/30 Fc28 = 25 MPa  
 Béton pour élévation : XC1 C25/30 Fc28 = 25 MPa  
 Béton Voiles et éléments sous terre : XF1 C25/30 Fc28 = 25 MPa  
 Gros Béton : XF1 C16/20 Fc28 = 16 MPa  
 sauf cas contraires voir vue en plan

**PLOMBIER:** en attente  
**ELECTRICIEN:** en attente

**Eléments de structure :**

- Béton
- Béton Non Porteur
- Poteaux BA noyés
- Maçonnerie Pleine Porteuse
- Maçonnerie Creuse Porteuse
- Maçonnerie Pleine Non Porteuse
- Maçonnerie Creuse Non Porteuse
- Béton Préfabriqué
- Eléments BA porteurs vus par transparence :
- Béton
- Murets et relevés vus par transparence :
- Béton non porteur
- Complexes et revêtements :
- Gros Béton, recharges
- Dalles sur plots
- Terre
- béton désactivé
- décaissés pour étanchéité

z.: Environ DAP : Dalle Alvéolaire Précontrainte  
 Var.: Variable S.L.C.: Suivant la Cote  
 Lg.: Longrine Tr.: Trumeau R.: Raidisseur  
 C.: Chevêtre M.: Massif V.: Voile  
 Ch.: Chainage P.: Poteau T.: Tirant  
 L.: Linteau S.: Semelle BN: Bande-noyée  
 Lib.: Libage SF: Semelle filante PV: Poutre-voile

SUCY EN BRIE 94370

**CONSTRUCTION D'UN ENSEMBLE DE 78 LOGEMENTS**

Résidence « Les Toiles »

SUCY EN BRIE (94)  
 Rue Ingres / Rue Matisse

<b>MAITRE D'OEUVRE</b> <b>CITE ARCHITECTURE</b> 11 RUE FLATTERS-75005 PARIS ☎ 01.44.28.44.10 ☎ 01.48.28.44.18	<b>MAITRE D'OUVRAGE</b> <b>ICADE foncière-développement</b> Le Millénaire 1 - 35, rue de la gare 75019 PARIS ☎ 01.41.57.70.00 ☎ ...
<b>BUREAU DE CONTROLE</b> <b>QUALICONSULT</b> Mr DEVAUX RICHARD ☎ 01.40.83.73.88 ☎ 06.84.80.54.69 mail : richard.devaux@qualiconsult.fr	<b>ENTREPRISE G.O.</b> <b>M.T.R</b> 9, rue René Cassin 77173 CHEVRY-COSSIGNY ☎ 01.60.62.32.00 ☎ 01.60.62.32.01

VUE EN PLAN - PHT 1 étage

**COFFRAGE**

bt: B

ind.	date	modifications
0	28-05-18	1 ère diffusion.
A	04-09-18	MISE JOUR SUIVANT NOUVELLE ARCHI

DOSSIER	PLAN	APD
298	C.17	IND. PRO
Ingenieur	Projeteur	Date
H.B.B.	28/05/18	1/50

VOIR PLAN N° : C.19 - Coupes et détails

**COUPE FEU:** PLANCHERS : CF = 1 HEURE  
STABLE AU FEU: VERTICAUX : SF = 1 HEURE

**SURCHARGES:**  
 HABITATIONS: 150 DaN/m2  
 ESCALIERS: 250 DaN/m2  
 HALL D'ENTREE: 250 DaN/m2  
 CIRCULATIONS: 150 DaN/m2  
 TERRASSES ACCESS. PRIVATIVES: 150 DaN/m2  
 PARKING: 250 DaN/m2  
 LOCAUX COMMUNS: 250 DaN/m2  
 TERRASSES ACCESSIBLES: 350 DaN/m2

**BETONS:**  
 Béton apparent : XC1 C25/30 Fc28 = 25 MPa  
 Béton pour élévation : XC1 C25/30 Fc28 = 25 MPa  
 Béton Voiles et éléments sous terre : XF1 C25/30 Fc28 = 25 MPa  
 Gros Béton : XF1 C16/20 Fc28 = 16 MPa  
 sauf cas contraires voir vue en plan

**Eléments de structure :**

- Béton
- Béton Non Porteur
- Poteaux BA noyés
- Maçonnerie Pleine Porteuse
- Maçonnerie Creuse Porteuse
- Maçonnerie Pleine Non Porteuse
- Maçonnerie Creuse Non Porteuse
- Béton Préfabriqué
- Eléments BA porteurs vus par transparence :
- Béton
- Murets et relevés vus par transparence :
- Béton non porteur
- Complexes et revêtements :
- Gros Béton, recharges
- Dalles sur plots
- Terre
- béton désactivé
- décaissés pour étanchéité

**Existant** [Symbol]

**Limite de propriété** [Symbol]

**Isolation en sous face de plancher** [Symbol]

**Isolation sur le plancher** [Symbol]

**Repérage des voiles contre terres** [Symbol]

**PLOMBIER:** en attente  
**ELECTRICIEN:** en attente

± : Environ DAP : Dalle Alvéolaire Précontrainte  
 Var. : Variable S.L.C. : Suivant la Cote  
 Lg: Longrine Tr: Trumeau R: Raidisseur  
 C: Chevêtre M: Massif V: Voile  
 Ch: Chainage P: Poteau T: Tirant  
 L: Linteau S: Semelle BN: Bande-noyée  
 Lib: Libage SF: Semelle filante PV: Poutre-voile

SUCY EN BRIE 94370

**CONSTRUCTION D'UN ENSEMBLE DE 78 LOGEMENTS**  
 Résidence « Les Toiles »  
 SUCY EN BRIE (94)  
 Rue Ingres / Rue Matisse

<p>MAITRE D'OEUVRE</p> <p><b>CITE ARCHITECTURE</b>                  11 RUE FLATTERS-75005 PARIS                  ☎ 01.44.28.44.10 ☎ 01.48.28.44.18</p>	<p>MAITRE D'OUVRAGE</p> <p><b>ICADE foncière-développement</b>                  Le Millénaire 1 - 35, rue de la gare                  75019 PARIS                  ☎ 01.41.57.70.00 ☎ ...</p>
<p>BUREAU DE CONTROLE</p> <p><b>QUALICONSULT</b>                  Mr DEVAUX RICHARD                  ☎ 01.40.83.73.88 ☎ 06.84.80.54.69                  mail : richard.devaux@qualiconsult.fr</p>	<p><b>ENTREPRISE G.O.</b></p> <p><b>M.T.R</b>                  9, rue René Cassin                  77173 CHEVRY-COSSIGNY                  ☎ 01.60.62.32.00 ☎ 01.60.62.32.01</p>

VUE EN PLAN - PHT 1 étage  
 COFFRAGE  
 bt: C

ind.	date	modifications
0	28-05-18	1 ère diffusion.
A	04-09-18	MISE JOUR SUIVANT NOUVELLE ARCHI

DOSSIER	PLAN	APD
298	C.18	PRO
Ingenieur	Projeteur	Date
H.B.S.	28/05/18	1/50

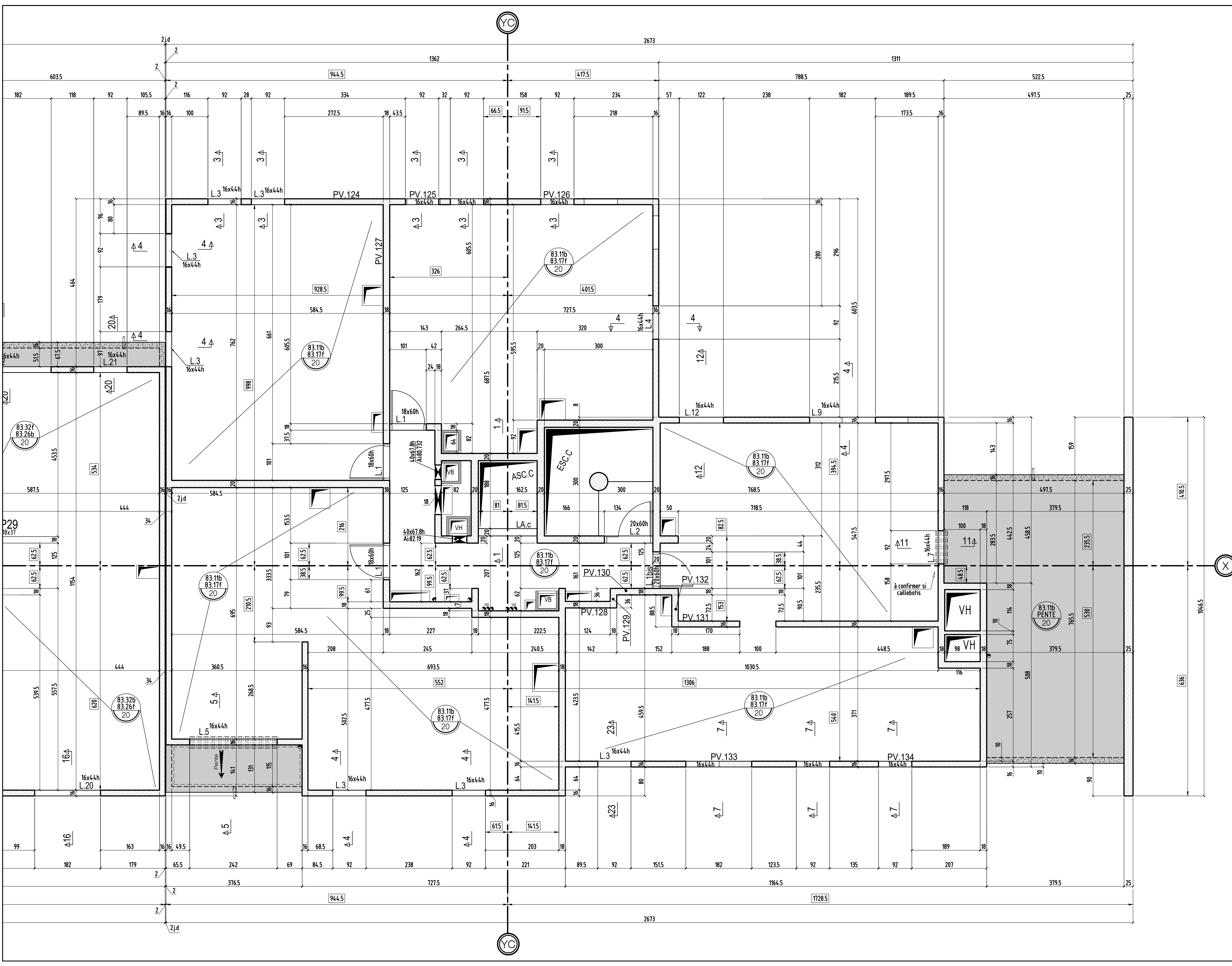

SUCY EN BRIE

94370

# CONSTRUCTION D'UN ENSEMBLE DE 78 LOGEMENTS

Résidence « Les Toiles »

SUCY EN BRIE (94)

Rue Ingres / Rue Matisse

MAITRE D' OEUVRE	MAITRE D'OUVRAGE
<b>CITE ARCHITECTURE</b> 11 RUE FLATTERS-75005 PARIS ☎: 01.44.28.44.10 ☎: 01.48.28.44.18	<b>ICADE</b> foncière-développement Le Millénaire 1 - 35, rue de la gare 75019 PARIS ☎: 01.41.57.70.00 ☎: ...
BUREAU DE CONTROLE	<b>ENTREPRISE G.O.</b>
<b>QUALICONSULT</b> Mr DEVAUX RICHARD ☎: 01.40.83.73.88 ☎: 06.84.80.54.69 mail ; richard.devaux@qualiconsult.fr	<b>M.T.R</b> 9, rue René Cassin 77173 CHEVRY-COSSIGNY ☎: 01.60.62.32.00 ☎: 01.60.62.32.01

## COFFRAGE - COUPES & DETAILS

Pht 1 étage

bts: A &amp; B &amp; C

ind.	date	modifications
0	28-05-18	1 ère diffusion.
A	04-09-18	MISE JOUR SUIVANT NOUVELLE ARCHI

	DOSSIER	PLAN		APD	
	298	C.19	IND.	PRO	
			A	EXE	X
				DOE	
Ingenieur	Projeteur	Date	Echelle		
	<i>H.B.E</i>	<i>28/05/18</i>	<i>1/25</i>		

NOTA: DETAILS DES SEUILS ET APPUIS VOIR CAHIERS DU MENUISIER  
DE L'ETANCHEUR ET DE LA PIERRE

NOTA: L'EXECUTION DE CE PLAN N'EST VALABLE QU'APRES L'APPROBATION  
DE LA MAITRISE D'OEUVRE, DU MAITRE D'OUVRAGE, DU BUREAU DE  
CONTRÔLE ET DES CORPS D'ETATS CONCERNES

# COUPE 1-1

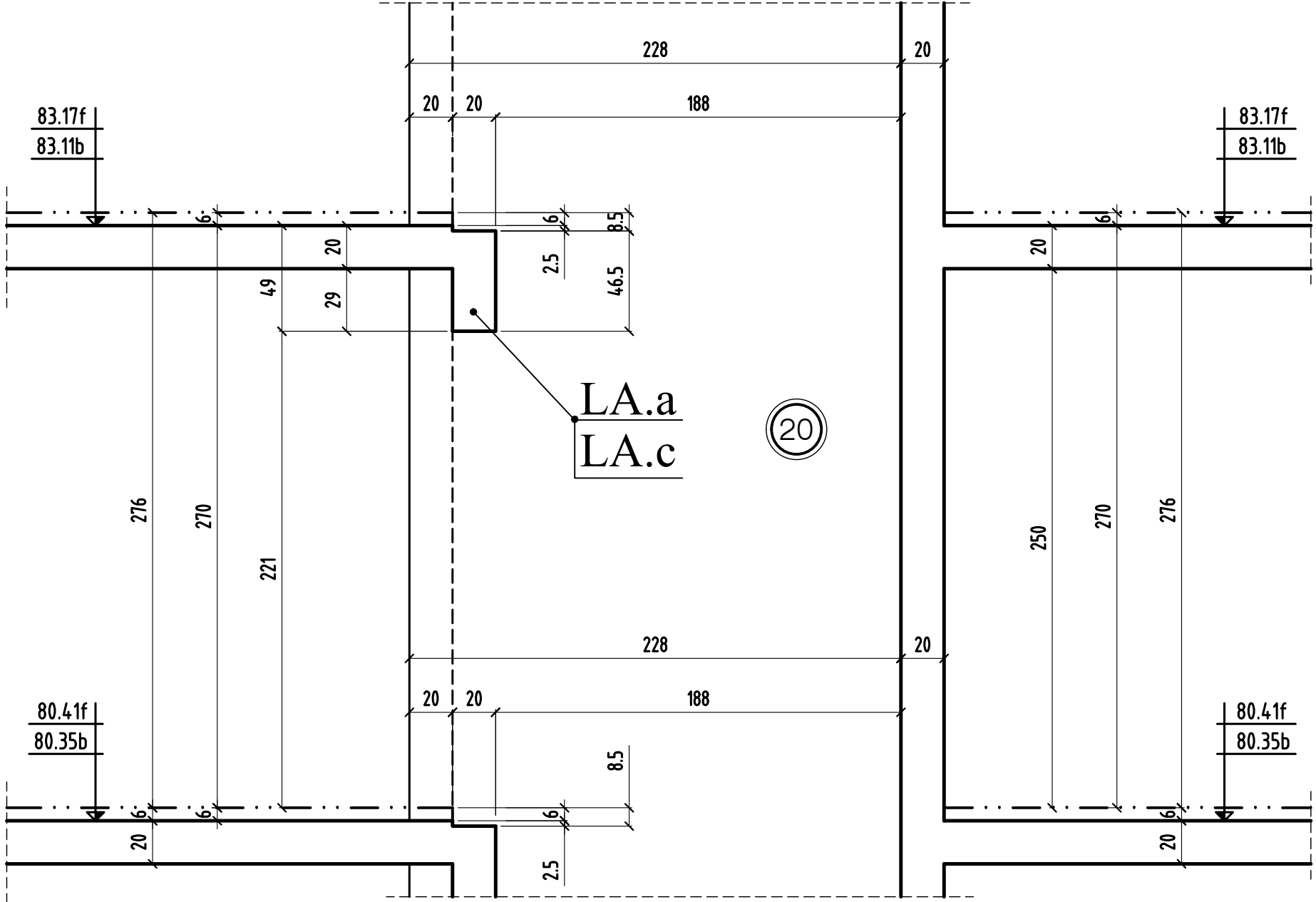

MODIFICATIONS	
A	B
0	

# COUPE 2-2

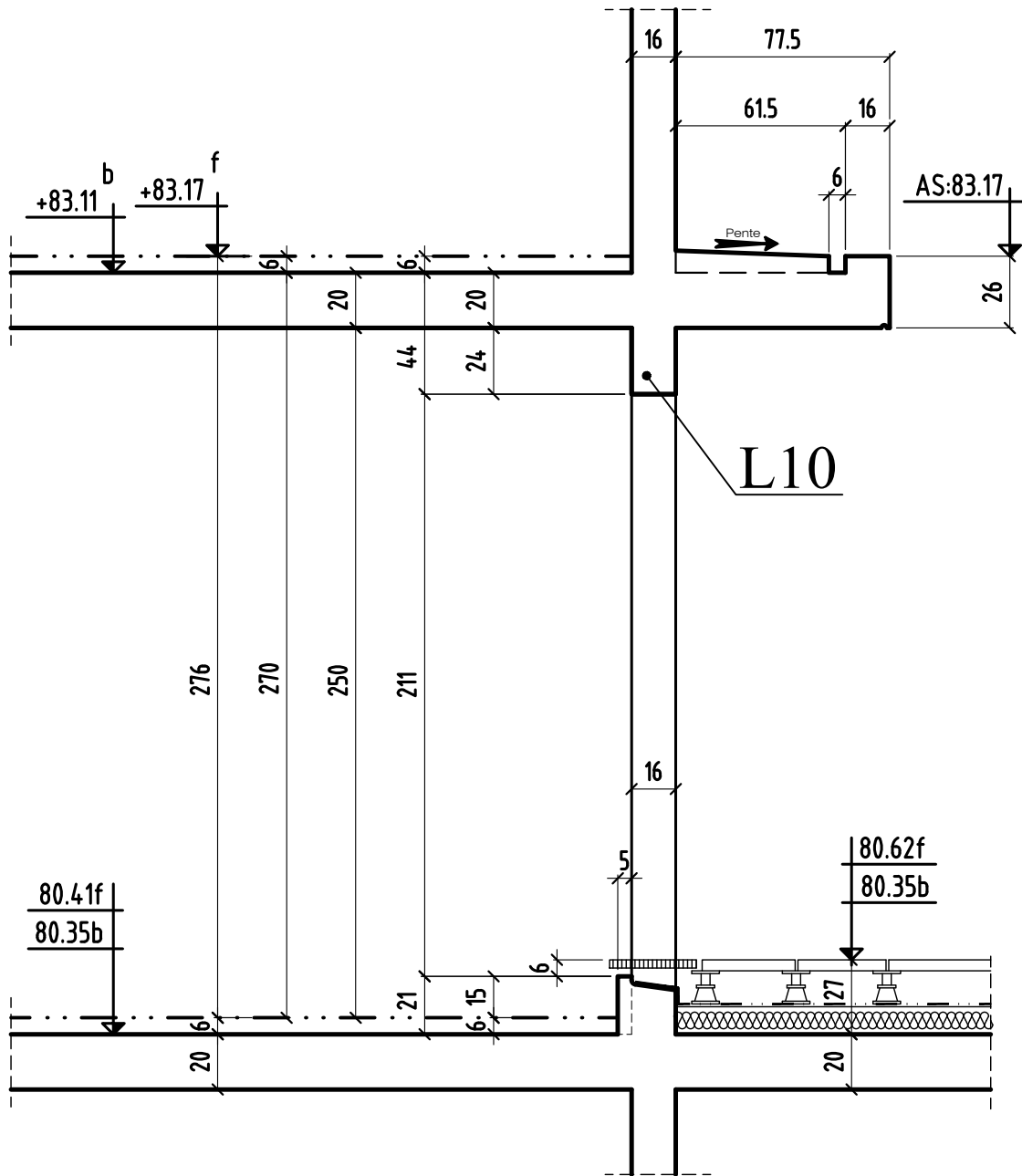

# COUPE 3-3

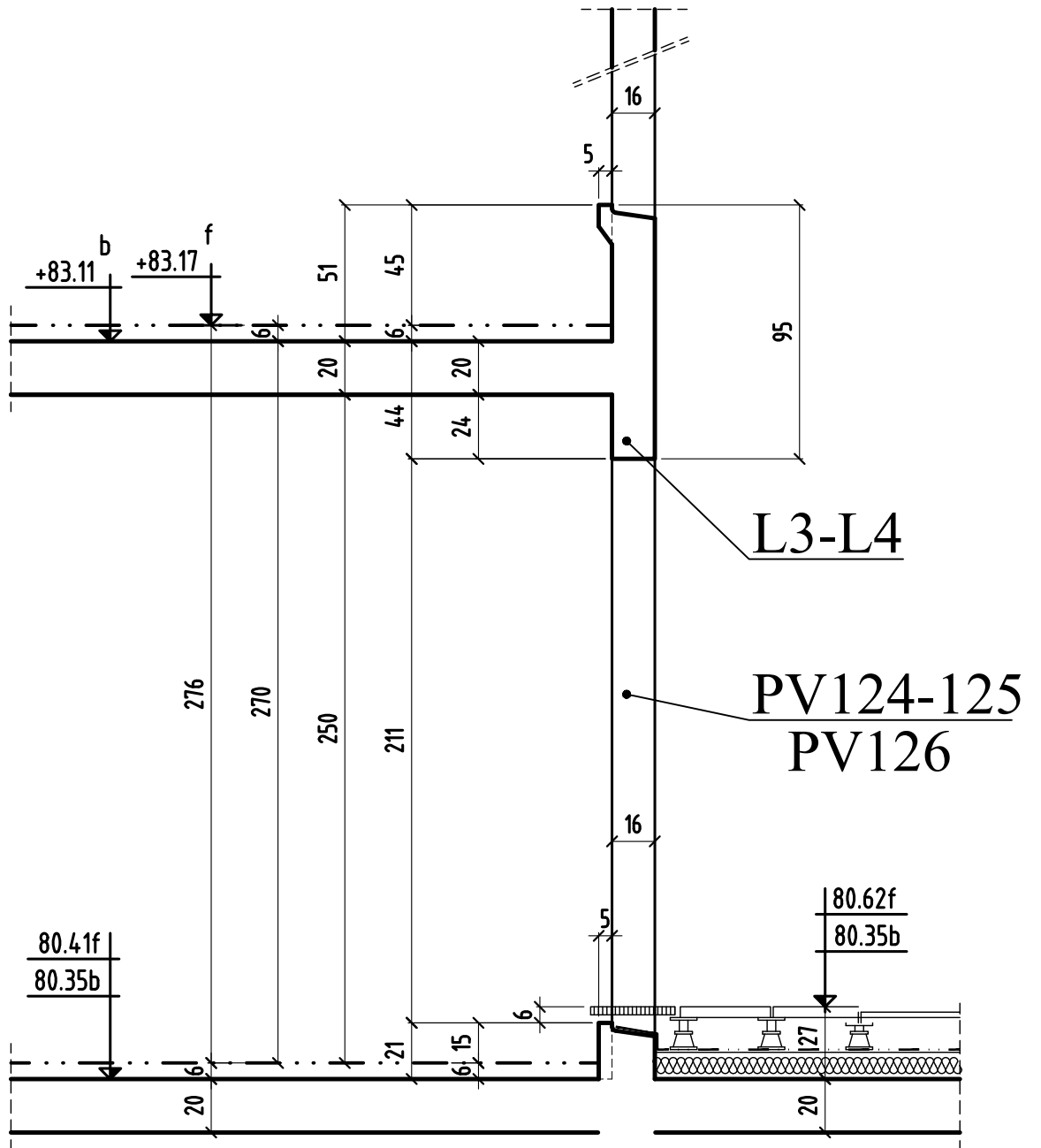



# COUPE 4-4

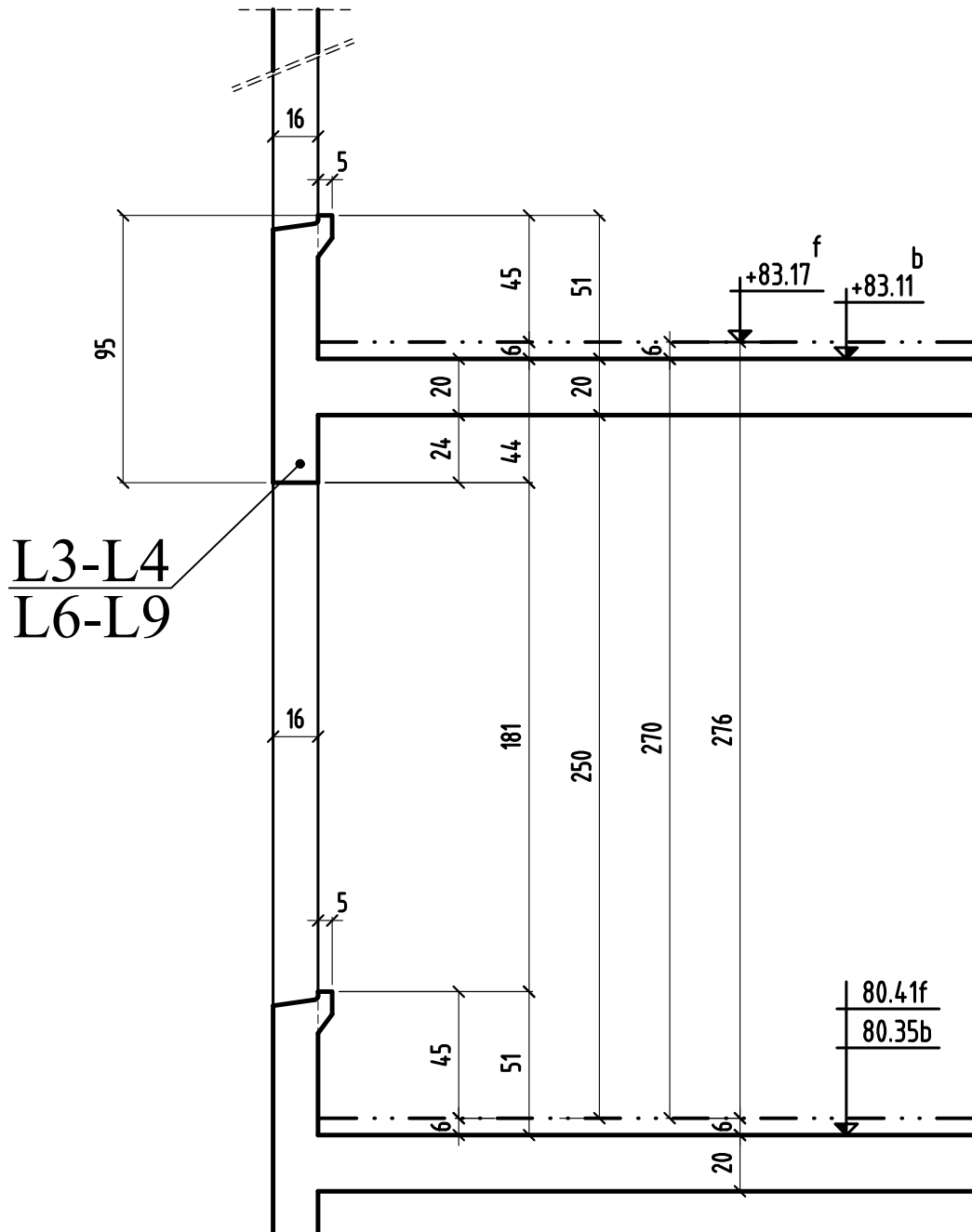

# COUPE 5-5

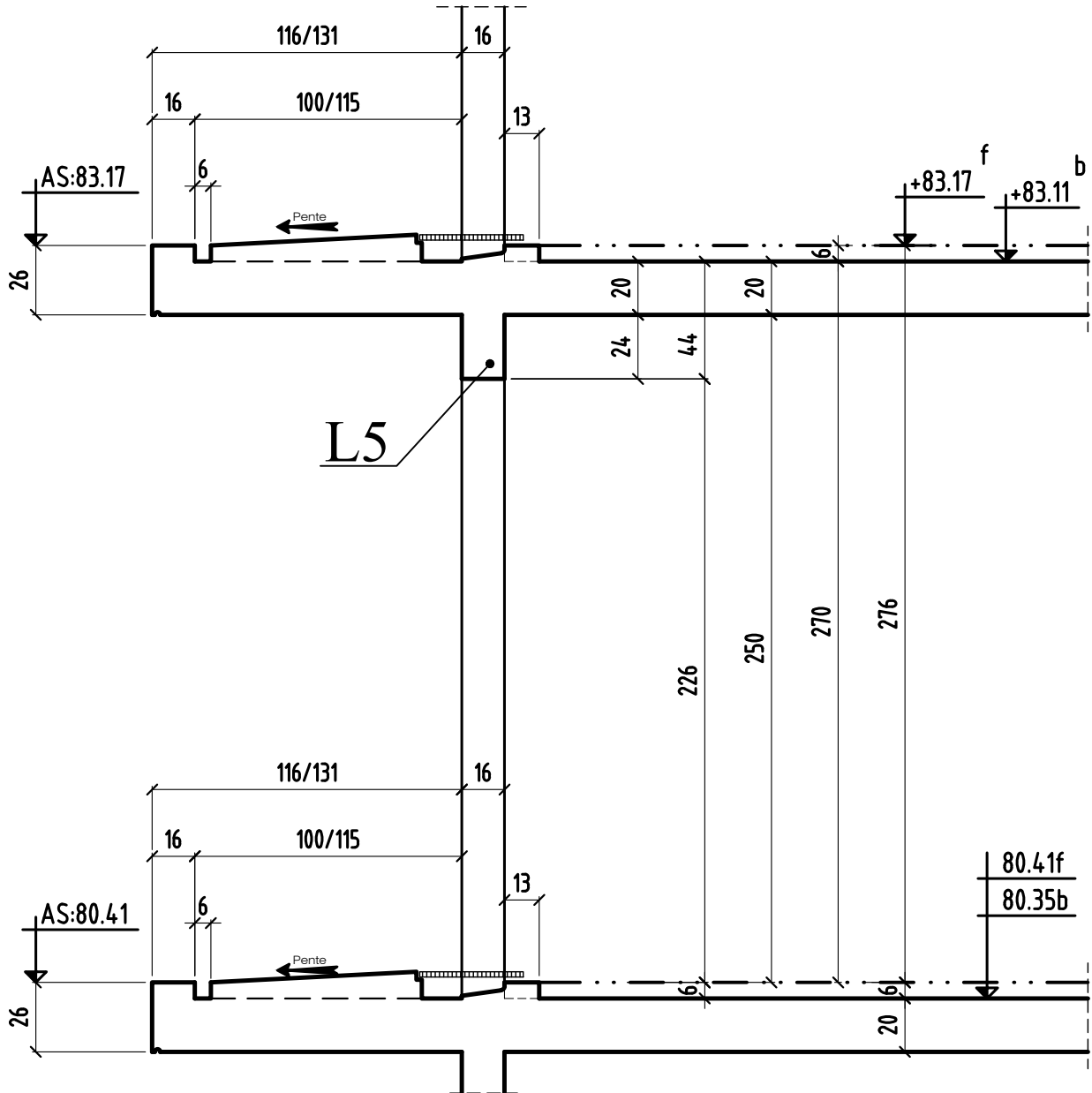

# COUPE 6-6

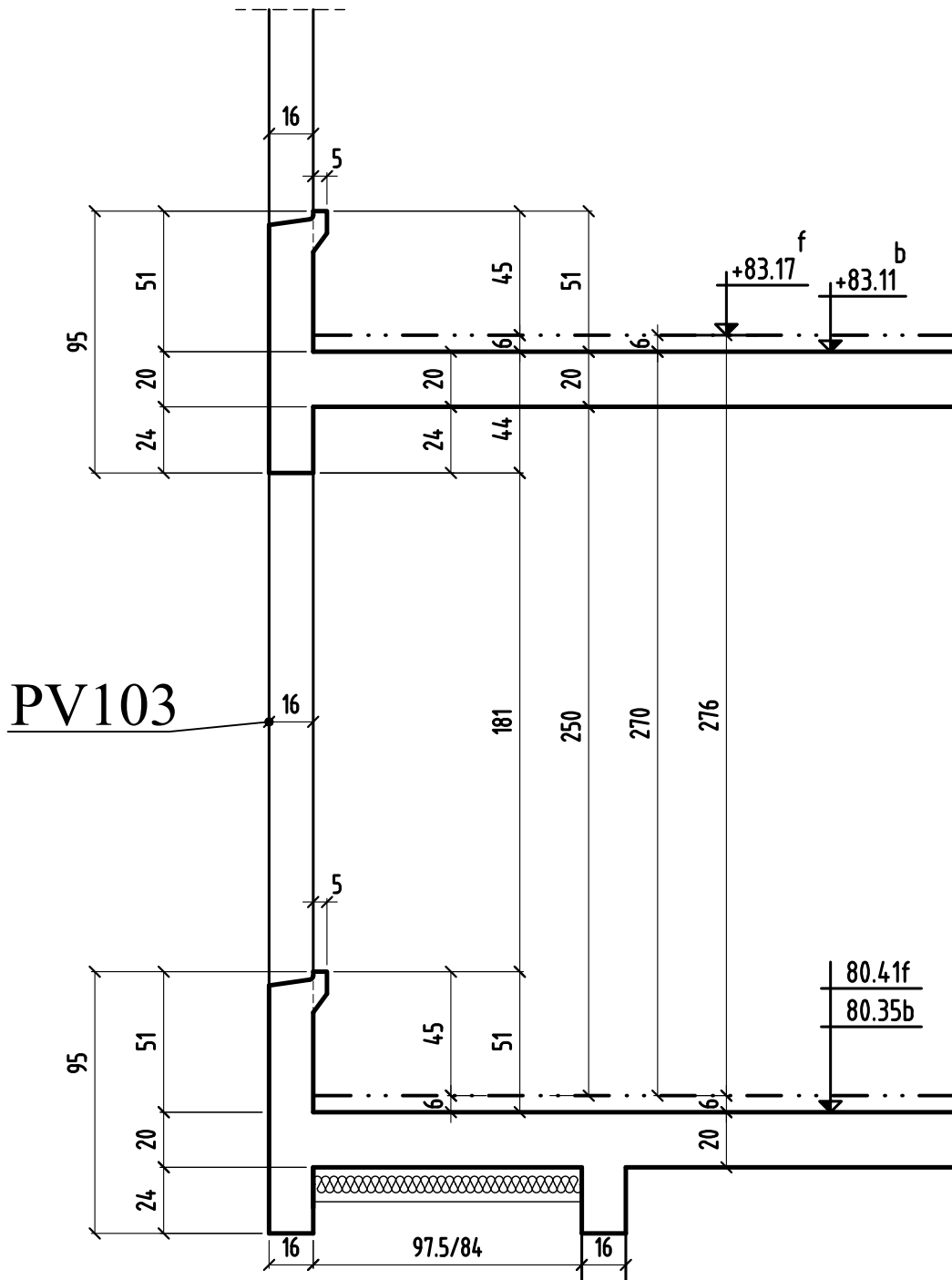

# COUPE 7-7

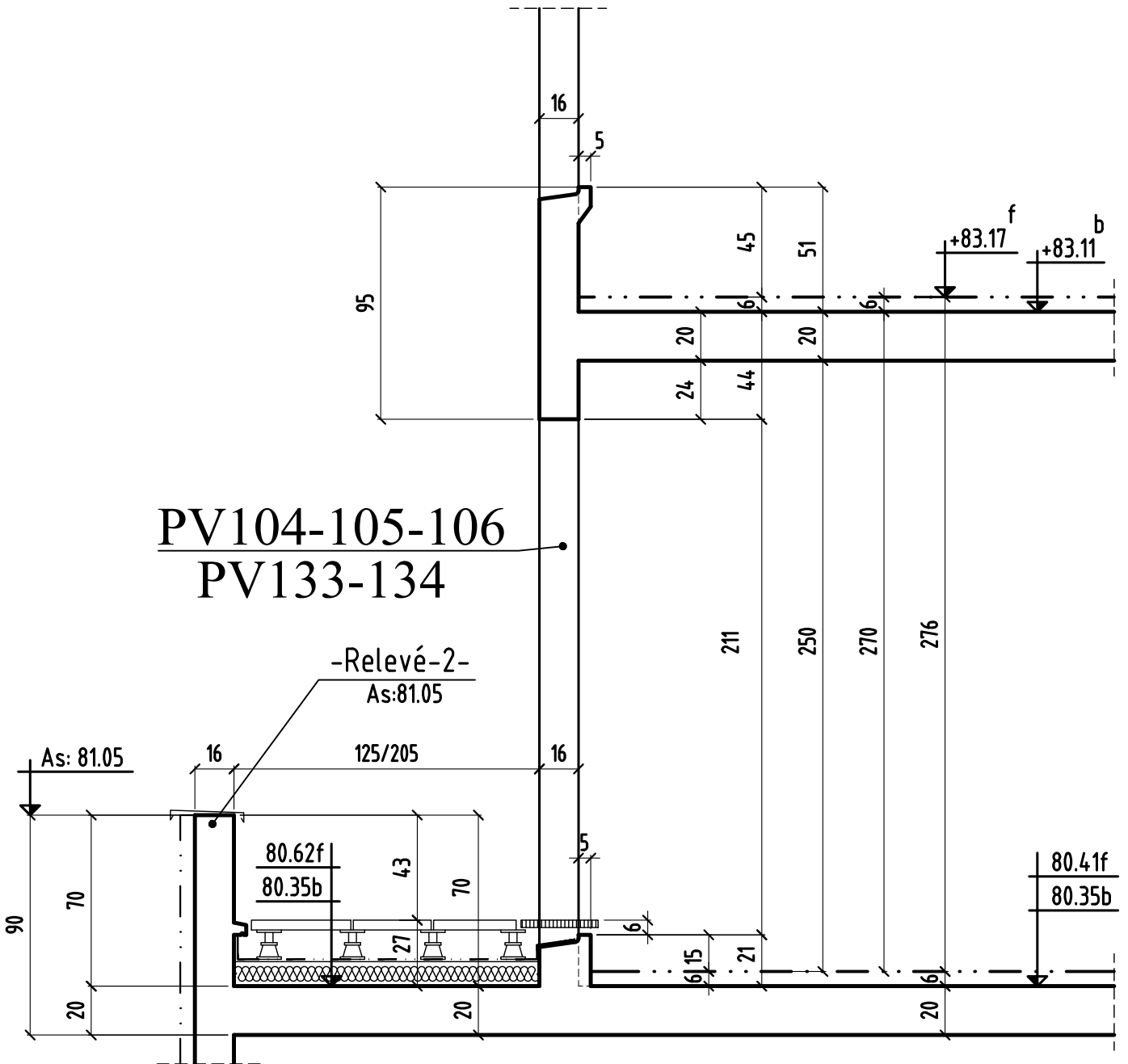

COUPE 7-7

MODIFICATIONS

0	A
	B

AFFAIRE: 298

Ech: 1/25

Cahier C.19

Page 08

# COUPE 8-8

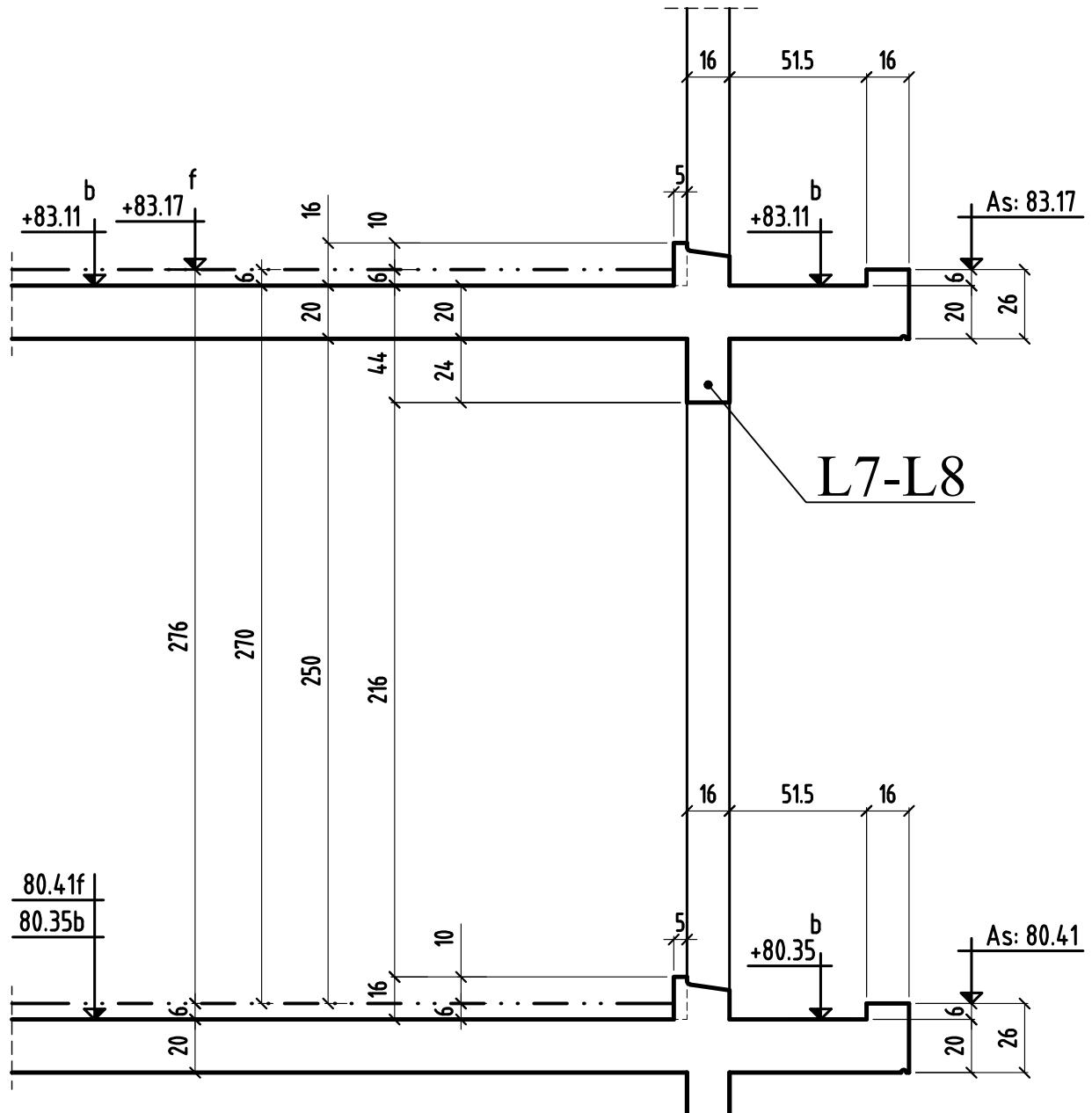

# COUPE 9-9

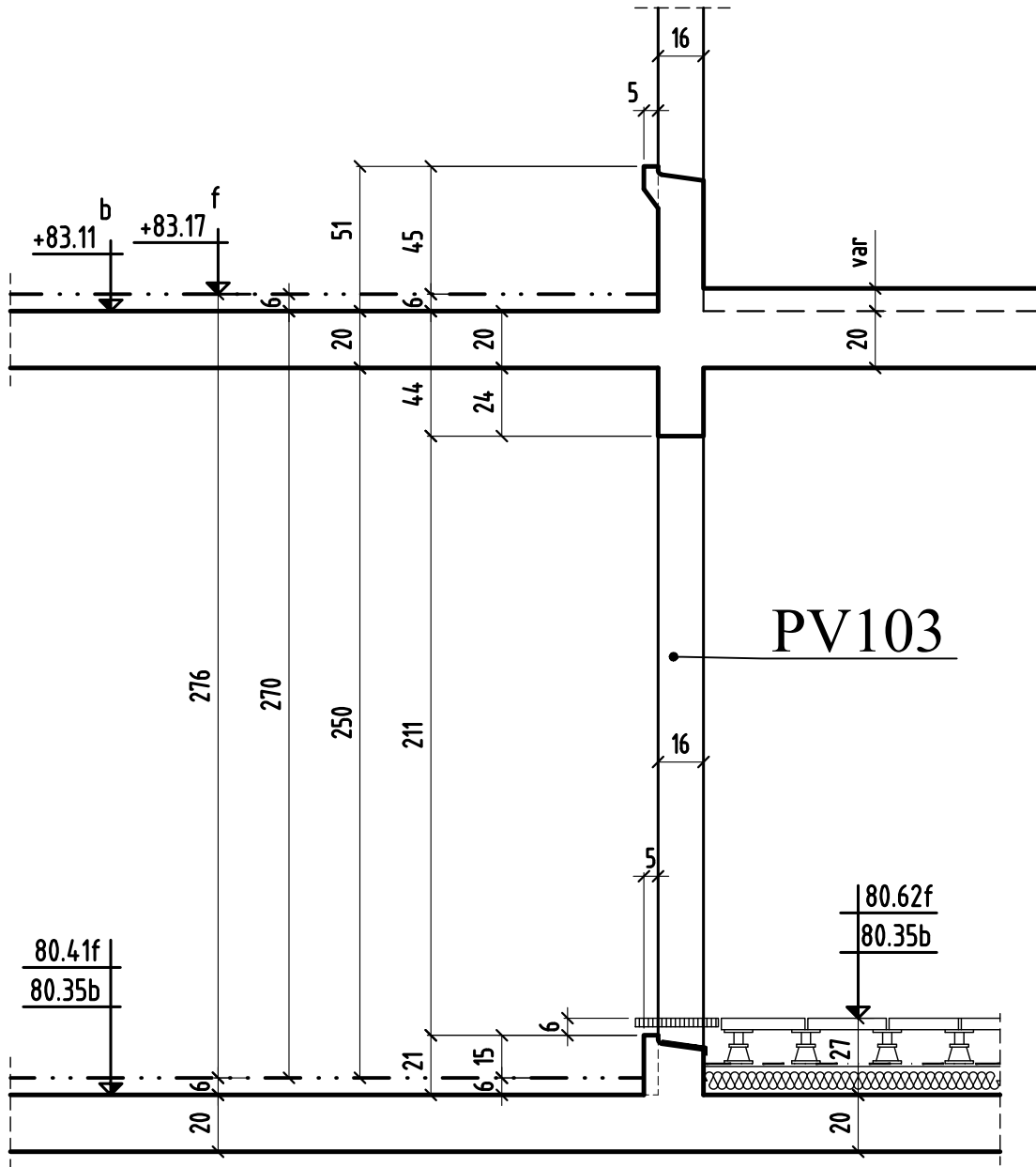

# COUPE 10-10

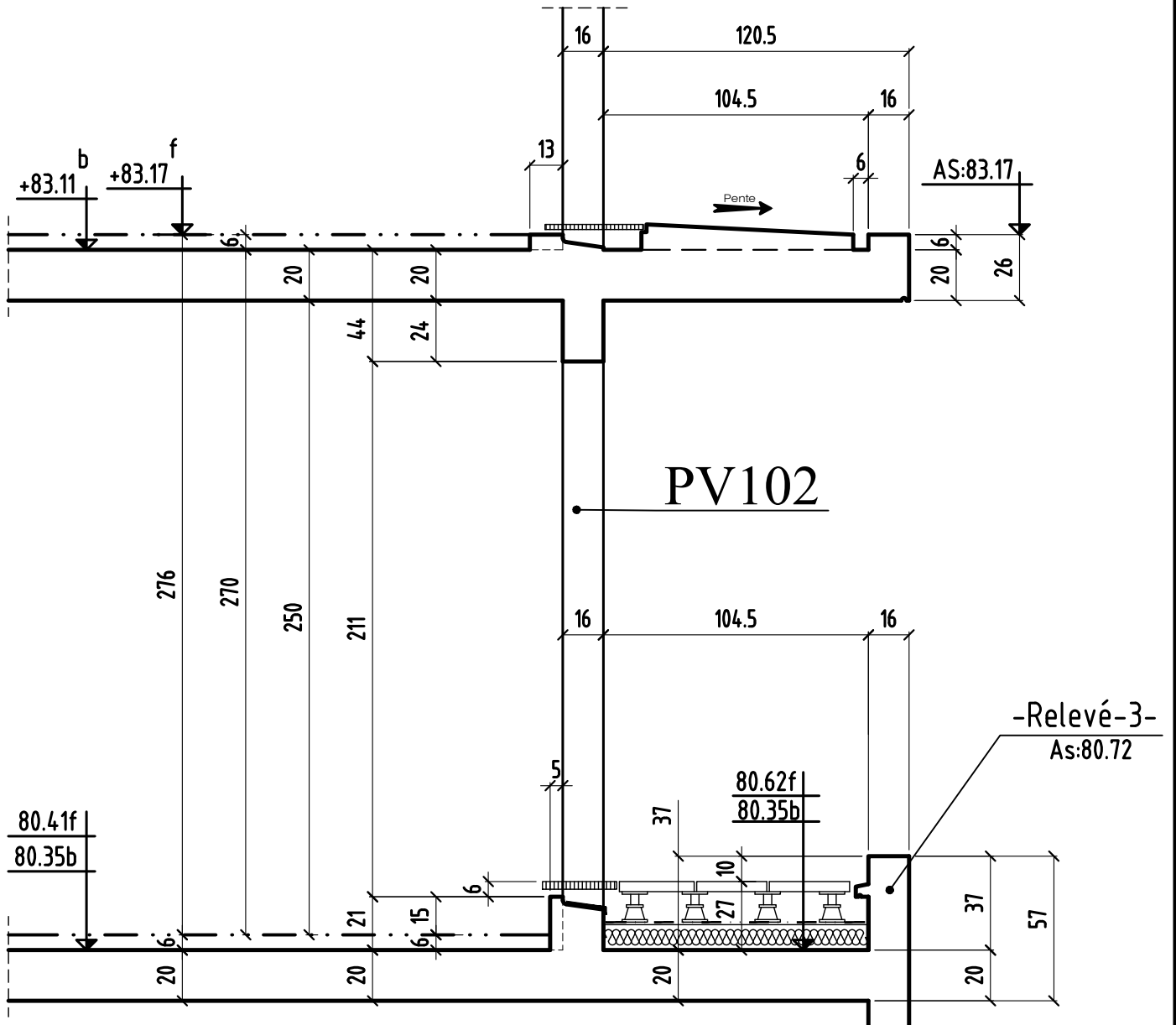

# COUPE 11-11

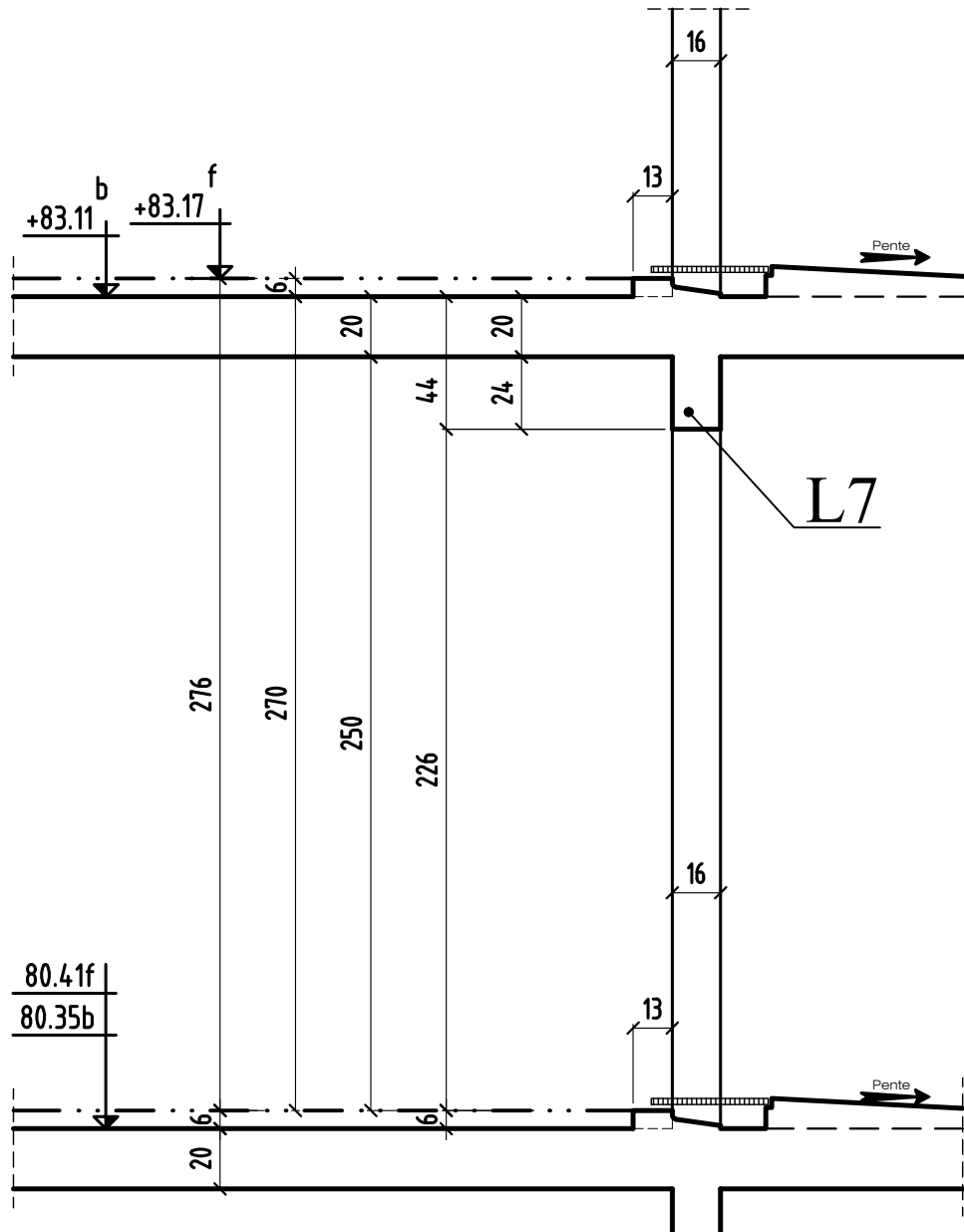



# COUPE 12-12

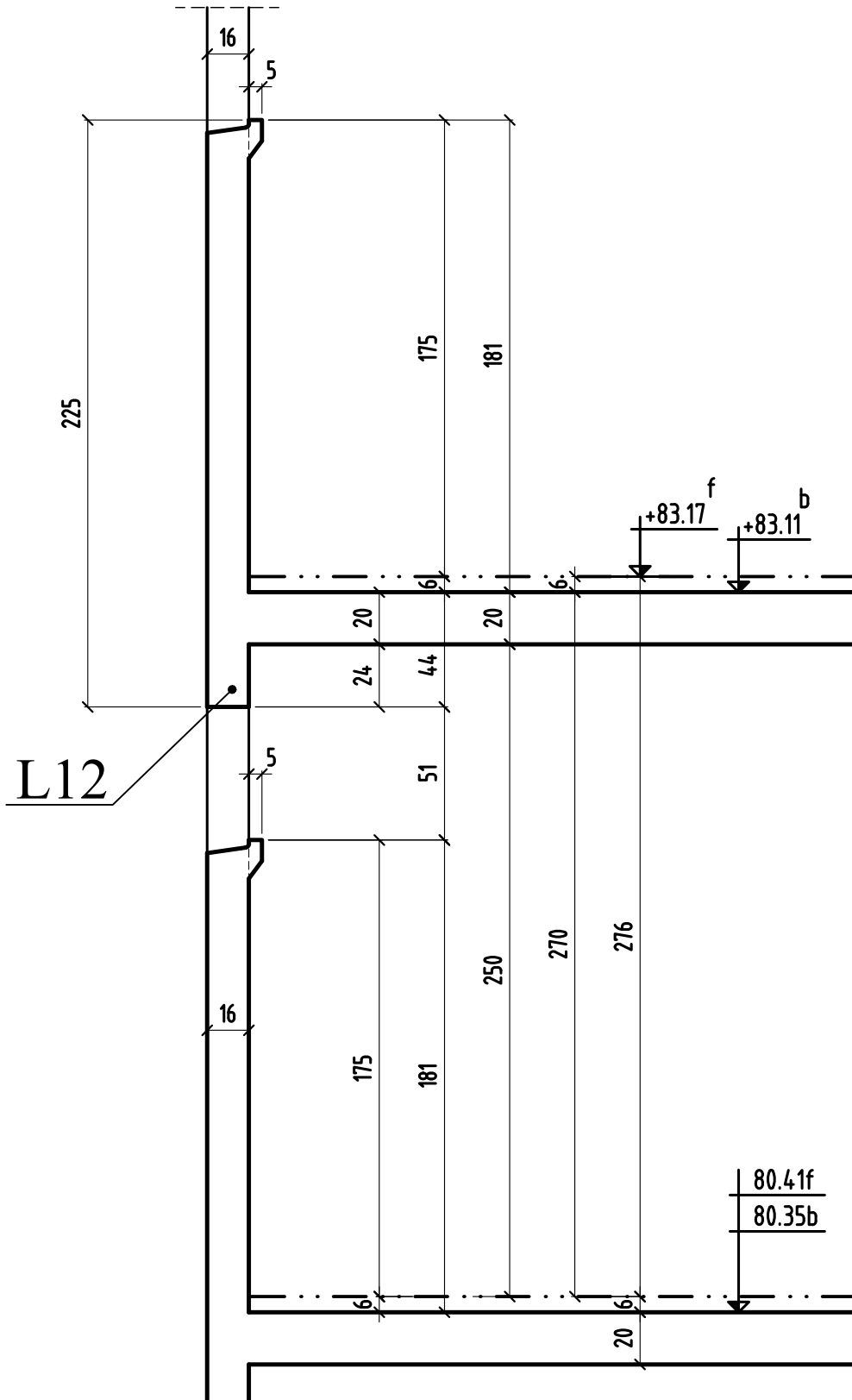

# COUPE 13-13

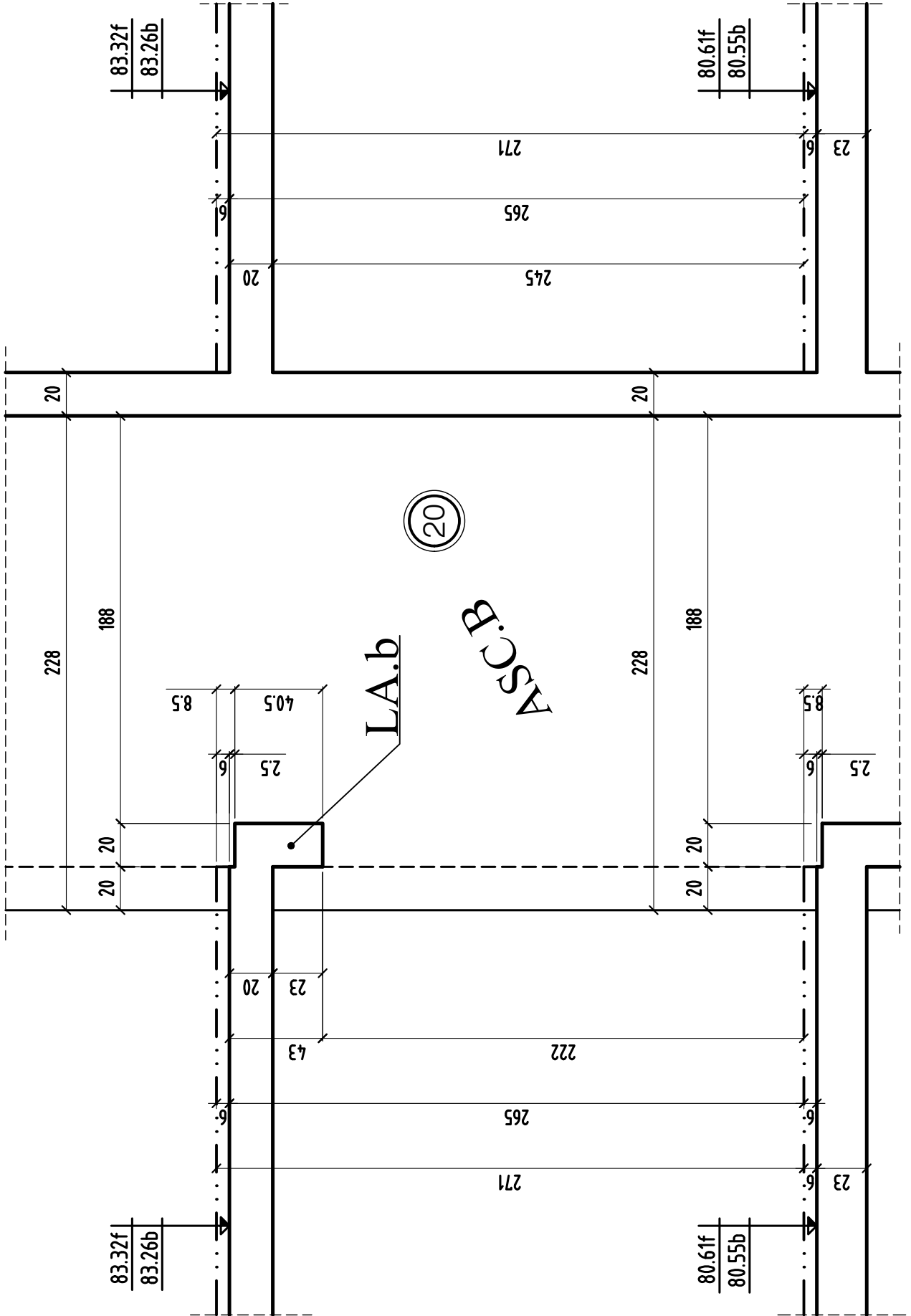

# COUPE 14-14

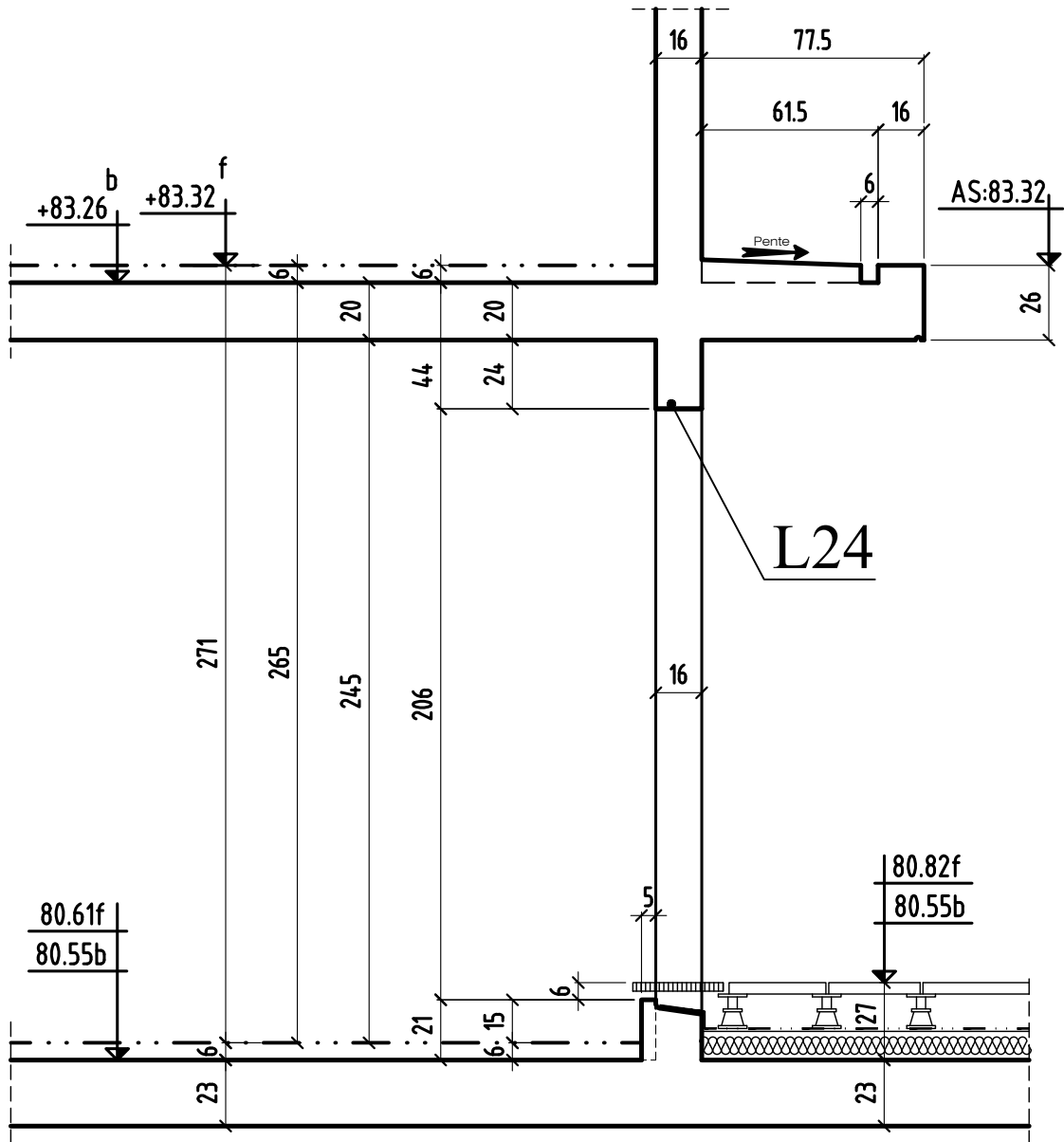

# COUPE 15-15

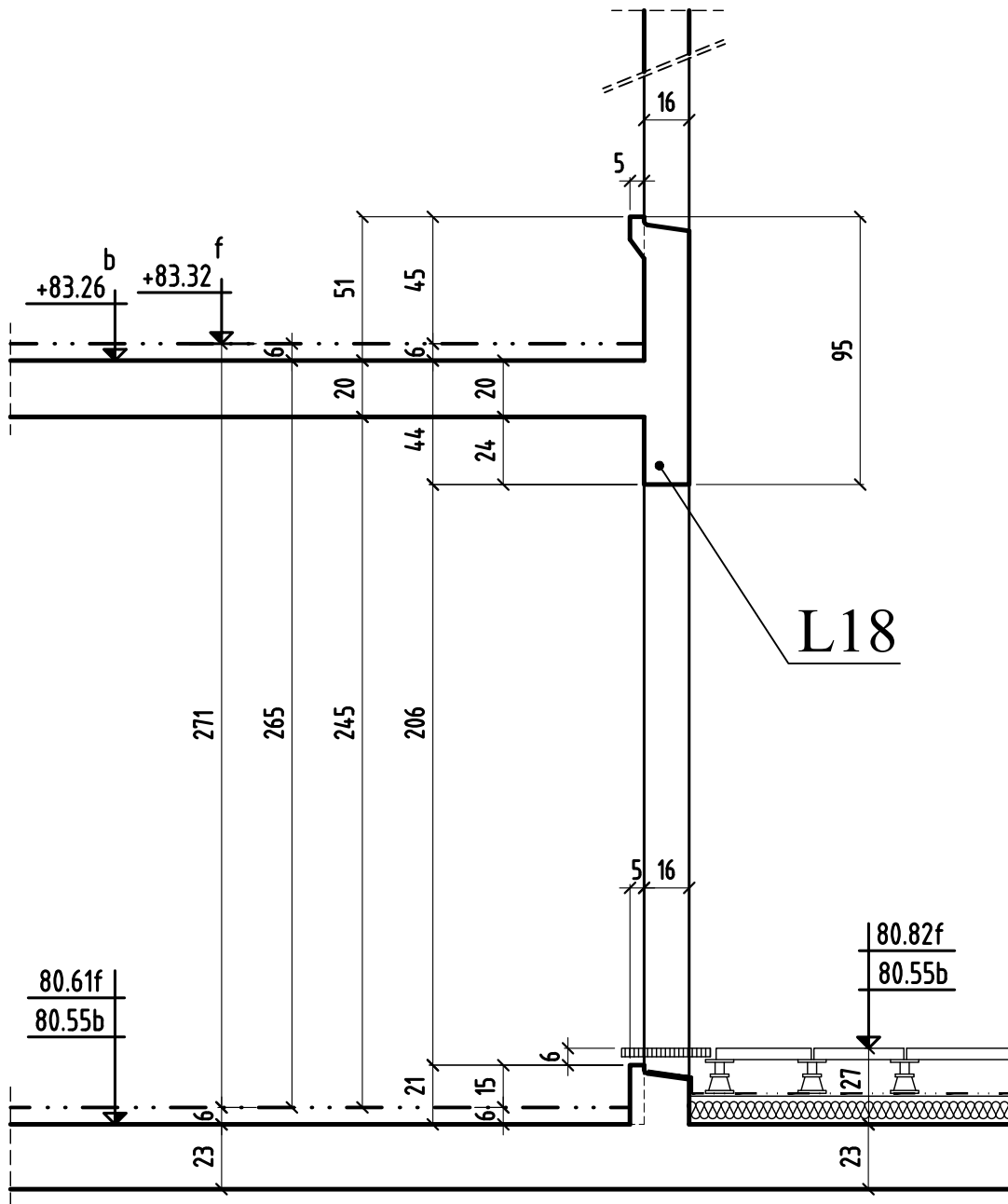

# COUPE 16-16

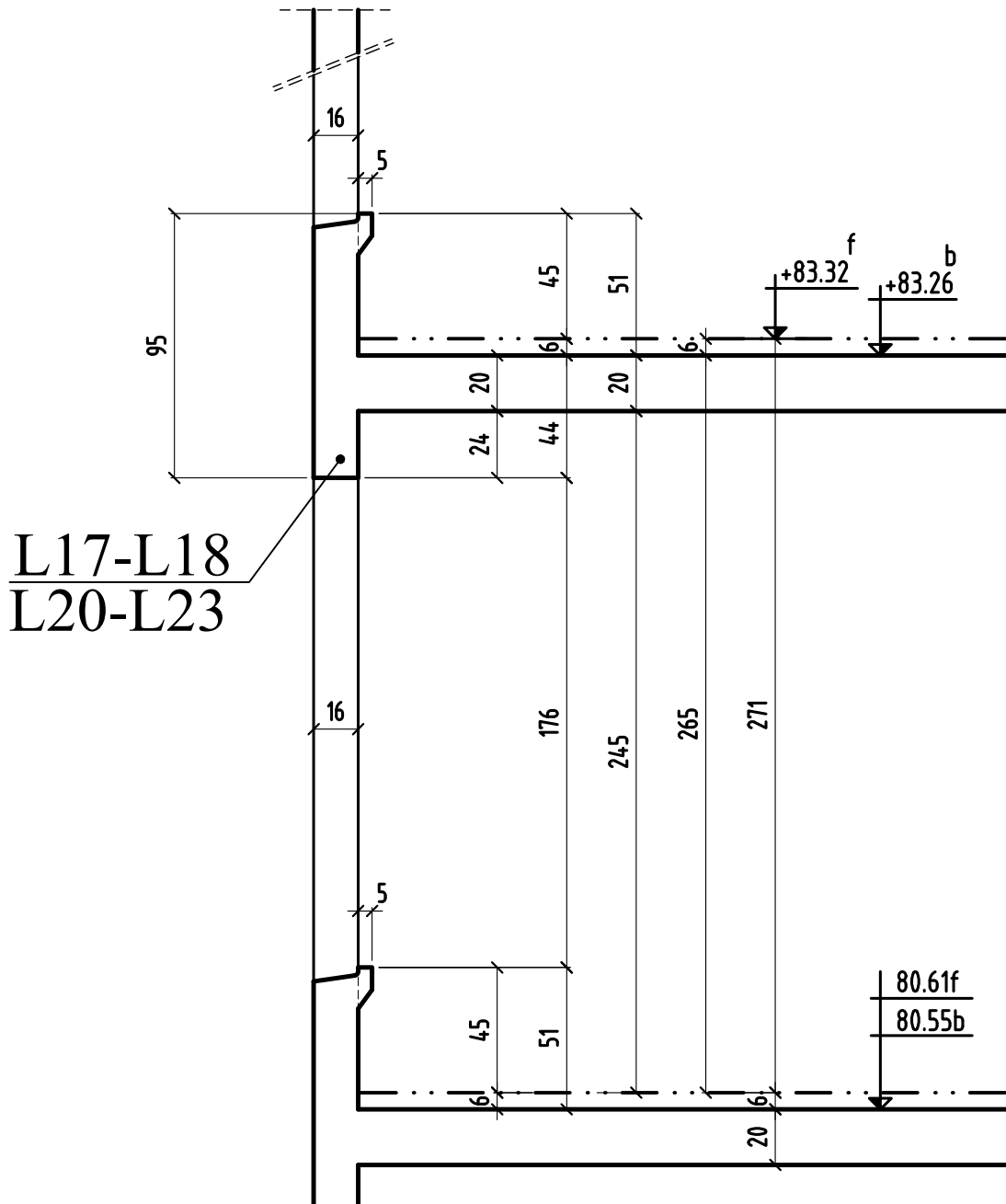

# COUPE 17-17

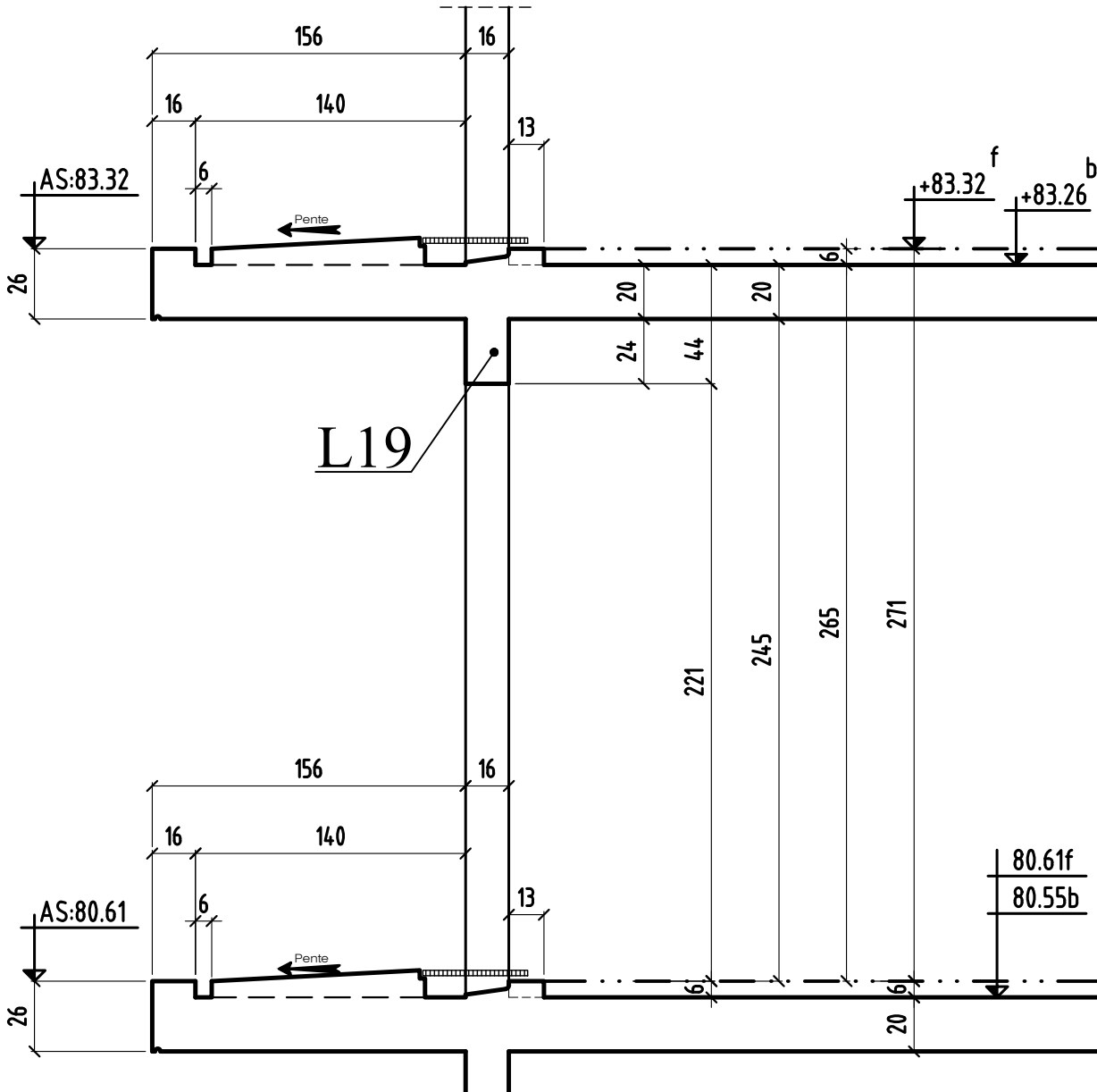

# COUPE 18-18

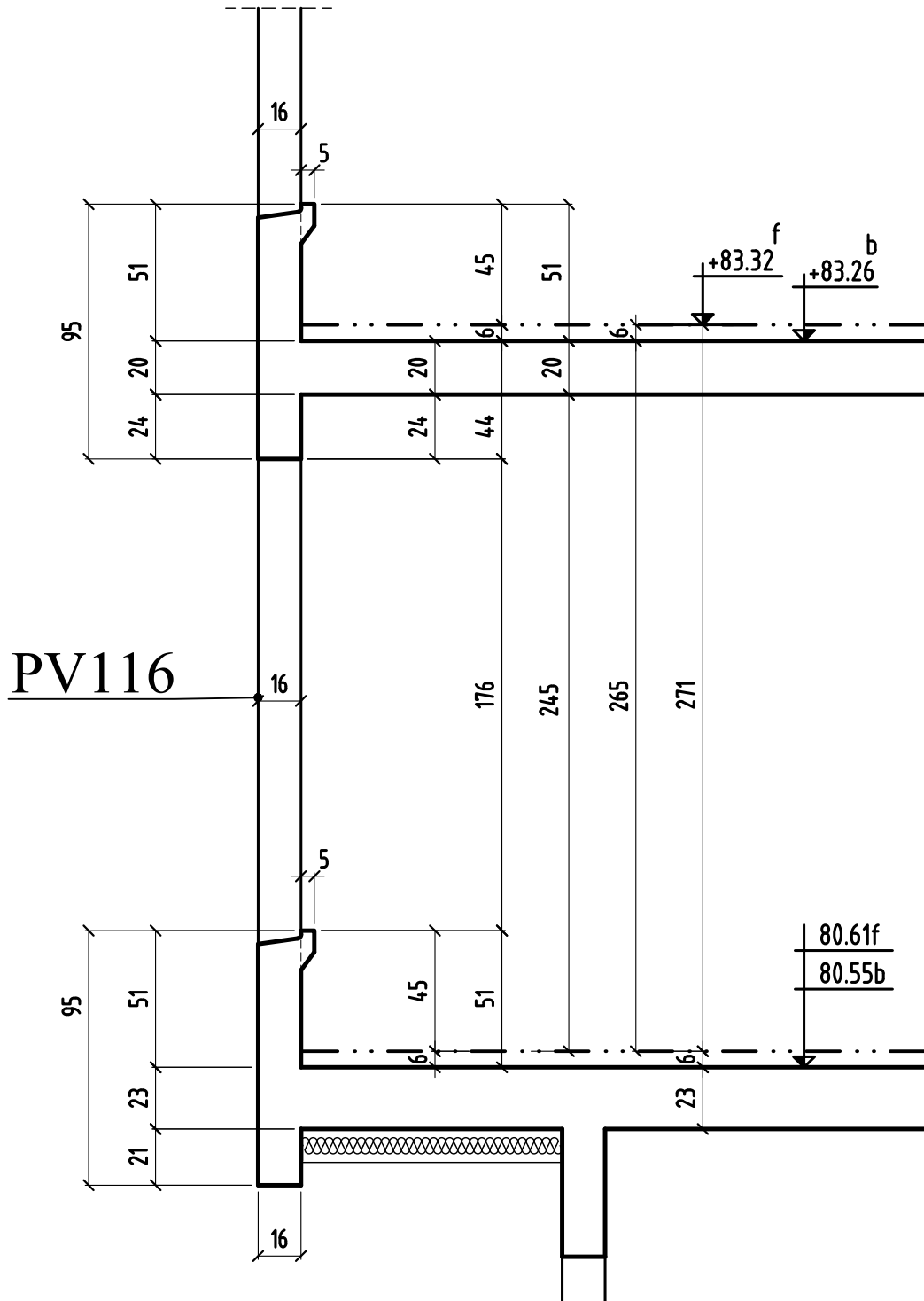

# COUPE 19-19

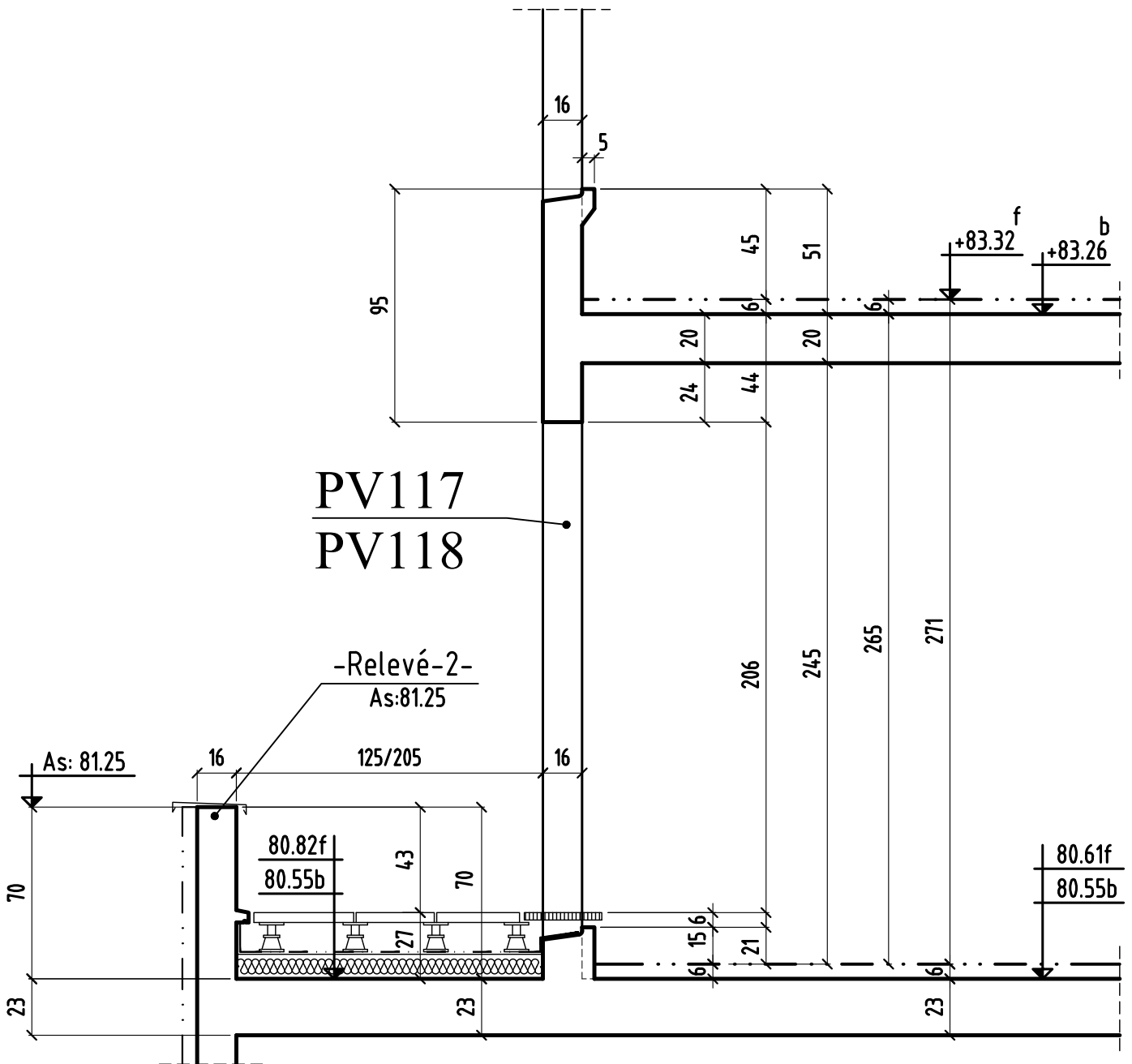



# COUPE 20-20

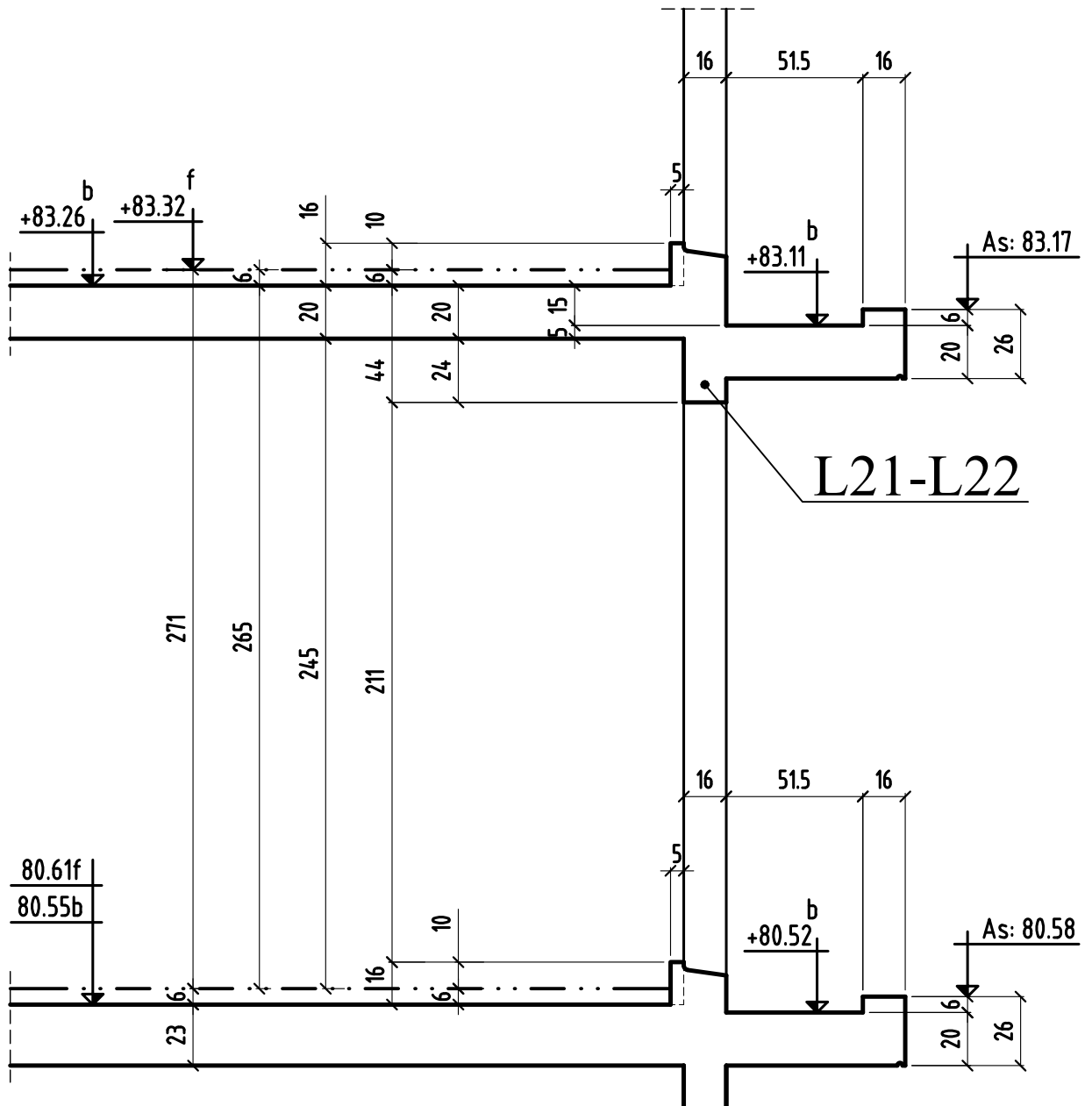

# COUPE 21-21

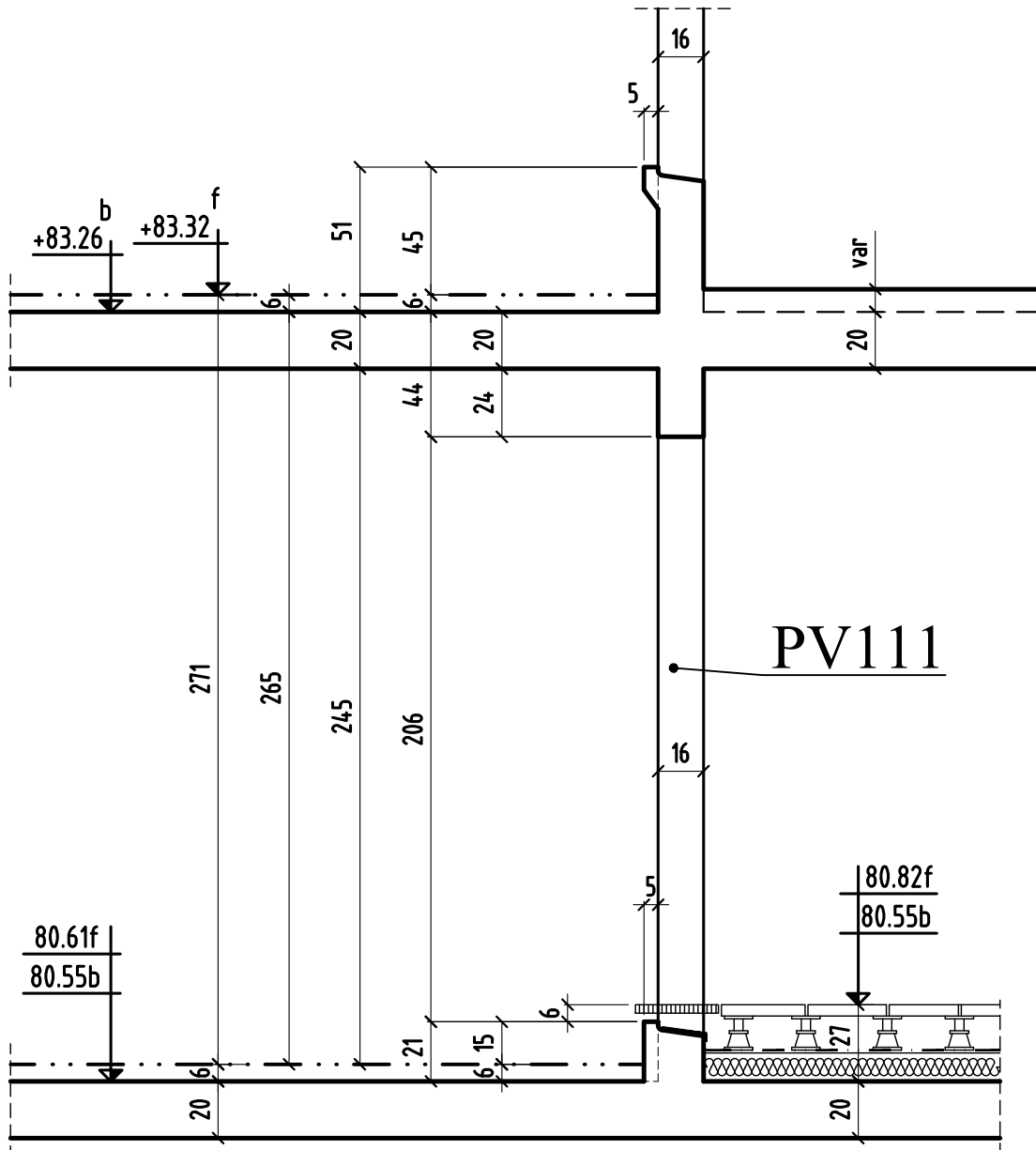

# COUPE 22-22

