

VOIR PLAN N° : B1-31 - Coupes et détails

Charges et surcharges :

Logements :
chape e=6cm

G : = PP+200 kg/m² Q : = 150 kg/m²

Balcons:(calssique)

G : = PP Q : = 350 kg/m²

Balcons:(avec dalle sur plots)

G : = PP+100 kg/m² Q : = 350 kg/m²

Terrasse avec dalle sur plots

G : = PP+100 kg/m² Q : = 150 kg/m²

Dalle=20 cm

Hauteur=276 cm

Construction de 91 logements

Avenue Chauvin
Saint-Ouen l'auvergne

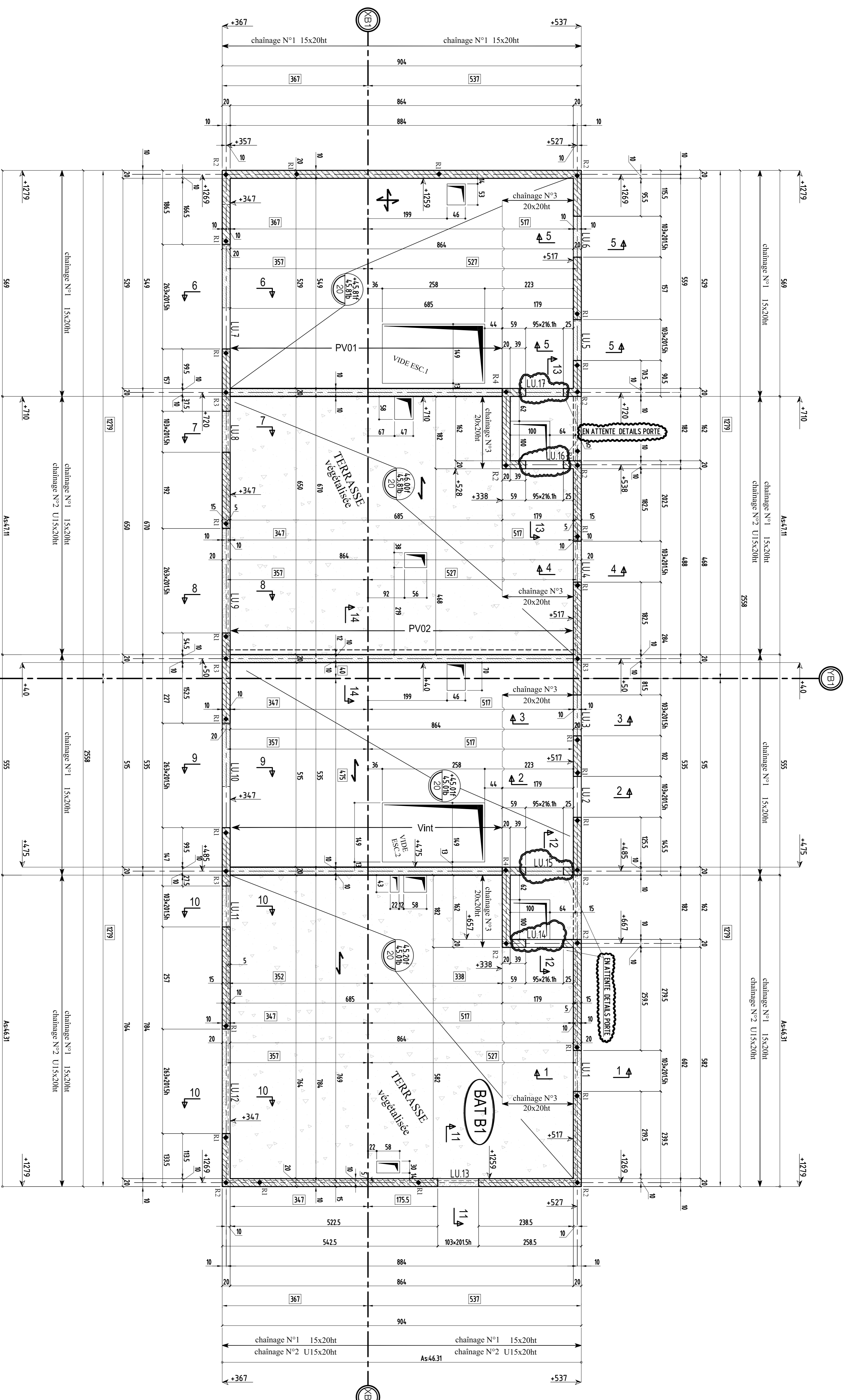

PLAN : TYPE : NOMBRE : INDEX :
COFFRAGE : 1^{er} ETAGE bt: B1 **B1-03 A**

HYPOTHÈSE DE LETURE : REPRÉSENTÉES CHARGES :

NOUVEAU	MODIFICATIONS	DATE	COFFRAGE
0	PREMIERE DEFINITION	20/06/2019	HJM
1	MODIFICATION	17/07/2019	HJM
2	MODIFICATION		HJM
3	MODIFICATION		HJM
4	MODIFICATION		HJM
5	MODIFICATION		HJM
6	MODIFICATION		HJM
7	MODIFICATION		HJM
8	MODIFICATION		HJM
9	MODIFICATION		HJM
10	MODIFICATION		HJM

MATRE D'OUVRAGE : SNC ALTIUM COOPERATIVE
 ARCHITECTE : ARCHITECTURE
 BUREAU D'ETUDE : VERITAS
 ENTREPRENEUR GROS OEUVRE : CPFB

Construction de 91 logements

Avenue Chauvin

Saint-Ouen l'aumône

Charges et surcharges :

logements :

chape e=6cm

G := PP+200 kg/m² Q := 150 kg/m²

Balcons:(calssique)

G := PP Q := 350 kg/m²

Balcons:(avec dalle sur plots)

G := PP+100 kg/m² Q := 350 kg/m²

Terrasse avec dalle sur plots

G := PP+100 kg/m² Q := 150 kg/m²

Dalle=20 cm

Hauteur=276 cm

PLAN :

TYPE :

NUMERO :

INDICE :

COFFRAGE : **COUPES ET DETAILS 1^{er} ETAGE**
bt: B1

B1-31 B

HYPOTHESES DE L'ETUDE

REPERAGE DE CHARGES:

INDICE	DATE	MODIFICATIONS	CALCUL	COFFRAGE
Ø	29.06.2019	PREMIERE DIFFUSION	R.J	H.M
A	17.07.2019	MISE A JOUR SUIVANT MODIF POUTRES EN RELEVES & DALLE DES DUPLEX & VISA N°33	R.J	H.M
B	22.07.2019	MISE A JOUR SUIVANT MODIF VISA N°33A	R.J	H.M

MAITRE D'OUVRAGE	SNC ALTAREA COGEDIM IDF	8, Avenue Delcassé - 75008 PARIS - Tél: 01.56.26.24.00
ARCHITECTE	ARCHIKUBIK	Calle Luis Antunez 6 - 08006 BARCELONA - TEL : +34.93.415.27.62
BUREAU DE CONTROLE	VERITAS	5, Boulevard Pourtout - 92563 RUEIL MALMAISON - Tél: 01.47.52.45.69
ENTREPRISE GROS OEUVRE	CFPB	10, Rue des Vieilles Vignes - 77183 CROISSY BEAUBOURG - Tél: 01.60.37.01.36

Coupe 1-1

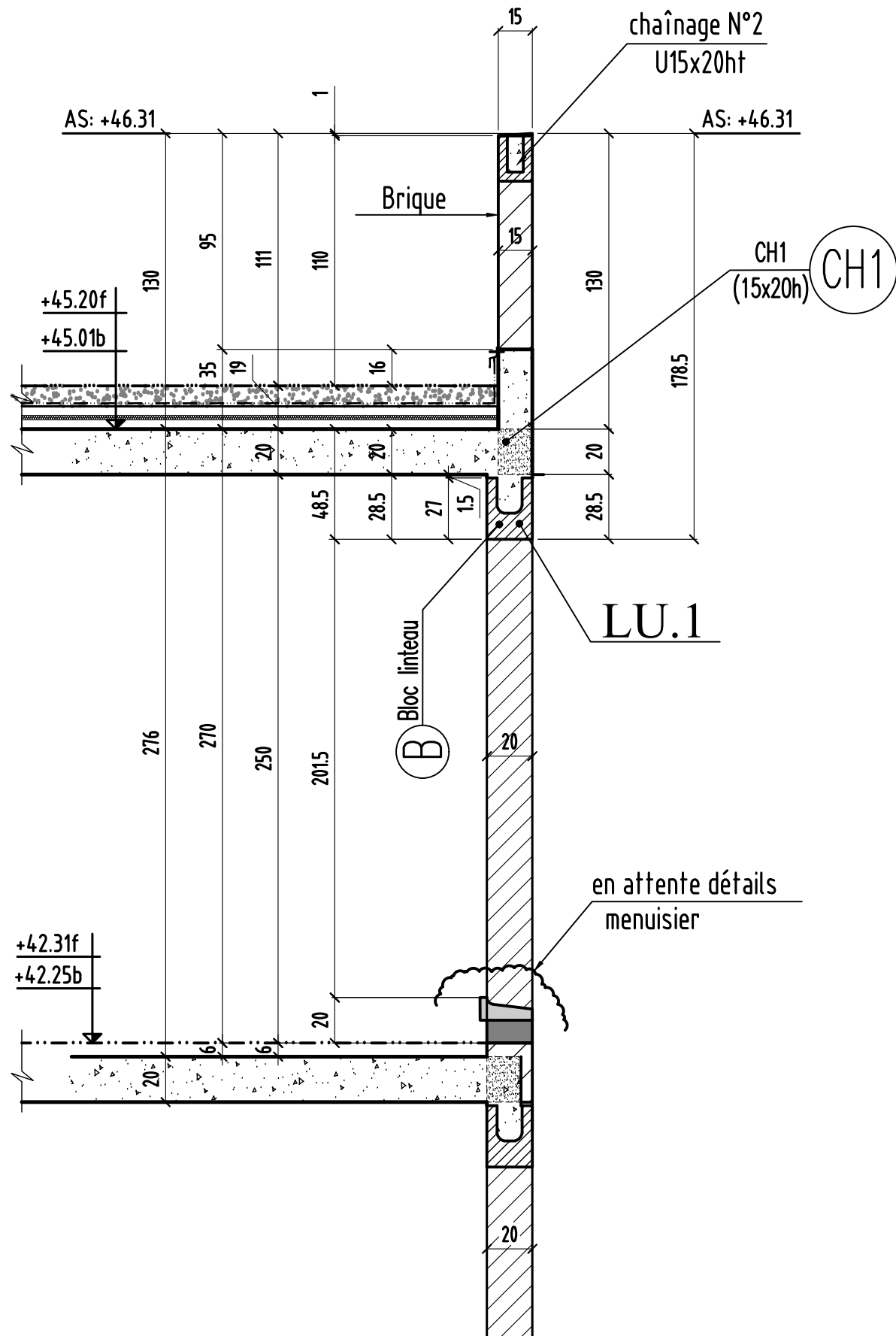

Coupe 2-2

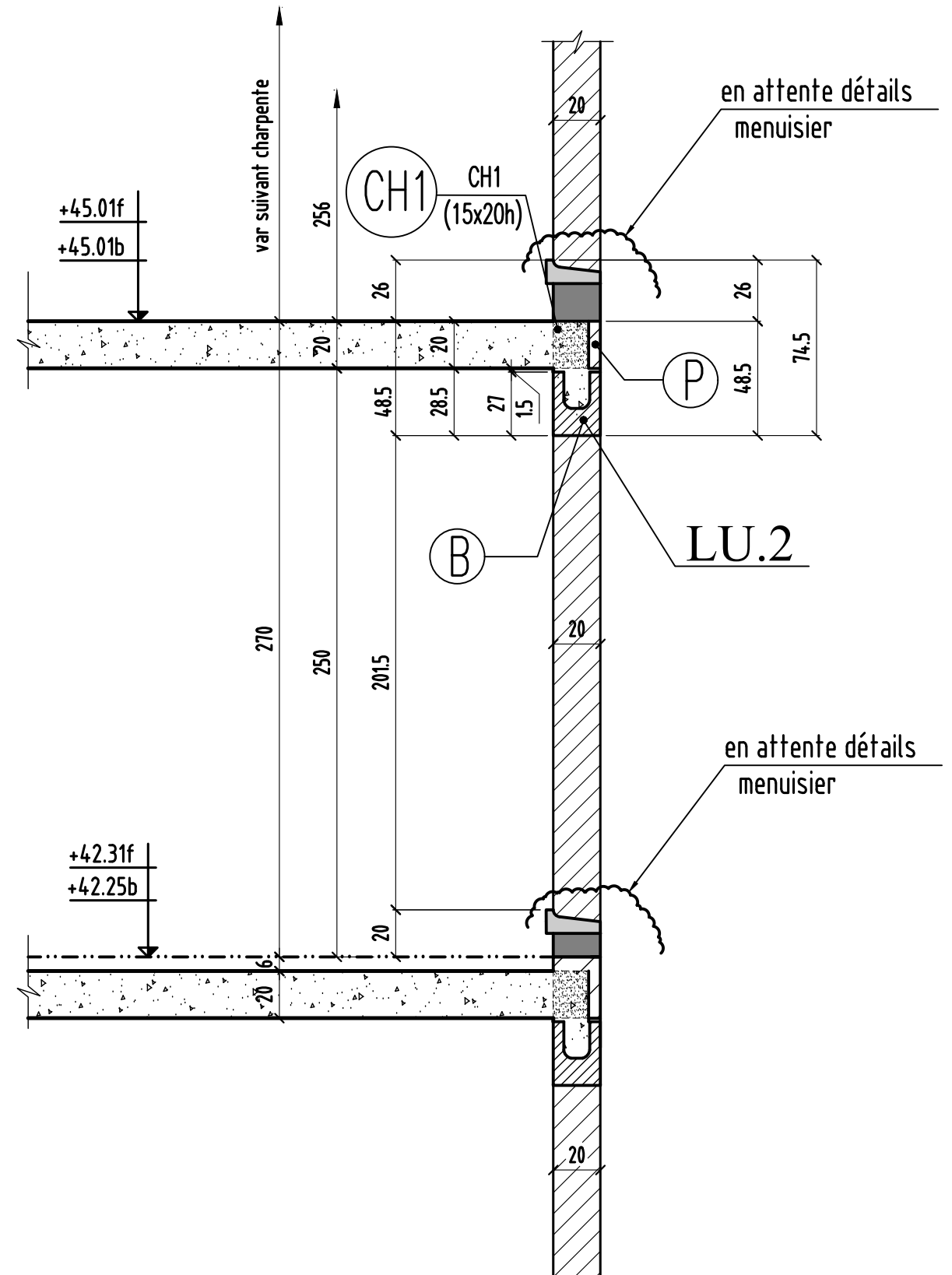

coupe 1-1 & 2-2

0	MODIFICATIONS	A	AFFAIRE:bâtiment B1	Cahier: B1-31
		B		

Coupe 3-3

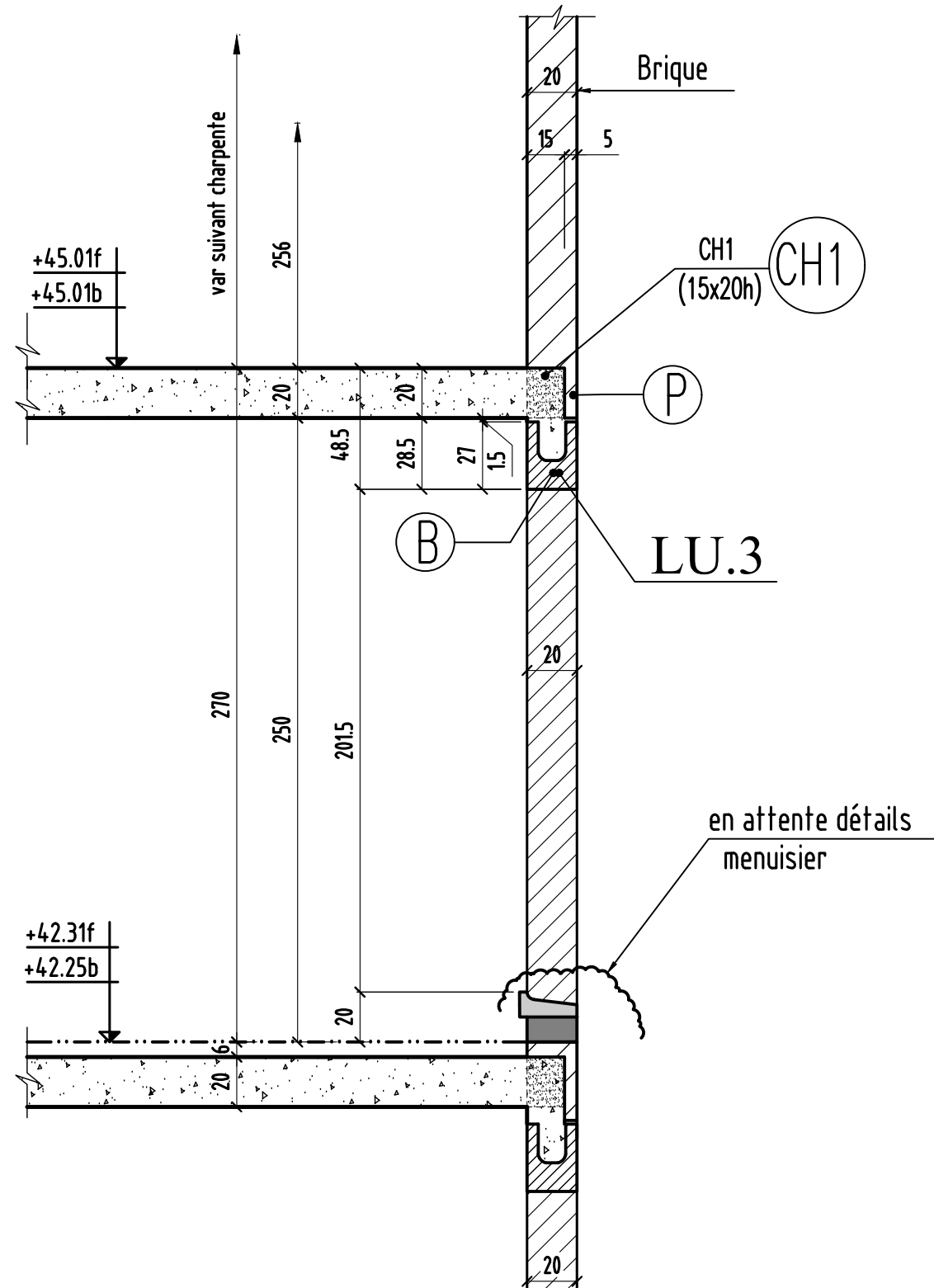

Coupe 4-4

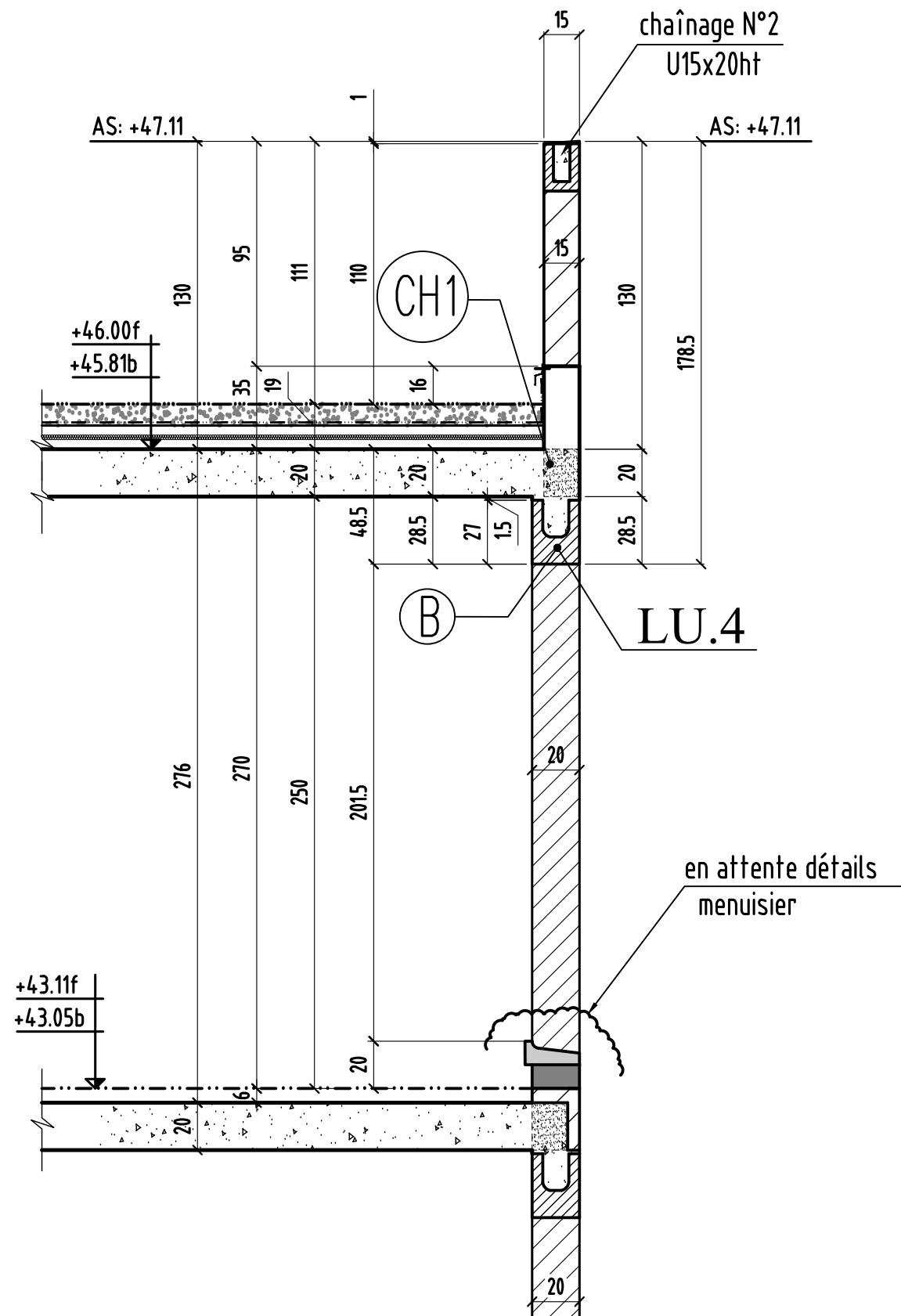

coupe 3-3 & coupe 4-4

0	MODIFICATIONS	A	AFFAIRE:bâtiment B1	Cahier: B1-31
		B	Ech:1/25	Page 02

Coupe 5-5

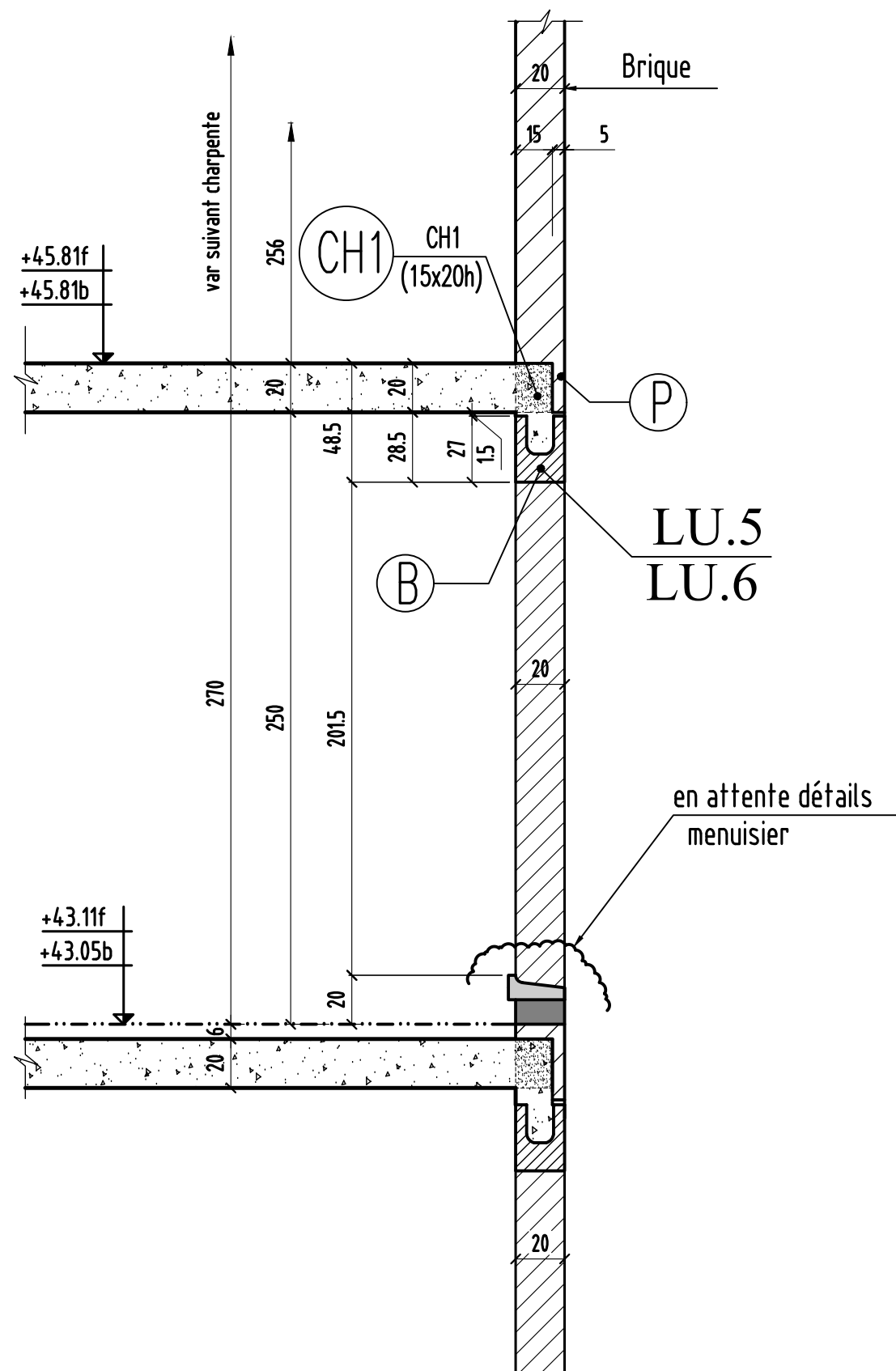

Coupe 6-6

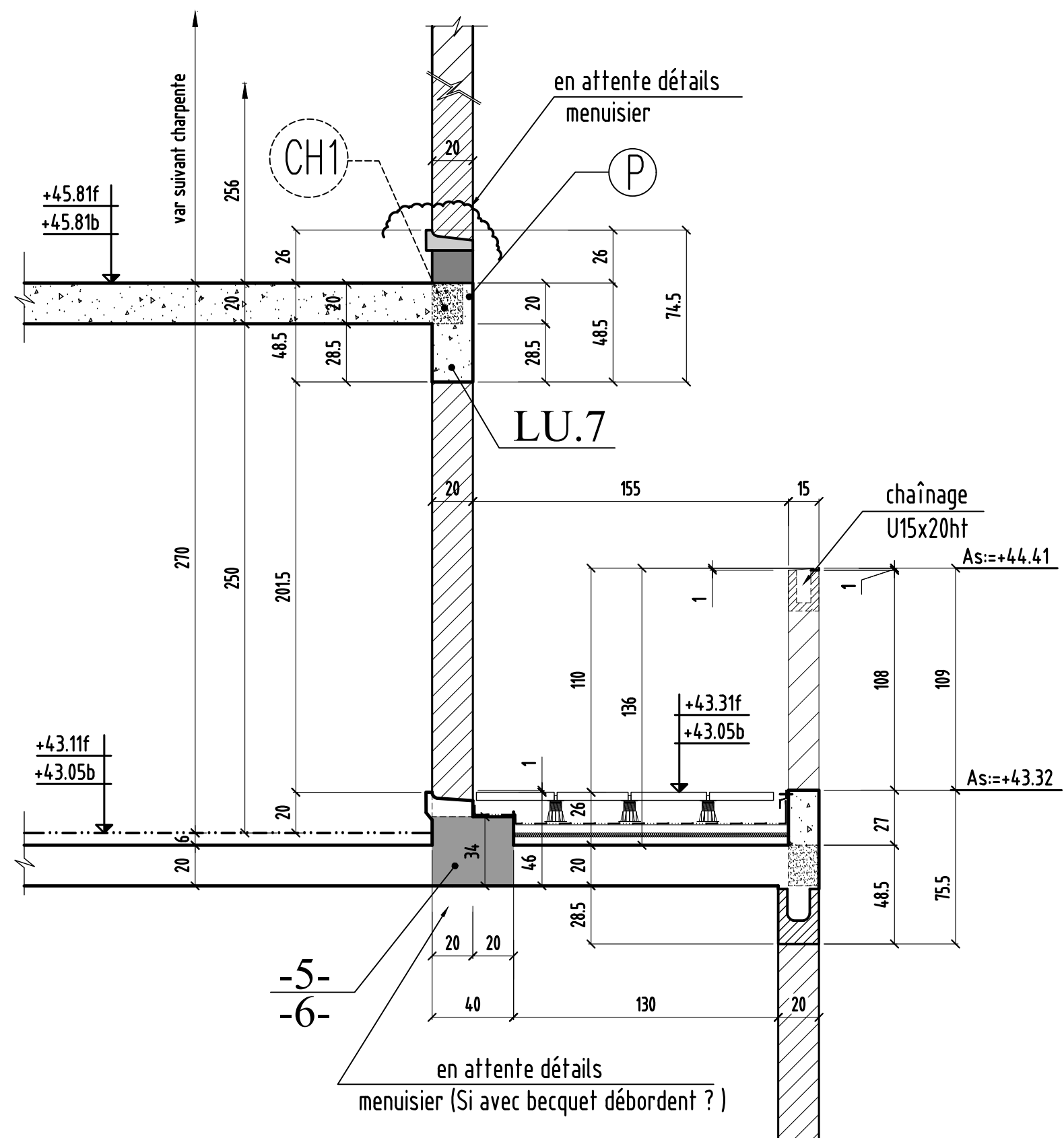

Coupe 5-5 & Coupe 6-6

0	MODIFICATIONS	A	AFFAIRE:bâtiment B1	Cahier: B1-31
		B	Ech:1/25	Page 03

Coupe 7-7

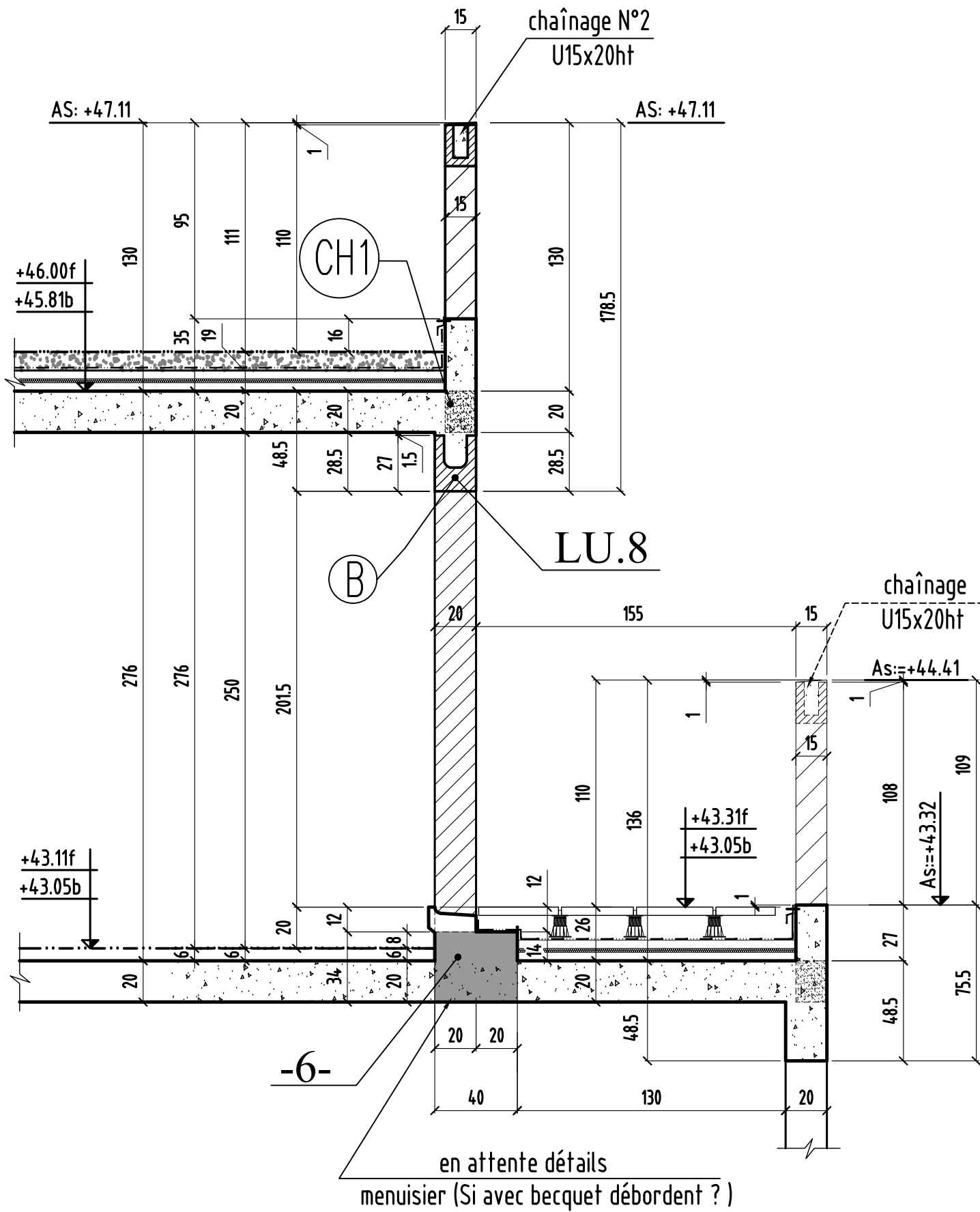

Coupe 8-8

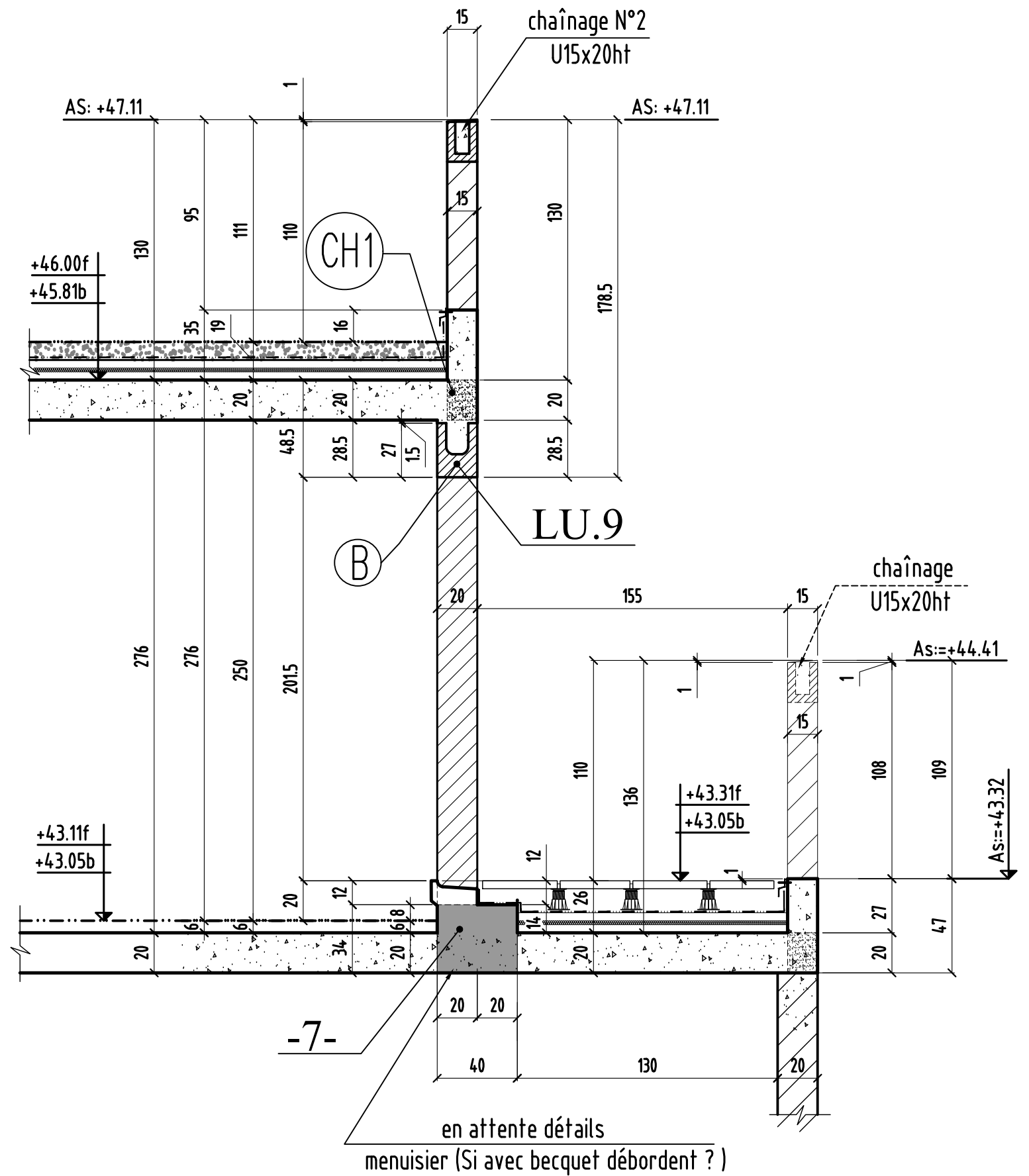

Coupe 7-7 & Coupe 8-8

0	MODIFICATIONS	A	AFFAIRE:bâtiment B1	Cahier: B1-31
		B	Ech:1/25	Page 04

Coupe 9-9

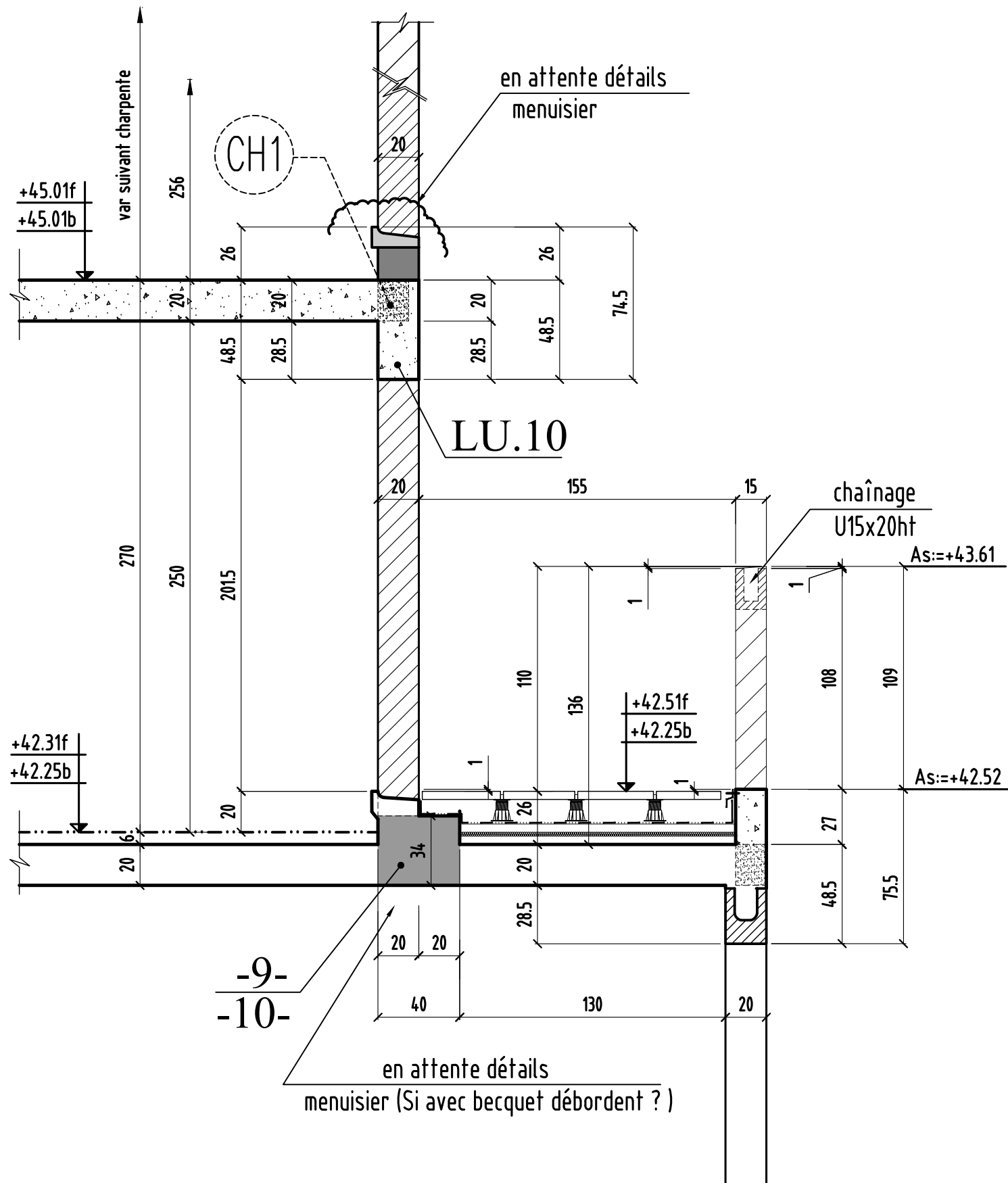

Coupe 10-10

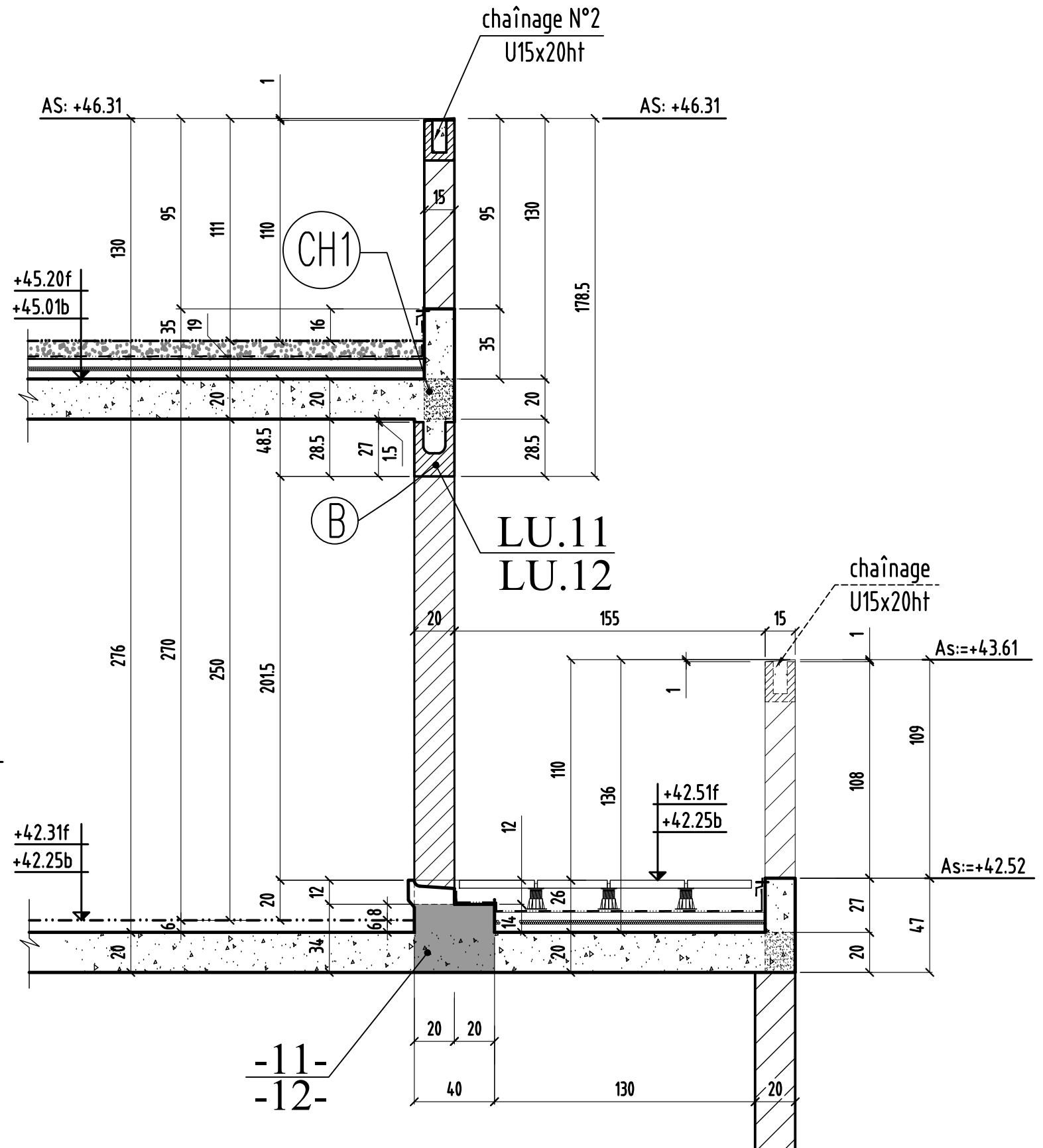

Coupe 9-9 & 10-10

0	MODIFICATIONS	A	AFFAIRE:bâtiment B1	Cahier: B1-31
		B	Ech:1/25	Page 05

Coupe 11-11

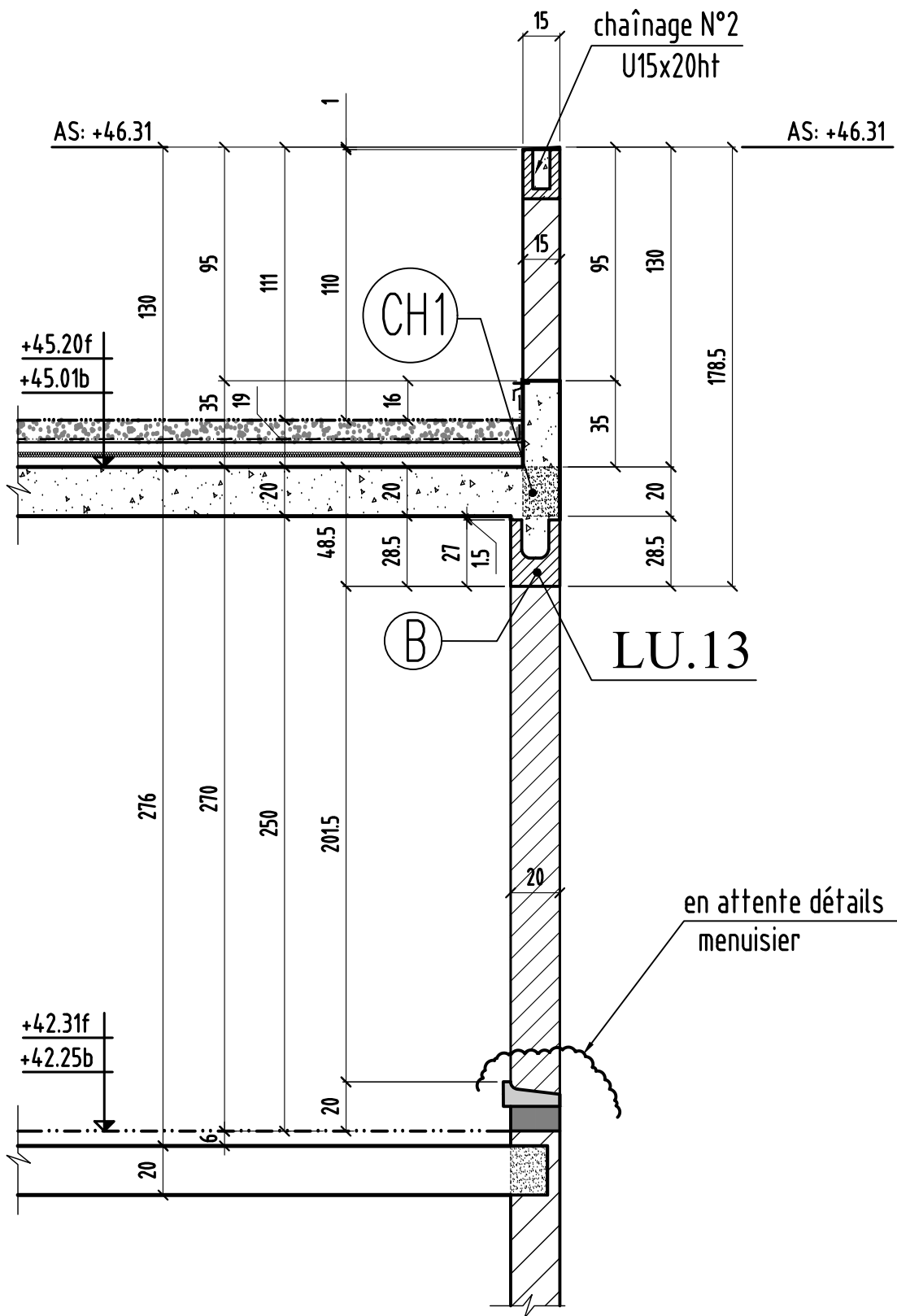

Coupe 12-12

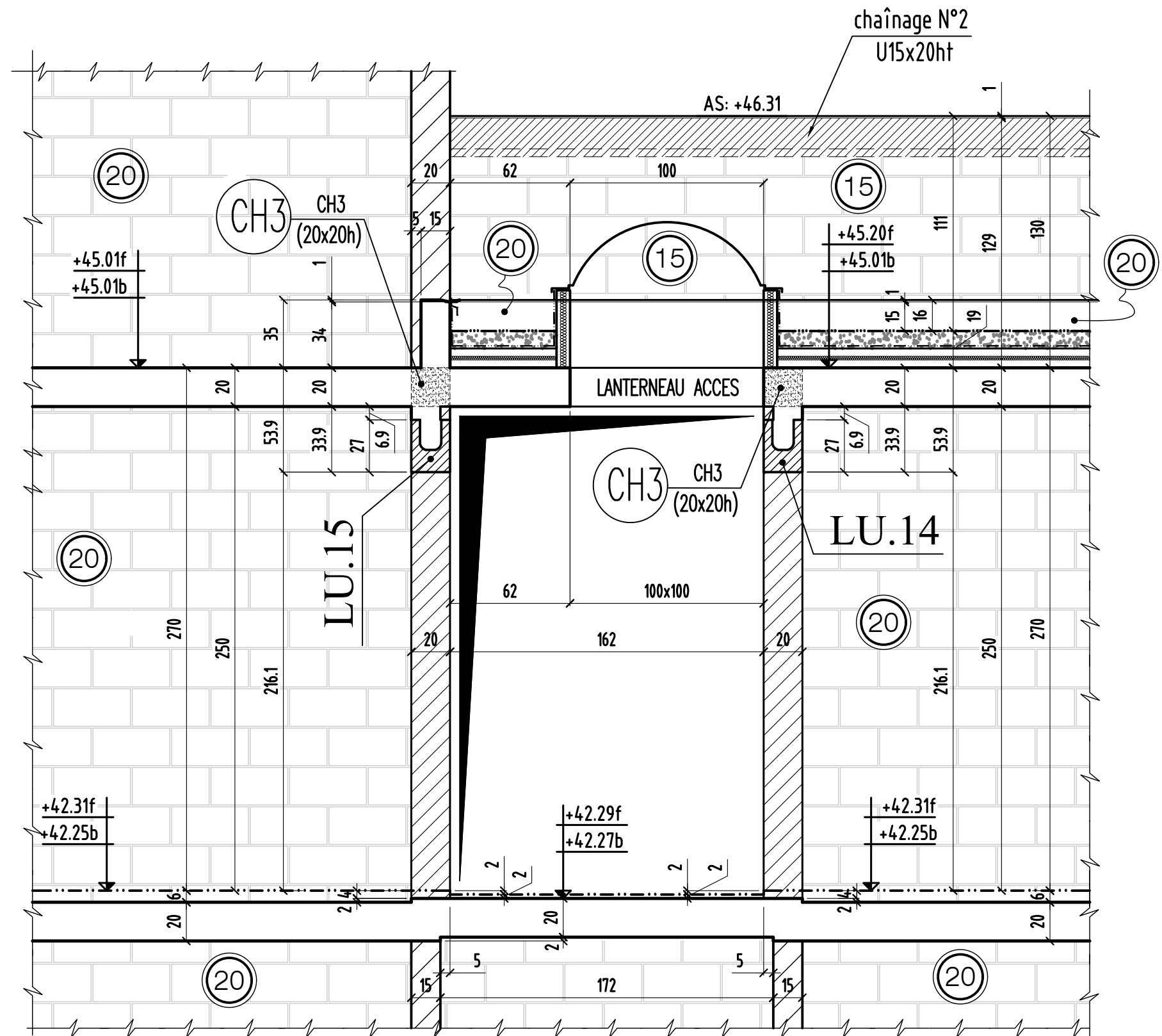

Coupe 11-11 &12-12

MODIFICATIONS	A	AFFAIRE:bâtiment B1	Cahier: B1-31
0	B	Ech:1/25	Page 06

Coupe 13-13

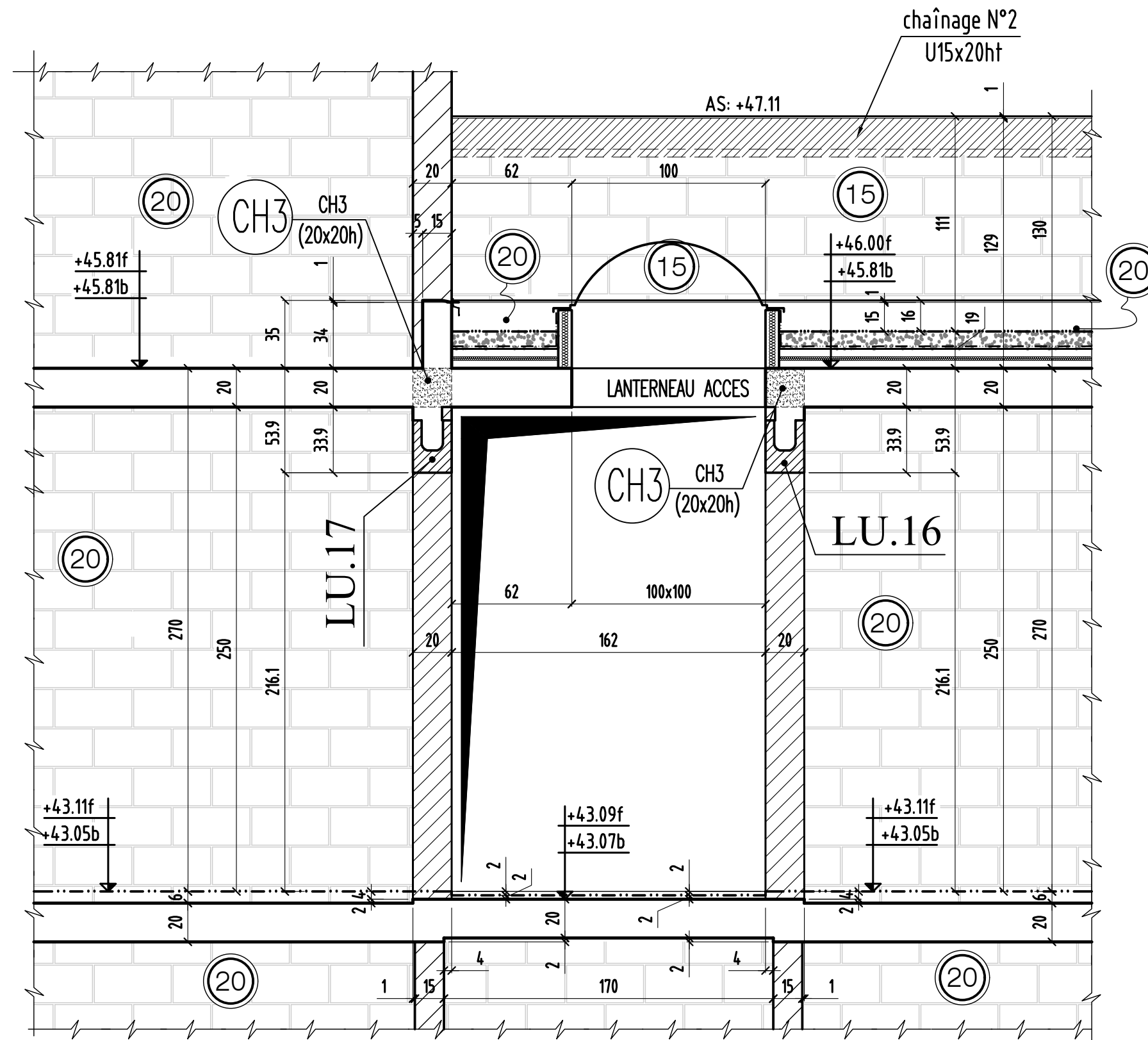

MODIFICATIONS	
0	A
	B

CH 1

CH1 (15x20h)

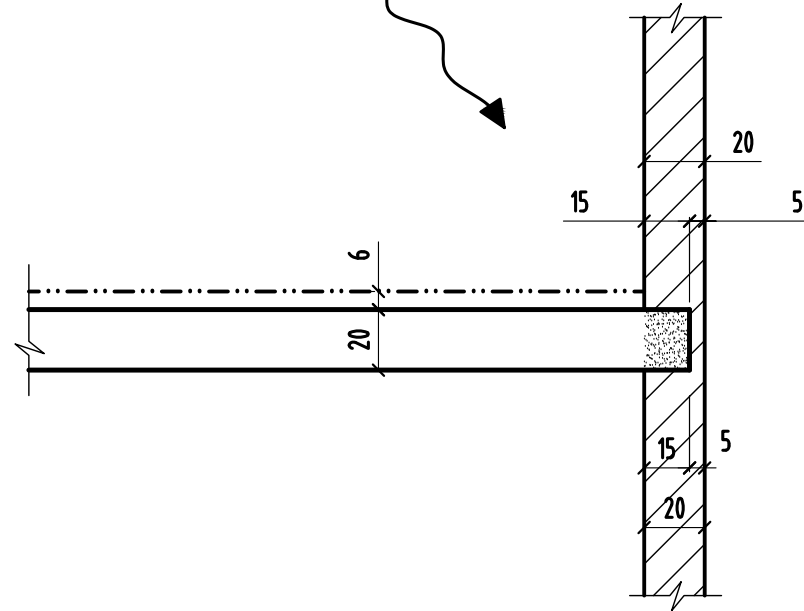

CH 2

CH2 (U15x20h)

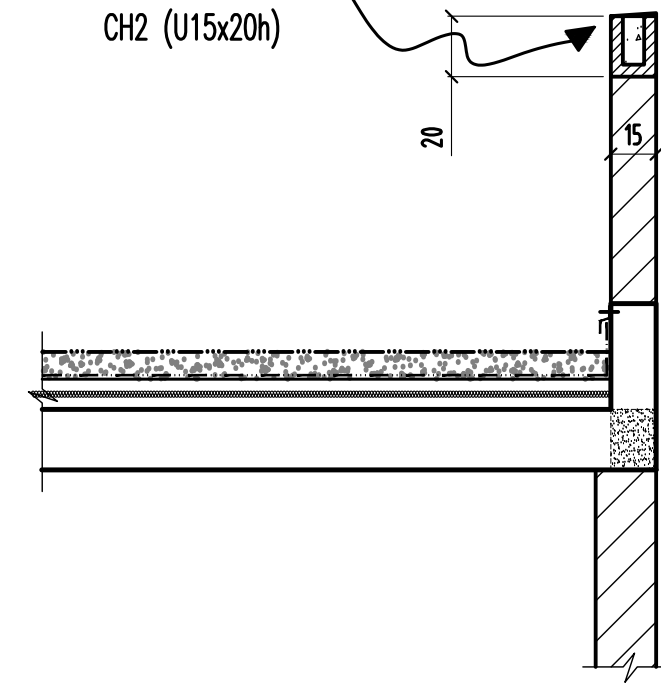

CH 3

CH3 (20x20h)

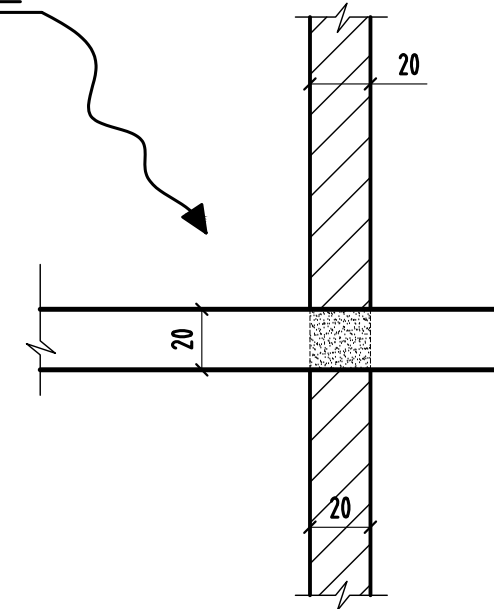

COUPE 14-14

