

NOTA: Bandes stériles hors lots G. Oeuvre
*) voir plan canalisations (B2-Can) pour les attentes

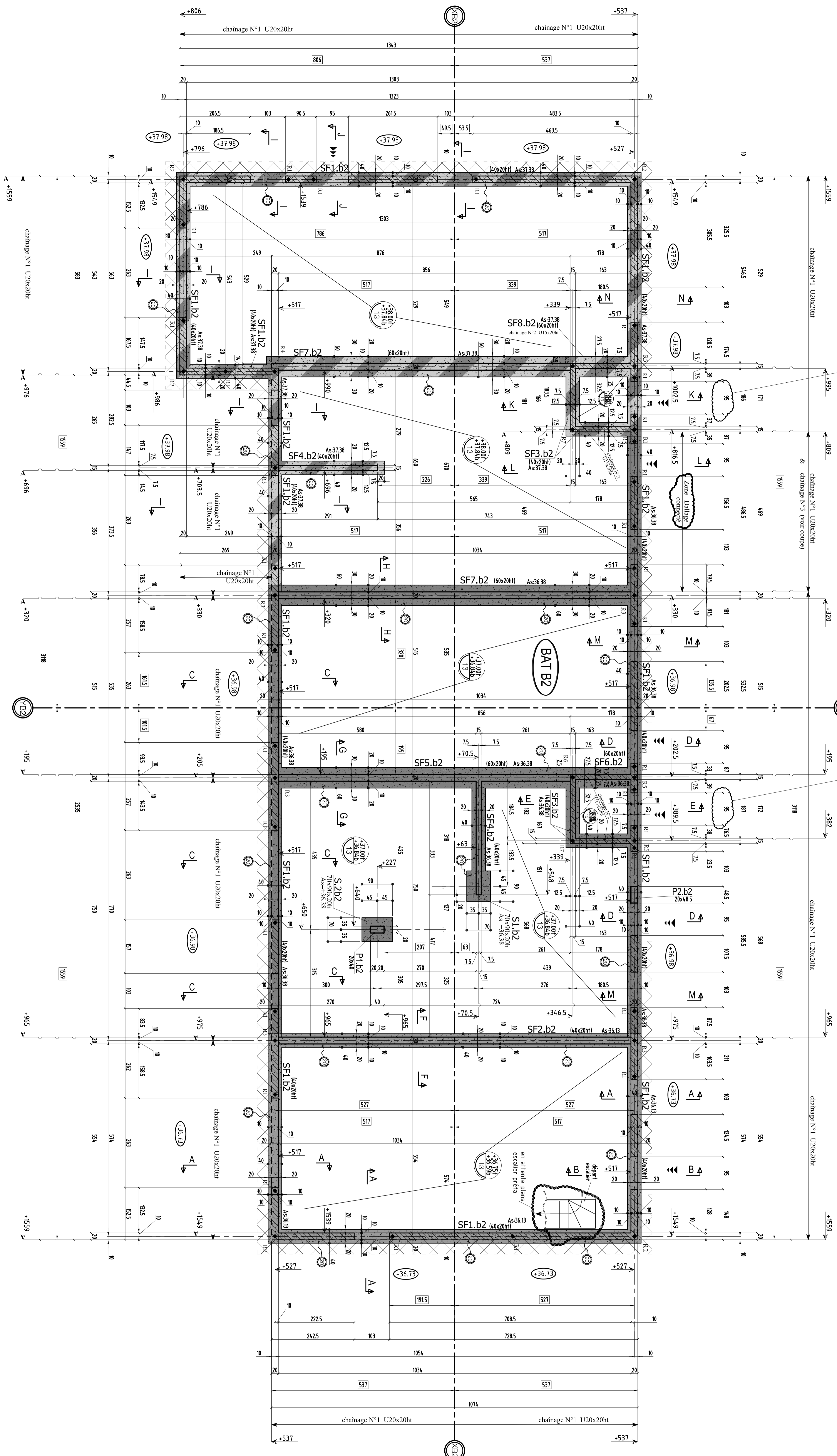

VOIR PLAN N° : B2-Can - plan canalisations bt B2

VOIR PLAN N° : B2-11 - Coupes et détails

Charges et surcharges :

logements :
chape e=16cm

G : = PP+200 kg/m² Q : = 150 kg/m²

*Hypothèse de calcul :

-Principe fondations :
fondations superficielles encastrees de 40cm/TN dans le calcaire
grossier non remanié

Taux de sol ELS Q=3,5bar
=35.0 t/m²

Béton de classe XC2/XXA2
Béton C25/30 sauf indications contraires

Construction de 91 logements

Avenue Chauvin
Saint-Ouen l'Aumône

PLAN: **FONDATIONS** INDICE: **B2-01 A**
COFFRAGE : **bt: b2**

HYPOTHESES DE LETUDE		REPERE DE CHARGES	
INDICE	DATE	MODIFICATIONS	CALCUL
0	20/03/2019	PRELIMINAIRE DEFINITIF	R.J
A	20/03/2019	MISE A JOUR SUIVANT VISU IADE	R.J
NOMBRE POURQUOI		SNC ALIENEA COSEMIAR	
ARCHITECTE		ARCHIBIARK	
BUREAU DE CONTROL		VENTIS	
ENTREPRISE GROUS CELEBRE		GFB	
8, Avenue Diderot - 77009 PARIS - TEL: 01.69.26.24.00		5, Boulevard Pasteur - 95800 BAUCONVILLE - TEL: 03.44.41.42.42	
10, Rue des Vieux Vignes - 77183 CONSSY-BEAUBRONNE - TEL: 01.61.37.11.38			

Construction de 91 logements

Avenue Chauvin

Saint-Ouen l'aumône

Charges et surcharges :

logements :

chape e=16cm

G := PP+200 kg/m² Q := 150 kg/m²

*Hypothèse de calcul :

-Principe fondations :

fondations superficielles encastrées de 40cm/TN dans le calcaire grossier non remanié

Taux de sol ELS Q=3.5bar

=35.0 t/m²

Béton de classe XC2/XA2

Béton C25/30 sauf indications contraires

NOTA: Bandes stériles hors lots G.Oeuvre

PLAN :

TYPE :

NUMERO :

INDICE :

COFFRAGE : COUPES ET DETAILS FONDATIONS
bt: B2

B2-11 A

HYPOTHESES DE L'ETUDE

REPERAGE DE CHARGES:

INDICE	DATE	MODIFICATIONS	CALCUL	COFFRAGE
Ø	26.03.2019	PREMIERE DIFFUSION	R.J	H.M
A	20.05.2019	MISE A JOUR SUIVANT VISA N°12 & PLAN PLOMBIER	R.J	H.M
			R.J	H.M

MAITRE D'OUVRAGE	SNC ALTAREA COGEDIM IDF	8, Avenue Delcassé - 75008 PARIS - Tél: 01.56.26.24.00
ARCHITECTE	ARCHIKUBIK	Calle Luis Antunez 6 - 08006 BARCELONA - TEL : +34.93.415.27.62
BUREAU DE CONTROLE	VERITAS	5, Boulevard Pourtout - 92563 RUEIL MALMAISON - Tél: 01.47.52.45.69
ENTREPRISE GROS OEUVRE	CFPB	10, Rue des Vieilles Vignes - 77183 CROISSY BEAUBOURG - Tél: 01.60.37.01.36

Coupe A-A

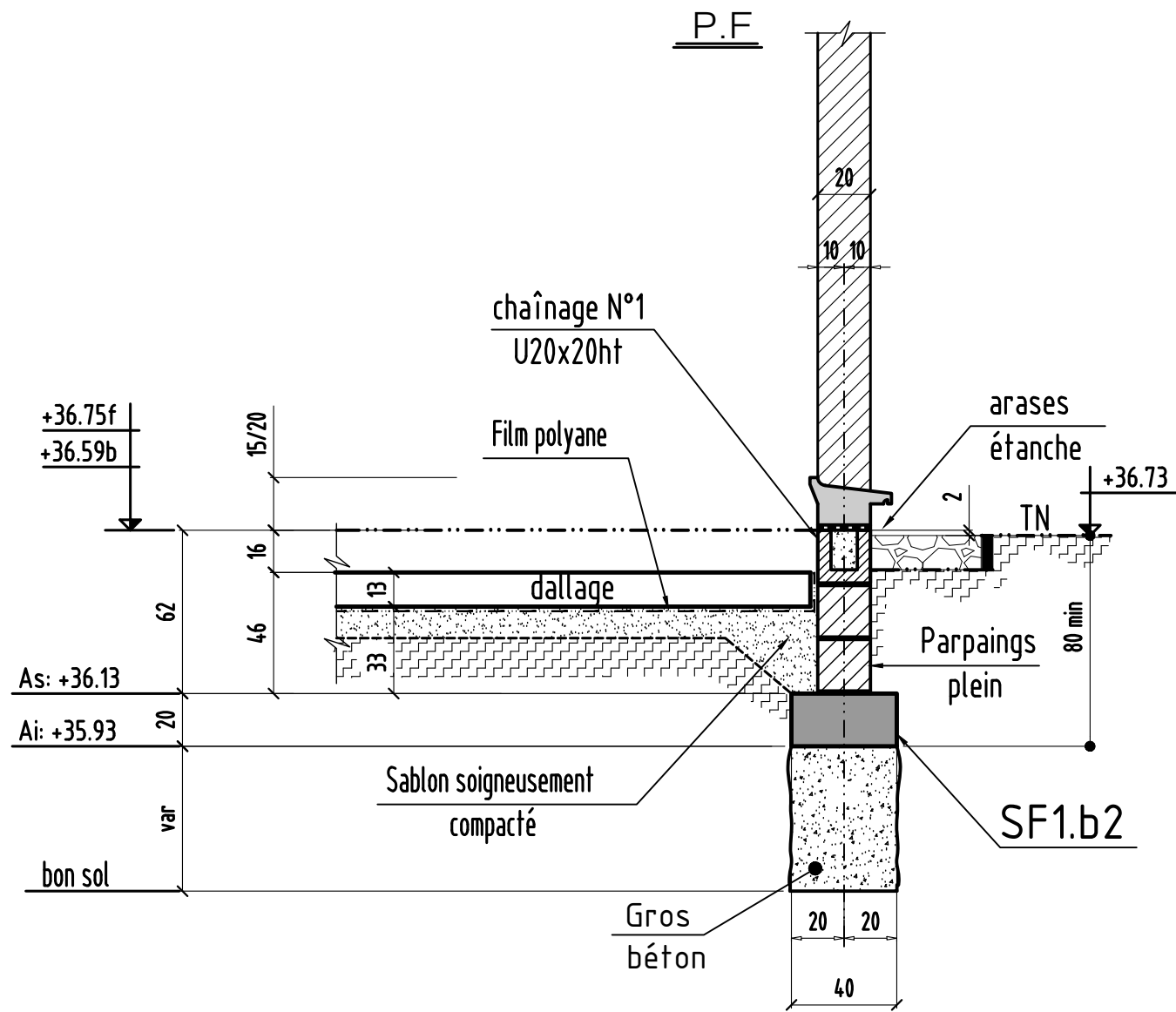

Coupe B-B

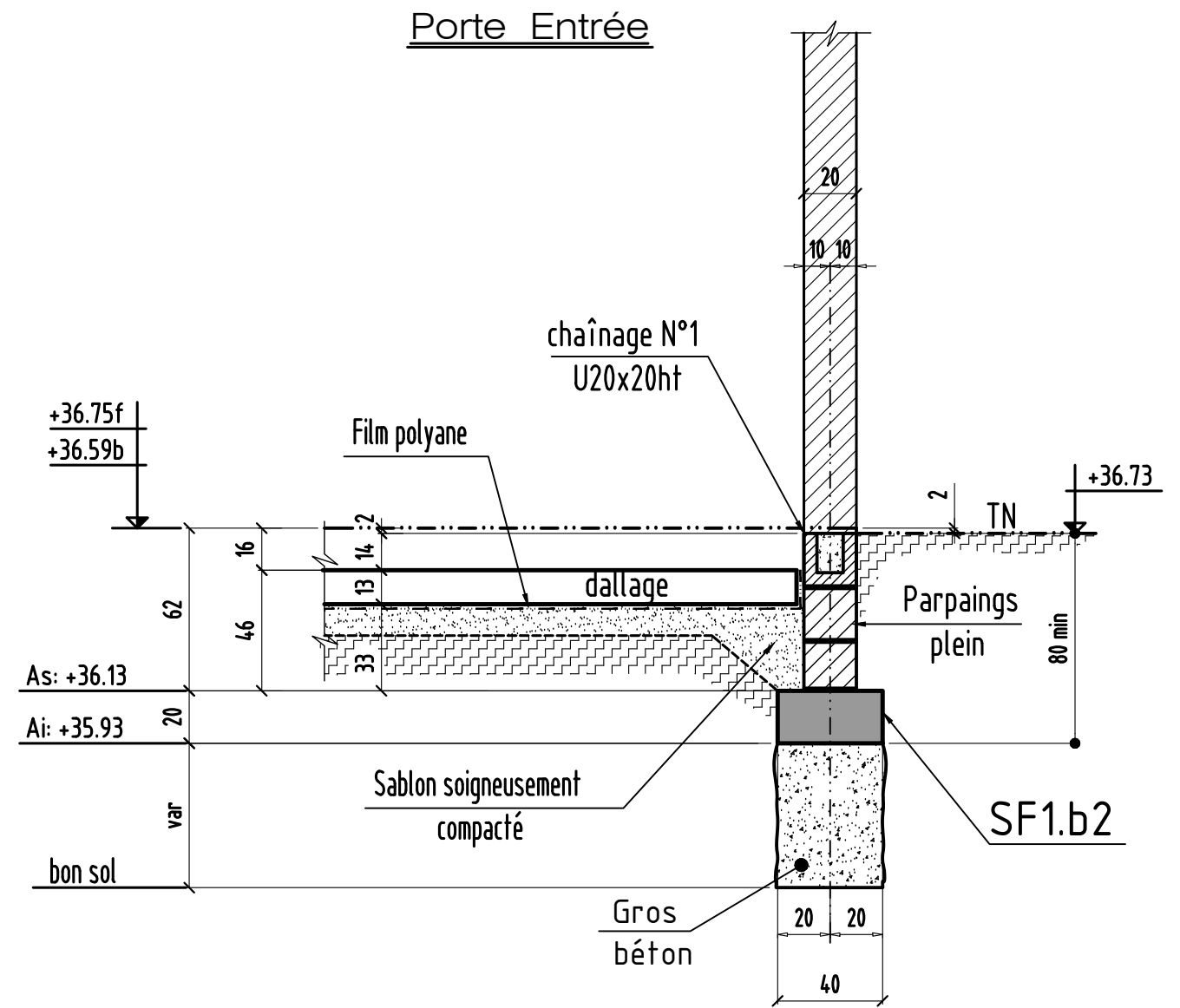

0	MODIFICATIONS	A	AFFAIRE:bâtiment B2	Cahier: B2-11
		B	Ech:1/25	Page 01

principe de fondations

Coupe C-C

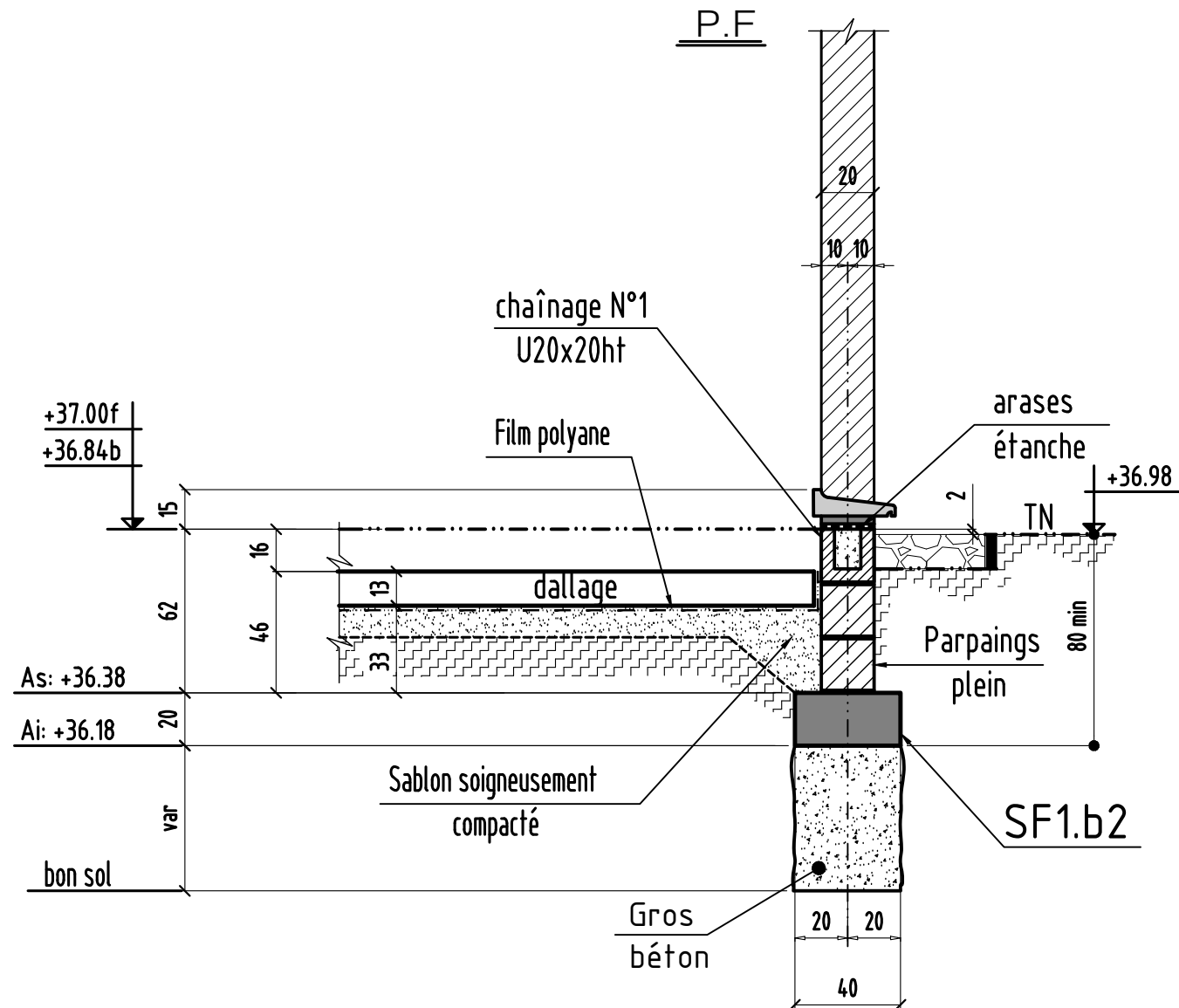

Coupe Sur semelles isolés

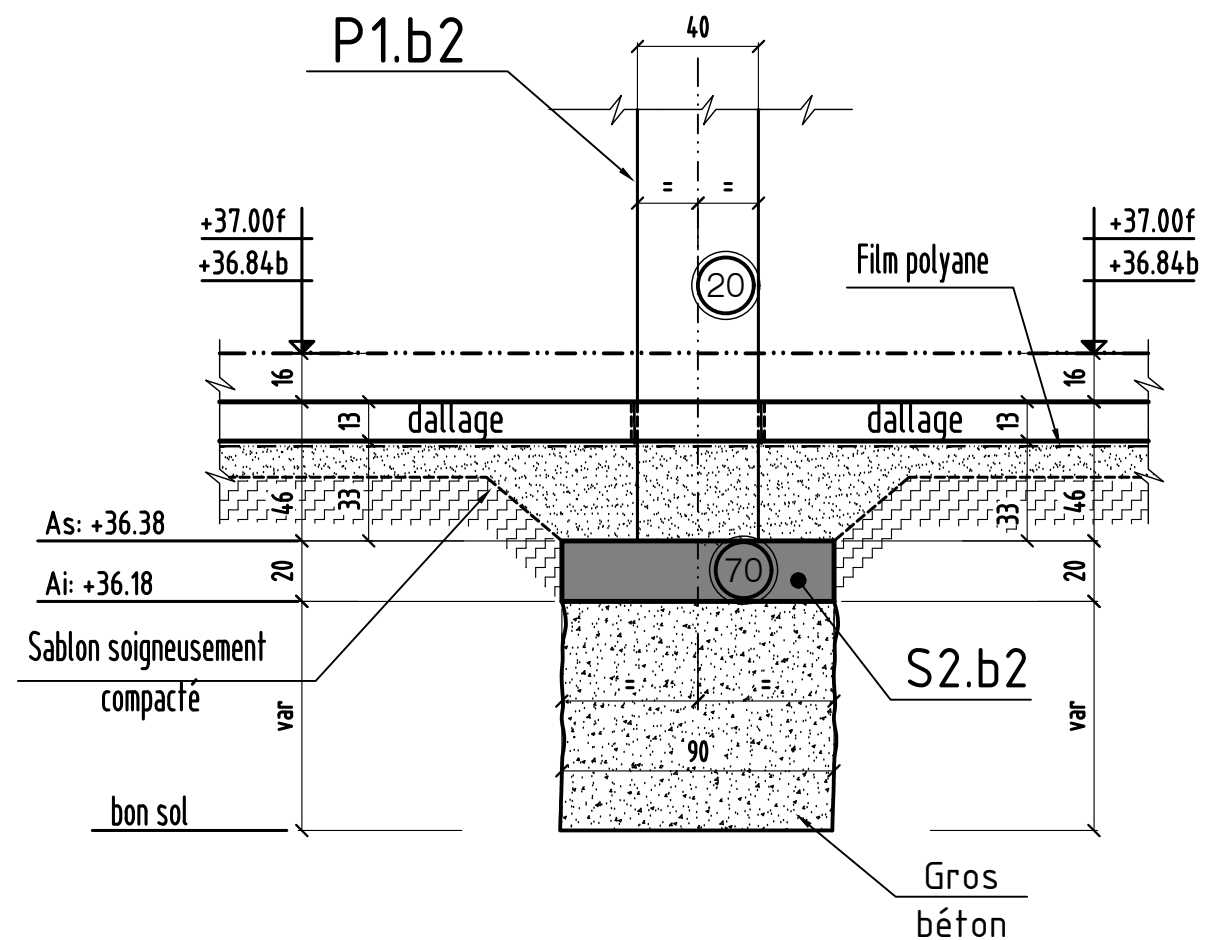

Coupe D-D

Porte Entrée

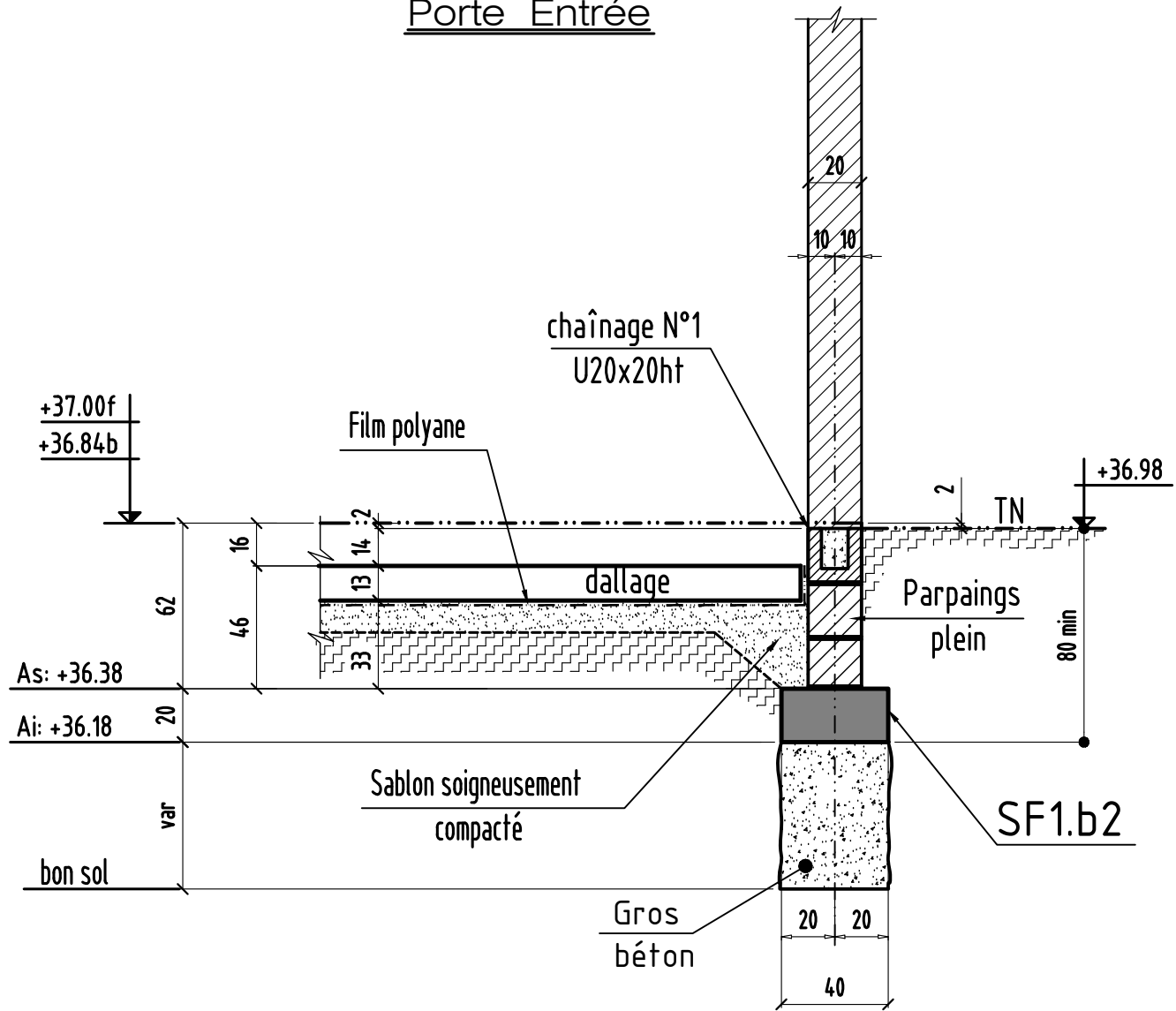

Coupe E-E

Porte Entrée

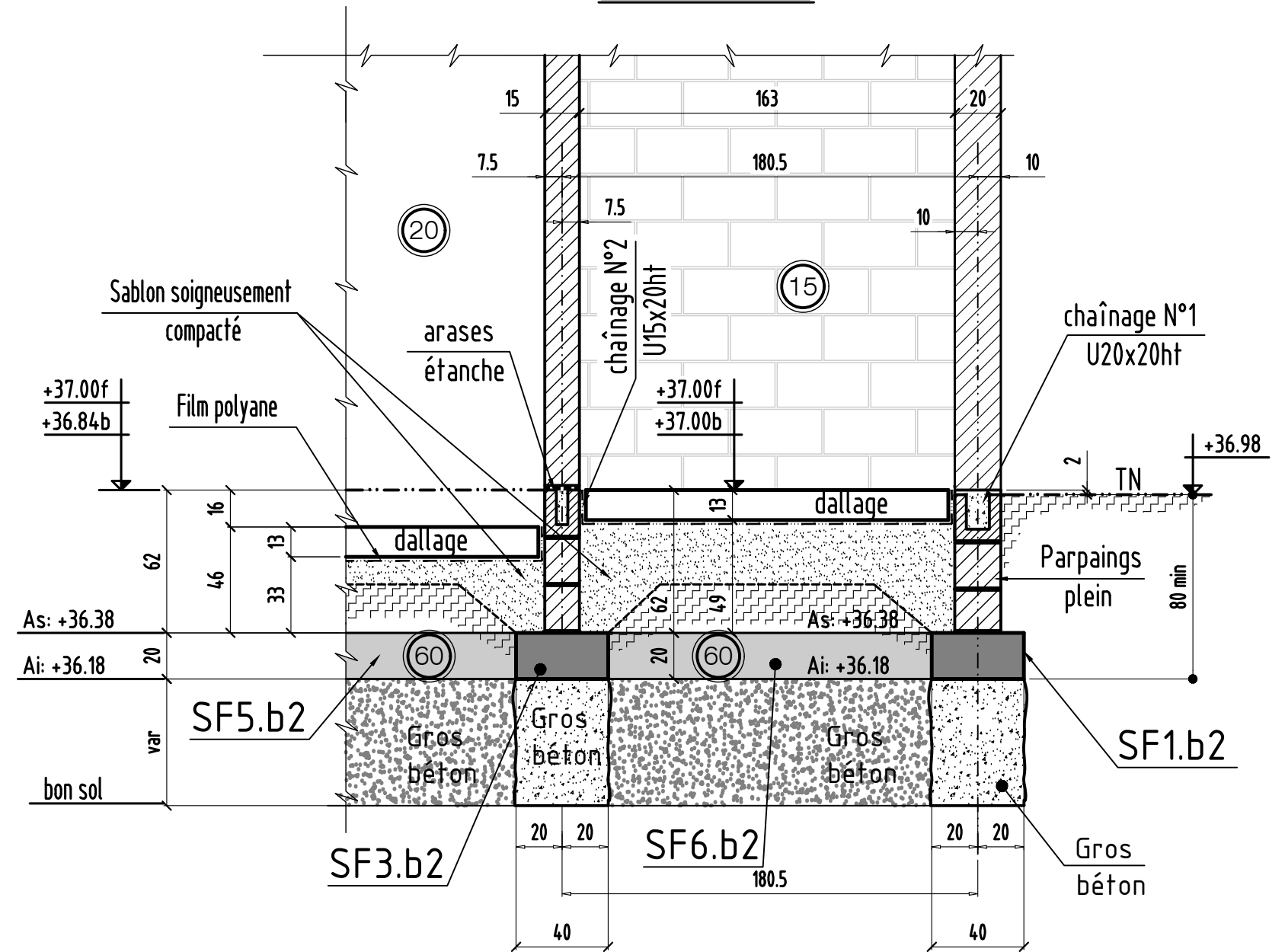

Coupe F-F

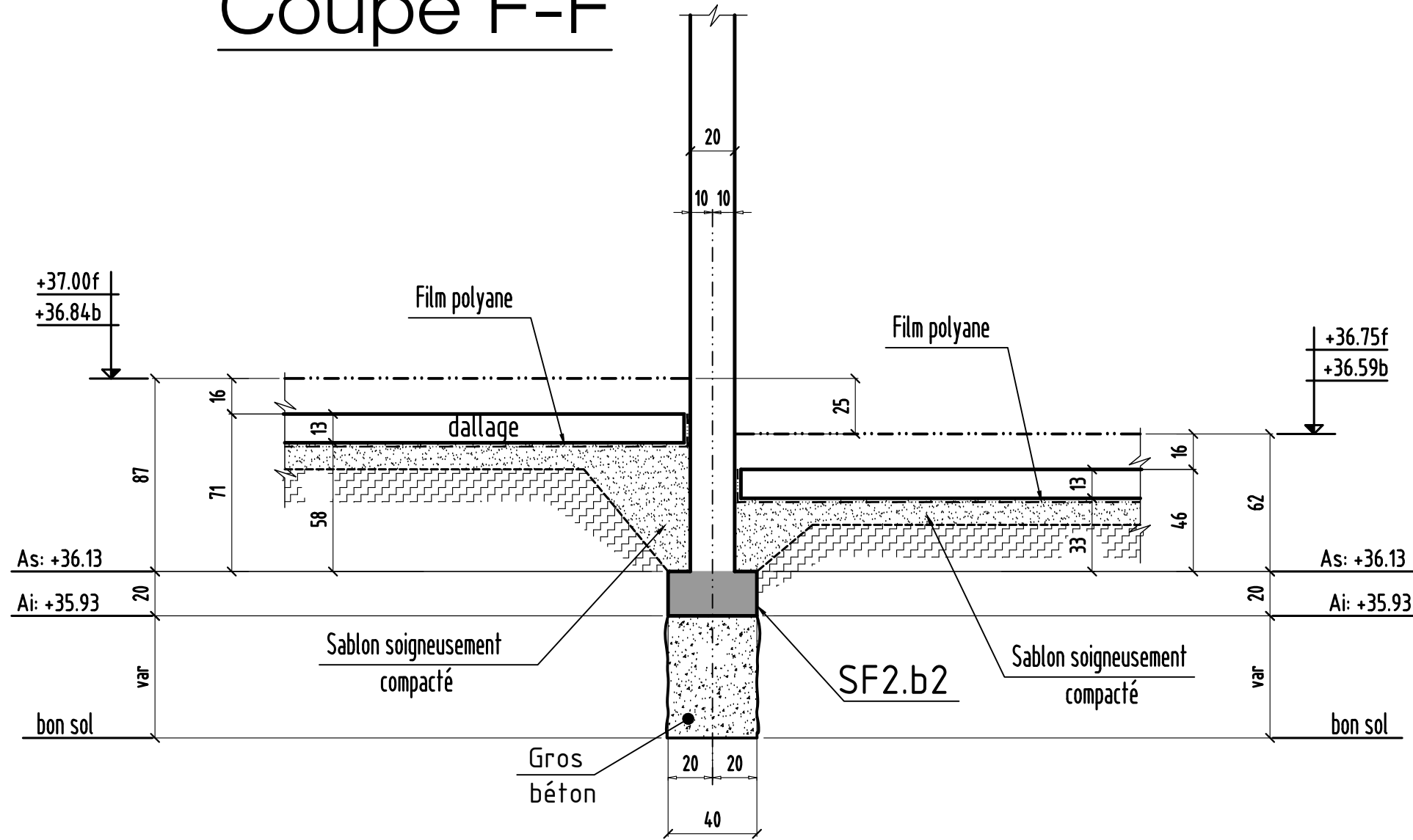

Coupe G-G

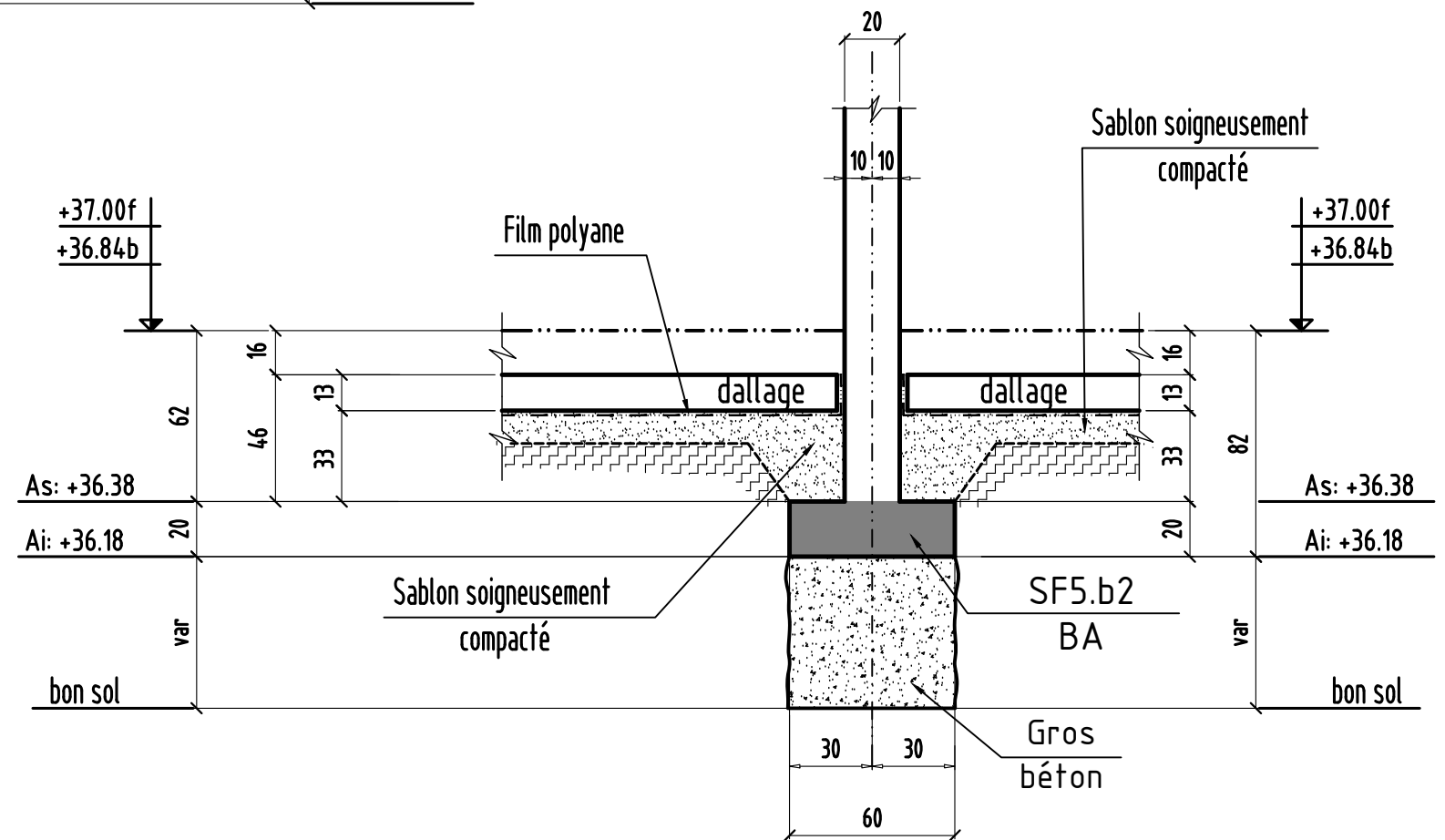

Coupe H-H

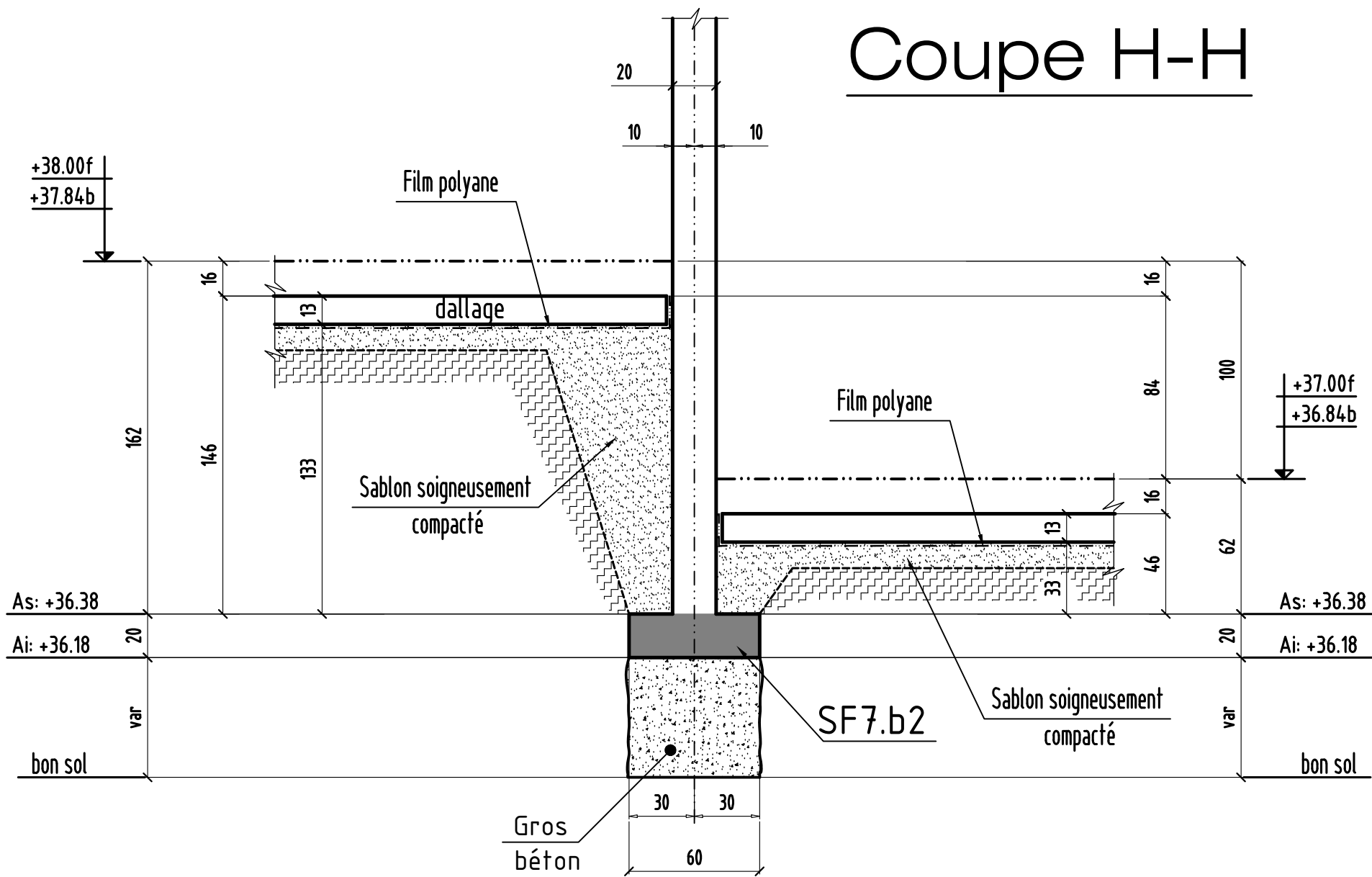

Coupe I-I



Coupe J-J

Porte Entrée

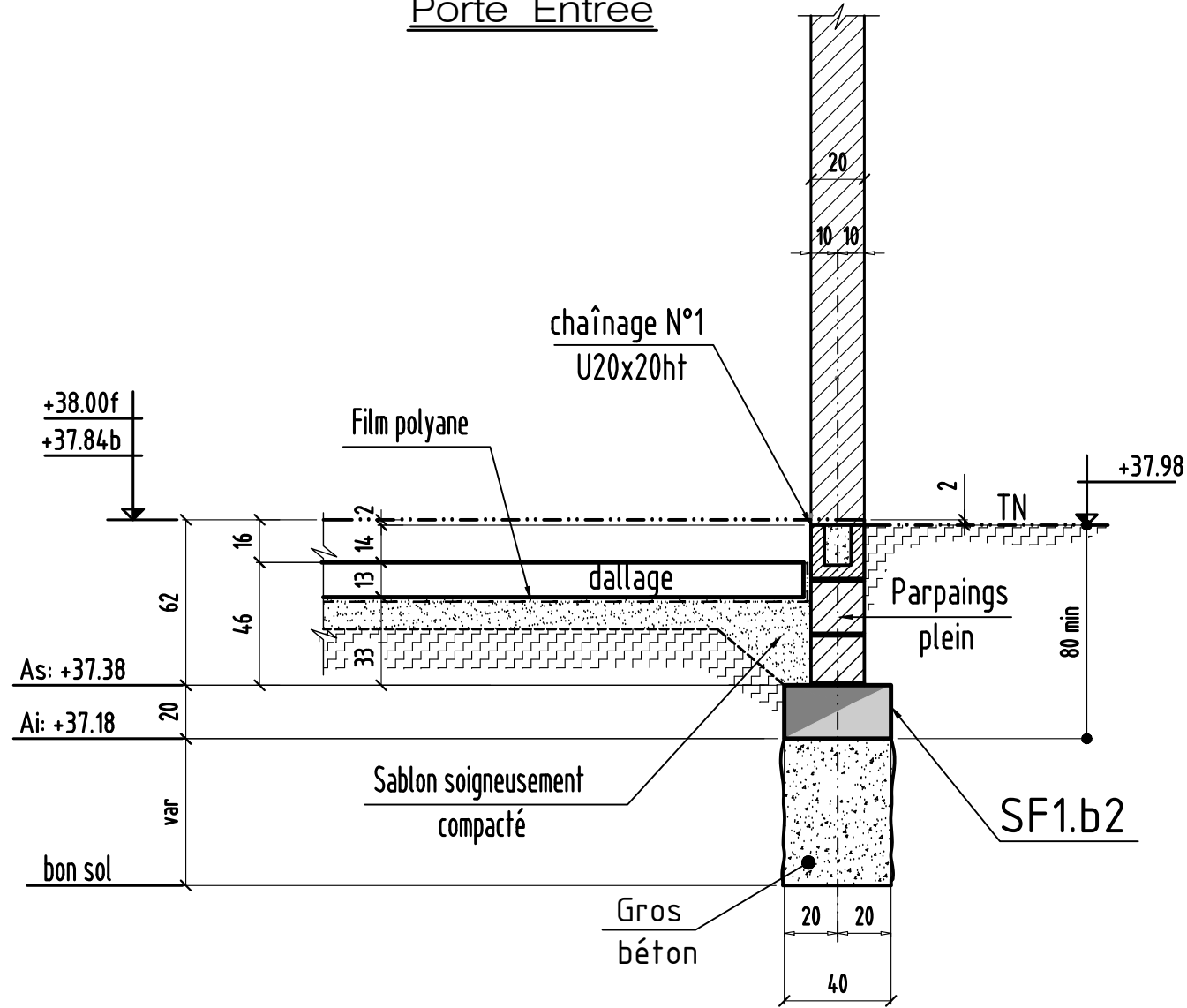

Coupe K-K

Porte Entrée

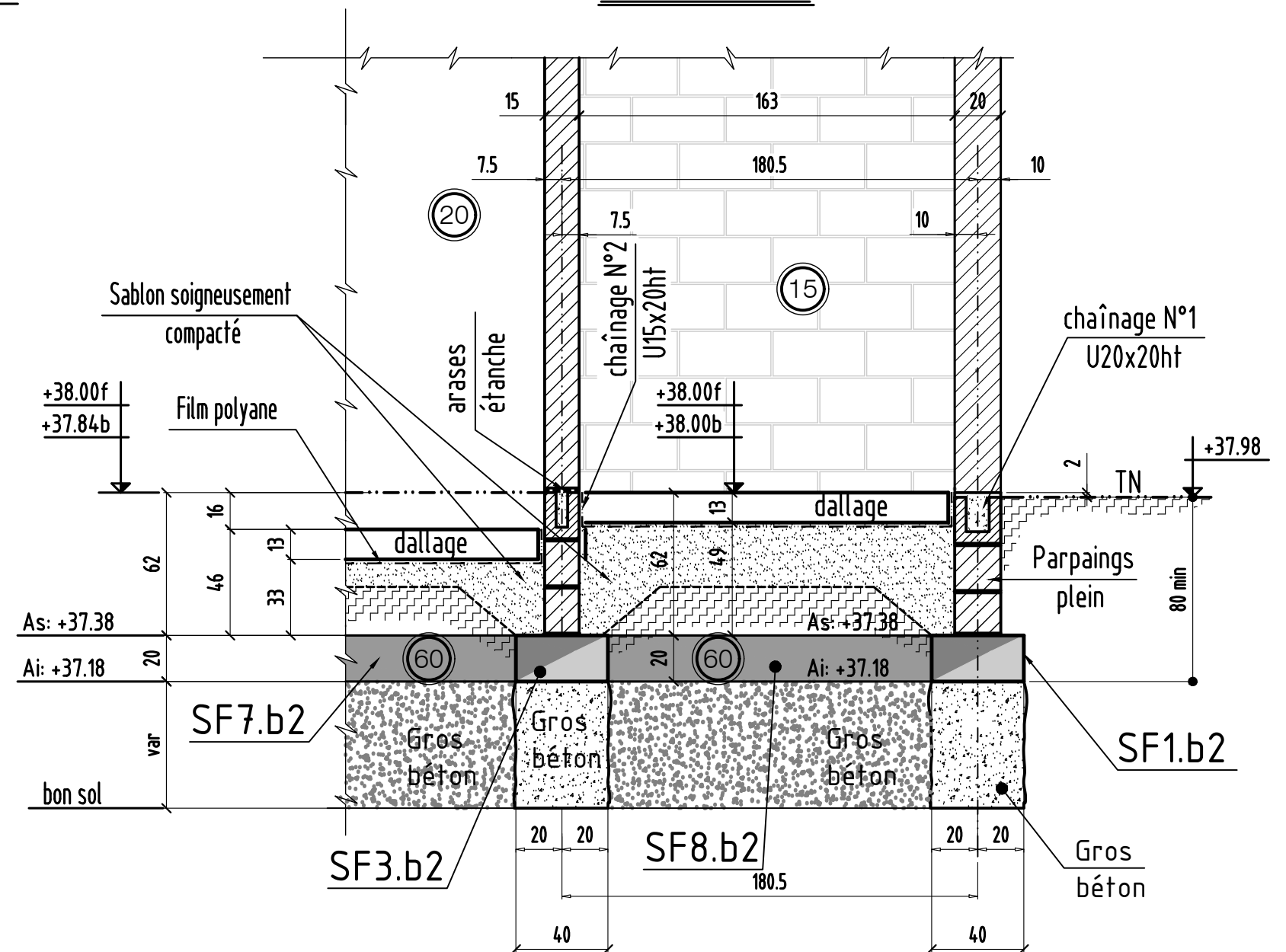

coupe J-J & K-K

0	MODIFICATIONS	A	AFFAIRE:bâtiment B2	Cahier: B2-11
		B	Ech:1/25	Page 06

Coupe L-L

Porte Entrée

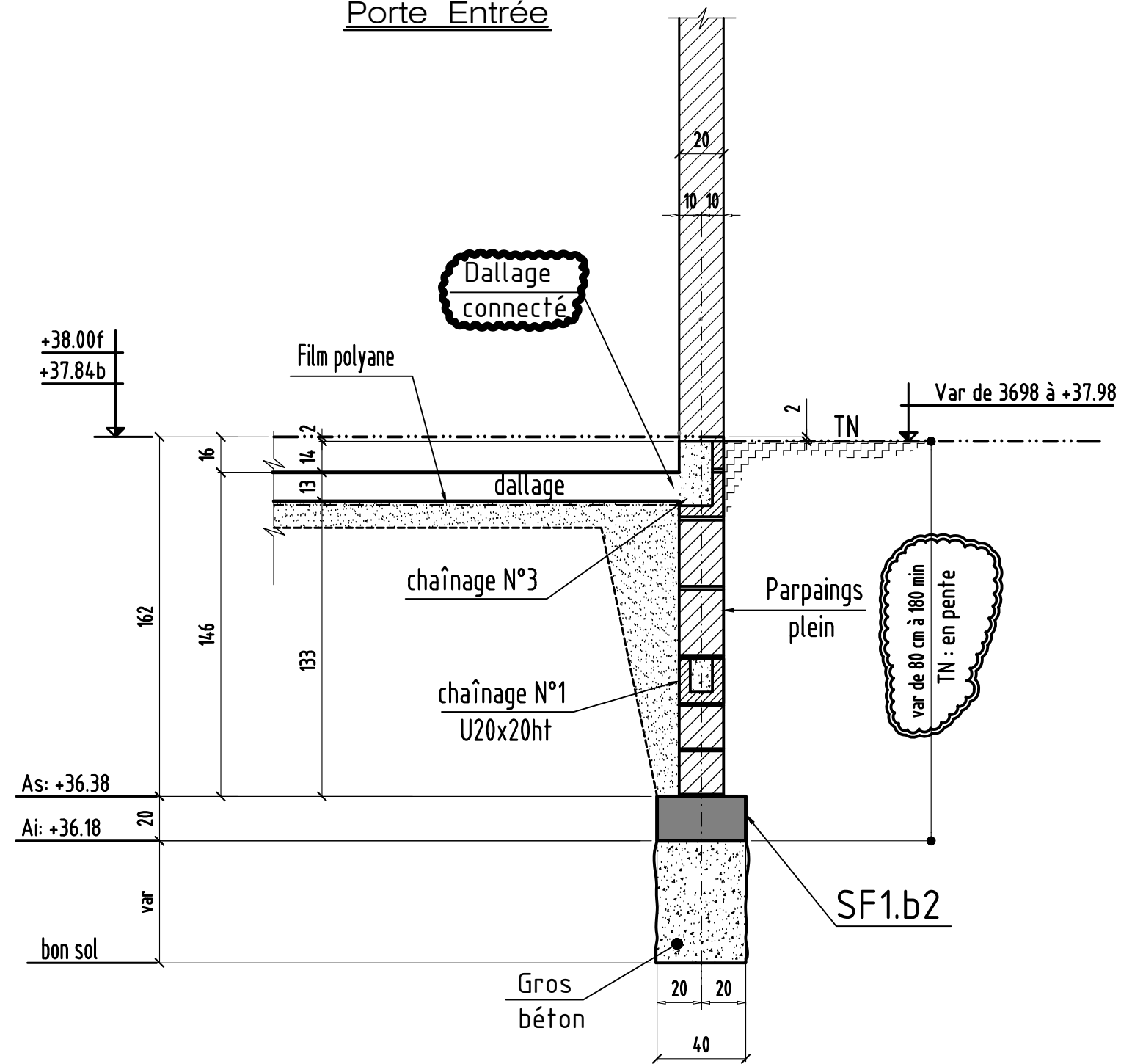

Coupe M-M

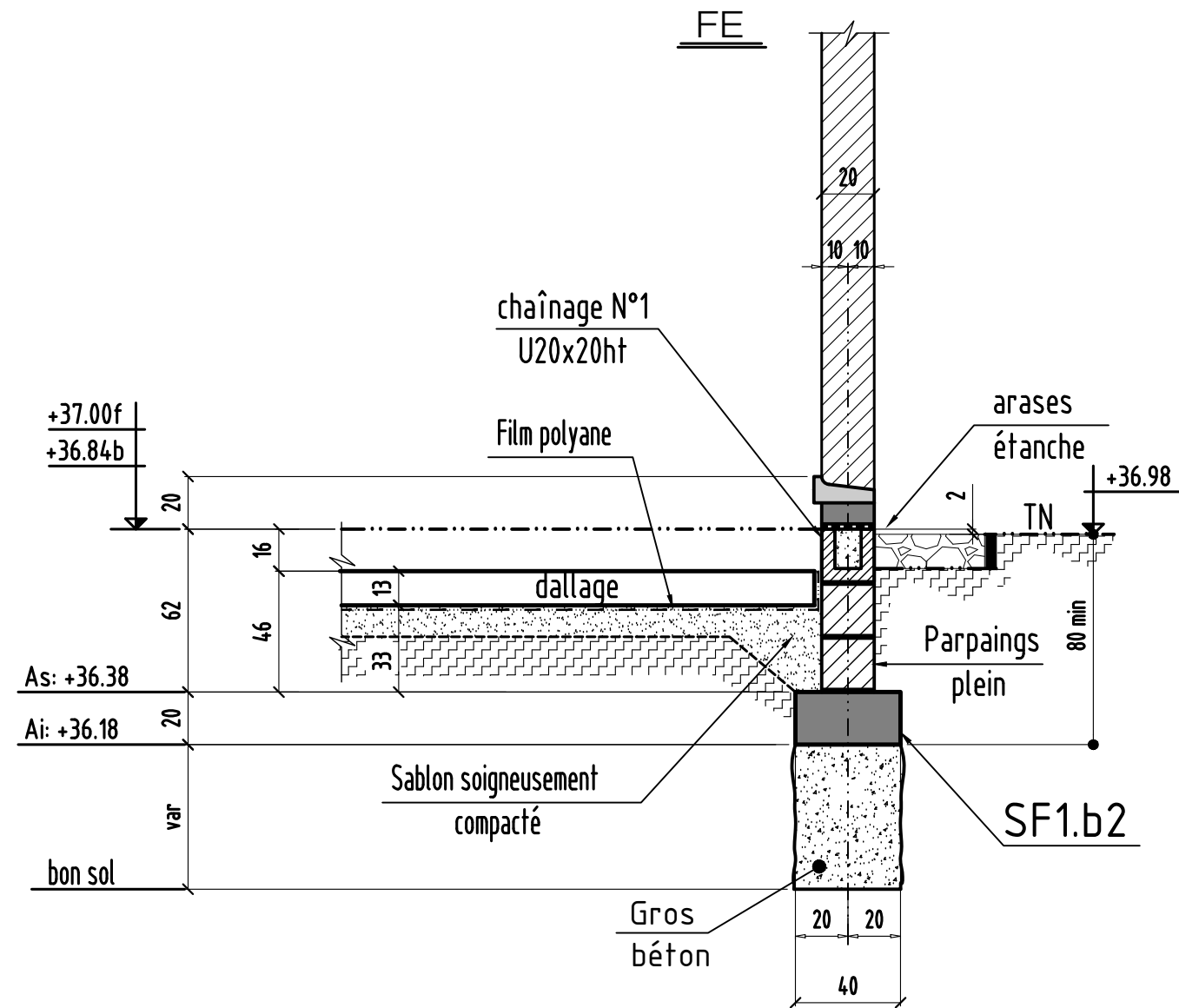

Coupe N-N

