

A COMPLÉTER AI  
au dessus de dalle  
passage dans la terre

SUR 12.60m  
Dalle inclinée à 10%

voir plan C-06-C07

Nota: EN ATTENTE APPROBATIONS RESERVATIONS PLOMBIER EN ATTENTE APPROBATIONS RESERVATIONS ELECTRICIEN

RESAS dans POUTRES PB			RESERVATIONS DANS LES VOIES		
N°	AI	TYPE	N°	AI	TYPE
1	72.79	PB	J	72.76	PB/EL
2	72.85	PB	K	72.76	PB/EL
3	72.79	PB	L	72.79	PB
4	72.81	PB	M	72.74	PB
5	72.84	PB	N	73.82	PB
7	72.87	PB	O	72.75	PB
8	72.74	PB	P	72.79	EL
9	72.74	PB			
10	72.87	PB			
14	72.78	EL			
15	72.74	PB			
16	72.74	PB			
17	72.73	PB			
18	72.94	EL			
20	73.57	PB			
21	72.75	EL			
26	72.65	PB			
27	72.65	PB			

RESAS dans POUTRES PB		
N°	AI	TYPE
1	72.79	PB
2	72.85	PB
3	72.79	PB
4	72.81	PB
5	72.84	PB
7	72.87	PB
8	72.74	PB
9	72.74	PB
10	72.87	PB
14	72.78	EL
15	72.74	PB
16	72.74	PB
17	72.73	PB
18	72.94	EL
20	73.57	PB
21	72.75	EL
26	72.65	PB
27	72.65	PB

Nota: RESERVATIONS PLOMBIER BT C VOIR PLAN N° R04

**COURT FEU - RANGERS - 1<sup>er</sup> + 1<sup>er</sup> HEURE**

SYNTHÈSE DES RÉSULTATS DE LA VISITE DE VISUALISATION

100 PLANING  
200 BALISAGE  
300 RANGERS  
400 BALISAGE  
500 RANGERS  
600 BALISAGE  
700 RANGERS  
800 BALISAGE  
900 RANGERS  
1000 BALISAGE

100 PLANING  
200 BALISAGE  
300 RANGERS  
400 BALISAGE  
500 RANGERS  
600 BALISAGE  
700 RANGERS  
800 BALISAGE  
900 RANGERS  
1000 BALISAGE

100 PLANING  
200 BALISAGE  
300 RANGERS  
400 BALISAGE  
500 RANGERS  
600 BALISAGE  
700 RANGERS  
800 BALISAGE  
900 RANGERS  
1000 BALISAGE

**MONTREUIL 93100**

**CONSTRUCTION D'UN ENSEMBLE DE 119 LOGEMENTS AVEC COMMERCES-BUREAUX-ACTIVITES-CRECHE**

**LOT ECLUSE 93100 MONTEUIL**

**MATRE D'OEUVRE**

**EDOM**

7 PASSAGE THIERRY - 75001 PARIS

☎ 01.44.60.03.60

**BUREAU DE CONTROLE**

**QUALICONSULT**

13, AVENUE DE LA FRANCE - 75011 PARIS

☎ 01.48.18.00.00

**M.T.R.**

3, RUE DE LA FRANCE - 75011 PARIS

☎ 01.48.18.00.00

**VUE EN PLAN (Vue de dessous) - COFFRAGE BATIMENTS (B2) & (C) PH SOUS SOL**

modifications

1 13-04-16  
A 08-06-16  
B 26-09-16  
C 26-10-16

MISE A JOUR ZONE BT B & B2 & A2  
MISE A JOUR SUIVANT PLAN ELOT+PLOMB+ETANCH  
MISE A JOUR SUIVANT PLAN ELOT+PLOMB+ETANCH

**VOIR PLAN N° : C.18 - Coupes et détails**

**VOIR PLAN N° : C.14**

271 C.14

DATE: 10/05/16

SCALE: 1/50

Nota: prévoir sous dalle logements bsb 2 ET C isolant type ROCKFEU COFFRAGE ep 13



voir plan C.08- C09

RESAS DANS POUTRES PB			
BT B.1			
N°	A.I	TYPE	Dim(mm) lcht ou Ø
5	72.84	PB	Ø14.0
6	72.80	PB	Ø125
7	72.87	PB	Ø125
9	72.74	PB	Ø160
11	72.78	PB	30x10
12	72.78	PB	Ø125
13	72.72	PB	Ø250
15	72.74	PB	Ø160
16	72.74	PB	Ø125
19	72.74	PB	Ø160
24	72.74	PB	Ø14.0
25	72.65	PB	Ø160
26	72.65	PB	Ø14.0
28	72.64	PB	Ø250
29	72.66	PB	Ø250
30	72.75	EL	30x15

RESERVATIONS DANS LES VOLEES			
BT B.1			
N°	A.I	TYPE	Dim(cm) lcht ou Ø
A	72.00	PB	35x55
B	71.95	PB	35x35
C	72.02	PB	35x55
D	72.13	PB	35x55
E	71.98	PB	35x35
F	72.30	PB	20x20
G	72.57	PB	30x30
H	72.78	PB	20x20
I	72.88	PB	20x20

VOIR PLAN N° : C.18 - Coupes et détails

**COUPE FEU:** PLANCHERS: CFI = 1 HEURE  
**STABLE AU FEU: VERTICAUX:** SF = 1 HEURE

**SURCHARGES:**  
 HABITATIONS: 150 DaN/m<sup>2</sup>  
 ESCALIERS: 250 DaN/m<sup>2</sup>  
 HALL D'ENTREE: 250 DaN/m<sup>2</sup>  
 CIRCULATIONS: 250 DaN/m<sup>2</sup>  
 TERRASSES ACCESS. PRIVATIVES: 150 DaN/m<sup>2</sup>  
 PARKING: 250 DaN/m<sup>2</sup>  
 CHAUFF. & LOCAUX COMMUNS: 400 DaN/m<sup>2</sup>  
 TERRASSES ACCESSIBLES: 350 DaN/m<sup>2</sup>  
 circulation piétons sur plancher(voie échelle) suivant réglementation incendie 500 DaN/m<sup>2</sup>  
 COMMERCES: 500 DaN/m<sup>2</sup>  
 BUREAUX: 500 DaN/m<sup>2</sup>  
 ACTIVITES: 500 DaN/m<sup>2</sup>  
 TERRASSE JARDIN/JARDINS PROTÉGÉS: 1000 DaN/m<sup>2</sup> selon hauteur de terres

**BETONS:**  
 Béton apparent: XC1 C25/30 Fc28 = 25 MPa  
 Béton pour érection: XC1 C25/30 Fc28 = 25 MPa  
 Béton Voies et éléments sous terre: XF1 C25/30 Fc28 = 25 MPa  
 Gros Béton: XF1 C16/20 Fc28 = 16 MPa  
 sauf cas contraire

**PLANCHER:** Préservation peu judiciable (fpp)  
 Limite de propreté  
 Existant

Isolation en sous face de plancher ép 12.5 cm  
 Isolation sur le plancher

**Éléments de structure:**  
 Béton  
 Béton Non Porteur  
 Poutres BA noyées  
 Maçonnerie Plaine Porteuse  
 Maçonnerie Creuse Porteuse  
 Maçonnerie Plaine Non Porteuse  
 Maçonnerie Creuse Non Porteuse  
 Béton Préfabriqué  
 Repérage des voiles contre terre  
 Éléments BA porteurs vus par transparence:  
 Béton  
 Murs et relevés vus par transparence:  
 Béton  
 Complexes et revêtements:  
 Gros Béton, recharges  
 Dalles sur plots  
 Terre  
 Béton désactivé  
 décalassés pour étanchéité

l.: Environ DAP: Dalle Alvéolaire Précontrainte  
 Var.: Variable S.L.C.: Suivant la Cote  
 Lg: Longrine Tr: Trumeau R: Radouleur  
 C: Chevêtre M: Meuf V: Voile  
 Ch: Châtaigne P: Poutre T: Tirant

PLOMBIER: en attente  
 ELECTRICIEN: en attente

MONTREUIL 93100  
**CONSTRUCTION D'UN ENSEMBLE DE 119 LOGEMENTS AVEC COMMERCES-BUREAUX-ACTIVITES- CRECHE**  
 ILOT EGLISE 93100 MONTEUIL

MAITRE D'OEUVRE	MAITRE D'OUVRAGE
<b>EDCM</b> 7 PASSAGE TUQUETILL-75001 PARIS ☎ 01.44.93.20.60 @ ...	<b>NEXITY</b> 19, rue de vienne-TSA 60030 75001 PARIS CEDEX 8 ☎ 01.85.55.11.68 @ ...
<b>BUREAU DE CONTROLE QUALICONSULT</b> 19, rue Charles Cros, 93290 TREMBLAY EN FRANCE ☎ 01.40.19.03.00 @ ...	<b>ENTREPRISE G.O. M.T.R</b> 9, rue René Cassin 77170 CHEVREY-COSSIGNY ☎ 01.60.62.32.00 @ 01.60.62.32.01

VUE EN PLAN (Vue de dessous) - COFFRAGE BATIMENTS (B.1) & (B.2) PH SOUS SOL

ind.	date	modifications
0	13-04-18	1 jour diffusion.
A	08-06-16	MISE A JOUR ZONE Bts E & B.2 & A.2
B	30-09-16	MISE A JOUR SUIVANT PLAN ELCT+PLOMB+ETANCH
C	28-10-16	MISE A JOUR SUIVANT PLAN ELCT+PLOMB+ETANCH
DOE	12-06-18	DOSSIER RECELEMENT

Nota:  
 EN ATTENTE APPROBATIONS RESERVATIONS PLOMBIER  
 EN ATTENTE APPROBATIONS RESERVATIONS ELCTRECIEN

Nota: prévoir sous dalle logements isolant type ROCKFEU COFFRAGE ep 13

DOSSIER		PLAN		APD	
271	C.15	IND.	PRO	IND.	PRO
Ingénieur	Projeteur	Date	Echelle	IND.	PRO
		13/04/18	1/20	DOE	



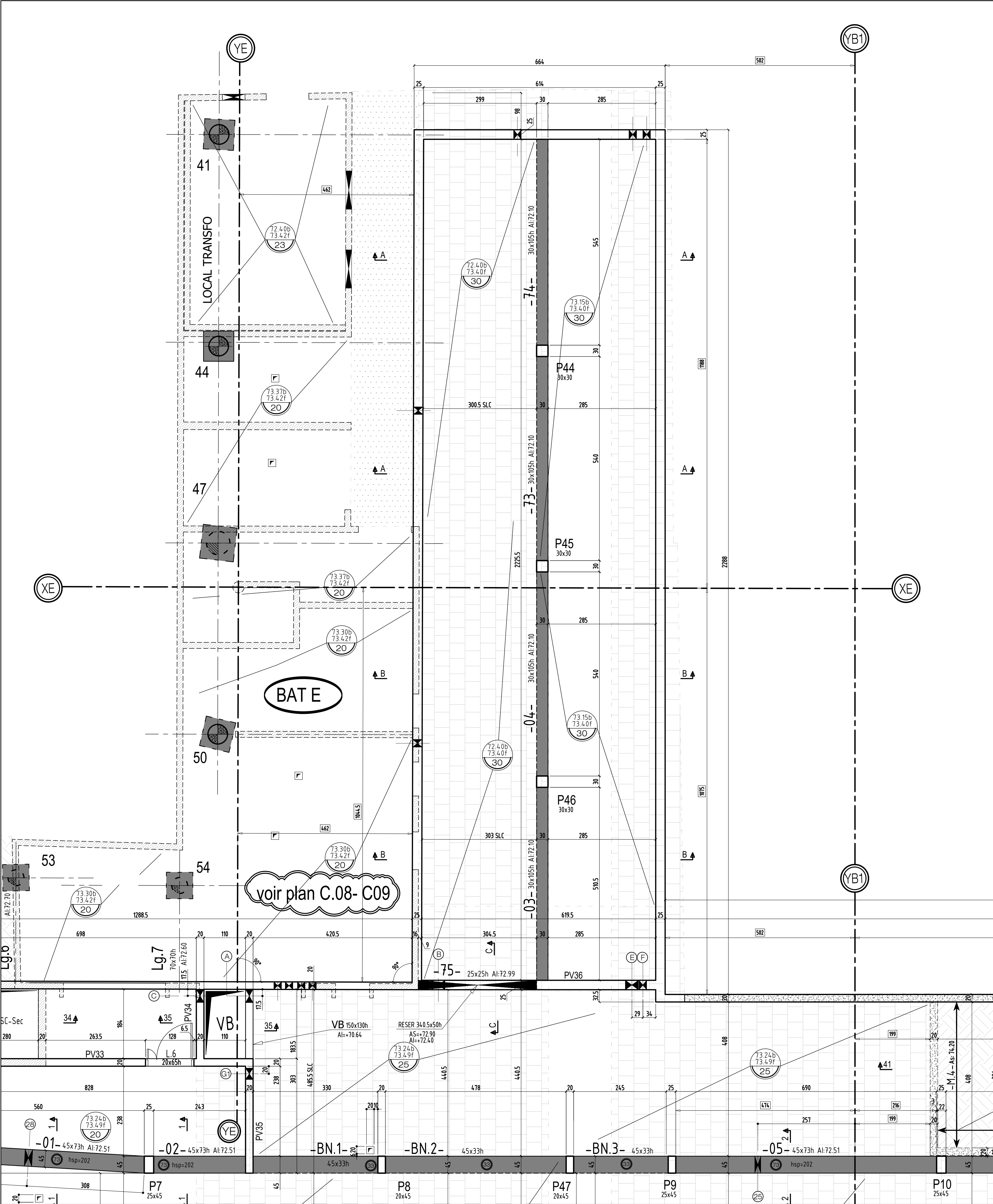

Nota:  
 EN ATTENTE APPROBATIONS RESERVATIONS PLOMBIER  
 EN ATTENTE APPROBATIONS RESERVATIONS ELCTRECIEN

VOIR PLAN N° : C.18 - Coupes et détails

**COUPE FEU:** PLANCHERS : CF= 1 HEURE  
 STABLE AU FEU: VERTICAUX : SF = 1 HEURE

**SURCHARGES:**

HABITATIONS:	150 Da/m <sup>2</sup>
ESCALIERS:	250 Da/m <sup>2</sup>
HALL D'ENTREE:	250 Da/m <sup>2</sup>
CIRCULATIONS:	250 Da/m <sup>2</sup>
TERRASSES ACCESS. PRIVATIVES:	150 Da/m <sup>2</sup>
PARKINGS:	250 Da/m <sup>2</sup>
CHAUFF & LOCAUX COMMUNS:	400 Da/m <sup>2</sup>
TERRASSES ACCESSIBLES:	350 Da/m <sup>2</sup>
circulation pompiers sur plancher(voie échelle) suivant réglementation incendie du 31.01.1986	
COMMERCES:	500 Da/m <sup>2</sup>
CRECHE:	500 Da/m <sup>2</sup>
BUREAUX:	350 Da/m <sup>2</sup>
LAVERIES:	500 Da/m <sup>2</sup>
ACTIVITES:	1000 Da/m <sup>2</sup>
TERRASSE JARDIN/JARDINS PROTAGES:	selon hauteur de terres

**BETONS:**

Béton apparent :	XC1 C25/30	Fc28 = 25 MPa
Béton pour élévation :	XC1 C25/30	Fc28 = 25 MPa
Béton Voiles et éléments sous terre :	XF1 C25/30	Fc28 = 25 MPa
Gros Béton :	XF1 C16/20	Fc28 = 16 MPa

sauf cas contraires

Fissuration: Fissuration peu préjudiciable (fpp)

Limite de propriété

Existant

Isolation en sous face de plancher ép 12.5 cm

Isolation sur le plancher

PLOMBIER: en attente  
 ELECTRICIEN: en attente

**Eléments de structure :**

Béton	
Béton Non Porteur	NP
Poteaux BA noyés	
Maçonnerie Pleine Porteuse	
Maçonnerie Creuse Porteuse	
Maçonnerie Pleine Non Porteuse	
Maçonnerie Creuse Non Porteuse	
Béton Préfabriqué	
Repérage des voiles contre terre	

**Eléments BA porteurs vus par transparence :**

Béton

**Murets et relevés vus par transparence :**

Béton

**Complexes et revêtements :**

Gros Béton, recharges

Dalles sur plots

Terre

béton désactivé

décaissés pour étanchéité

± : Environ DAP : Dalle Alvéolaire Précontrainte  
 Var. : Variable S.L.C. : Suivant la Cote

Lg: Longrine Tr: Trumeau R: Raidisseur  
 C: Chevêtre M: Massif V: Voile  
 Ch: Chaînage P: Poteau T: Tirant

MONTREUIL 93100  
**CONSTRUCTION D'UN ENSEMBLE  
 DE 119 LOGEMENTS AVEC  
 COMMERCES-BUREAUX-ACTIVITES- CRECHE**  
 ILOT EGLISE 93100 MONTERUIL

<b>MAITRE D' OEUVRE</b> <b>EDCM</b> 7 PASSAGE TUQUETIL-75001 PARIS ☎ 01.44.93.20.60 ...	<b>MAITRE D'OUVRAGE</b> <b>NEXITY</b> 19, rue de vienne-TSA 60030 75801 PARIS CEDEX 8 ☎ 01.85.55.11.58 ...
<b>BUREAU DE CONTROLE</b> <b>QUALICONSULT</b> 13, rue Charles Cros,93290 TREMBLAY EN FRANCE ☎ 01.48.19.93.00 ...	<b>ENTREPRISE G.O.</b> <b>M.T.R</b> 9, rue René Cassin 77173 CHEVRY-COSSIGNY ☎ 01.60.62.32.00 ☎ 01.60.62.32.01

VUE EN PLAN (Vue de dessous) - COFFRAGE  
 BATIMENTS (E) & (B.2) PH SOUS SOL

ind.	date	modifications
0	13-04-16	1 ère diffusion.
A	08-06-16	MISE A JOUR ZONE BTs E & B.2 & A.2
B	30-09-16	MISE A JOUR SUIVANT PLAN ELCT+PLOMB+ETANCH
C	26-10-16	MISE A JOUR SUIVANT PLAN ELCT+PLOMB+ETANCH

DOSSIER	PLAN	APD
<b>271</b>	<b>C.16</b>	IND. PRO EXE DOE
Ingenieur	Projeteur	Date
	<i>H.B.E</i>	13/04/16
		Echelle
		1/50



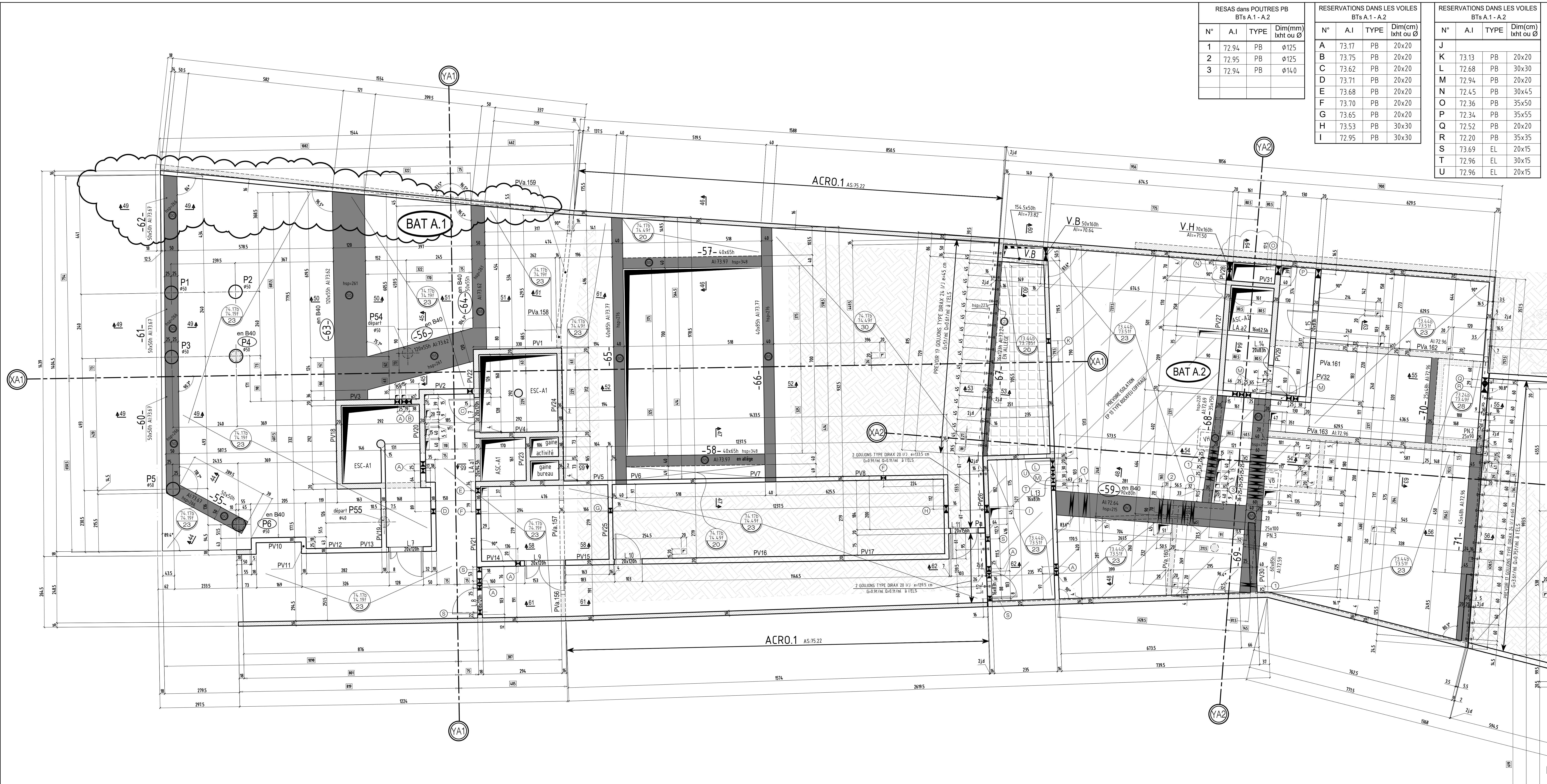

RESAS dans POUTRES PB BTs A.1 - A.2			
N°	A.I	TYPE	Dim(mm) lxht ou Ø
1	72.94	PB	Ø125
2	72.95	PB	Ø125
3	72.94	PB	Ø140

RESERVATIONS DANS LES VOILES BTs A.1 - A.2			
N°	A.I	TYPE	Dim(cm) lxht ou Ø
A	73.17	PB	20x20
B	73.75	PB	20x20
C	73.62	PB	20x20
D	73.71	PB	20x20
E	73.68	PB	20x20
F	73.70	PB	20x20
G	73.65	PB	20x20
H	73.53	PB	30x30
I	72.95	PB	30x30

RESERVATIONS DANS LES VOILES BTs A.1 - A.2			
N°	A.I	TYPE	Dim(cm) lxht ou Ø
J			
K	73.13	PB	20x20
L	72.68	PB	30x30
M	72.94	PB	20x20
N	72.45	PB	30x45
O	72.36	PB	35x50
P	72.34	PB	35x55
Q	72.52	PB	20x20
R	72.20	PB	35x35
S	73.69	EL	20x15
T	72.96	EL	30x15
U	72.96	EL	20x15

NOTATION :  
suppression PVa.9

NOTA :  
PREVOIR INSULATIONS SOUS DALLE BT A.2. ZONE LOGEMENT+ESC+COULOIRE

VOIR PLAN N° : C.19 - Coupes et détails

COUPE FEU: PLANCHERS - CF= 1 HEURE  
STABLE AU FEU: VERTICAUX : SF = 1 HEURE

SURCHARGES:  
HABITATIONS: 150 DaNm<sup>2</sup>  
ESCALIERS: 250 DaNm<sup>2</sup>  
HALL D'ENTREE: 250 DaNm<sup>2</sup>  
CIRCULATIONS: 250 DaNm<sup>2</sup>  
TERRASSES ACCESS. PRIVATIVES: 150 DaNm<sup>2</sup>  
PARKING: 250 DaNm<sup>2</sup>  
CHAUFF & LOCAUX COMMUNS: 400 DaNm<sup>2</sup>  
TERRASSES ACCESSIBLES: 300 DaNm<sup>2</sup>  
Circulation complètes sur plancher (voile échelle) suivant règlementation en vigueur de 11.01.1996

COMMERCES  
BUREAUX  
ACTIVITES  
TERRASSE JARDIN/JARDINS PROTAGES selon hauteur de terres

BETONS:  
Béton apparent: XC1 C25/30 Fc28 = 25 MPa  
Béton pour élévation: XC1 C25/30 Fc28 = 25 MPa  
Béton Voiles et éléments sous terre: XF1 C25/30 Fc28 = 25 MPa  
Gros Béton: XF1 C16/20 Fc28 = 16 MPa  
sauf cas contraire

Fissuration: Fissuration préjudiciable (fpp)  
Existant

Isolation en sous face de plancher ép 12.5 cm  
Isolation sur le plancher

PLOMBER: en attente  
ELECTRICIEN: en attente

Éléments de structure	
Béton	NP
Béton Non Porteur	
Poteaux BA noyés	
Maçonnerie Plaine Porteuse	
Maçonnerie Creuse Porteuse	
Maçonnerie Plaine Non Porteuse	
Maçonnerie Creuse Non Porteuse	
Béton Préfabriqué	
Représentation des voiles contre terre	
Éléments BA porteurs vus par transparence	
Béton	
Murs et relevés vus par transparence	
Béton	
Complexes et revêtements	
Gros Béton, revêtements	
Dalles sur plots	
Terre	
Limites de propriétés	
Isolation en sous face de plancher ép 12.5 cm	
Isolation sur le plancher	

MONTREUIL 93100  
**CONSTRUCTION D'UN ENSEMBLE DE 119 LOGEMENTS AVEC COMMERCES-BUREAUX-ACTIVITES- CRECHE**  
ILOT EGLISE 93100 MONTREUIL

MAITRE D'OEUVRE	MAITRE D'OUVRAGE
<b>EDCM</b> 7 PASSAGE TROUVERT-75001 PARIS ☎ 01.44.93.20.60	<b>NEXITY</b> 19, rue de Valenciennes - TSA 60030 75001 PARIS CEDEX 8 ☎ 01.85.55.11.58
<b>BUREAU DE CONTROLE QUALICONSULT</b> 15, rue Charles Croisade, 93280 TREMILAY EN FRANCE ☎ 01.48.19.93.00	<b>ENTREPRISE G.O.</b> <b>M.T.R</b> 8, rue René Cassin 77173 CHARENTY-LE-CHASSIGNY ☎ 01.60.62.32.01 ☎ 01.60.62.32.01

VUE EN PLAN (Vue de dessus) - COFFRAGE  
BATIMENTS A.1 & A.2 PH SOUS SOL

ind.	date	modifications
O	13-04-16	1 ère diffusion
A	08-06-16	MISE A JOUR ZONE BTs E & B.2 & A.2
B	16-12-16	MISE A JOUR GENERAL
C	10-01-17	MODIF POUTRES N° 56-59-63 et 64 en B40
D	13-02-17	MISE A JOUR SUIVANT IMPLANTATIONS GOULIONS
E	21-03-17	MISE A JOUR ZONE ON NUAGE

DOSSIER		PLAN		APD
IND.	PRO	IND.	PRO	PRO
EXE	EXE	EXE	EXE	EXE
DOE	DOE	DOE	DOE	DOE
271 C.17		E		
Ingénieur	Projeteur	Date	Echelle	
H.B.P.		13/04/16	1/50	

MONTREUIL

93100

**CONSTRUCTION D'UN ENSEMBLE  
DE 119 LOGEMENTS AVEC  
COMMERCES-BUREAUX-ACTIVITES- CRECHE**

ILOT EGLISE

93100 MONTREUIL

MAITRE D' OEUVRE	MAITRE D'OUVRAGE
<b>EDCM</b> 7 PASSAGE TUQUETIL-75001 PARIS ☎: 01.44.93.20.60 📠: ...	<b>NEXITY</b> 19, rue de vienne-TSA 60030 75801 PARIS CEDEX 8 ☎: 01.85.55.11.58 📠: ...
BUREAU DE CONTROLE	<b>ENTREPRISE G.O.</b>
<b>QUALICONSULT</b> 13, rue Charles Cros,93290 TREMBLAY EN FRANCE ☎: 01.48.19.93.00 📠: ...	<b>M.T.R</b> 9, rue René Cassin 77173 CHEVRY-COSSIGNY ☎: 01.60.62.32.00 📠: 01.60.62.32.01

PL HAUT SOUS SOL-1  
BATIMENTS **(B)** & **(C)** COUPES (coffrage)

ind.	date	modifications
O	13-04-16	1 ère diffusion.
A	08-06-16	MISE A JOUR ZONE BTs E & B.2
B	30-09-16	MISE A JOUR GENERAL
C	26-10-16	MISE A JOUR SUIVANT MODIF COFFRAGE
D	04-07-17	RAJOUT PAGES 22 - 23

	DOSSIER	PLAN	APD	
	<b>271 C.18</b>	<b>EXE</b>	IND.	
			PRO	
			EXE	X
DOE				
Ingenieur	Projeteur	Date	Echelle	
	<i>H.B.E</i>	<i>13/04/16</i>	<i>1/25</i>	



### COUPE 1-1

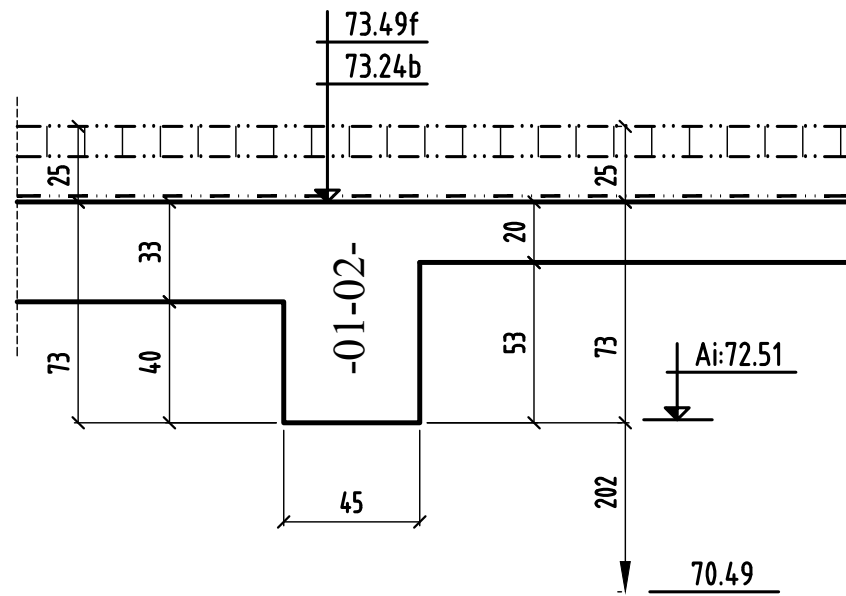

### COUPE 2-2

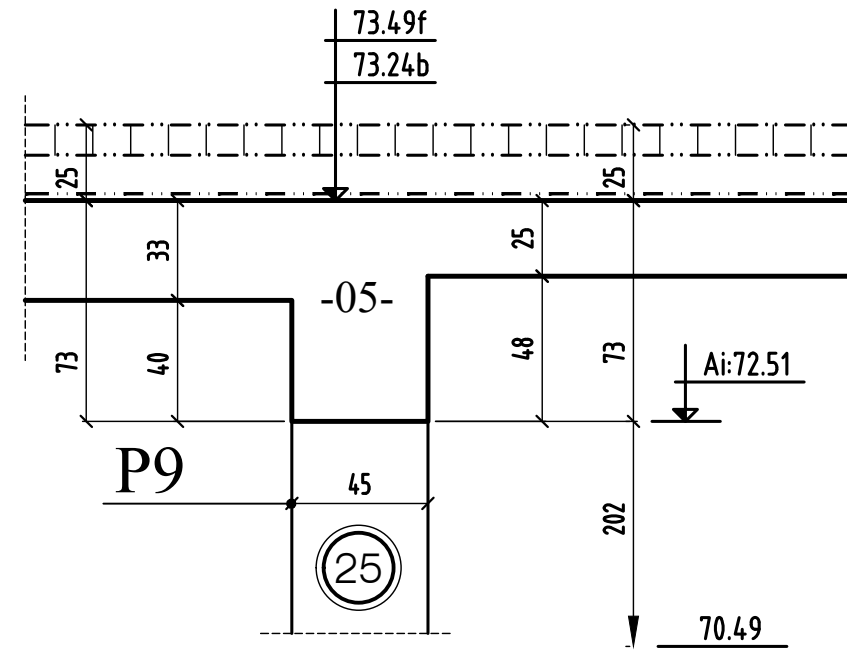

### COUPE 4-4

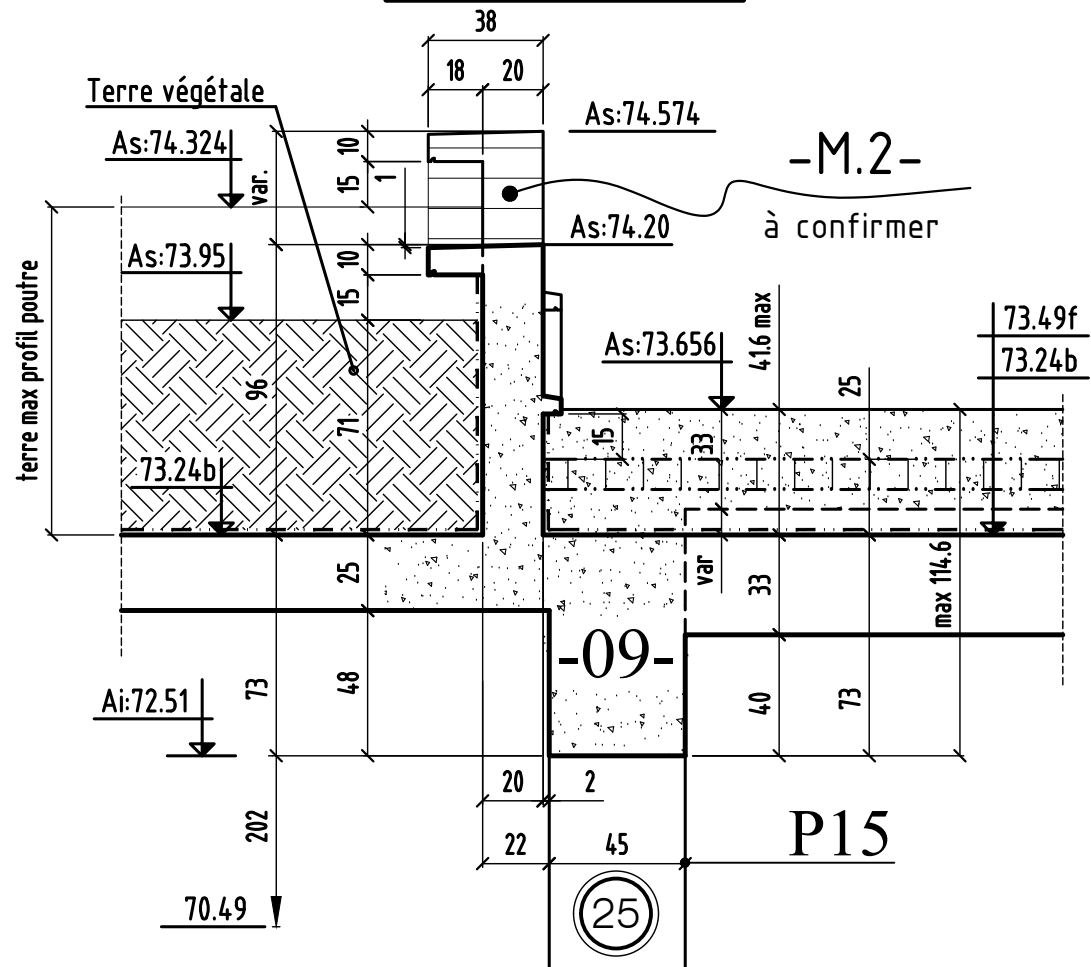

### COUPE 3-3

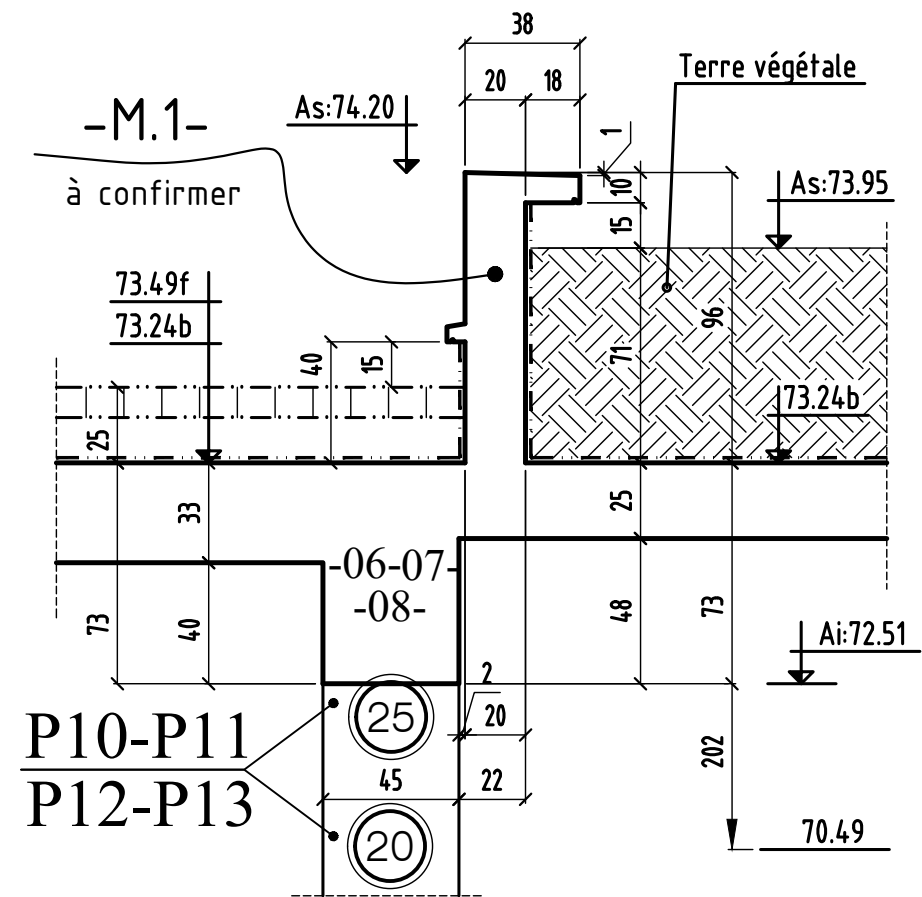

### COUPE 5-5

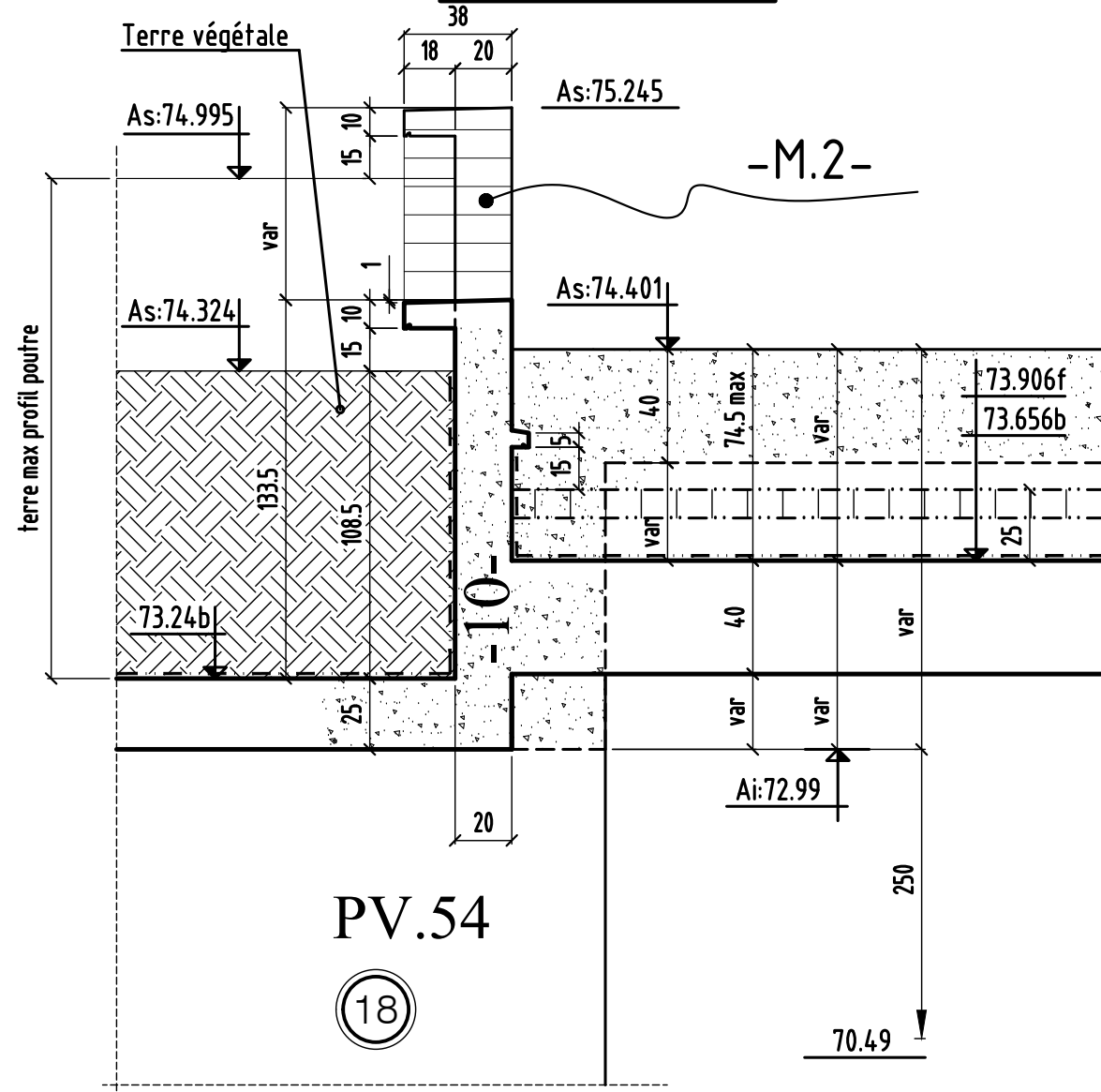

PV.54

(18)

### COUPE 6-6

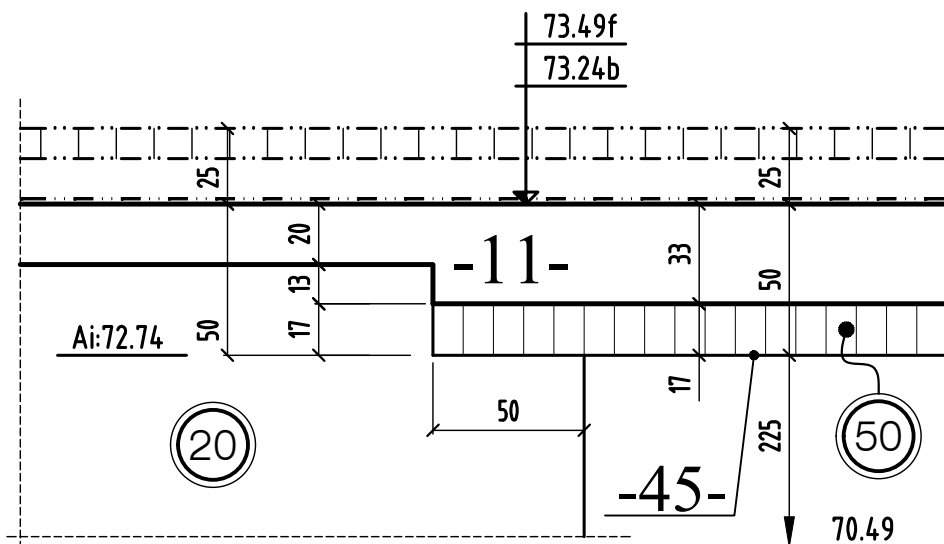

-45-

(50)

### COUPE 7-7

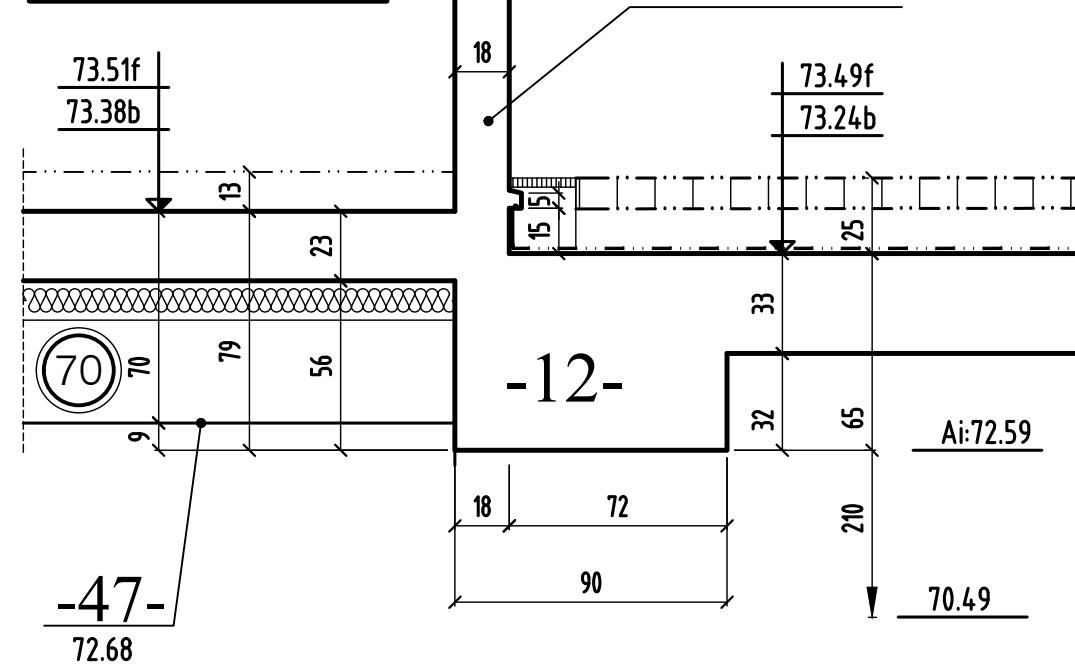

### COUPE 8-8

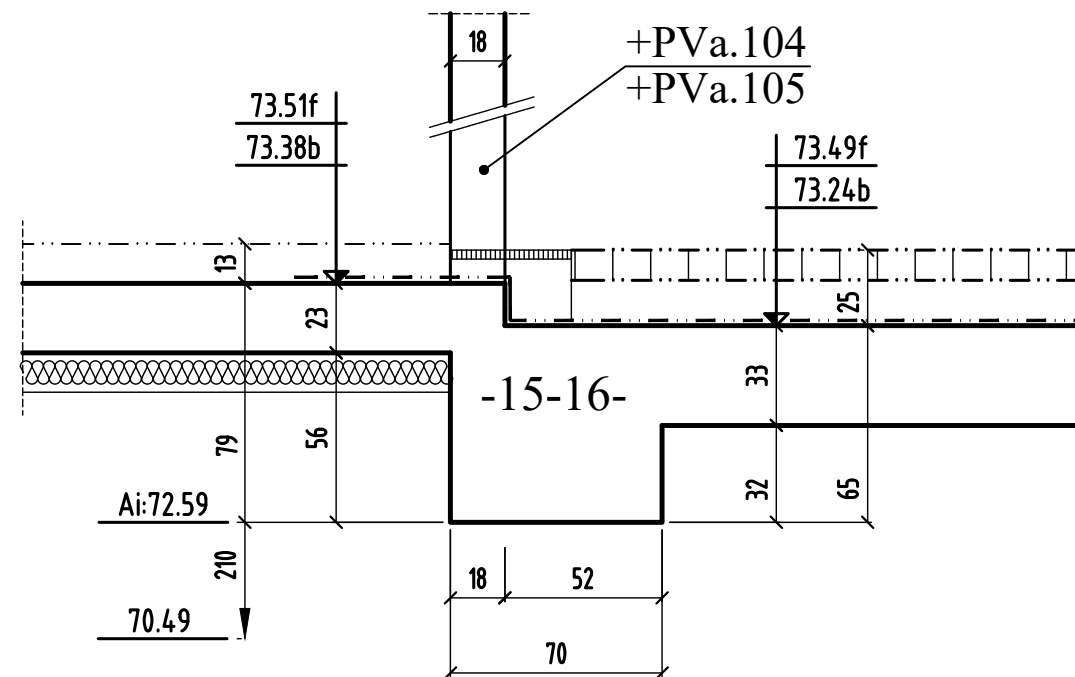

### COUPE 9-9

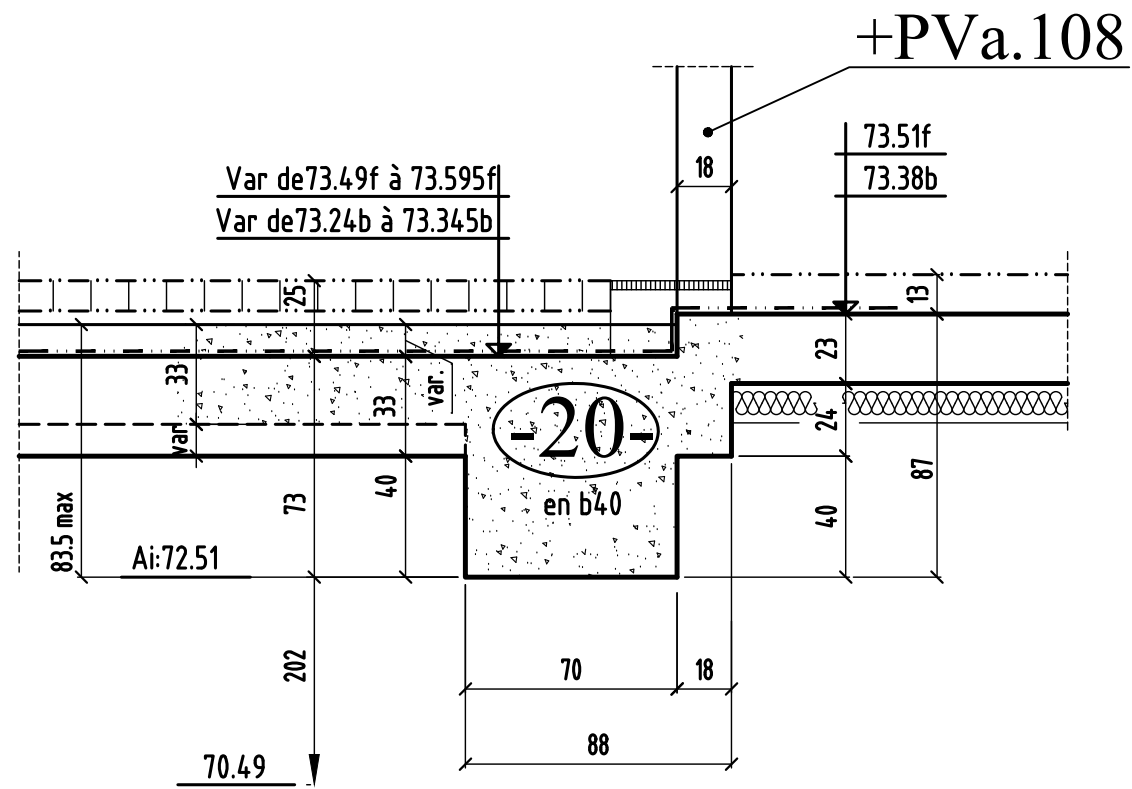

### COUPE 10-10

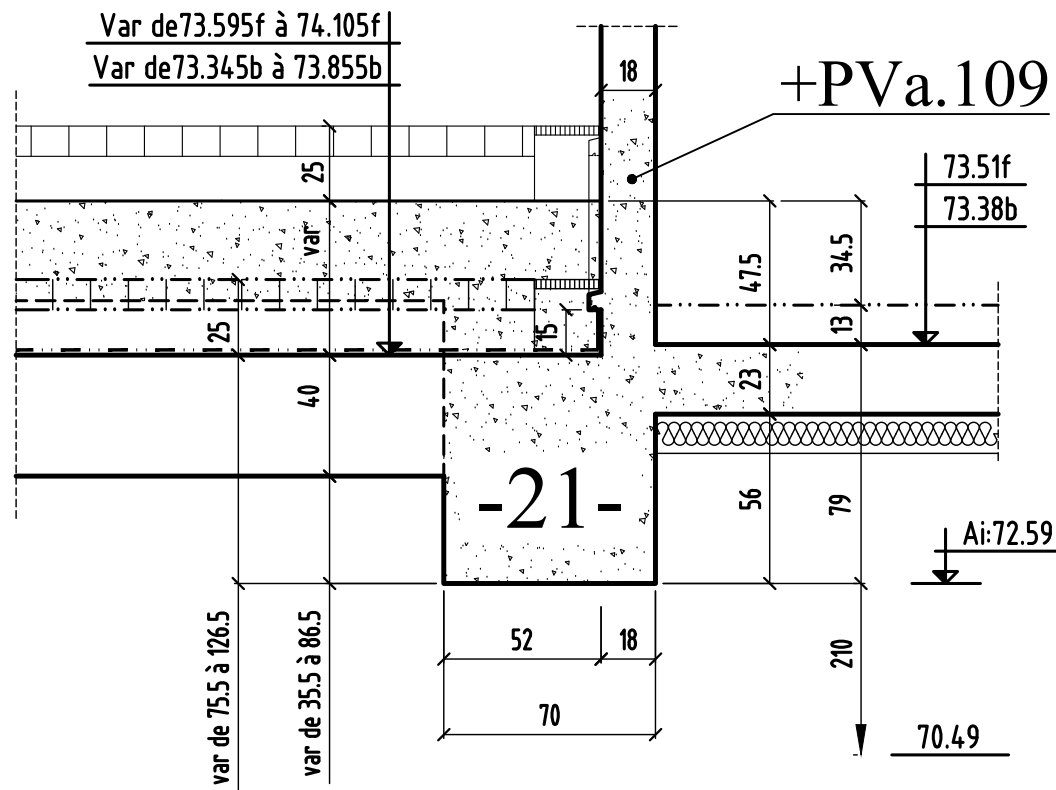

### COUPE 11-11

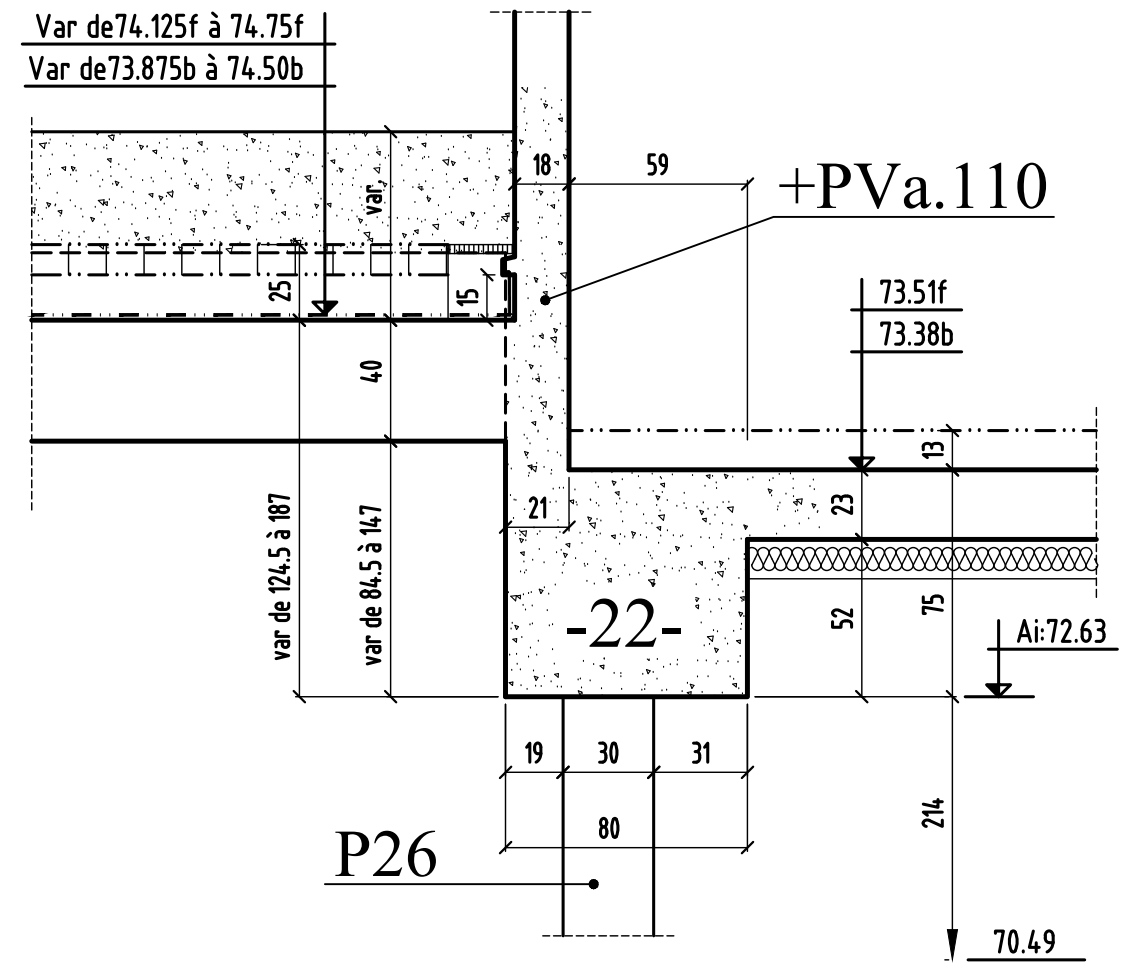

### COUPE 12-12

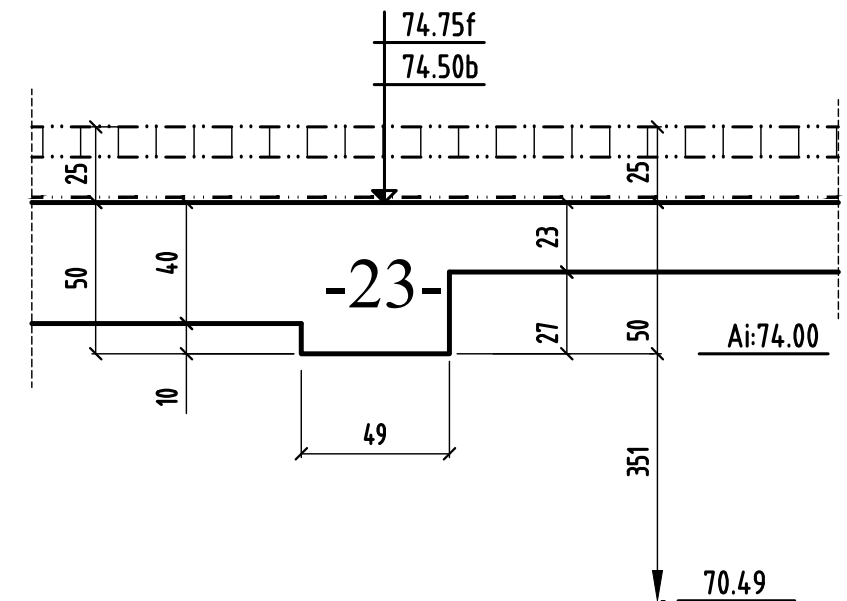

MODIFICATIONS		A	AFFAIRE:271	Cahier C.18
0		B	Ech:1/25	Page 03



### COUPE 13-13

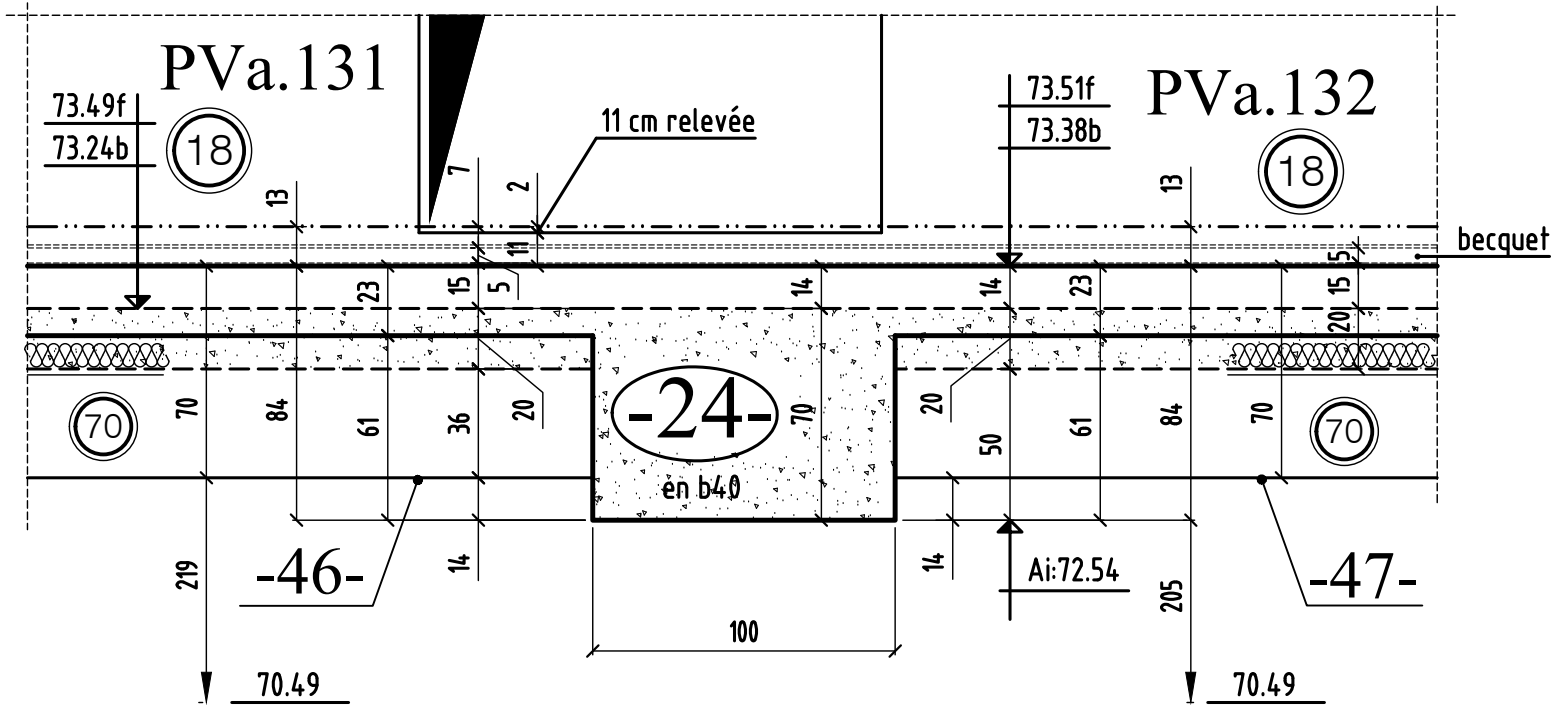

### COUPE 15-15

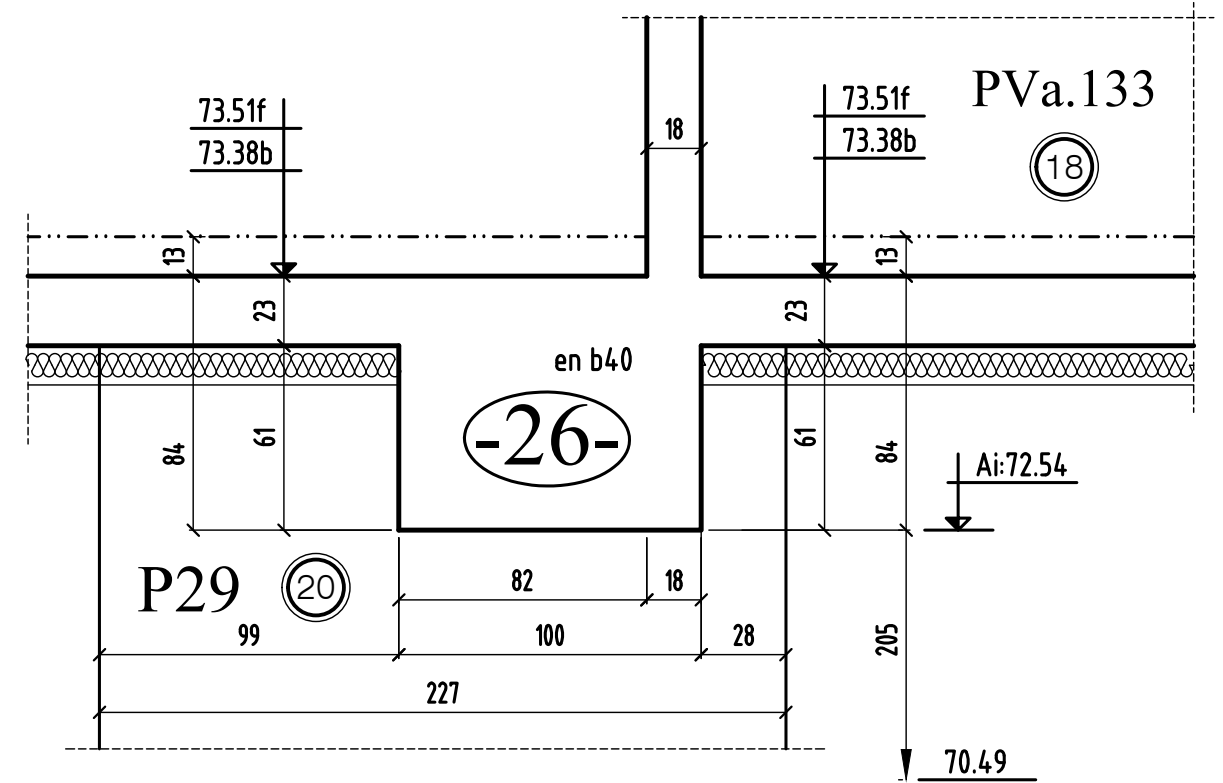

### COUPE 14-14

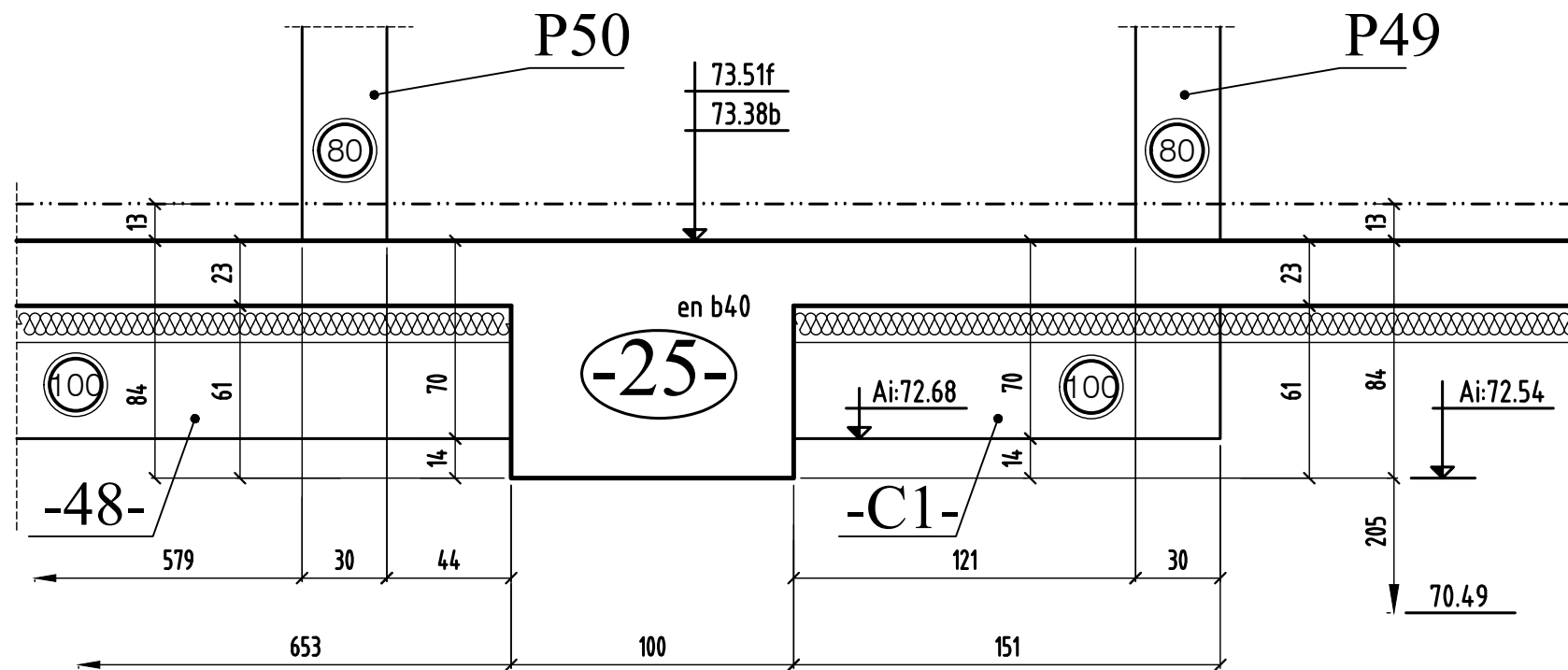

### COUPE 16-16

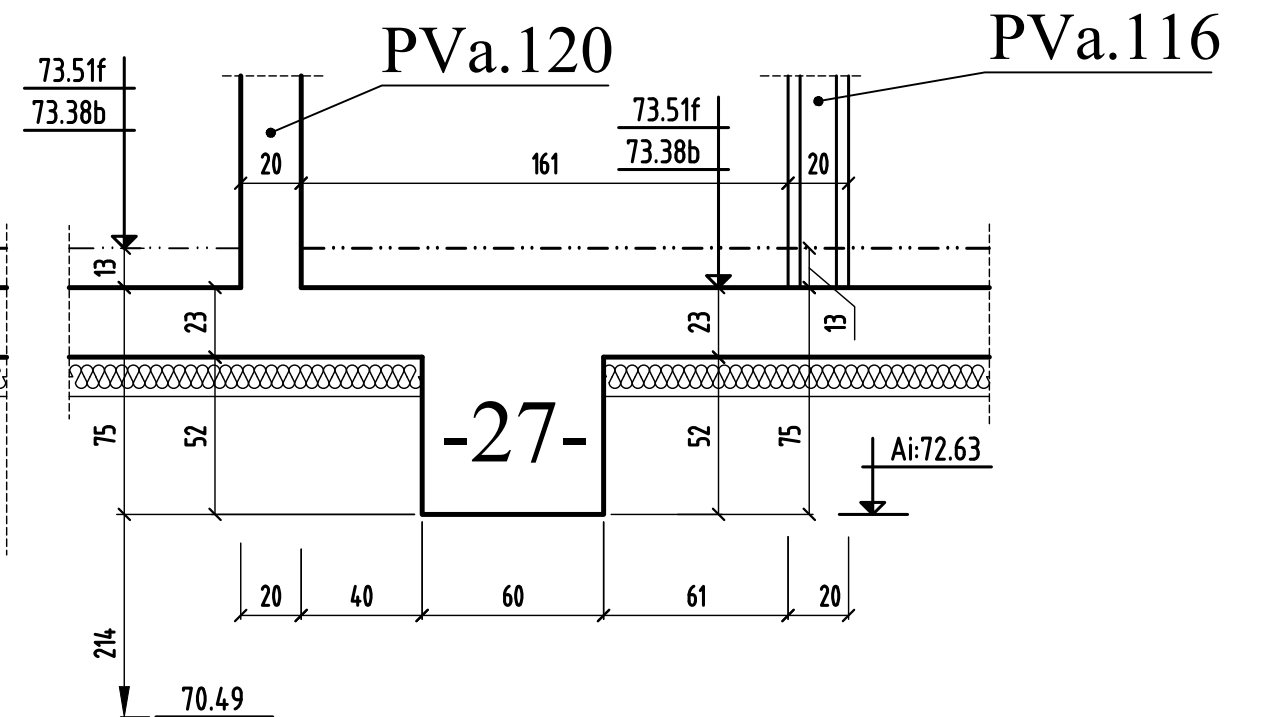

COUPE 17-17

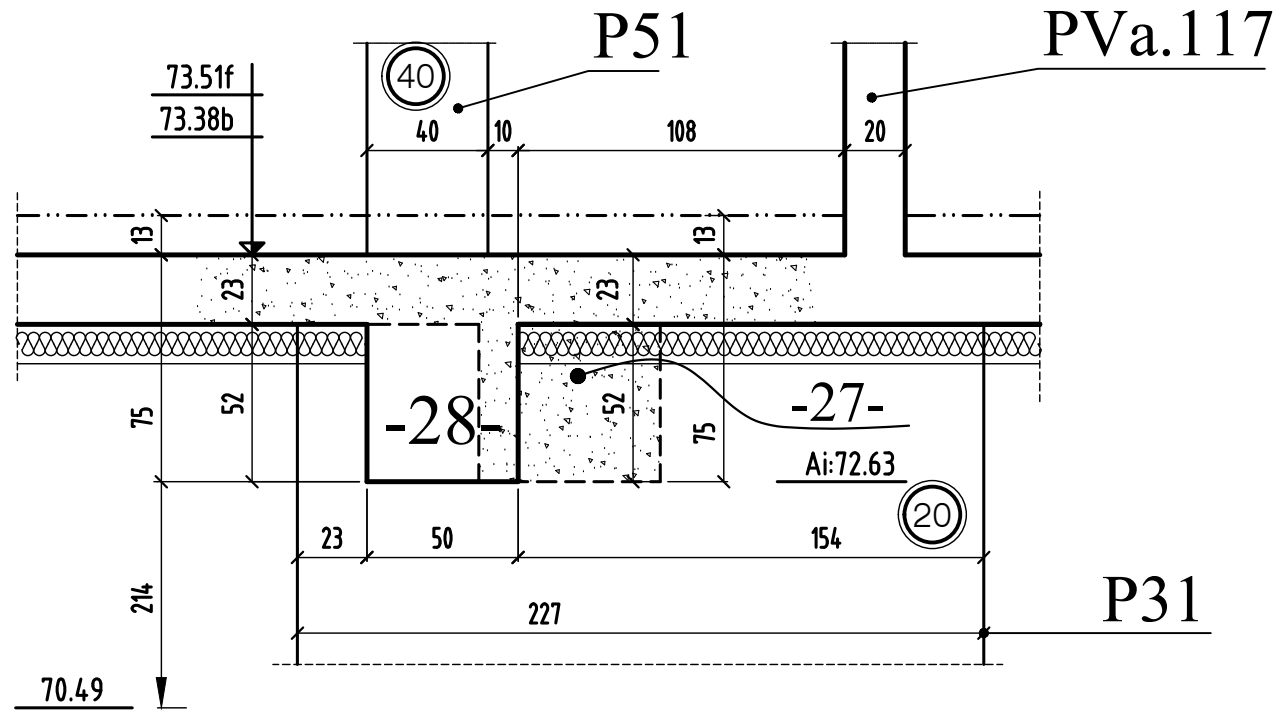

COUPE 19-19

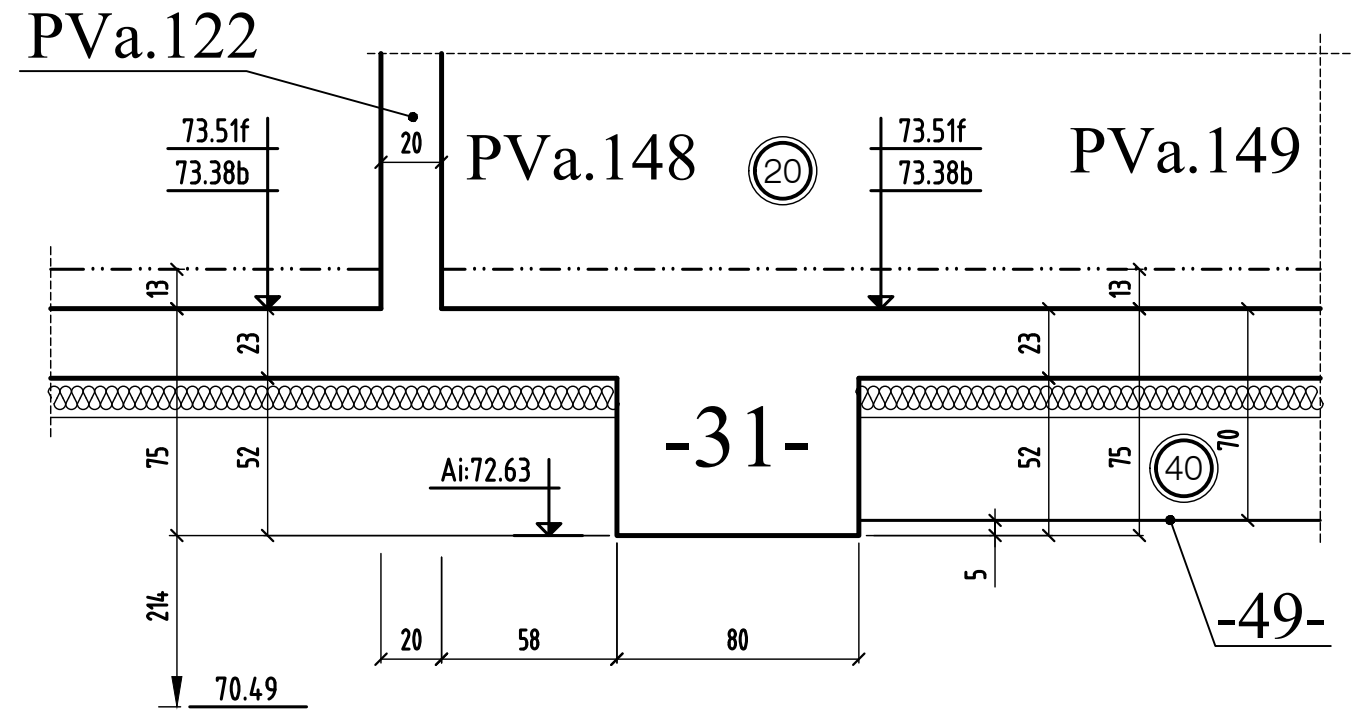

COUPE 18-18

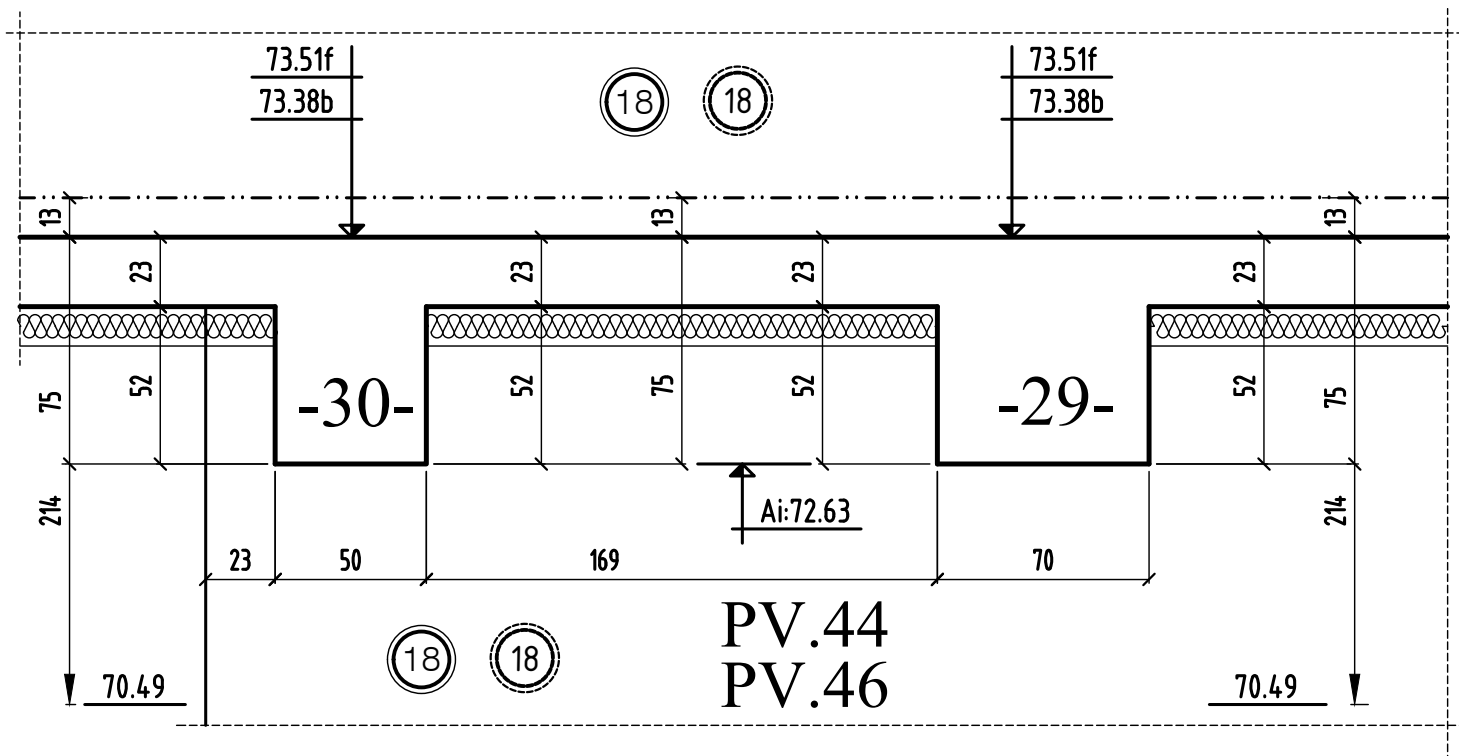

COUPE 20-20

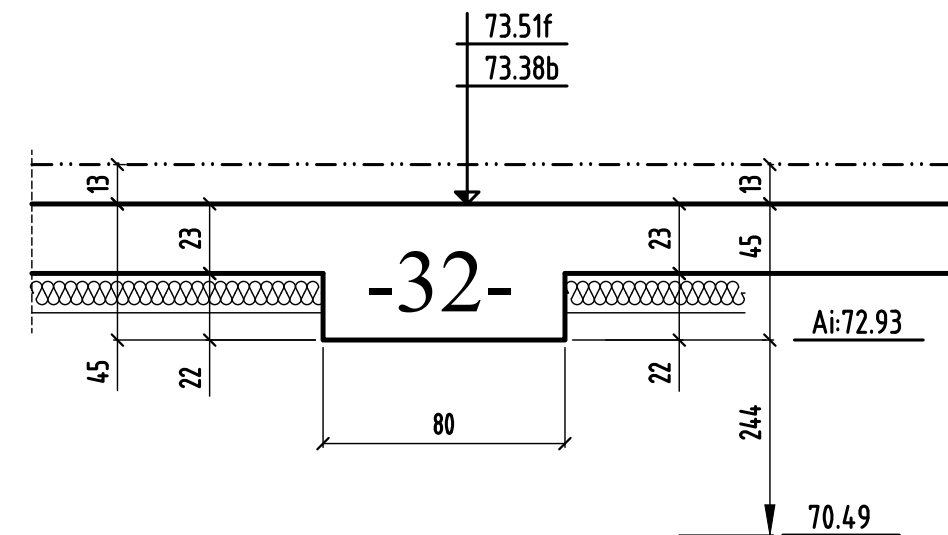



### COUPE 21-21

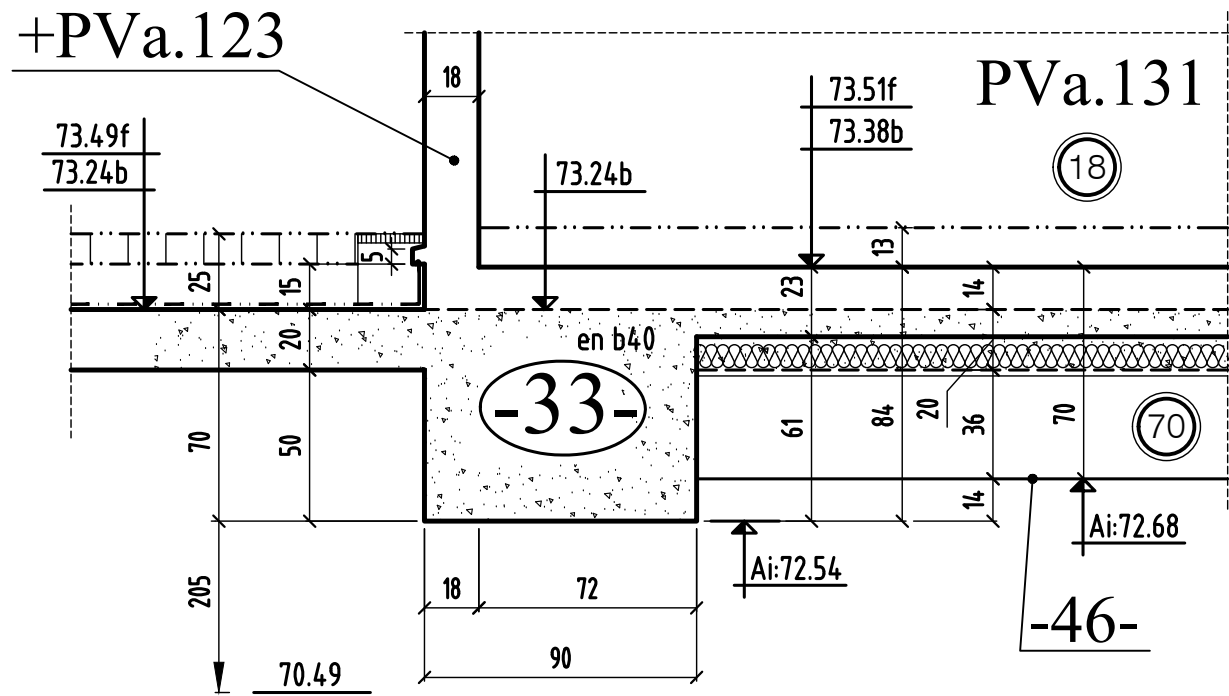

### COUPE 23-23

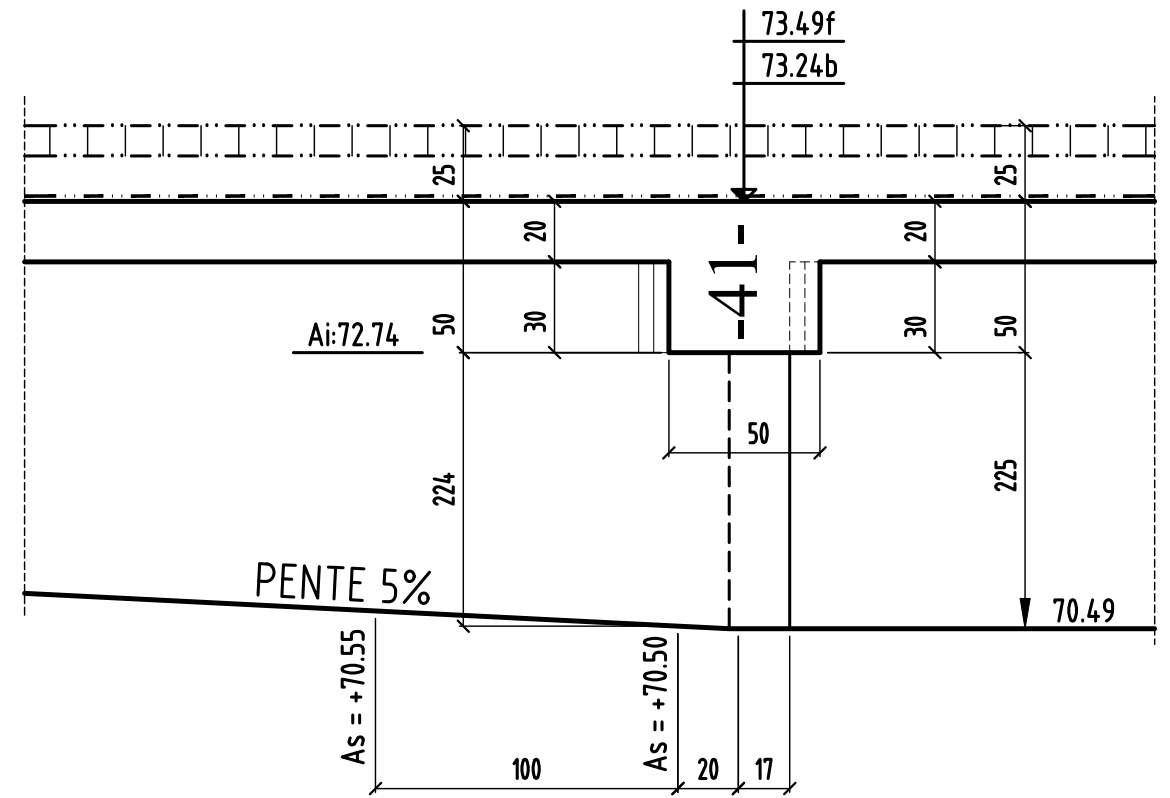

### COUPE 22-22

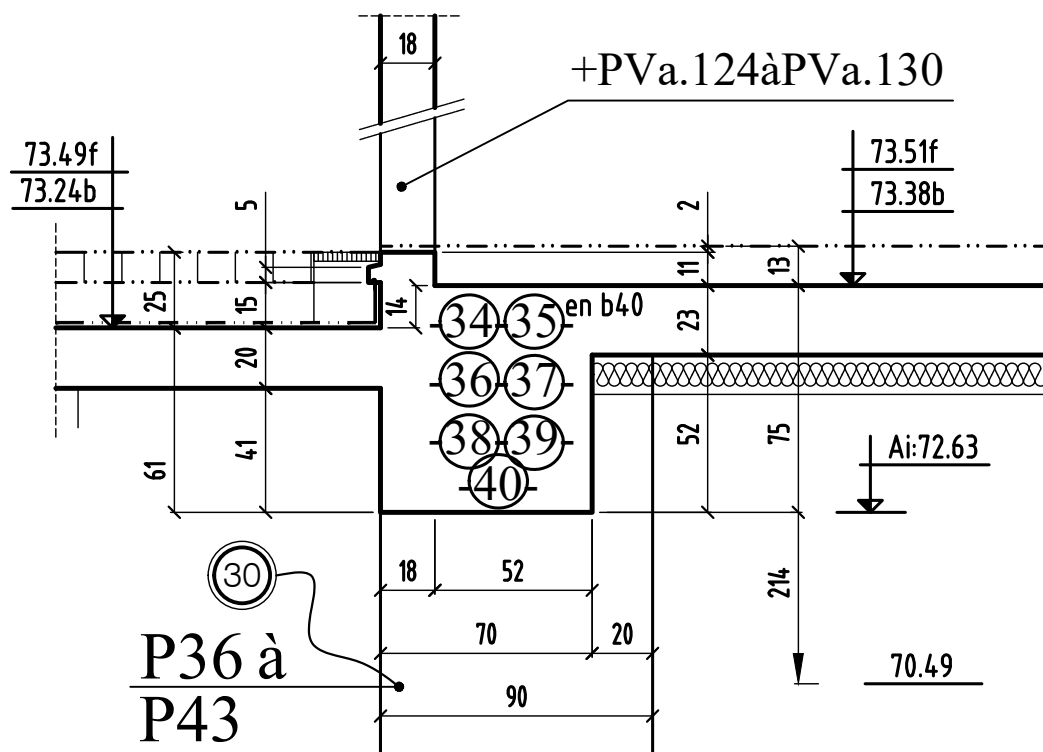

### COUPE 24-24

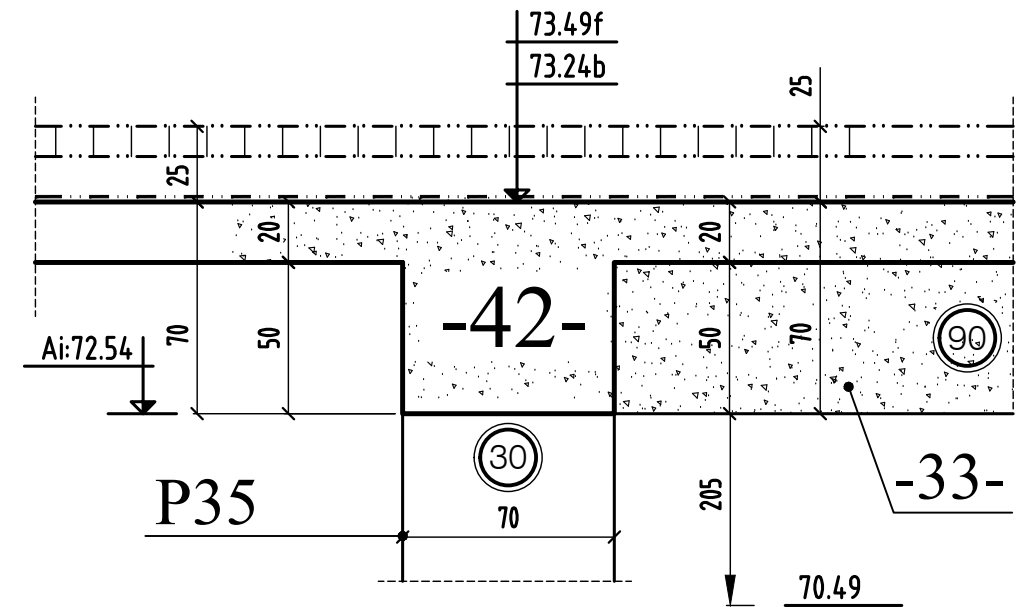

### COUPE 25-25

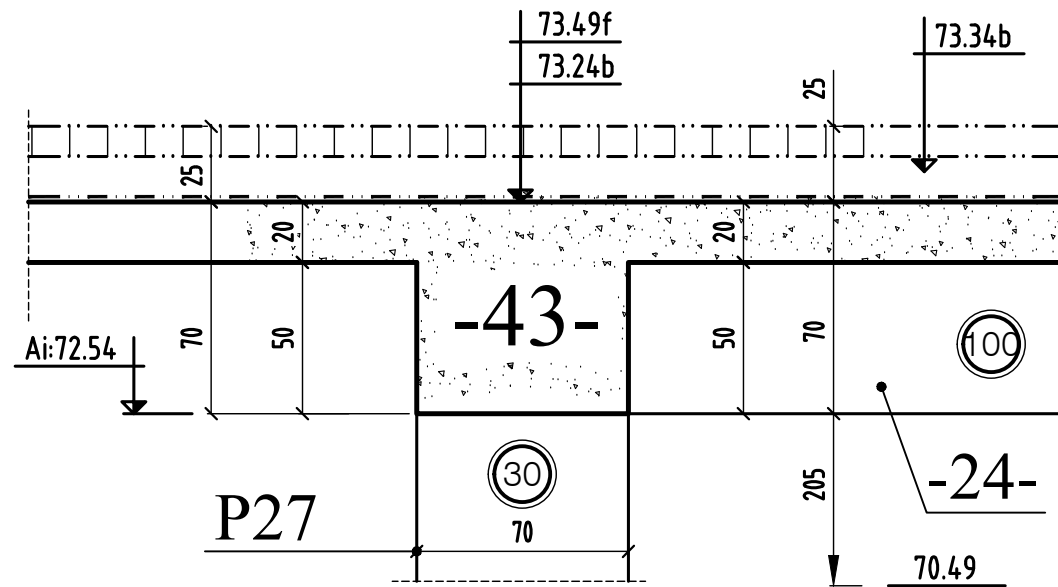

### COUPE 27-27

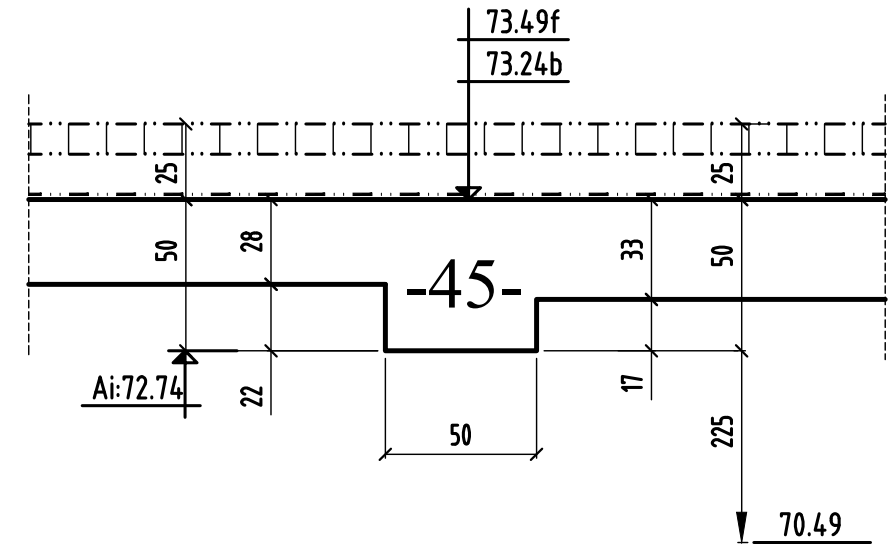

### COUPE 26-26

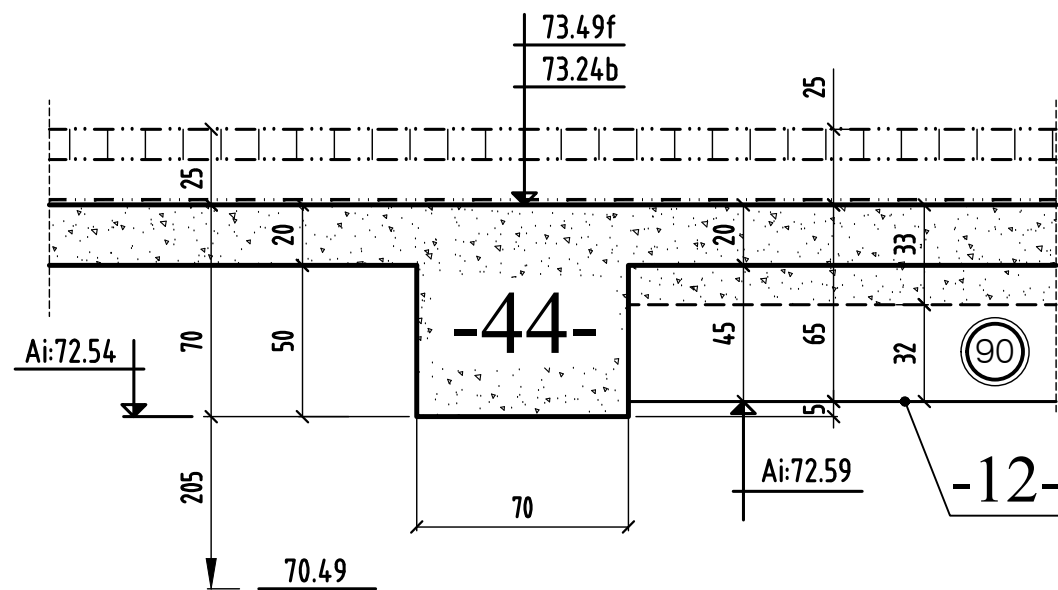

### COUPE 28-28

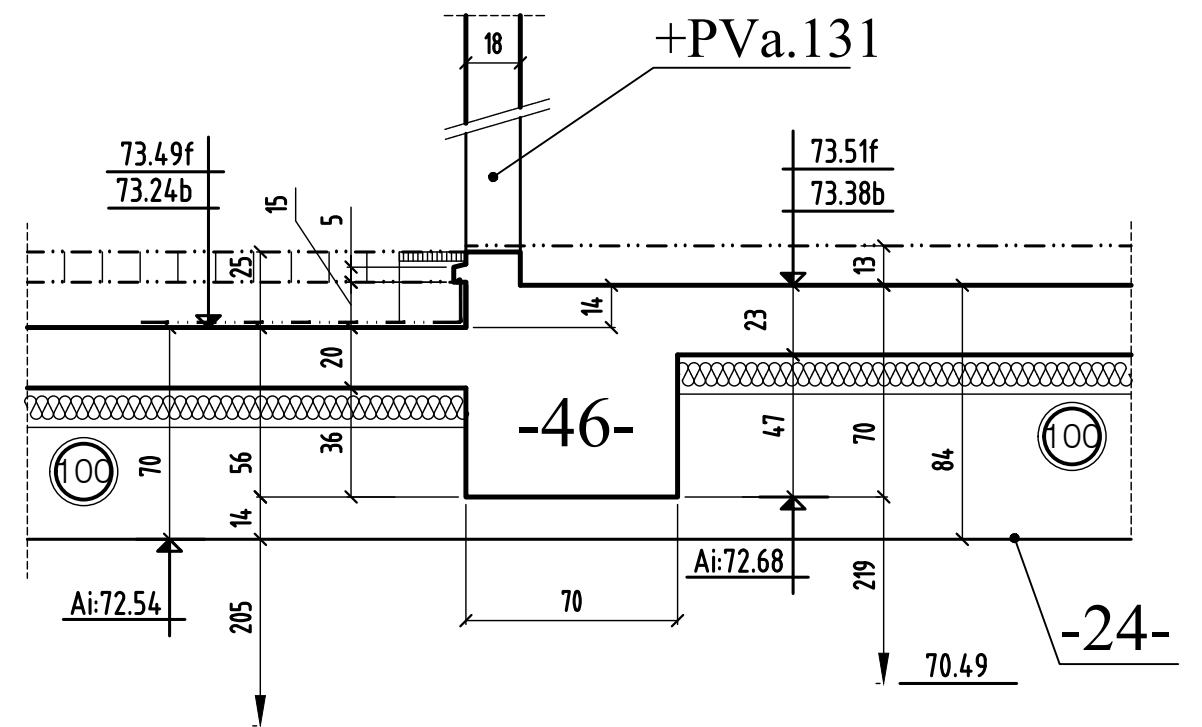



### COUPE 29-29

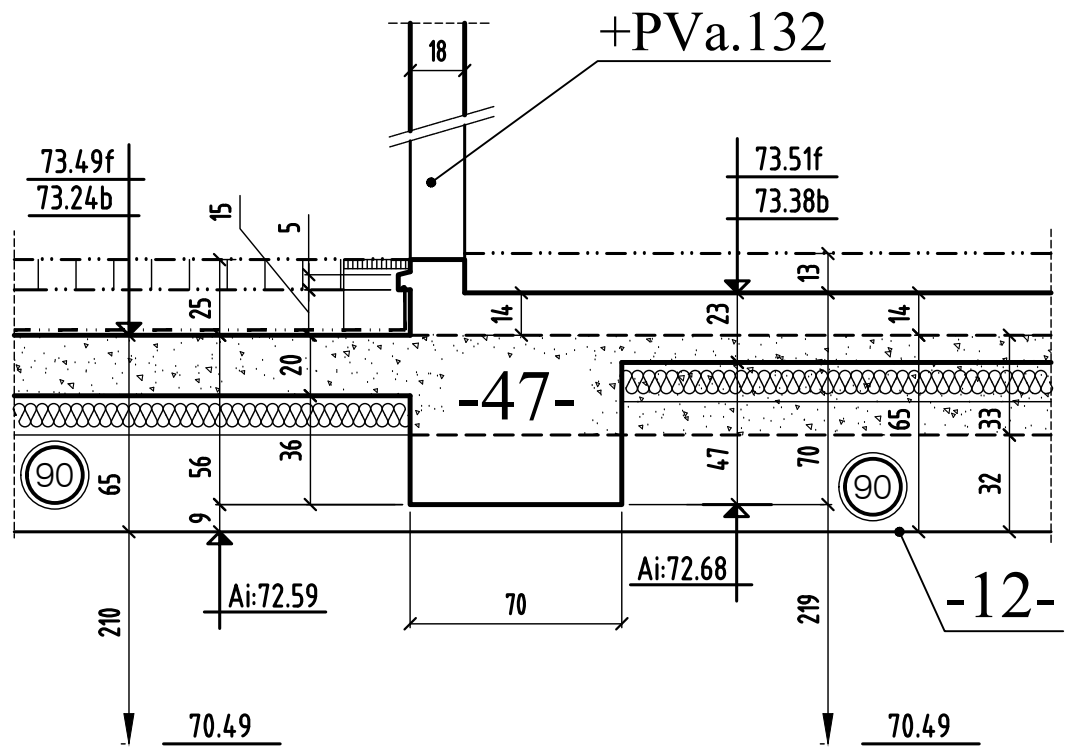

### COUPE 31-31

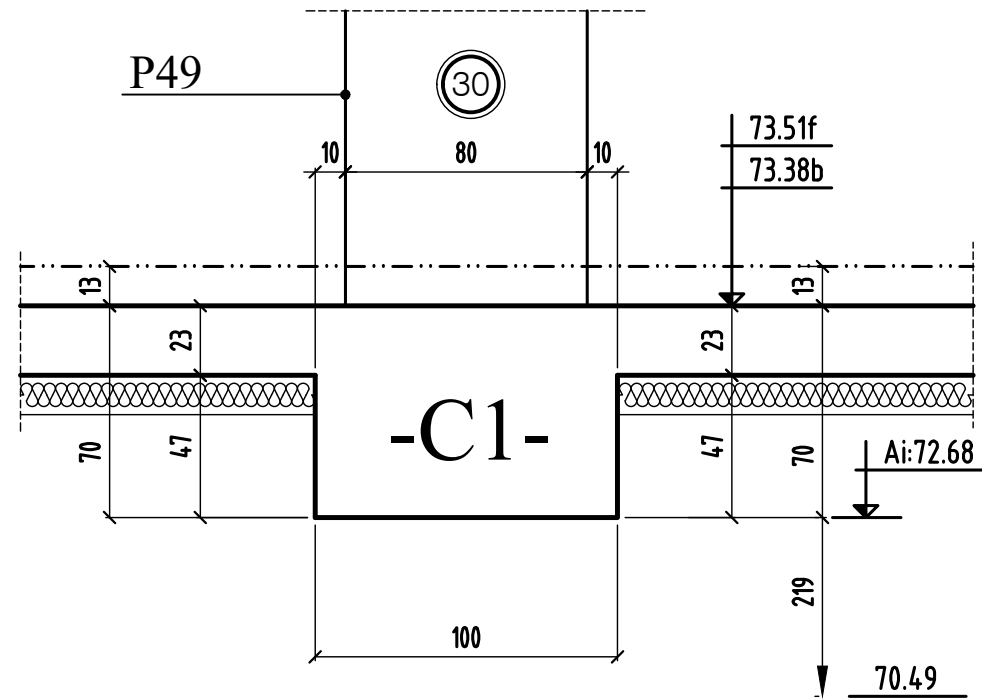

### COUPE 30-30

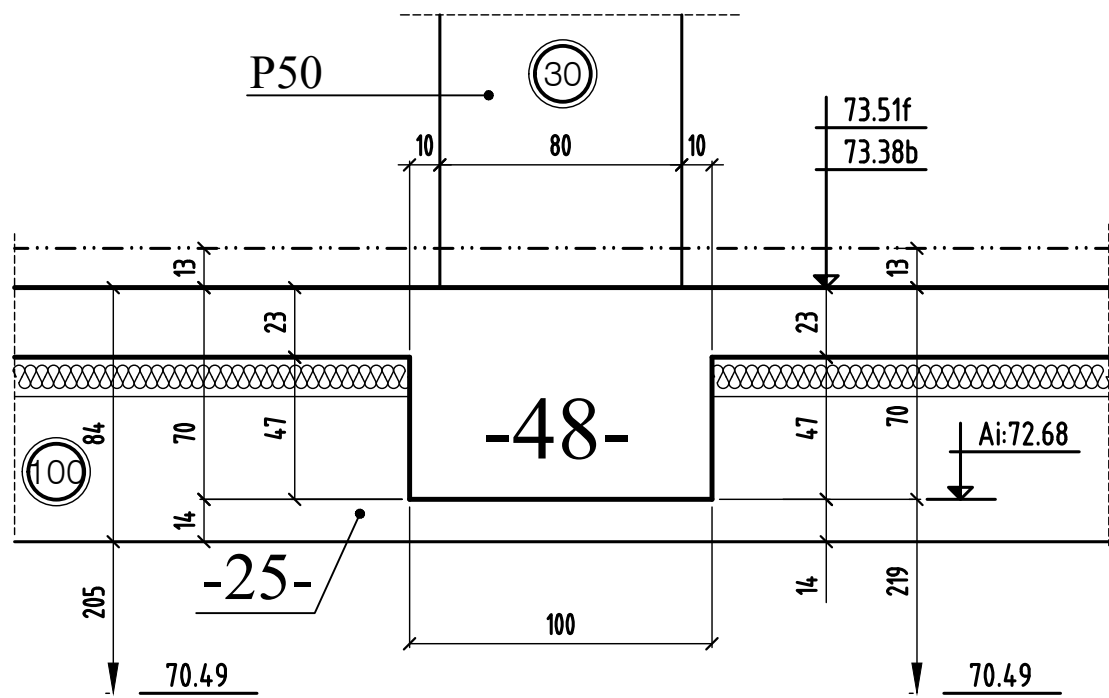





COUPE 33-33

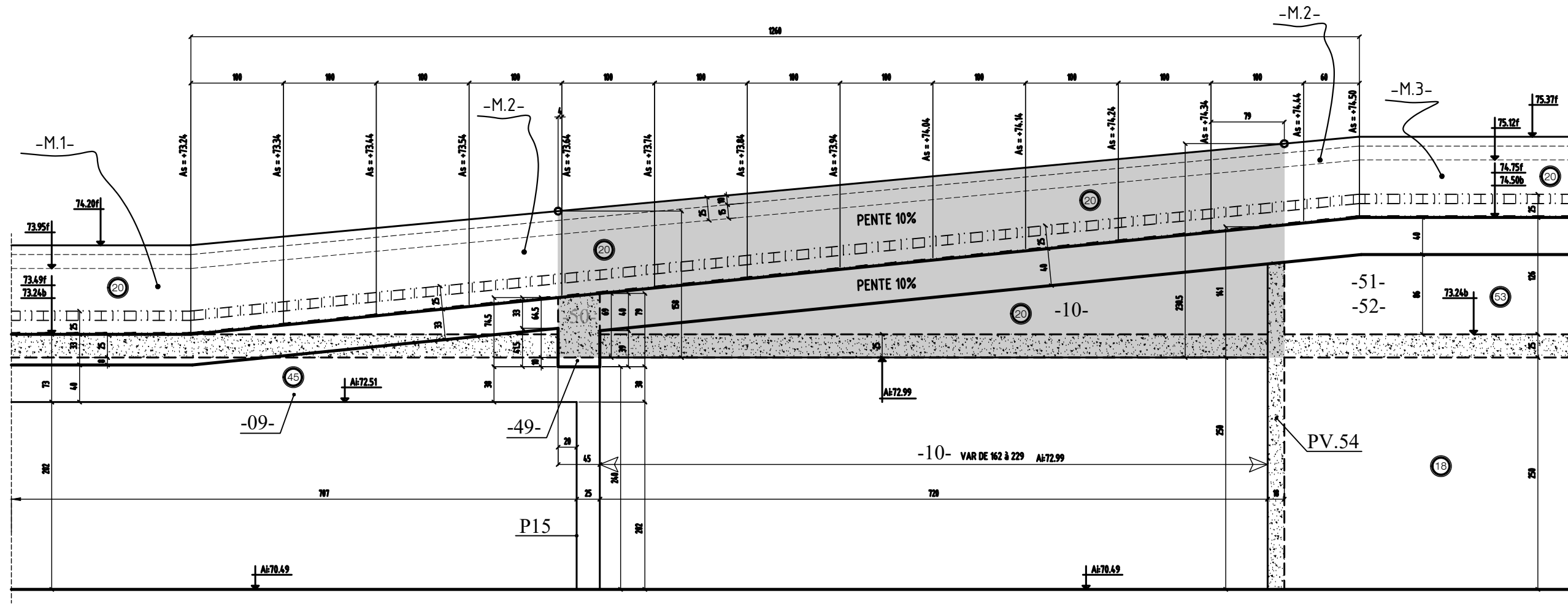

	MODIFICATIONS	A	AFFAIRE:271	Cahier C.18
0		B	Ech:1/25	Page 10

# COUPE 34-34

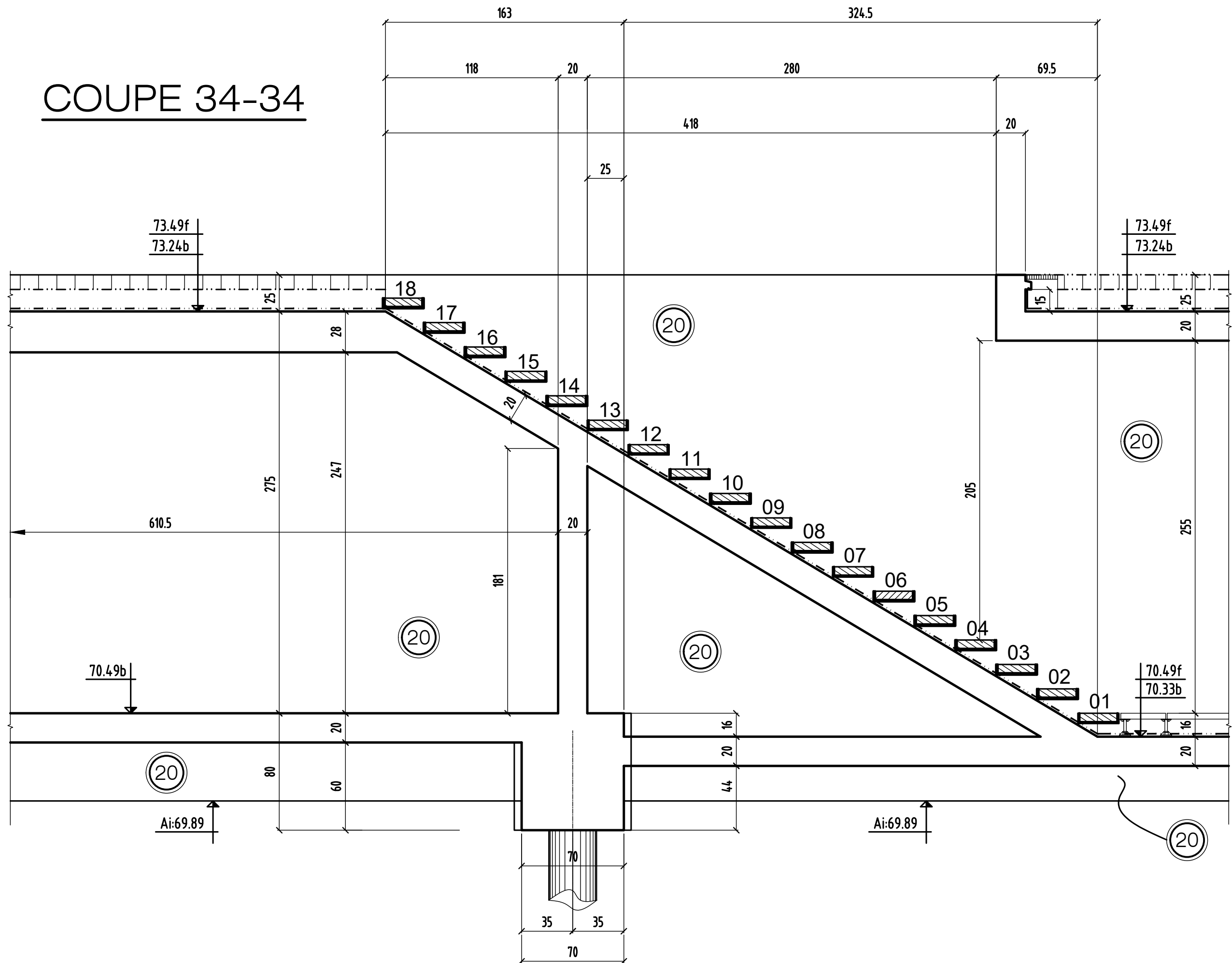



# COUPE 35-35

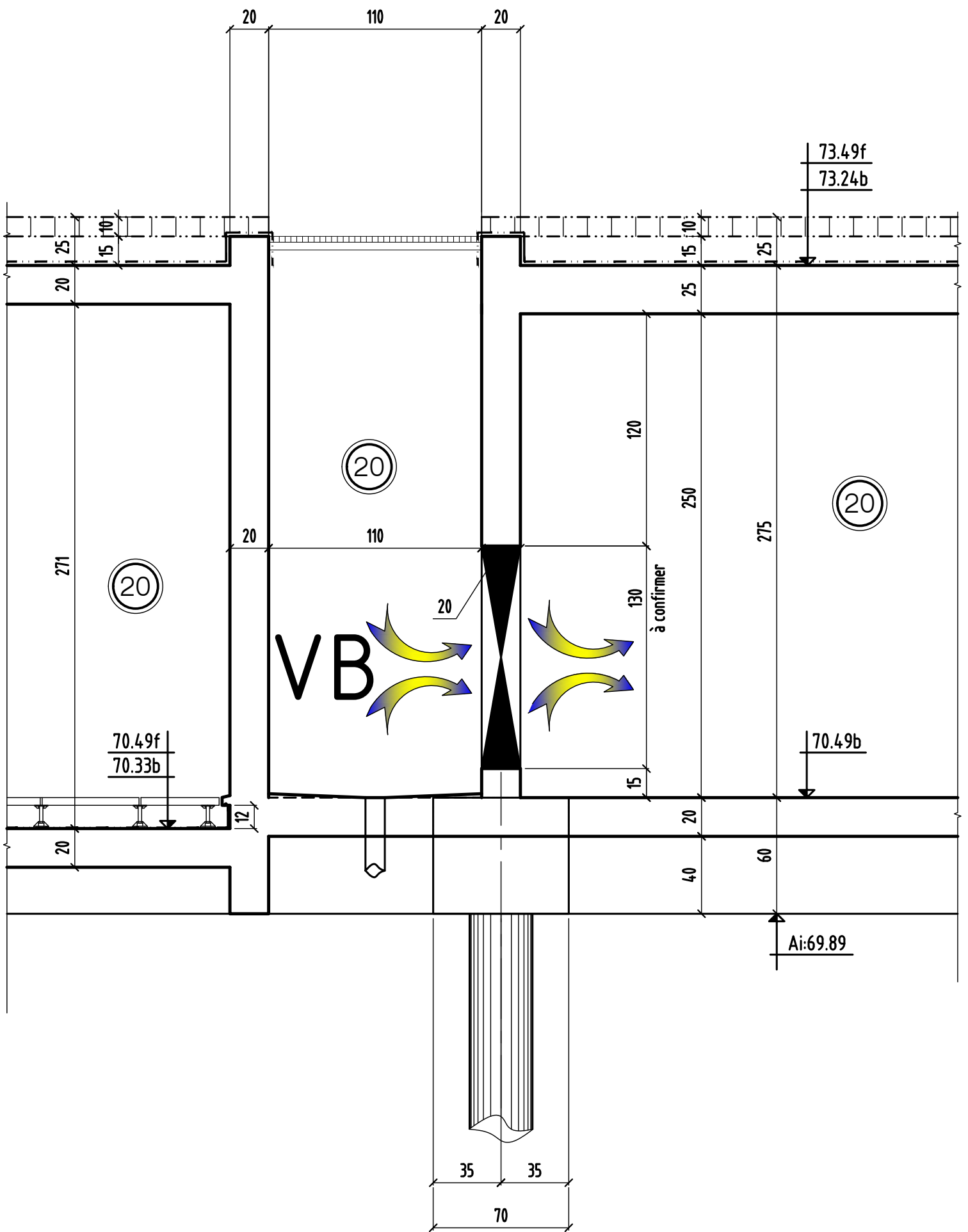

COUPES 35-35

0	MODIFICATIONS	A	
B		B	
	AFFAIRE:271		Cahier C.18
	Ech:1/25		Page 12

# COUPE 36-36

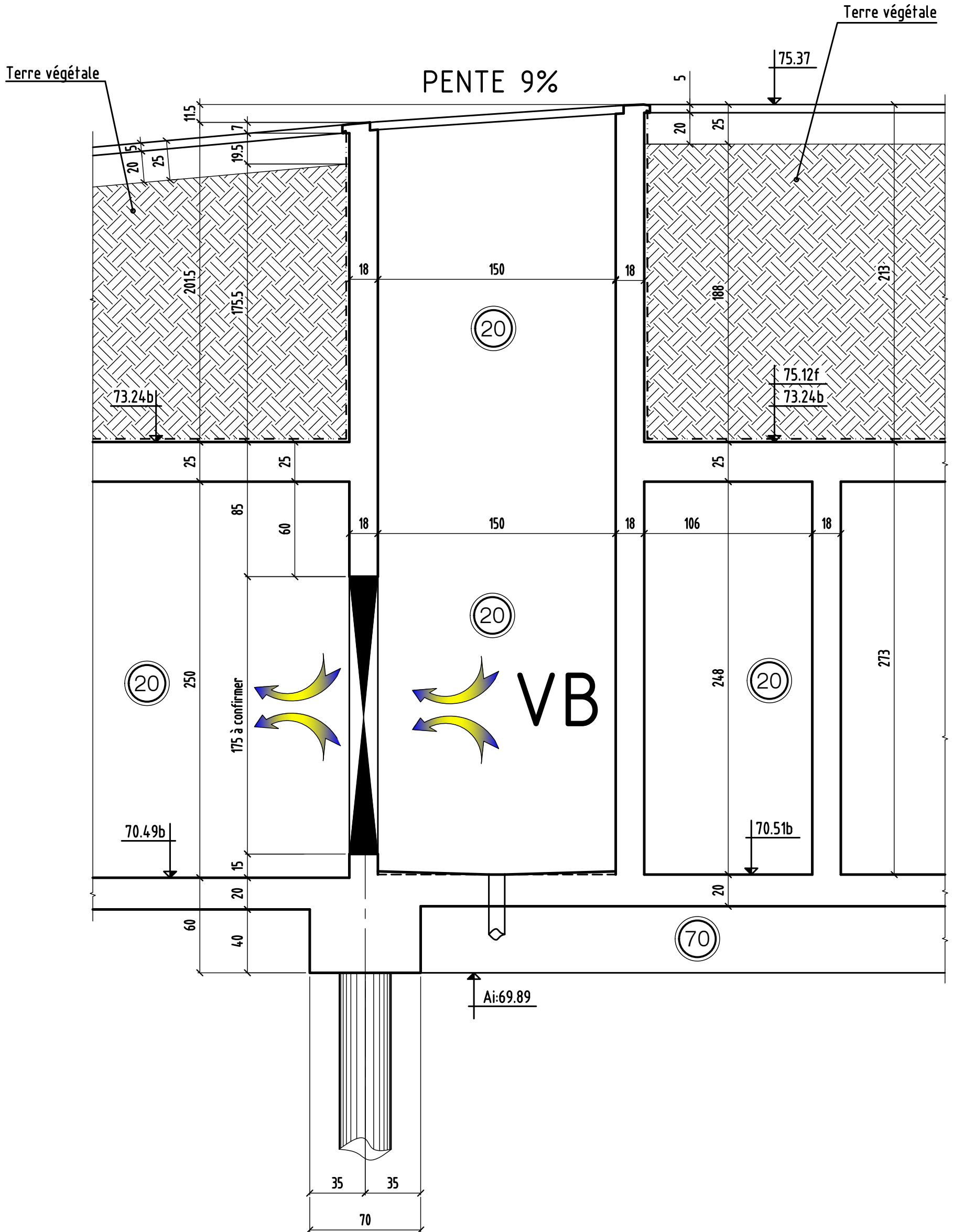

COUPES 36-36

0	MODIFICATIONS	A	B	AFF AIRE:271	Ech:1/25	Cahier C.18
						Page 13

# COUPE 37-37

a confirmer

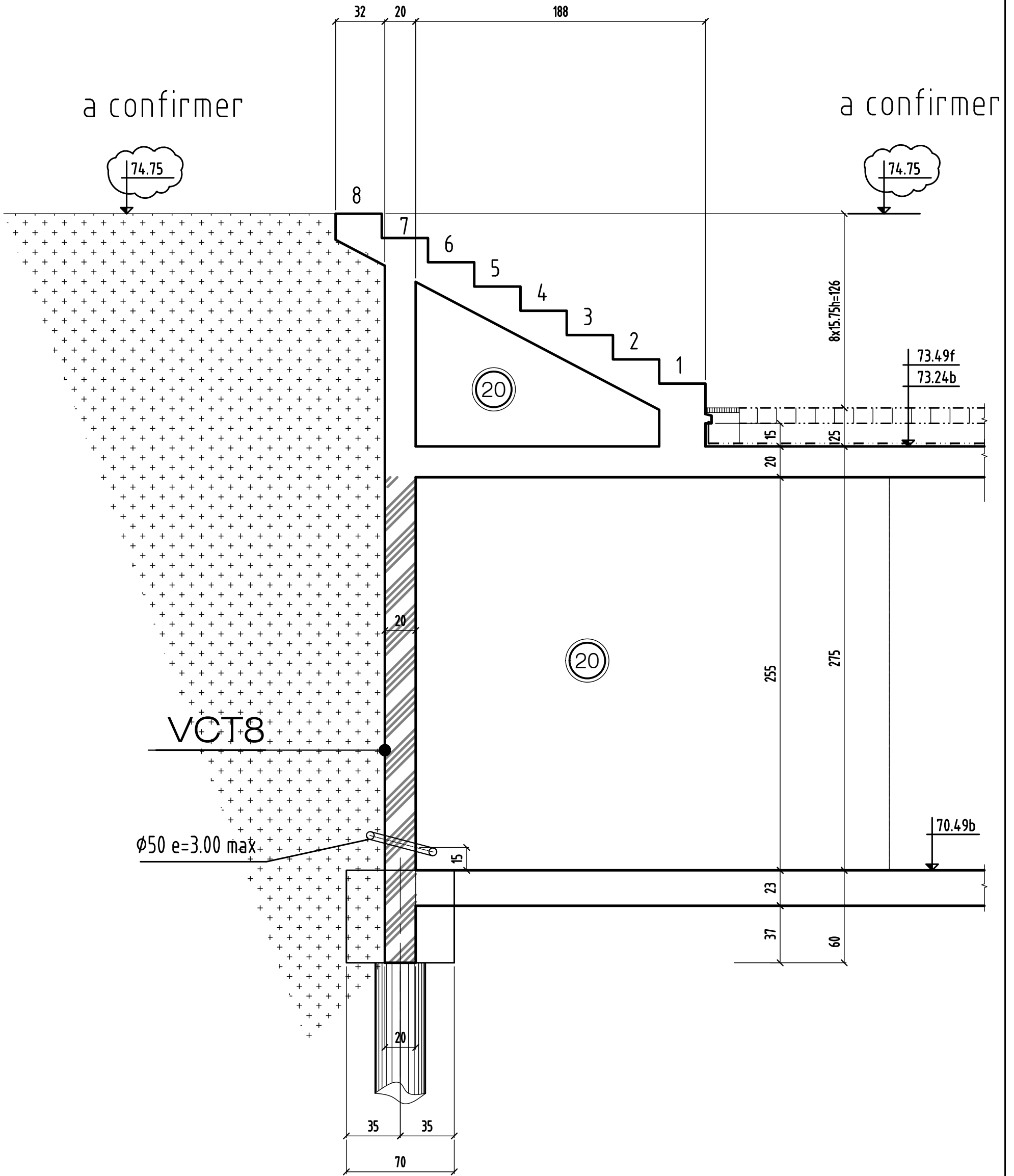

COUPES 37-37

0

MODIFICATIONS

A

B

AFFAIRE:271

Ech:1/25

Cahier C.18  
Page 14



# COUPE 38-38

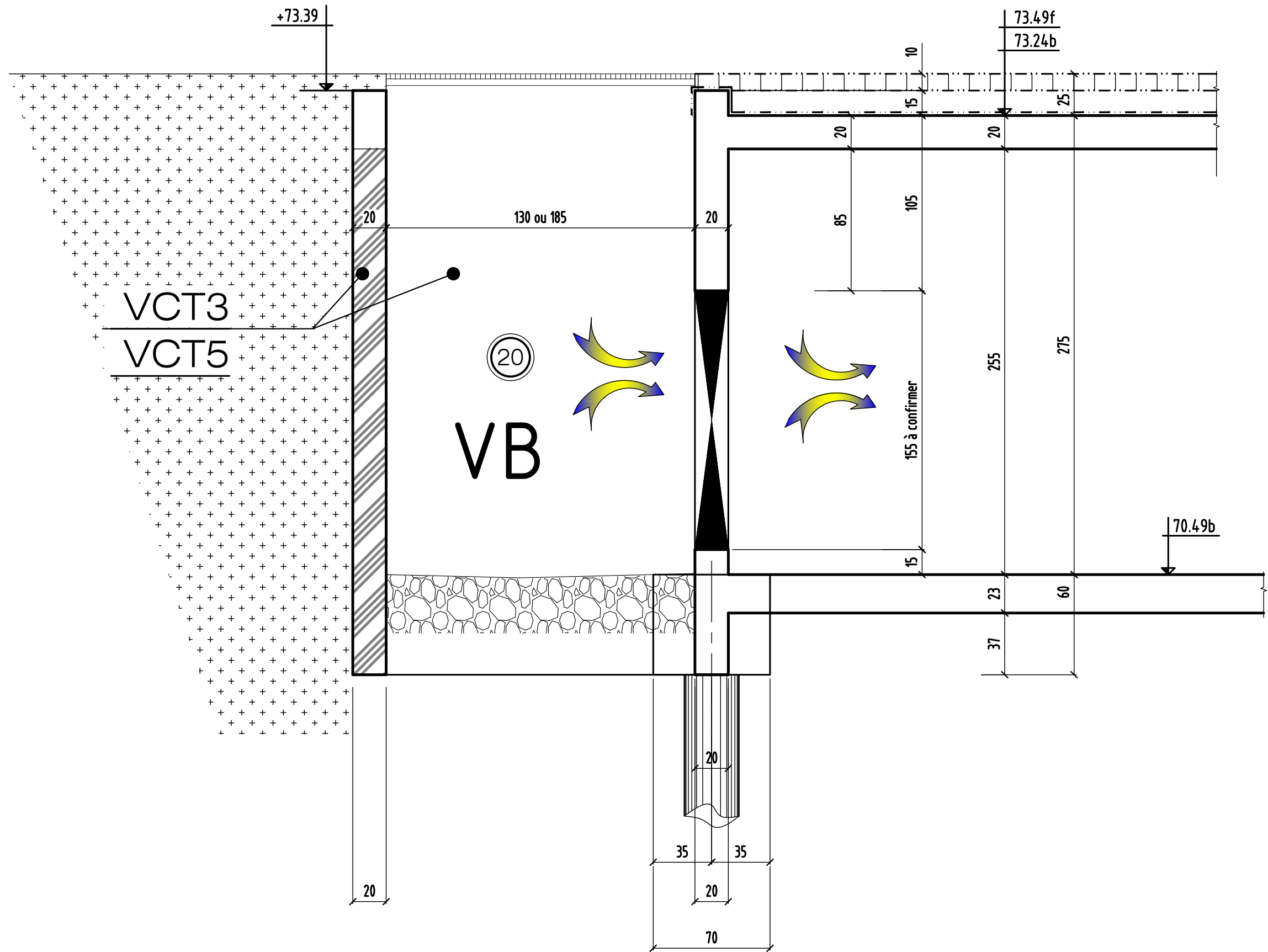

### COUPE 39-39

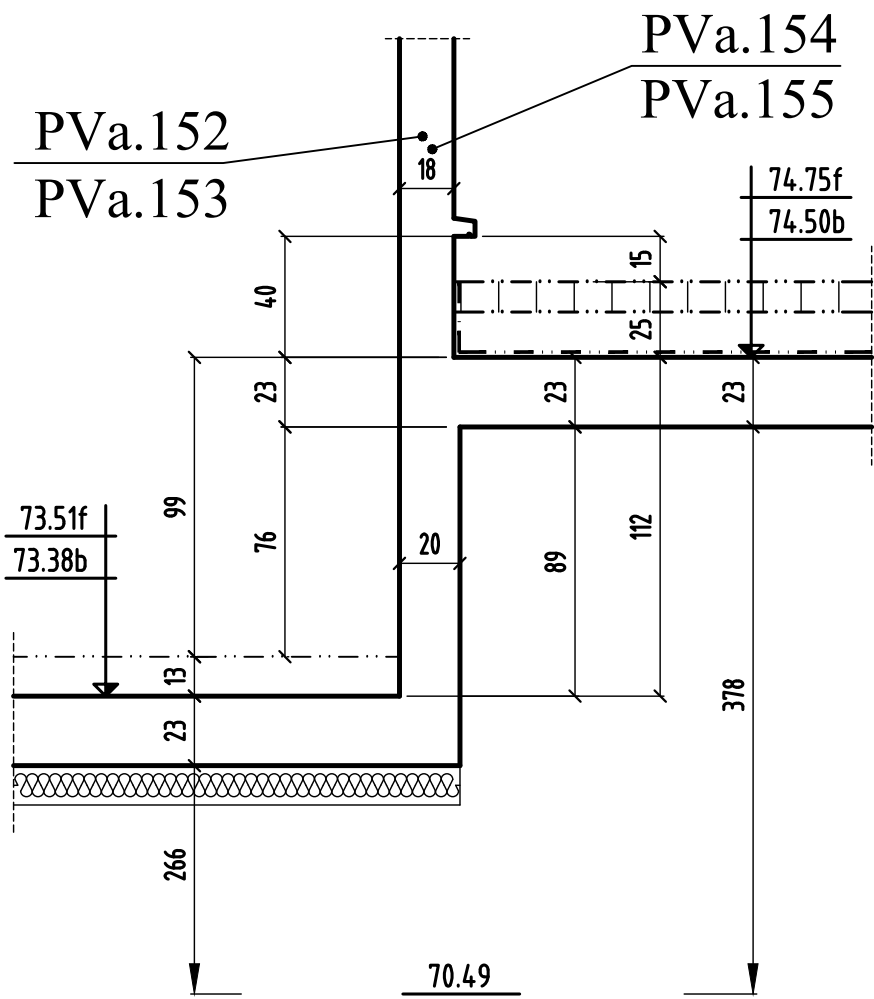

### COUPE 40-40

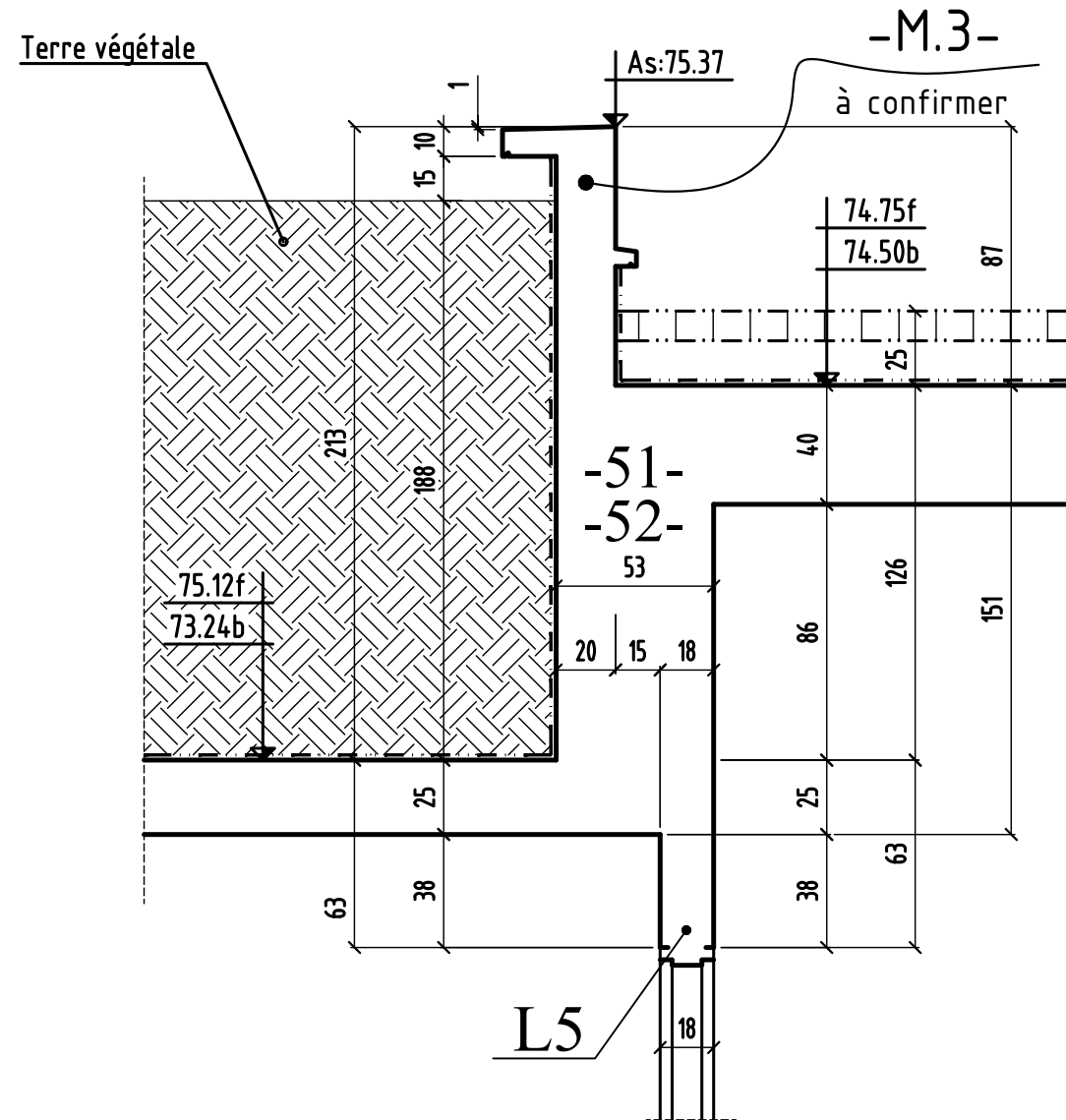

### COUPE 41-41

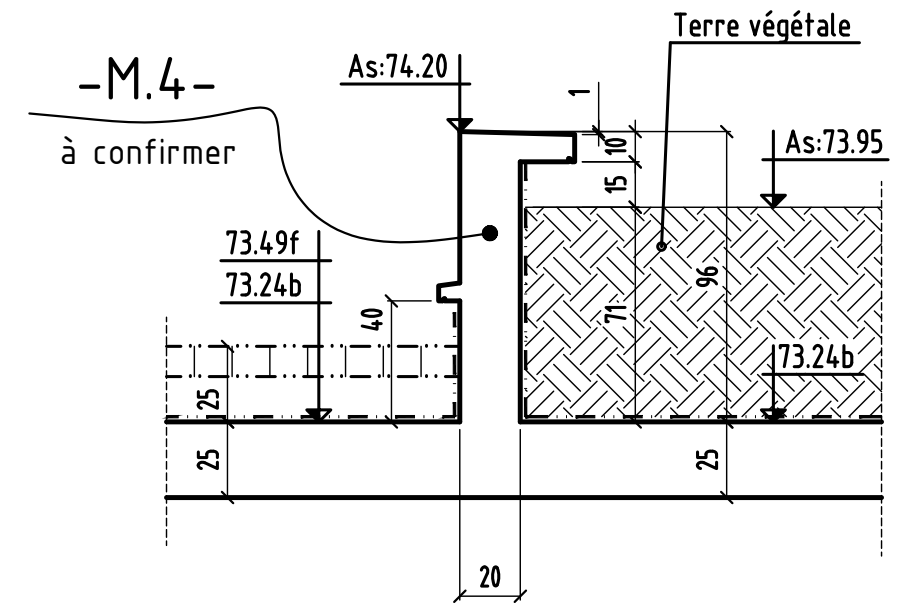

### COUPE 42-42

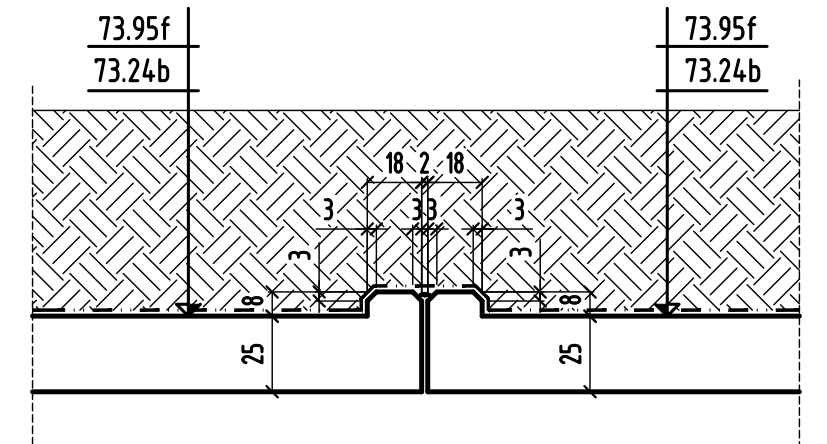

### COUPE 43-43

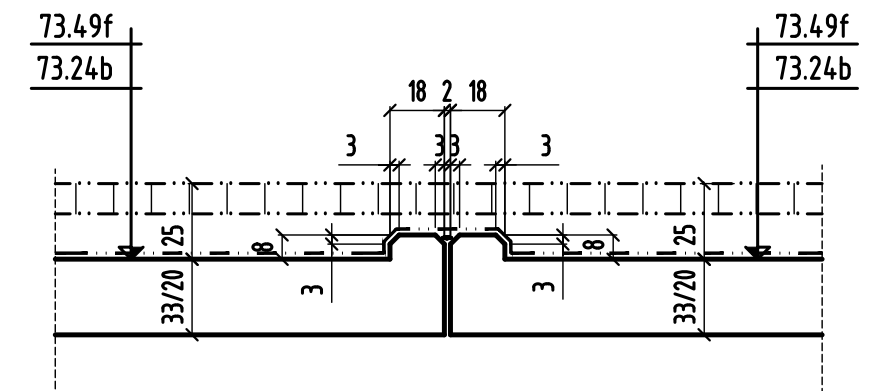

### COUPE 44-44

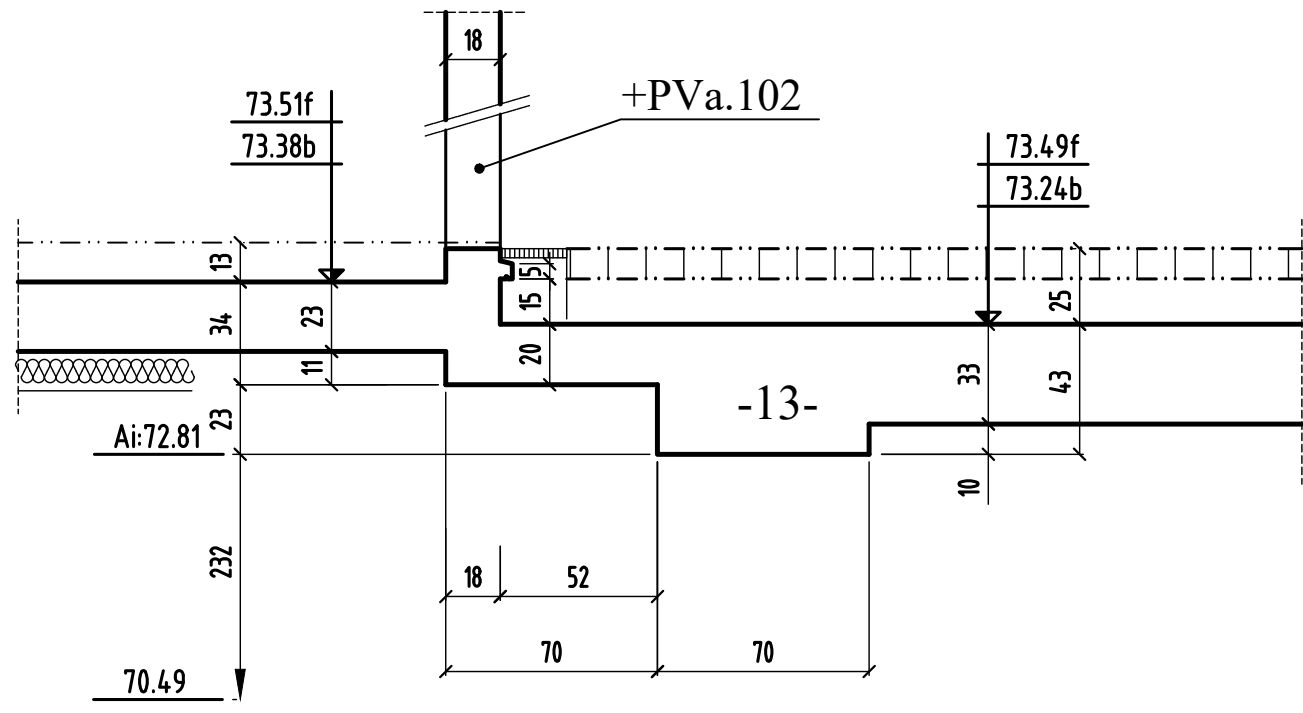

### COUPE 45-45

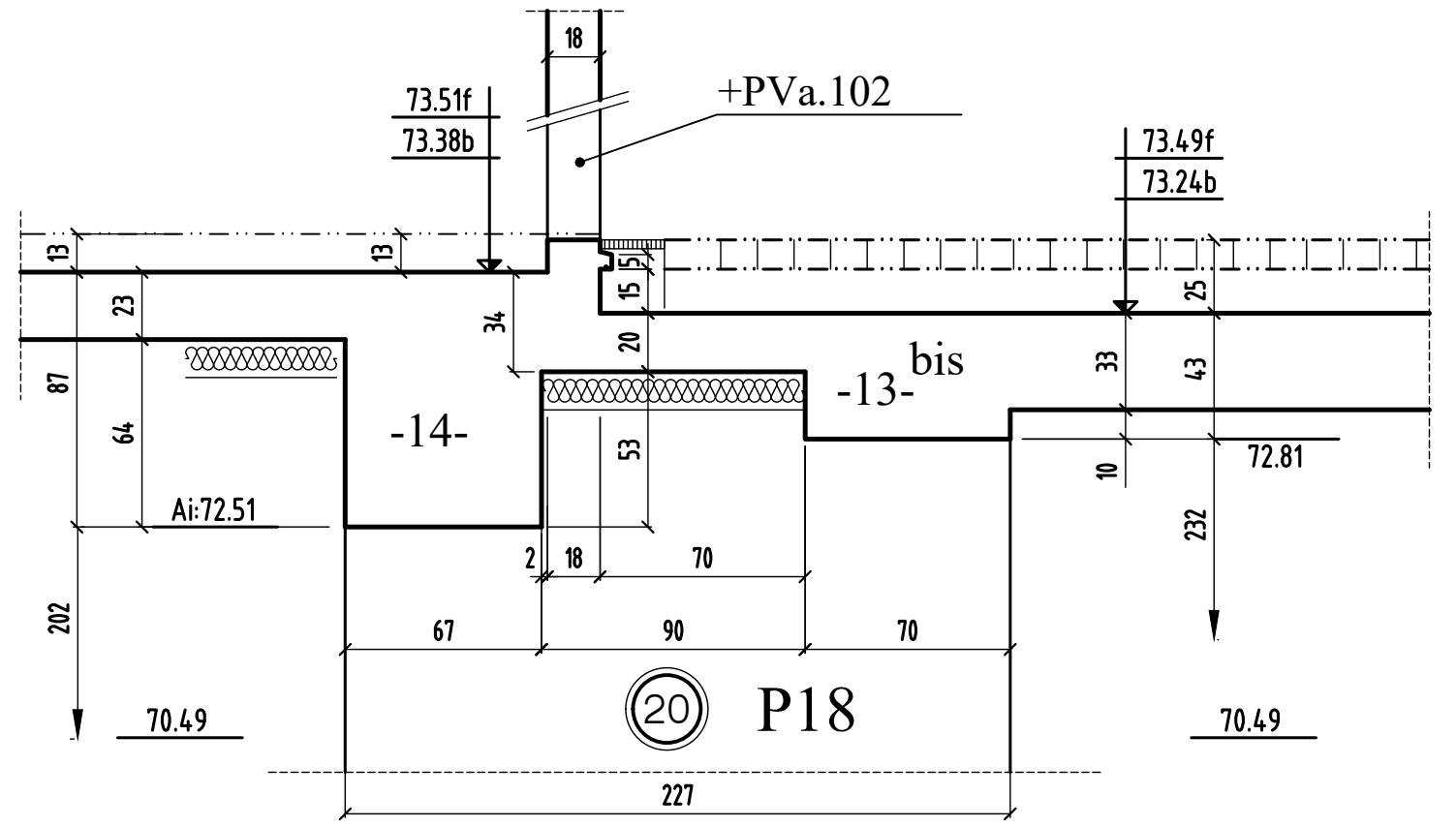

### COUPE 46-46

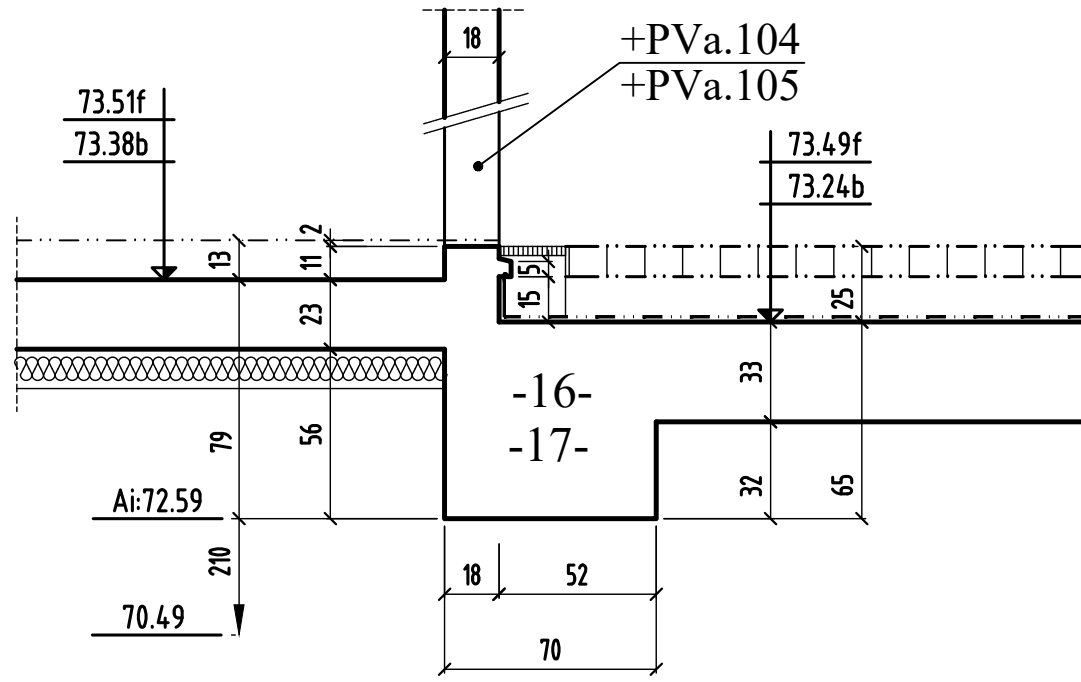

### COUPE 47-47

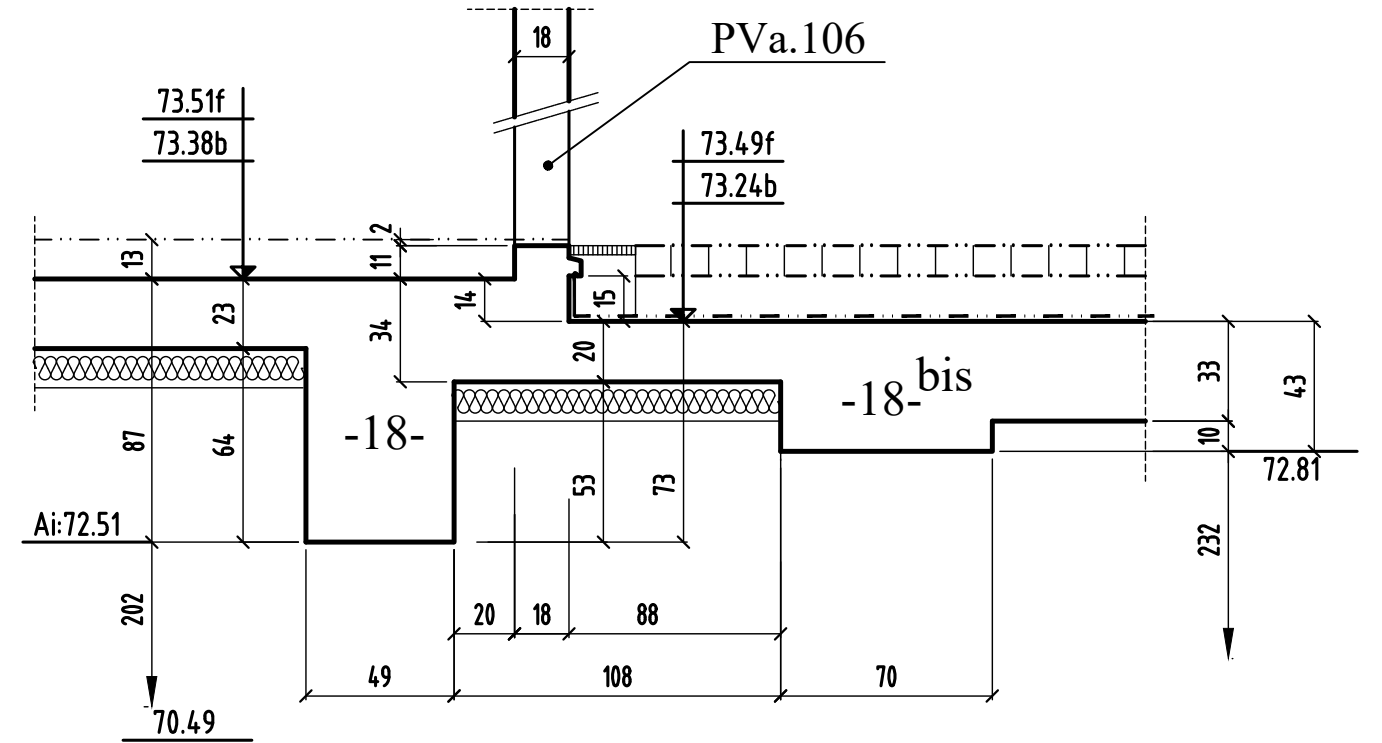



# COUPE 49-49

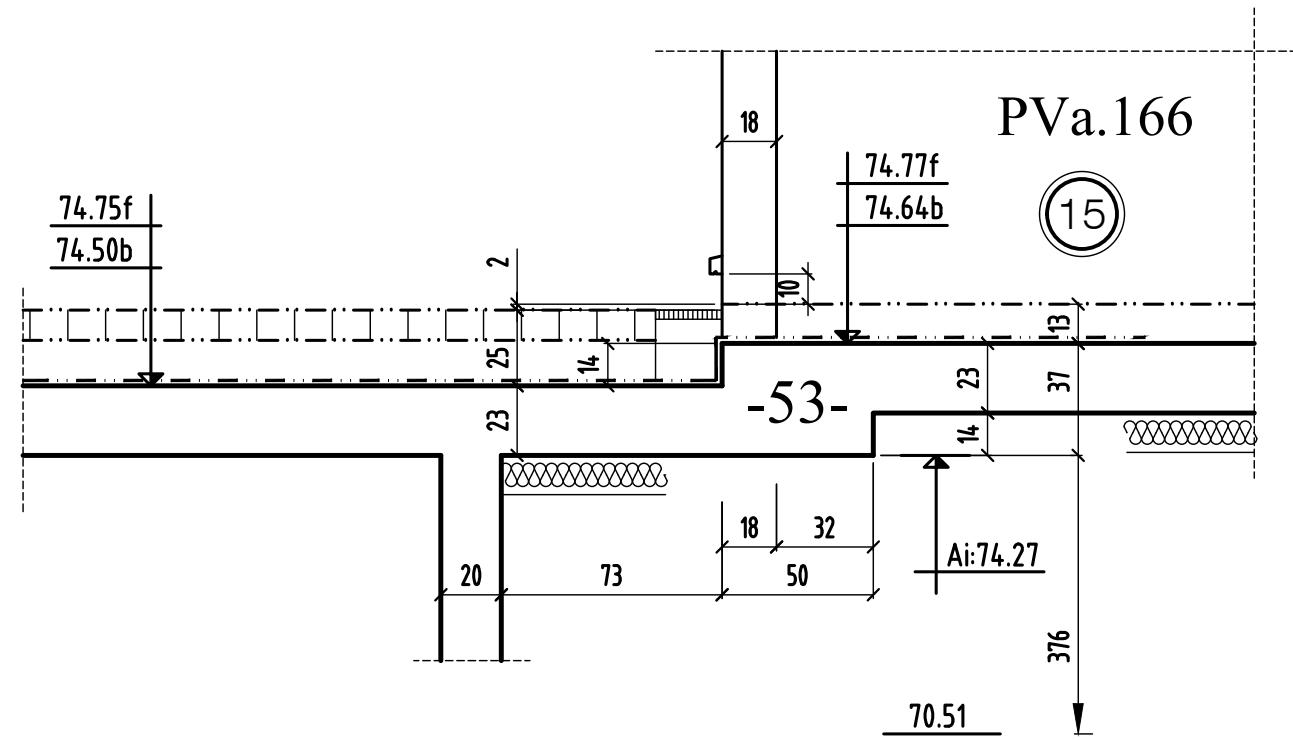

# COUPE 48-48

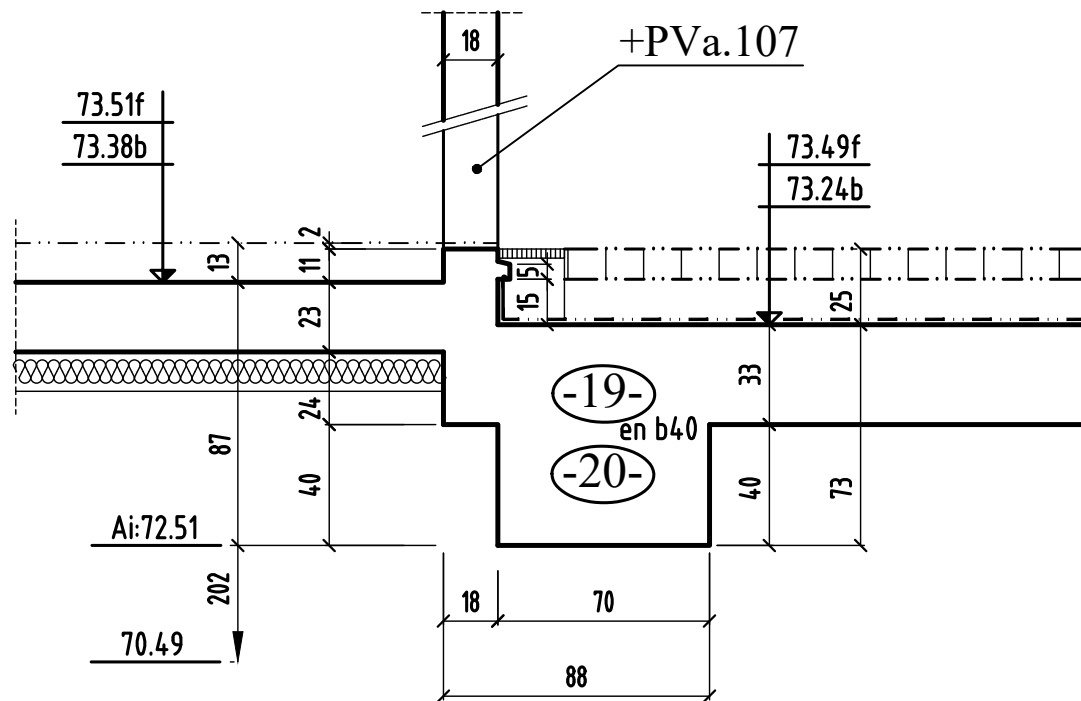

# COUPE 50-50

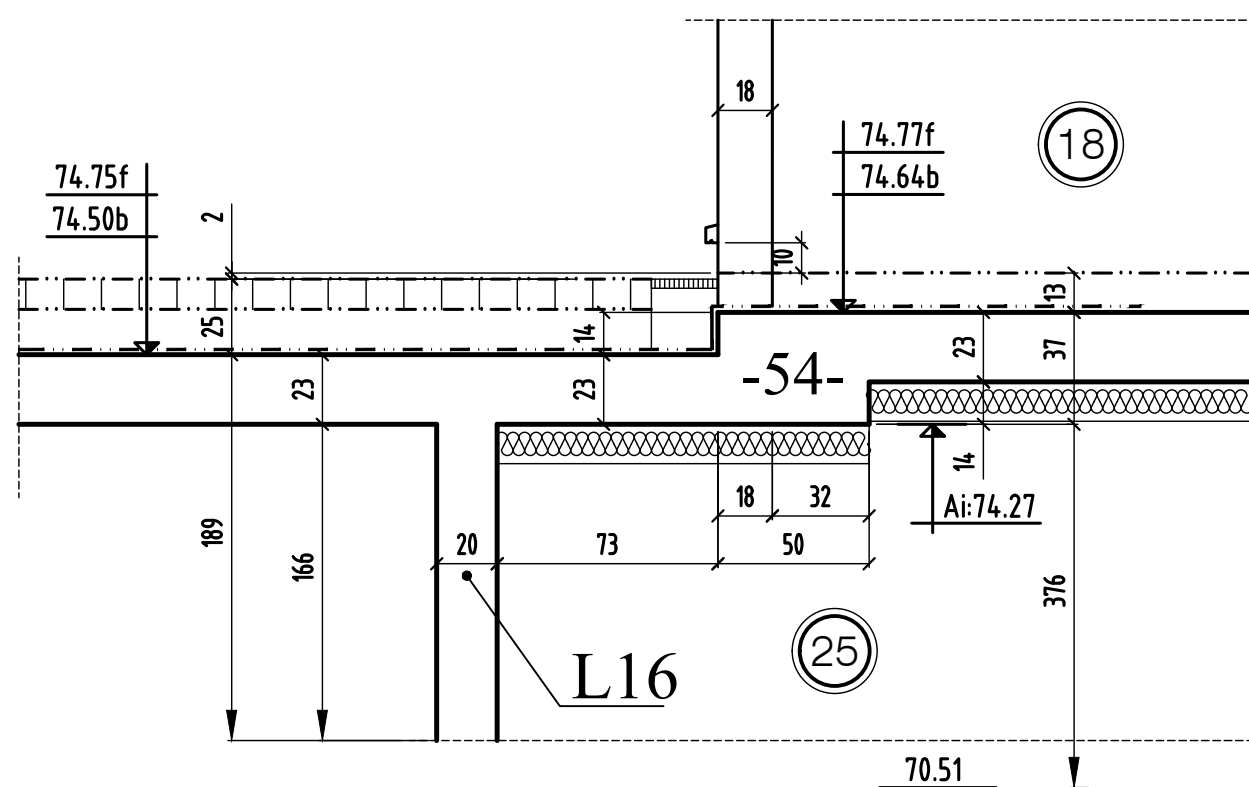

# COUPE A-A

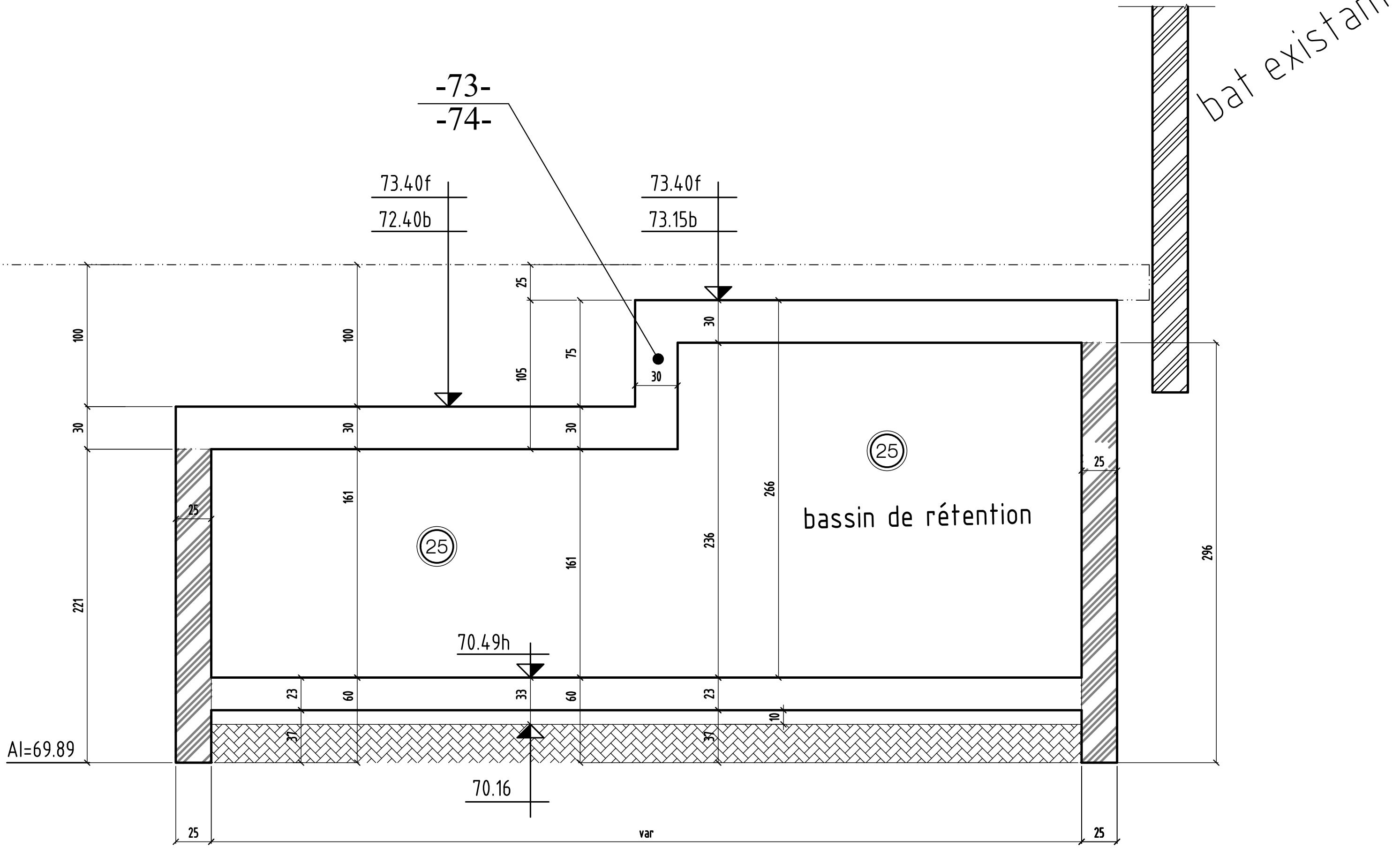

# COUPE B-B

BT E

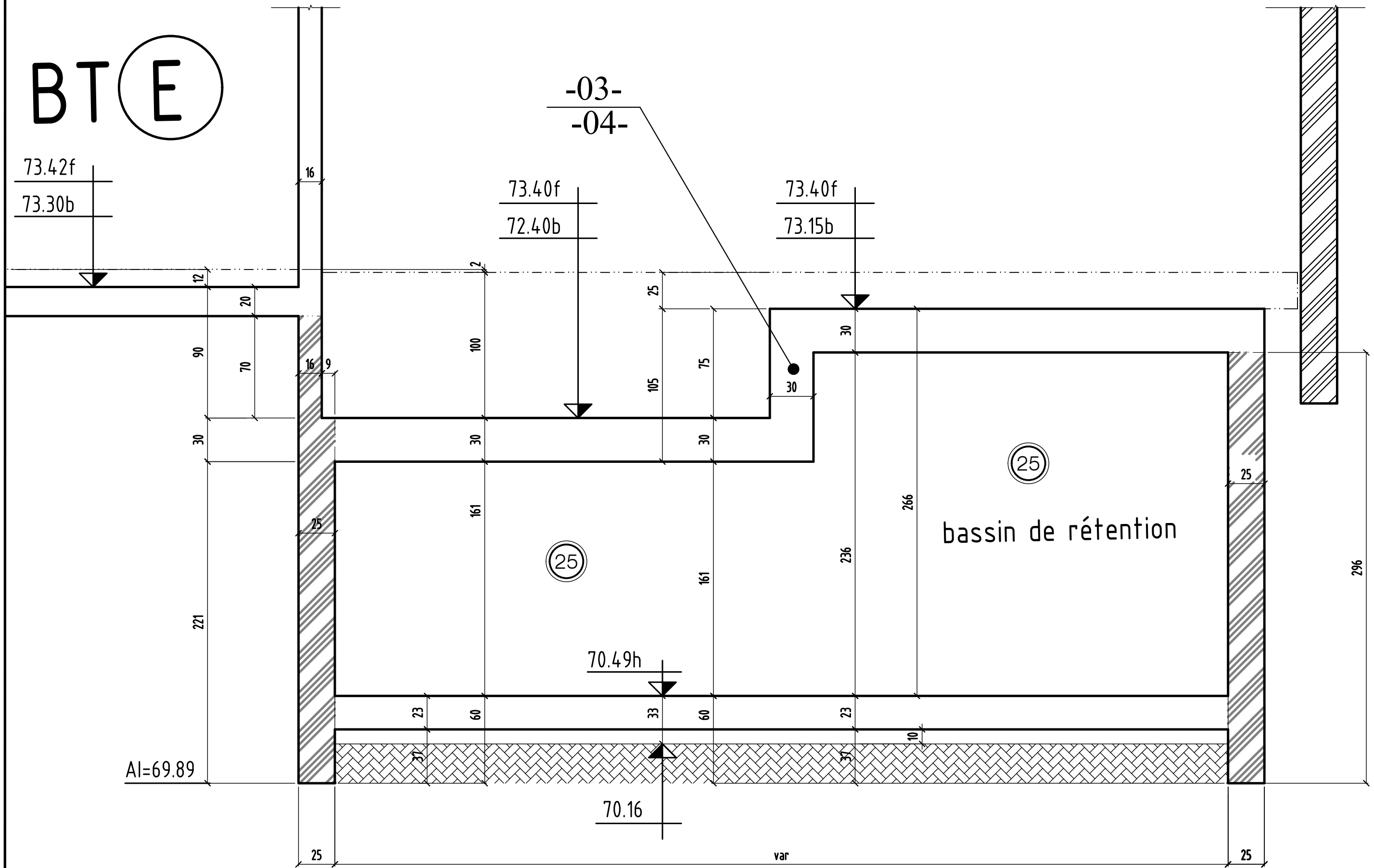



# COUPE C-C

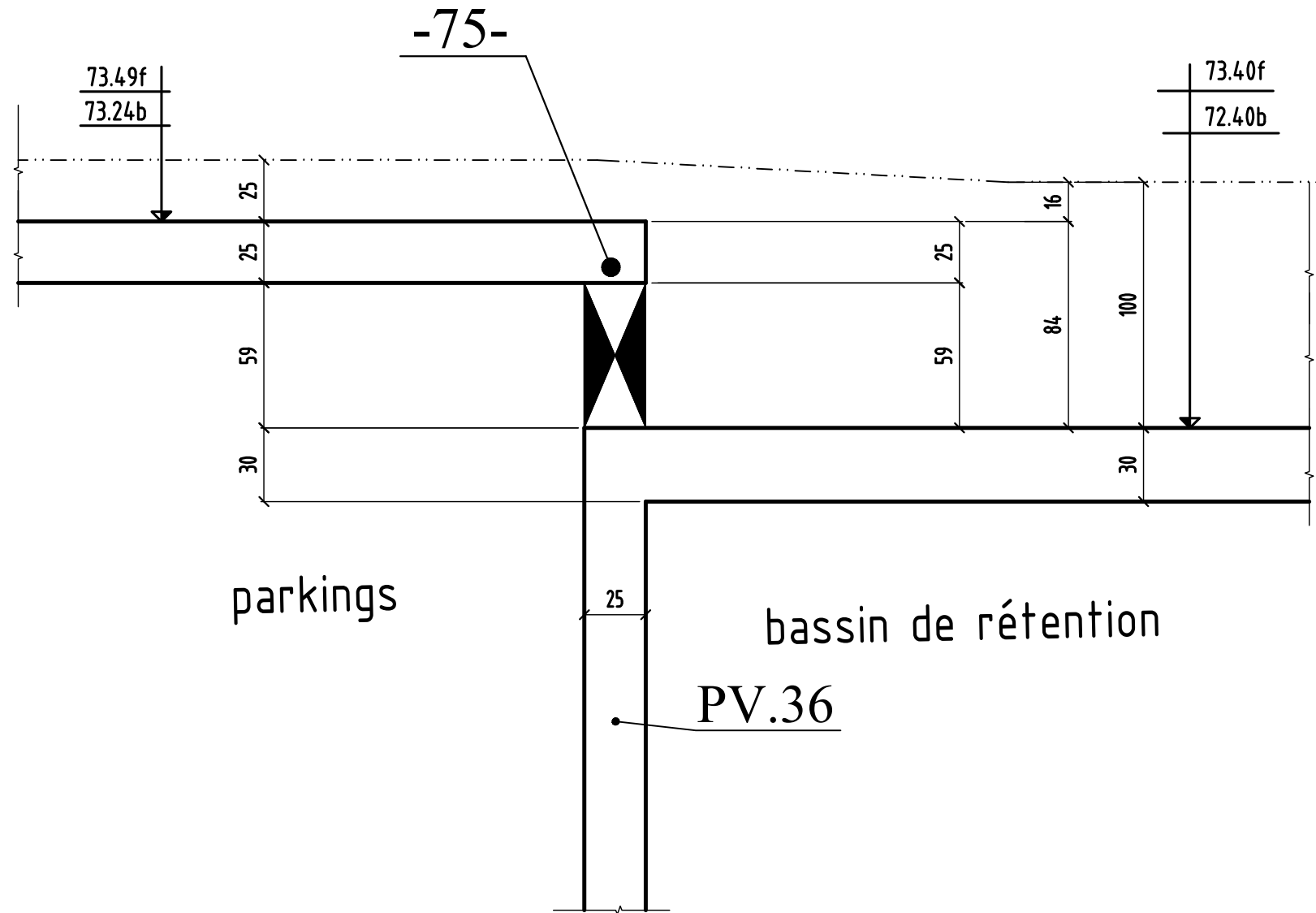

# COUPE a-a

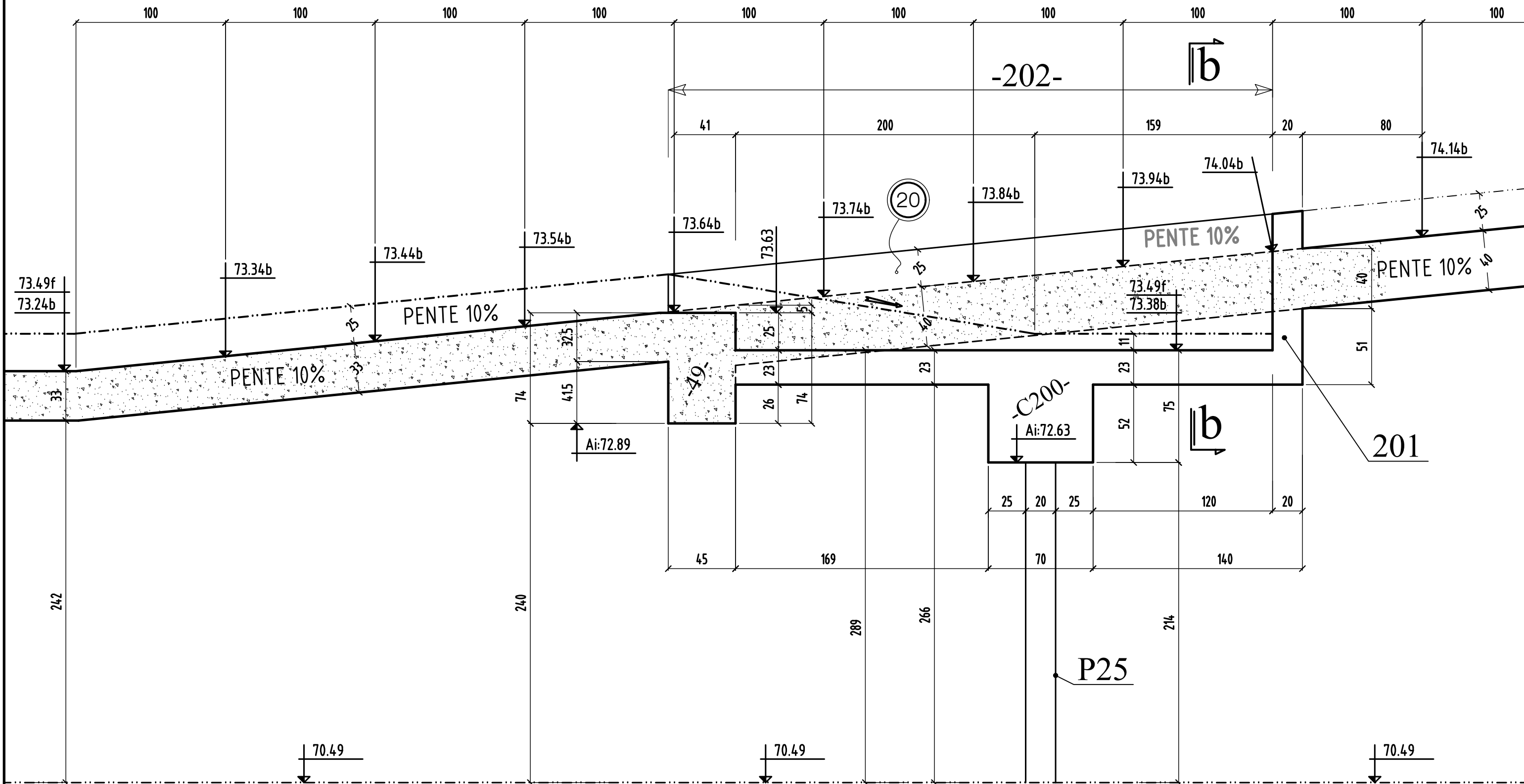

0	MODIFICATIONS	A	AFFAIRE:271	Cahier C.18
		B		

# COUPE c-c

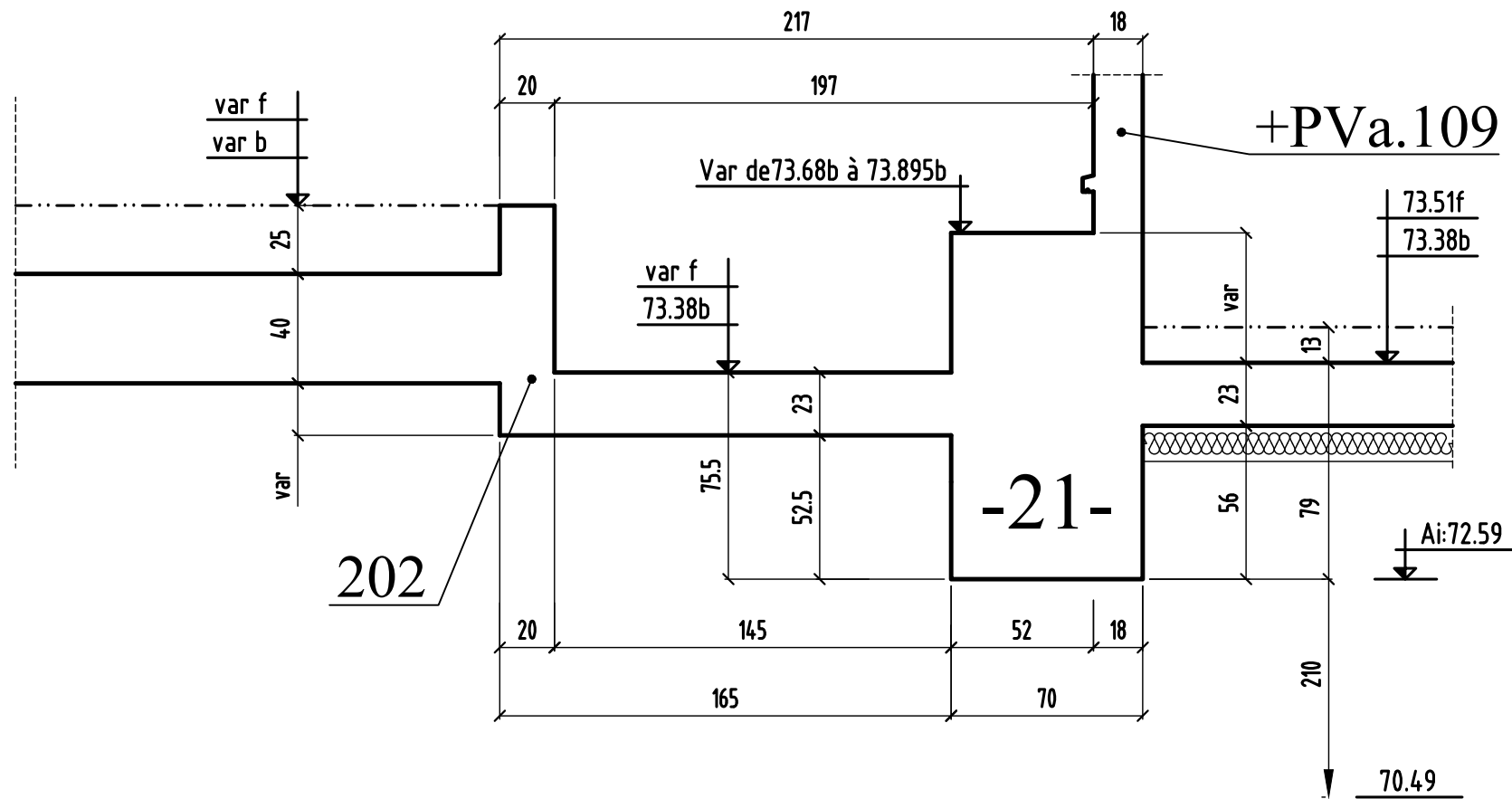

# COUPE b-b

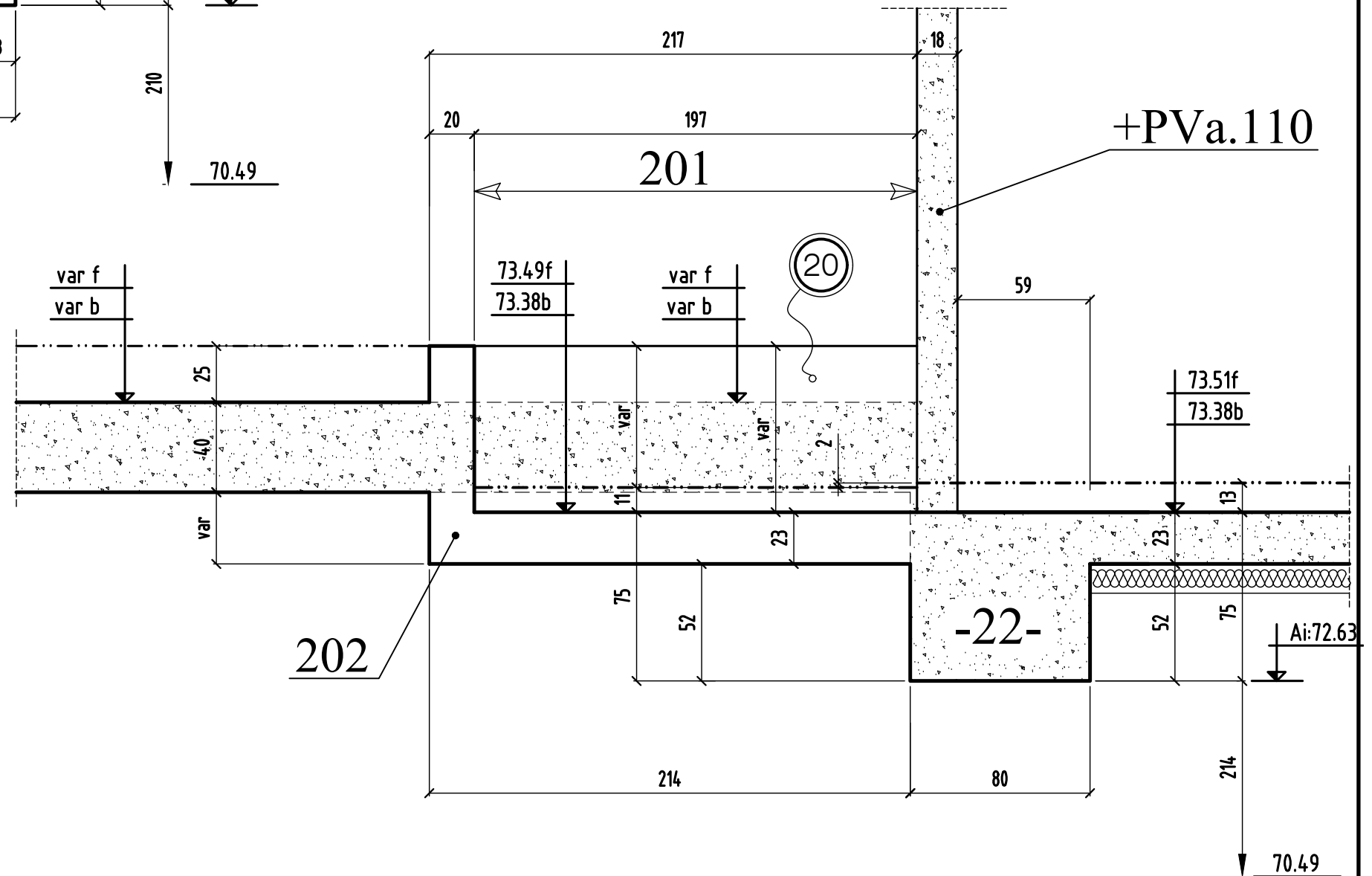

	MODIFICATIONS	A	AFFAIRE:271	Cahier C.18
0		B	Ech:1/25	Page 23

MONTREUIL

93100

# CONSTRUCTION D'UN ENSEMBLE DE 119 LOGEMENTS AVEC COMMERCES-BUREAUX-ACTIVITES- CRECHE

ILOT EGLISE

93100 MONTREUIL

<b>MAITRE D' OEUVRE</b>	<b>MAITRE D'OUVRAGE</b>
<b>EDCM</b> 7 PASSAGE TUQUETIL-75001 PARIS ☎: 01.44.93.20.60 📠:...	<b>NEXITY</b> 19, rue de vienne-TSA 60030 75801 PARIS CEDEX 8 ☎: 01.85.55.11.58 📠:...
<b>BUREAU DE CONTROLE</b>	<b>ENTREPRISE G.O.</b>
<b>QUALICONSULT</b> 13, rue Charles Cros,93290 TREMBLAY EN FRANCE ☎: 01.48.19.93.00 📠:...	<b>M.T.R</b> 9, rue René Cassin 77173 CHEVRY-COSSIGNY ☎: 01.60.62.32.00 📠: 01.60.62.32.01

PL HAUT SOUS SOL-1  
BATIMENTS (A.1) & (A.2) COUPES (coffrage)

ind.	date	modifications
0	13-04-16	1 ère diffusion.
A	16-12-16	MISE A JOUR GENERAL
B	13-02-17	MISE A JOUR GENERAL

	DOSSIER		PLAN		APD	
	271 C.19		EXE	IND.	PRO	
					EXE	X
					DOE	
	Ingenieur	Projeteur	Date	Echelle		
	<i>H.B.E</i>	<i>13/04/16</i>	<i>1/25</i>			



### COUPE 44-44

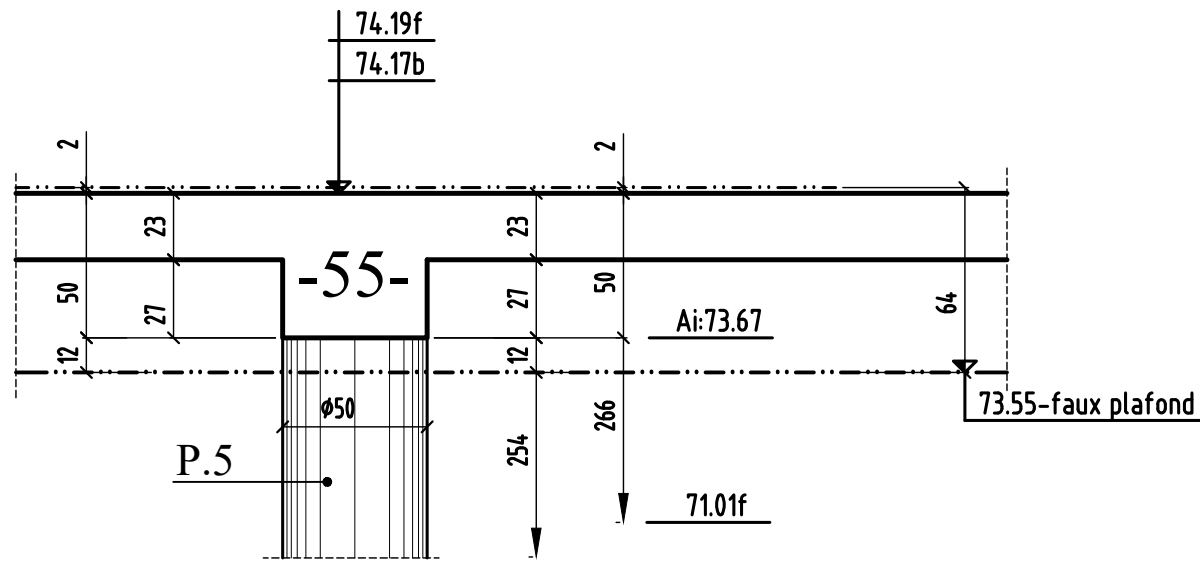

### COUPE 46-46

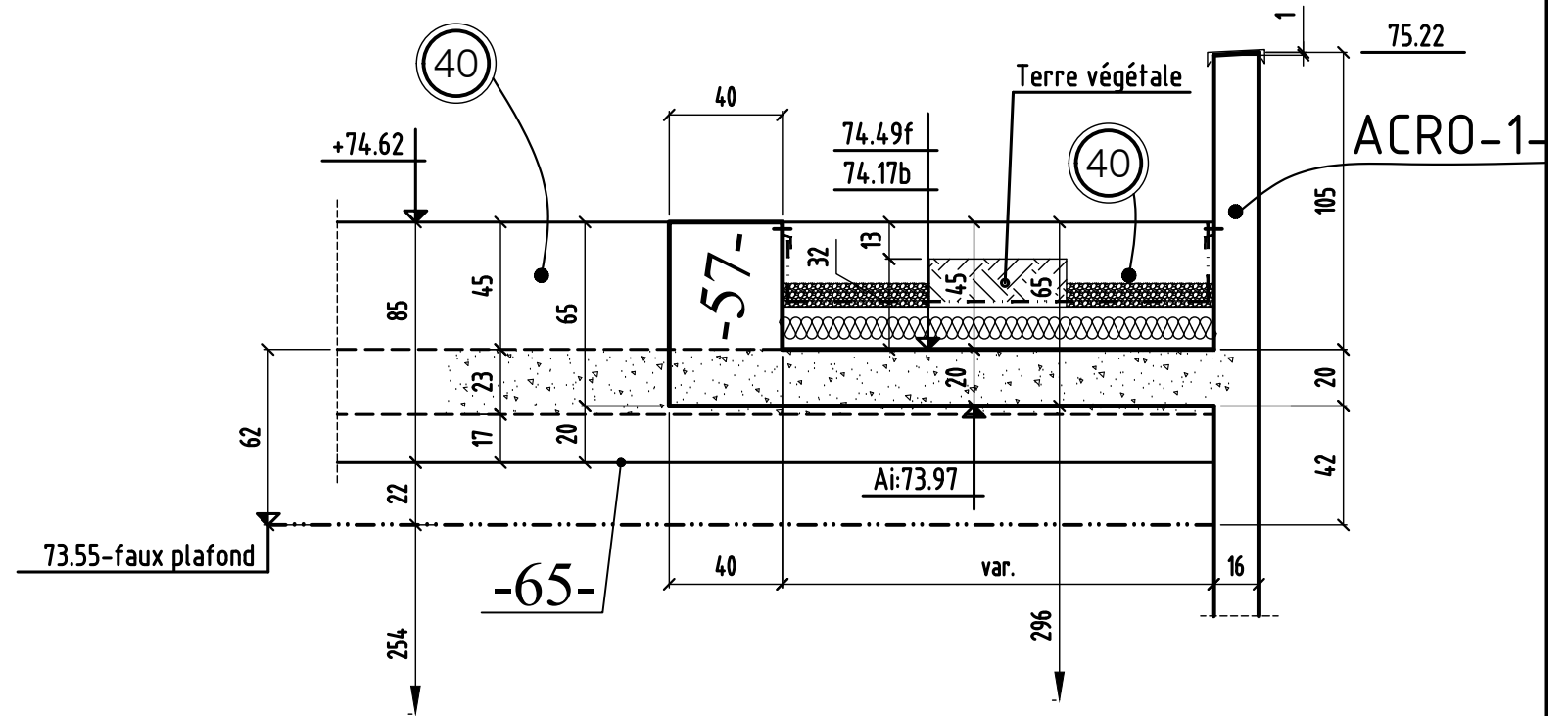

### COUPE 45-45

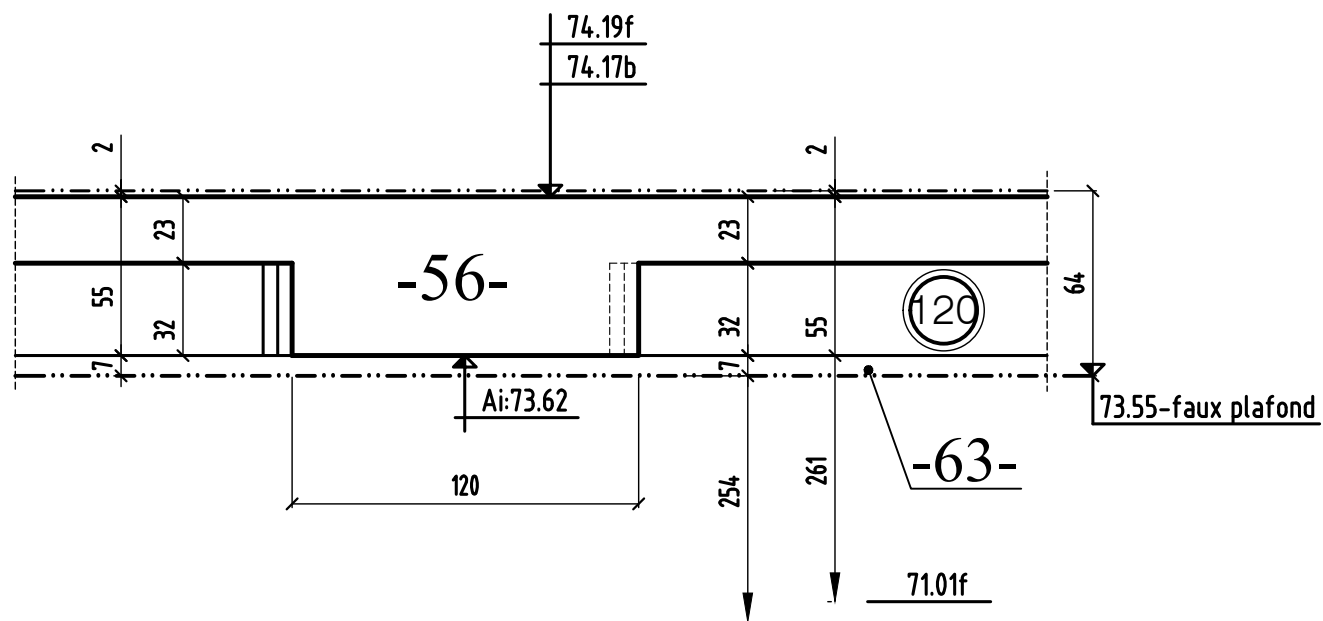

### COUPE 47-47

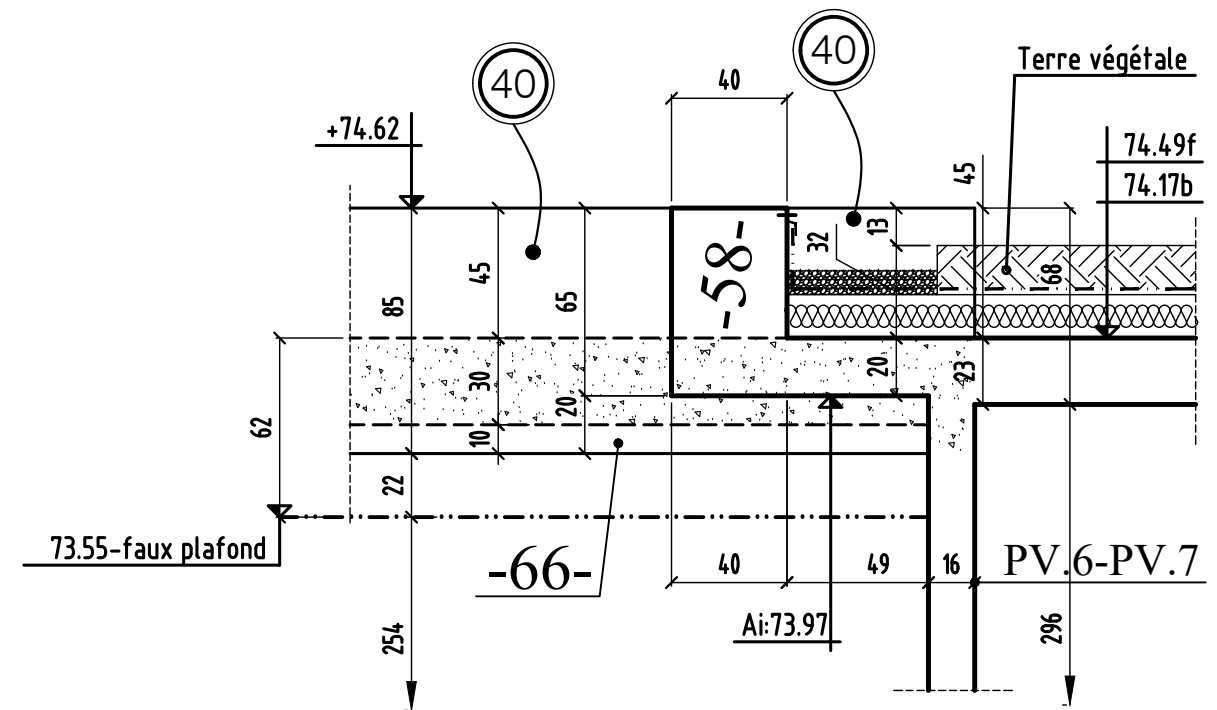

### COUPE 48-48

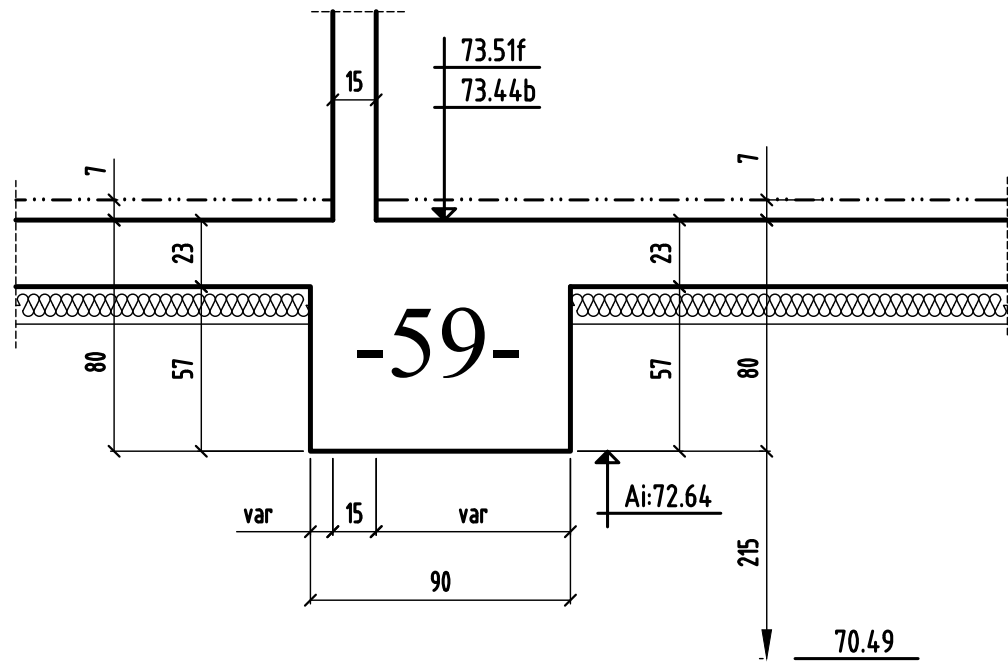

### COUPE 49-49

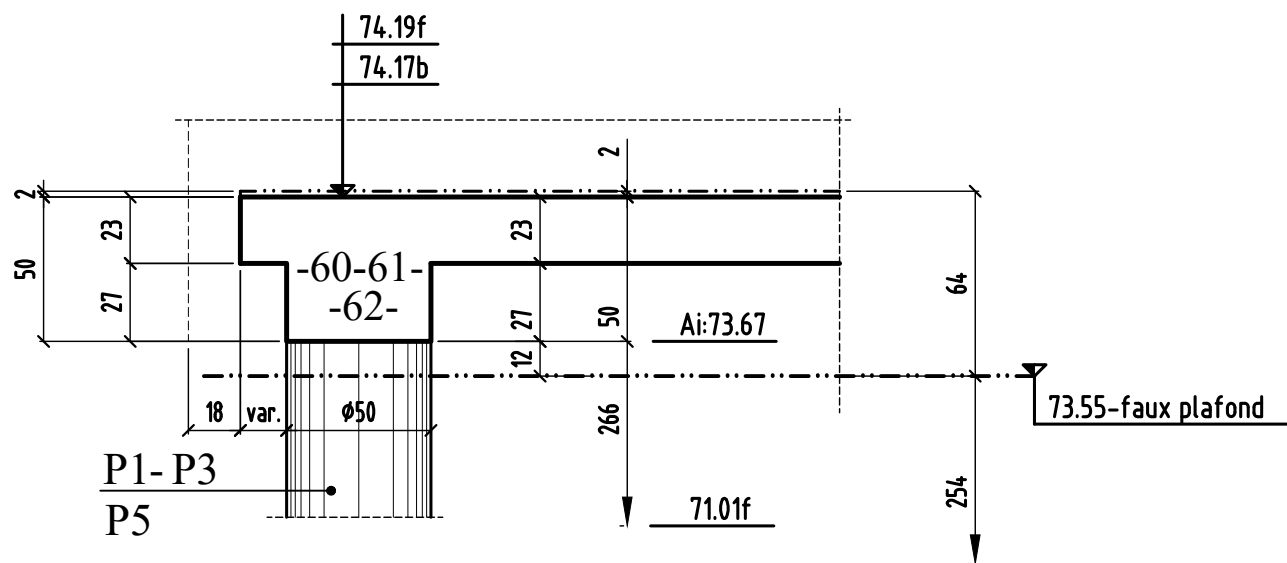

### COUPE 50-50

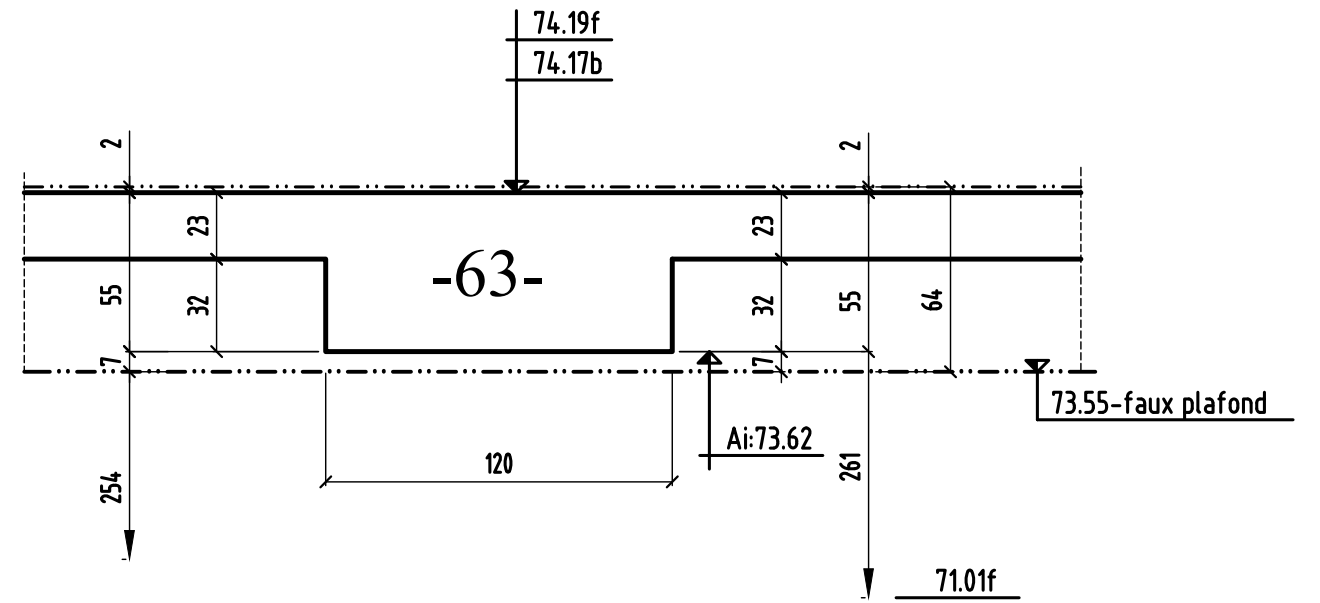

### COUPE 51-51

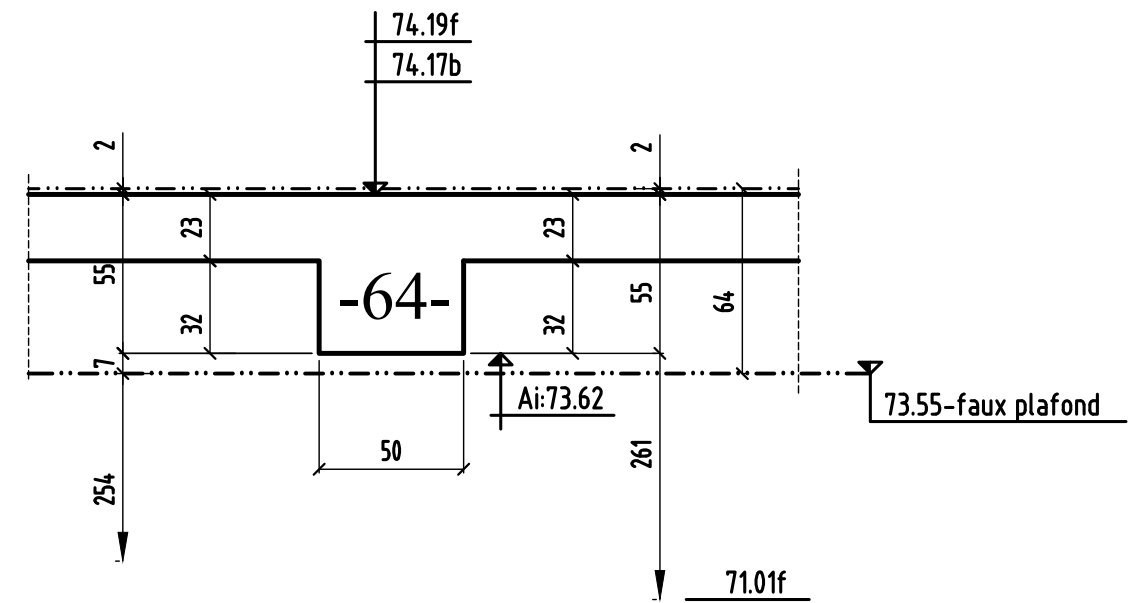



### COUPE 53-53

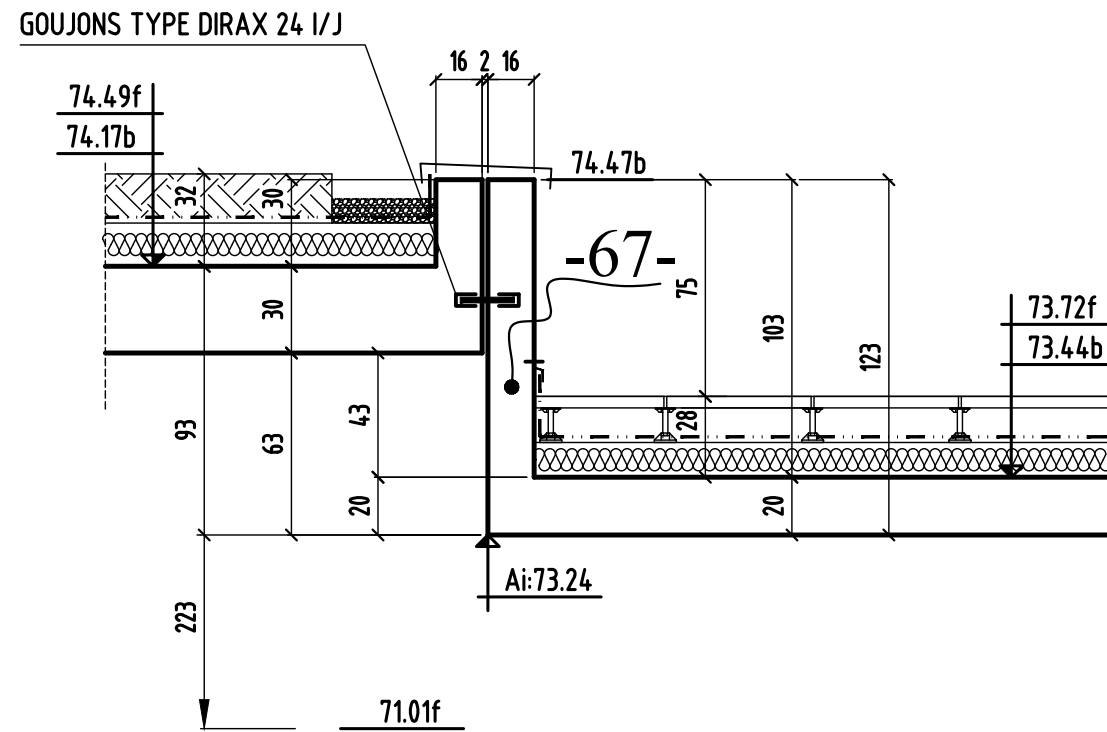

### COUPE 55-55

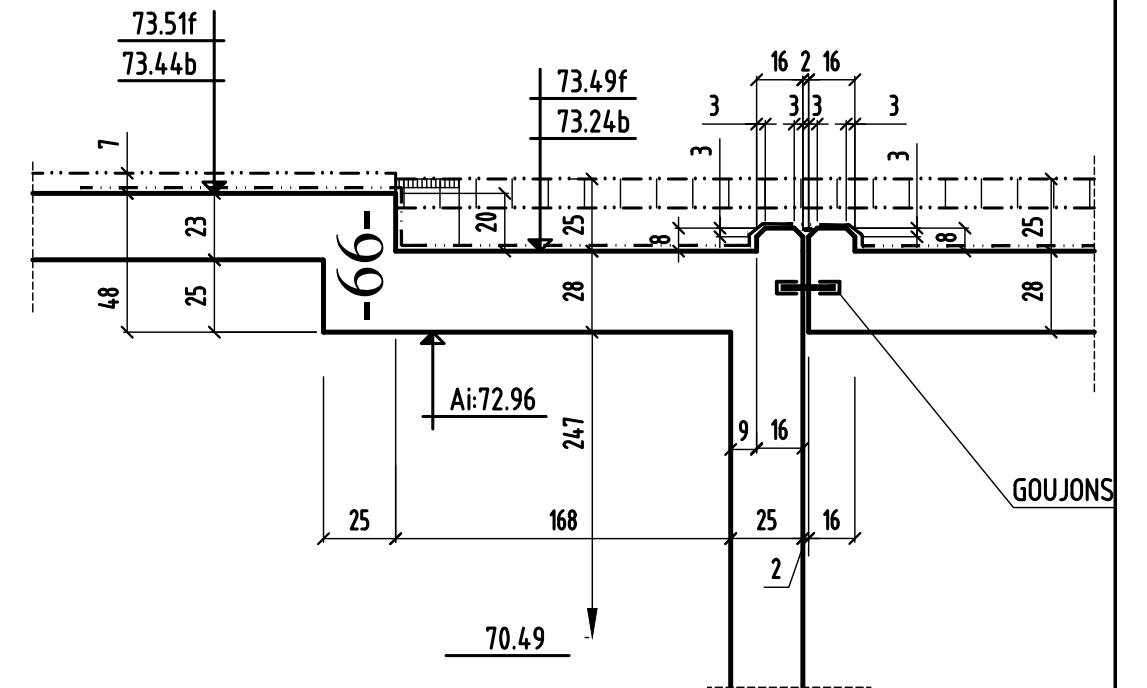

### COUPE 54-54

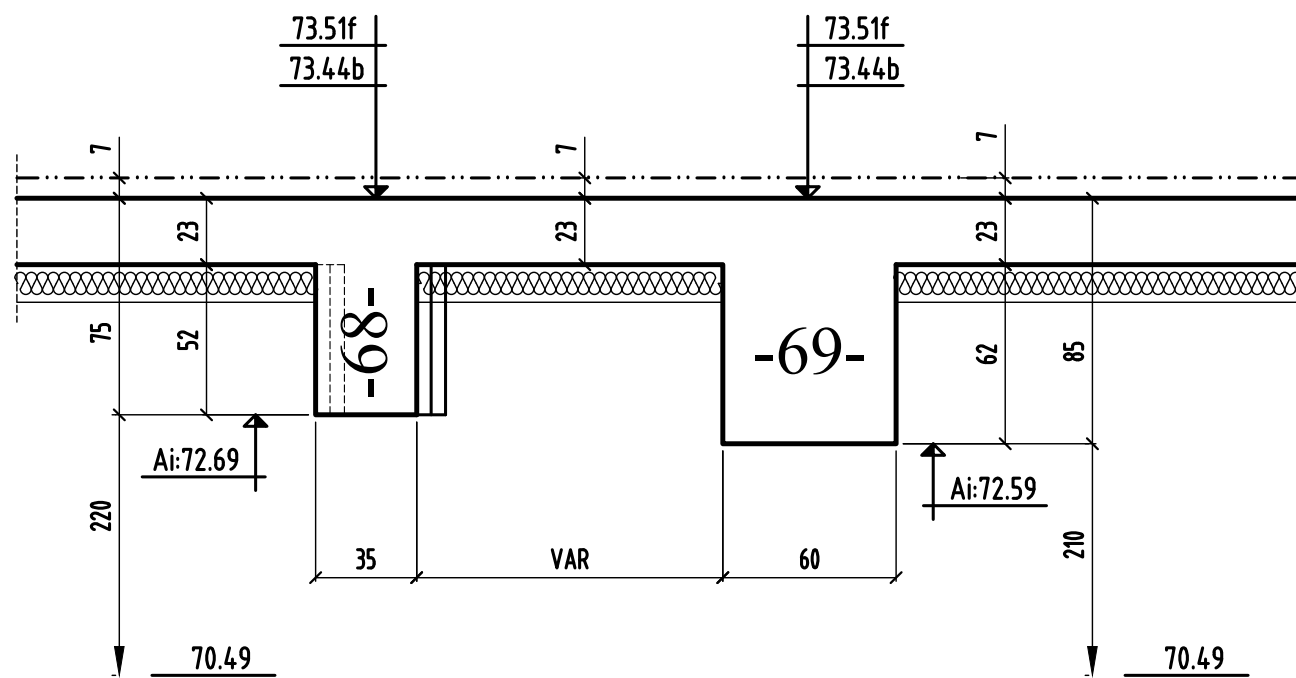

### COUPE 56-56

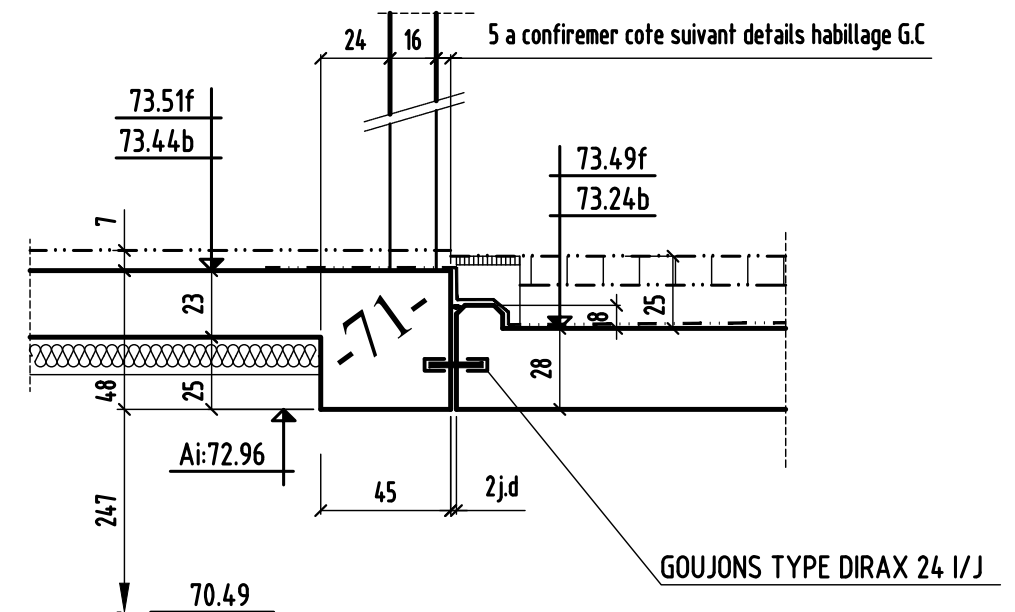

	MODIFICATIONS	A	AFFAIRE:271	Cahier C.19
0		B	Ech:1/25	Page 04





# COUPE 64-64

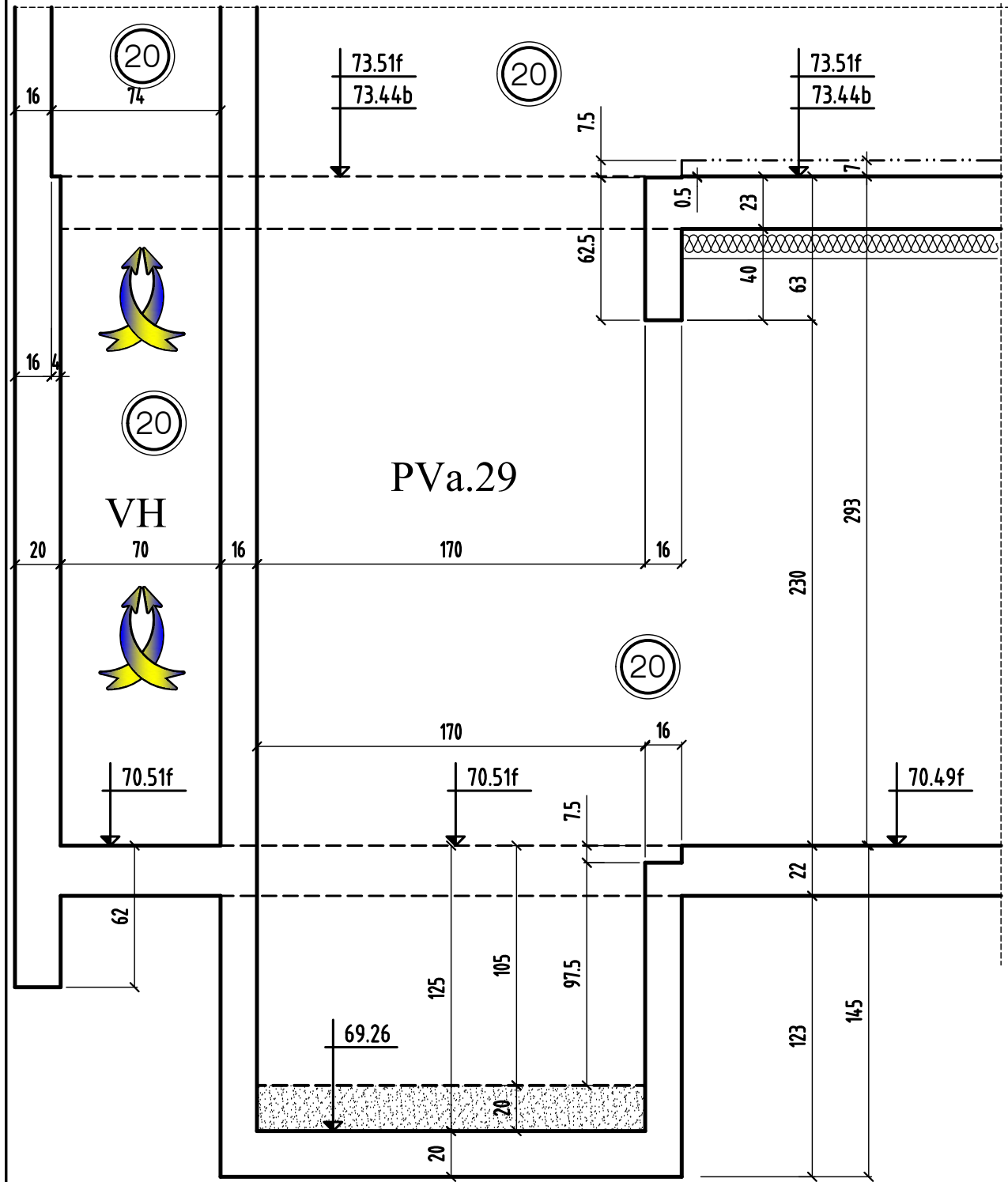

# COUPE 65-65

