

VOIR PLAN N° : C.25 - Coupes et détails

NOTA :

* en attente confirmation decaissé pour douche et réservation nécessaire.

COUPE FEU: PLANCHERS : CF
STABLE AU FEU: VERTICAUX : SF

SURCHARGES:

HABITATIONS:	150 DaN/m2
ESCALIERS:	250 DaN/m2
HALL D'ENTREE:	250 DaN/m2
CIRCULATIONS:	250 DaN/m2
TERRASSES ACCESS. PRIVATIVES:	150 DaN/m2
PARKING:	250 DaN/m2
LOCAUX COMMUNS:	250 DaN/m2
TERRASSES ACCESSIBLES:	350 DaN/m2

BETONS:

Béton apparent :	XC1 C25/30	Fc28 = 25 MPa
Béton pour élévation :	XC1 C25/30	Fc28 = 25 MPa
Béton Voiles et éléments sous terre :	XF1 C25/30	Fc28 = 25 MPa
Gros Béton :	XF1 C16/20	Fc28 = 16 MPa

sauf cas contraires voir vue en plan

Plombier : en attente
 Electricien : en attente

Eléments de structure :

Béton	
Béton Non Porteur	
Poteaux BA noyés	
Maçonnerie Pleine Porteuse	
Maçonnerie Creuse Porteuse	
Maçonnerie Pleine Non Porteuse	
Maçonnerie Creuse Non Porteuse	
Béton Préfabriqué	

Eléments BA porteurs vus par transparence :

Béton	
Murets et relevés vus par transparence :	
Béton non porteur	

Complexes et revêtements :

Gros Béton, recharges	
Dalles sur plots	
Terre	
béton désactivé	
decaissés pour étanchéité	

± : Environ DAP : Dalle Alvéolaire Précontrainte
 Var. : Variable S.L.C. : Suivant la Cote

Lg: Longrine Tr: Trumeau R: Raidisseur
 C: Chevêtre M: Massif V: Voile
 Ch: Chaigne P: Poteau T: Tirant
 L: Linteau S: Semelle BN: Bande-noyée
 Lib: Libage SF: Semelle filante PV: Poutre-voile

MONTREUIL 93100

CONSTRUCTION D'UN ENSEMBLE DE 119 LOGEMENTS AVEC COMMERCES-BUREAUX-ACTIVITES- CRECHE

ILOT EGLISE 93100 MONTEUIL

MAITRE D'OEUVRE EDCM 7 PASSAGE TUQUETIL-75001 PARIS ☎ 01.44.93.20.60	MAITRE D'OUVRAGE NEXITY 19, rue de vienne-TSA 60030 75801 PARIS CEDEX 8 ☎ 01.85.55.11.58
BUREAU DE CONTROLE QUALICONSULT 13, rue Charles Cros,93290 TREMBLAY EN FRANCE ☎ 01.48.19.93.00	ENTREPRISE G.O. M.T.R 9, rue René Cassin 77173 CHEVRY-COSSIGNY ☎ 01.60.62.32.00 ☎ 01.60.62.32.01

VUE EN PLAN (Vue de dessus) - COFFRAGE BATIMENT (D1) PHT 2 étage

ind.	date	modifications
0	24-05-16	1 ère diffusion.
A	21-07-16	MISE A JOUR SUIVANT MODIFICATION D'IMPLANTATIONS BAT D1
B	31-7-16	MISE A JOUR SUIVANT MODIFICATION D'IMPLANTATIONS BAT D1
C	19-10-16	MISE A JOUR GENERAL
D	08-11-16	MISE A JOUR GENERAL

DOSSIER		PLAN		APD
271 C.24		IND.	PRO	<input checked="" type="checkbox"/>
Ingenieur	Projeteur	Date	Echelle	
	H.B.B.	24/05/16	1/50	

VOIR PLAN N° : C.43 - Coupes et détails

COUPE FEU: PLANCHERS : CF = 1 HEURE
STABLE AU FEU: VERTICAUX : SF = 1 HEURE

SURCHARGES:
HABITATIONS: 150 DaN/m²
ESCALIERS: 250 DaN/m²
HALL D'ENTREE: 250 DaN/m²
CIRCULATIONS: 250 DaN/m²
TERRASSES ACCESS. PRIVATIVES: 150 DaN/m²
PARKINGS: 250 DaN/m²
LOCAUX COMMUNS: 250 DaN/m²
TERRASSES ACCESSIBLES: 350 DaN/m²

BETONS:
Béton apparent : XC1 C25/30 Fc28 = 25 MPa
Béton pour élévation : XC1 C25/30 Fc28 = 25 MPa
Béton Voiles et éléments sous terre : XF1 C25/30 Fc28 = 25 MPa
Gros Béton : XF1 C16/20 Fc28 = 16 MPa
sauf cas contraires voir vue en plan

Existant

Limite de propriété

Isolation en sous face de plancher

Isolation sur le plancher

Représentation des voiles contre terres

PLOMBIER: en attente
ELECTRICIEN: en attente

Éléments de structure :

Béton

Béton Non Porteur

Poteaux BA noyés

Maçonnerie Pleine Porteuse

Maçonnerie Creuse Porteuse

Maçonnerie Pleine Non Porteuse

Maçonnerie Creuse Non Porteuse

Béton Préfabriqué

Éléments BA porteurs vus par transparence :

Béton

Murets et relevés vus par transparence :

Béton non porteur

Gros Béton, recharges

Dalles sur plots

Terre

béton désactivé

décaissés pour étanchéité

±. : Environ DAP : Dalle Alvéolaire Précontrainte
Var. : Variable S.L.C. : Suivant la Cote
Lg: Longrine Tr: Trumeau R: Raidisseur
C: Chevêtre M: Massif V: Voile
Ch: Chânage P: Poteau T: Tirant
L: Linteau S: Semelle BN: Bande-noyée
Lb: Libage SF: Semelle filante PV: Poutre-voile

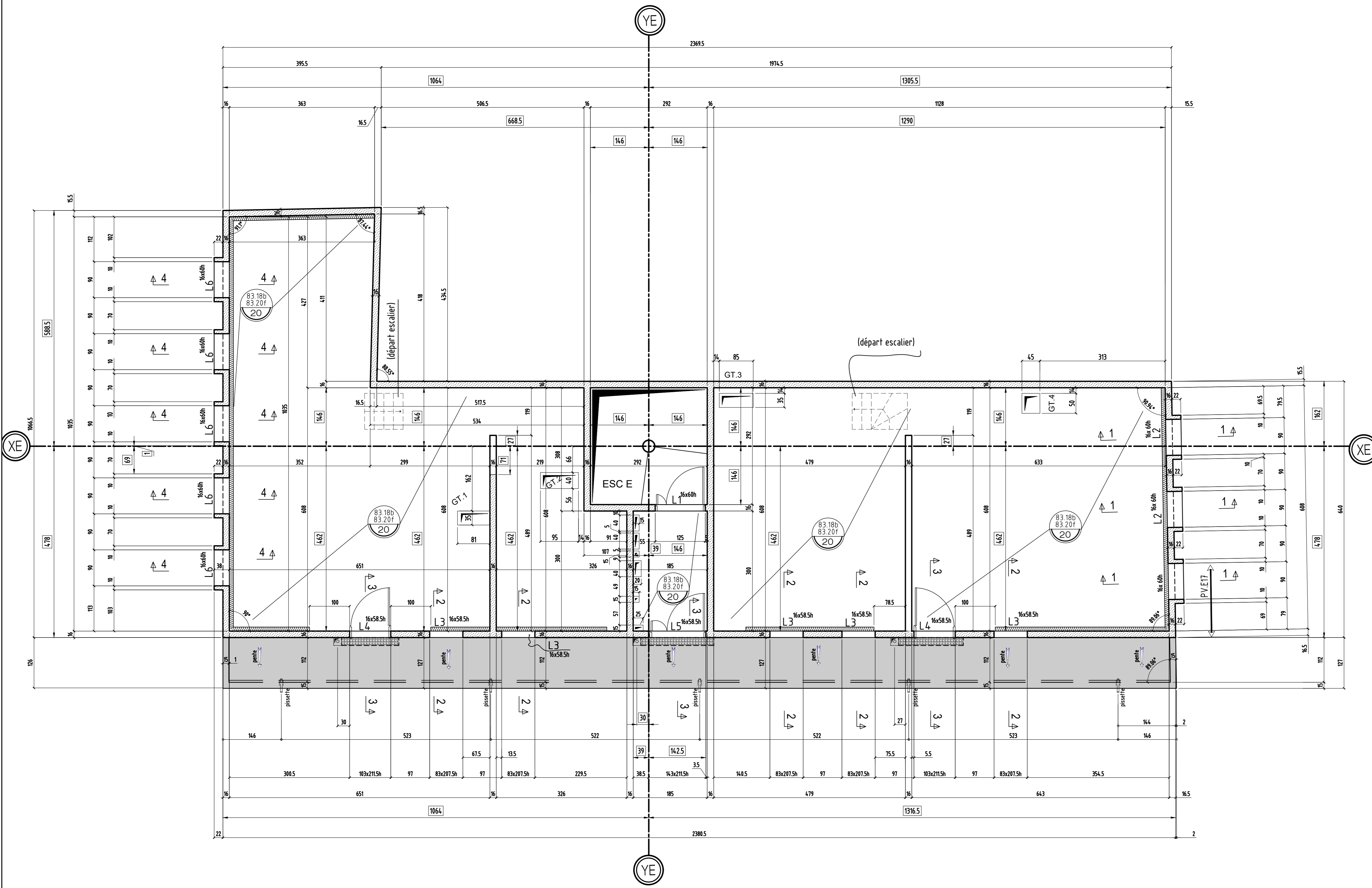

MONTREUIL 93100

CONSTRUCTION D'UN ENSEMBLE DE 119 LOGEMENTS AVEC COMMERCES-BUREAUX-ACTIVITES- CRECHE

ILOT EGLISE 93100 MONTREUIL

MAITRE D'OEUVRE	MAITRE D'OUVRAGE
EDCM 7 PASSAGE TUQUETIL-75001 PARIS ☎ 01.44.93.20.60	NEXITY 19, rue de vienne-TSA 60030 75801 PARIS CEDEX 8 ☎ 01.85.55.11.58
BUREAU DE CONTROLE	ENTREPRISE G.O.
QUALICONSULT 13, rue Charles Cros, 93290 TREMBLAY EN FRANCE ☎ 01.48.19.93.00	M.T.R 9, rue René Cassin 77173 CHEVRY-COSSIGNY ☎ 01.60.62.32.00

VUE EN PLAN (Vue de dessous) - COFFRAGE
BATIMENT **E** PHT 2^{ème} étage

ind.	date	modifications
0	21-06-16	1 ^{ère} diffusion.
A	26-04-17	MISE A JOUR GENERAL

DOSSIER	PLAN	IND.	APD
271	C.42	XE	PRO
Ingenieur	Projeteur	Date	Echelle
H.B.B.		24/06/16	1/50

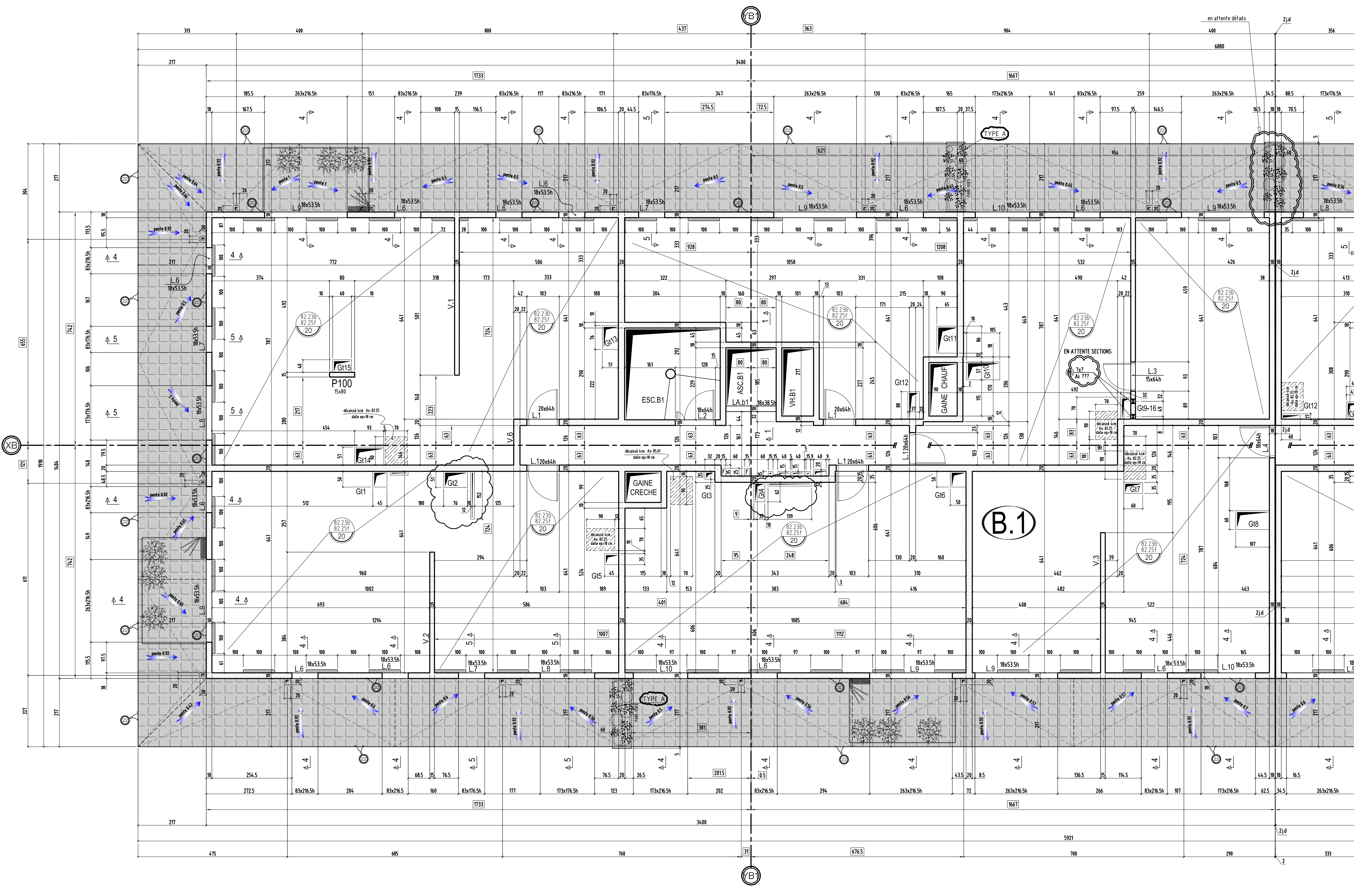

NOTA :
* en attente réponse plombier pour réservation en nuage

VOIR PLAN N° : C.55 - Coupes et détails

COUPE FEU: PLANCHERS : CF = 1 HEURE
STABLE AU FEU: VERTICAUX : SF = 1 HEURE

SURCHARGES:
 HABITATIONS: 150 DaNm²
 ESCALIERS: 250 DaNm²
 HALL D'ENTREE: 250 DaNm²
 CIRCULATIONS: 250 DaNm²
 TERRASSES ACCESS. PRIVATIVES: 150 DaNm²
 PARKING: 250 DaNm²
 LOCAUX COMMUNS: 250 DaNm²
 TERRASSES ACCESSIBLES: 350 DaNm²

BETONS:
 Béton apparent : XC1 C25/30 Fc28 = 25 MPa
 Béton pour élévation : XC1 C25/30 Fc28 = 25 MPa
 Béton Voiles et éléments sous terre : XF1 C25/30 Fc28 = 25 MPa
 Gros Béton : XF1 C16/20 Fc28 = 16 MPa
 sauf cas contraires voir vue en plan

Eléments de structure :
 Béton
 Béton Non Porteur
 Poteaux BA noyés
 Maçonnerie Pleine Porteuse
 Maçonnerie Creuse Porteuse
 Maçonnerie Pleine Non Porteuse
 Maçonnerie Creuse Non Porteuse
 Béton Préfabriqué
 Eléments BA porteurs vus par transparence :
 Béton
 Murets et relevés vus par transparence :
 Béton non porteur
 Complexes et revêtements :
 Gros Béton, recharges
 Dalles sur plots
 Terre
 béton désactivé
 décalassés pour étanchéité

Isolation sur le plancher
 Isolation en sous face de plancher
 Répérage des voiles contre terres

PLOMBIER: en attente
ELECTRICIEN: en attente

Legende:
 z.: Environ DAP: Dalle Alvéolaire Précontrainte
 Var.: Variable S.L.C.: Soutient la Cote
 Lg: Longrine Tr: Trumeau R: Raidisseur
 C: Chevêtre M: Massif V: Voile
 Ch: Chainage P: Poteau T: Tirant
 L: Linteau S: Semelle BN: Bande-noyée
 Lib: Libage SF: Semelle filante PV: Poutre-voile

MONTREUIL 93100
CONSTRUCTION D'UN ENSEMBLE DE 119 LOGEMENTS AVEC COMMERCES-BUREAUX-ACTIVITES- CRECHE
 ILOT EGLISE 93100 MONTREUIL

MAITRE D'OEUVRE EDCM 7 PASSAGE TUQUETIL-75001 PARIS ☎ 01.44.93.20.60	MAITRE D'OUVRAGE NEXITY 19, rue de Vienne-TSA 60030 75001 PARIS-CEDEX 8 ☎ 01.85.55.11.58
BUREAU DE CONTROLE QUALICONSULT 13, rue Charles Cros, 93290 TREMILAY EN FRANCE ☎ 01.48.19.93.00	ENTREPRISE G.O. M.T.R 9, rue René Cassin 77173 CHEVRY-COSSIGNY ☎ 01.60.62.32.00

VUE EN PLAN (Vue de dessous) - COFFRAGE
 BATIMENTS (B.1) PH 2 étage

ind.	date	modifications
0	22-06-16	1 ère diffusion.
A	18-10-16	MISE A JOUR GENERALE.
B	09-12-16	MISE A JOUR GENERALE.
C	28-02-17	MISE A JOUR SUIVANT PLANS MENUISERIES ET ETANCHEISTES
D	18-05-17	MISE A JOUR JARDINIERE

DOSSIER	PLAN	APD
271	C.53	PRO
Ingenieur	Projeteur	Date
H.B.E.	22/06/16	1/50

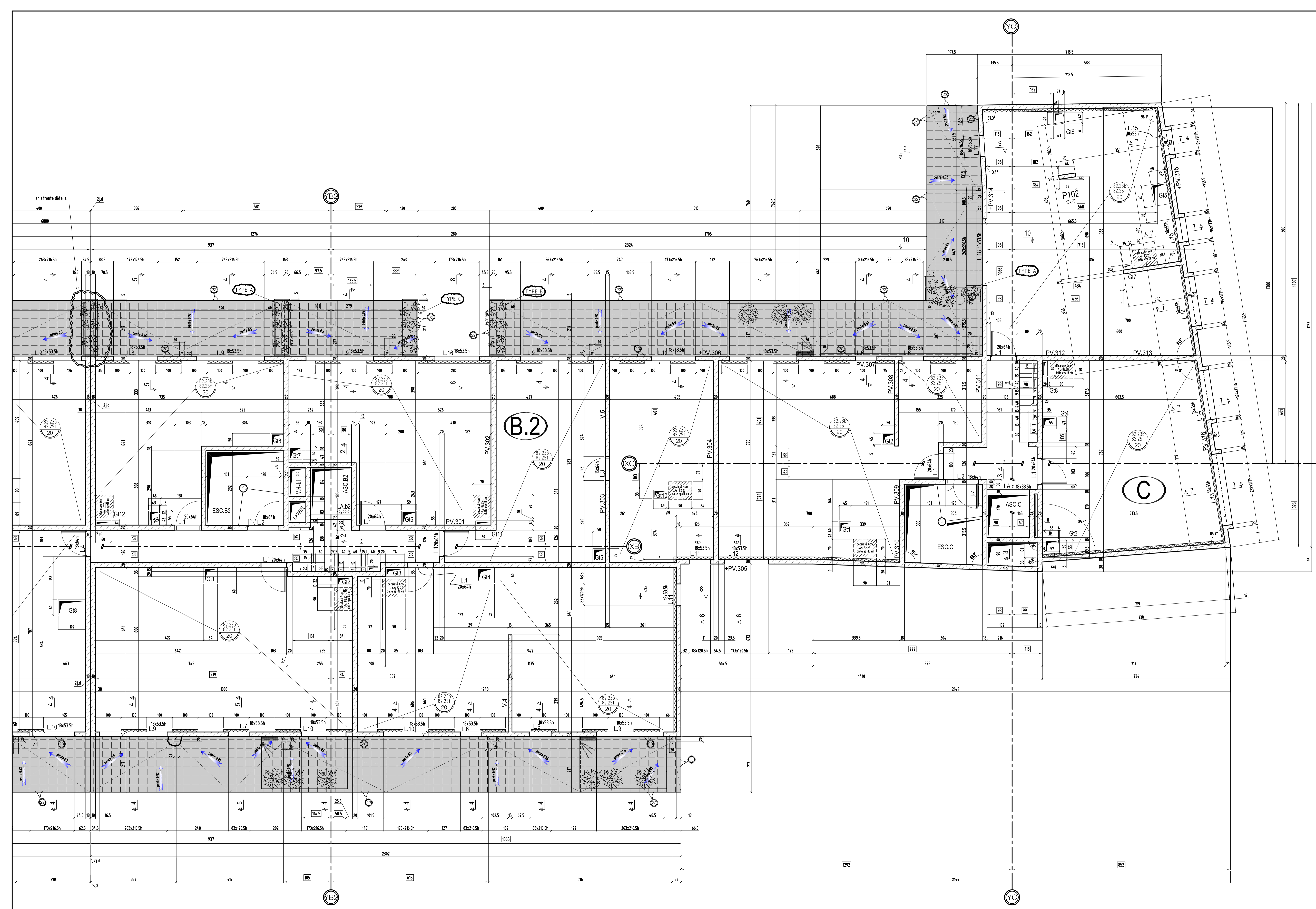

NOTA : * en attente réponse plombier pour réservation en nuage
 * suppression L5

VOIR PLAN N° : C.55 - Coupes et détails

COUPE FEU: PLANCHERS : CF = 1 HEURE
STABLE AU FEU: VERTICAUX : SF = 1 HEURE

SURCHARGES:
 HABITATIONS: 150 DaNm²
 ESCALIERS: 250 DaNm²
 HALL D'ENTREE: 250 DaNm²
 CIRCULATIONS: 250 DaNm²
 TERRASSES ACCESS. PRIVATIVES: 150 DaNm²
 PARKING: 250 DaNm²
 LOGGERS COMMUNS: 250 DaNm²
 TERRASSES ACCESSIBLES: 350 DaNm²

BETONS:
 Béton appui: XC1 C25/30 Fc28 = 25 MPa
 Béton pour élévation: XC1 C25/30 Fc28 = 25 MPa
 Béton Voiles et éléments sous terre: XF1 C25/30 Fc28 = 25 MPa
 Gros Béton: XF1 C16/20 Fc28 = 16 MPa
 sauf cas contraire voir vue en plan

Éléments de structure:
 Béton
 Béton Non Porteur
 Poteaux BA noyés
 Maçonnerie Pierre Porteuse
 Maçonnerie Pierre Porteuse
 Maçonnerie Pierre Non Porteuse
 Maçonnerie Pierre Non Porteuse
 Béton Préfabriqué
 Éléments BA porteurs vus par transparence:
 Béton
 Murs et relevés vus par transparence:
 Béton non porteur
 Complexes et revêtements:
 Gros Béton, recharges
 Dalles sur plots
 Terre
 béton désactivé
 décaissés pour étanchéité

Existant [hatched pattern]
Limite de propriété [dashed line]
Isolation en sous face de plancher [hatched pattern]
Isolation sur le plancher [hatched pattern]
Répartage des voiles contre terres [hatched pattern]

PLOMBIER: en attente
ELECTRICIEN: en attente

Legend:
 s.: Environ DAP: Dalle Alvéolaire Précontrainte
 Var.: Variante S.L.C.: Suivant la Cote
 Lg: Longrine Tr: Trumeau R: Raidresseur
 C: Chevêtre M: Mosaïf V: Voile
 Ch: Châssage P: Poteau T: Trant
 L: Linteau S: Semelle BN: Bande-noyée
 Lib: Libage SF: Semelle filante PV: Poutre-voile

MONTREUIL 93100
CONSTRUCTION D'UN ENSEMBLE
DE 119 LOGEMENTS AVEC
COMMERCES-BUREAUX-ACTIVITES-CRECHE
 ILOT EGLISE 93100 MONTREUIL

MAITRE D'OEUVRE EDCM 7 PASSAGE TUQUETILL-75001 PARIS ☎ 01.44.93.20.80	MAITRE D'OUVRAGE NEXITY 19, rue de Valenciennes 75003 75801 PARIS CEDEX 8 ☎ 01.85.55.11.58
BUREAU DE CONTROLE QUALICONSULT 13, rue Charles Cros, 93290 TREMILAY EN FRANCE ☎ 01.48.19.03.09	ENTREPRISE G.O. M.T.R. 9, rue René Cassin 77170 CHEVRY-COSSIGNY ☎ 01.60.62.32.09

VUE EN PLAN (Vue de dessous) - COFFRAGE
BATIMENTS (B.2) & (C) PH 2 étage

ind.	date	modifications
0	22-06-16	1 ère diffusion.
A	18-10-16	MISE A JOUR GENERALE.
B	09-12-16	MISE A JOUR GENERALE.
C	07-01-17	MISE A JOUR GENERALE.
D	28-02-17	MISE A JOUR SUIVANT PLANS MENUISERIES ET ETANCHEITES
E	18-05-17	MISE A JOUR JARDINIERE

DOSSIER	PLAN	APD
271	C.54	IND. PRO. EXE. DOE
Ingenieur	Projeteur	Date
H.B.E.	22/06/16	1/50

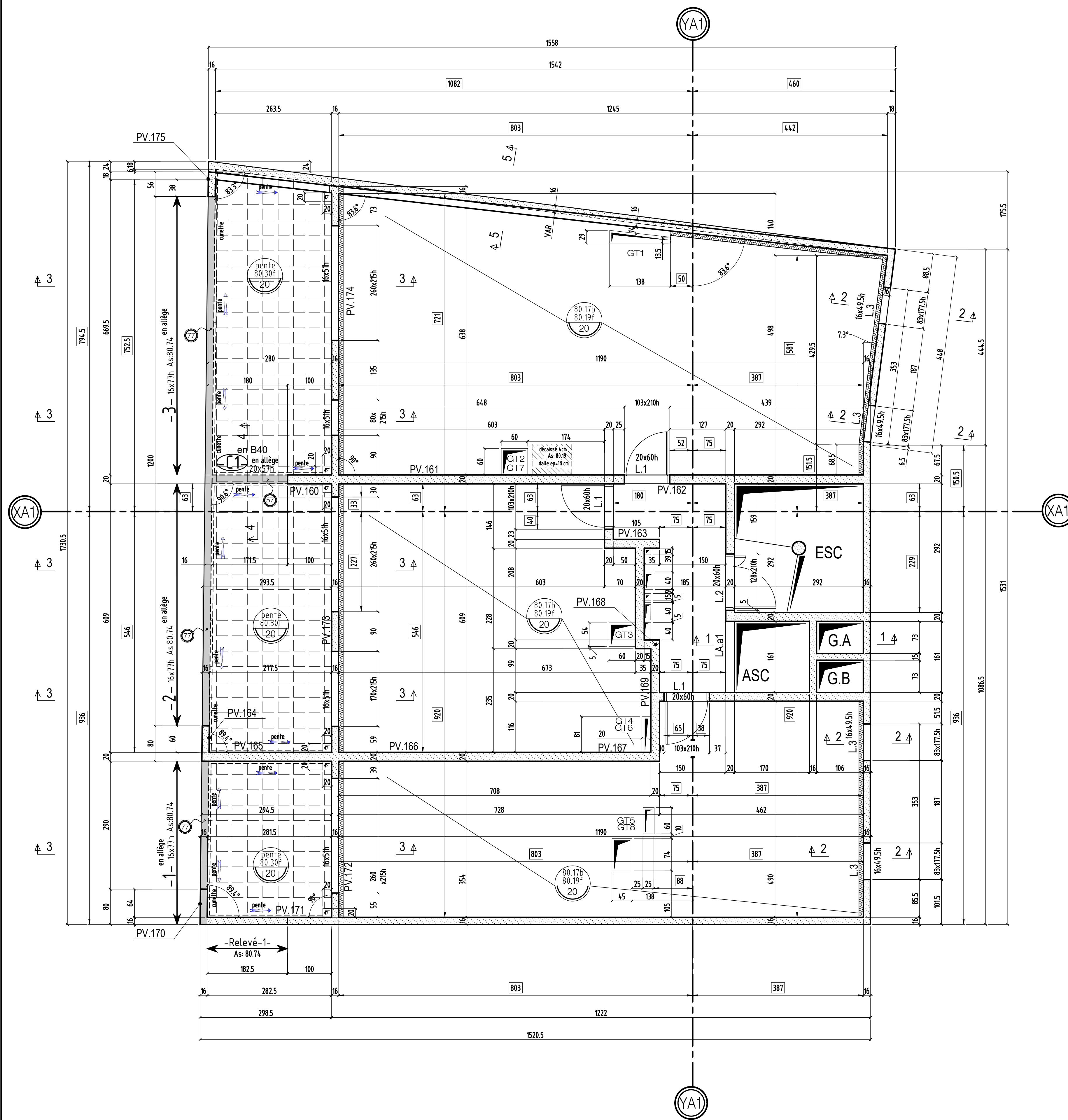

VOIR PLAN N° : C.71 - Coupes et détails

COUPE FEU: PLANCHERS : CF = 1 HEURE
 STABLE AU FEU: VERTICAUX : SF = 1 HEURE

SURCHARGES:
 HABITATIONS: 150 DaN/m2
 ESCALIERS: 250 DaN/m2
 HALL D'ENTREE: 250 DaN/m2
 CIRCULATIONS: 250 DaN/m2
 TERRASSES ACCESS. PRIVATIVES: 150 DaN/m2
 PARKING: 250 DaN/m2
 LOCAUX COMMUNS: 250 DaN/m2
 TERRASSES ACCESSIBLES: 350 DaN/m2

BETONS:
 Béton apparent : XC1 C25/30 Fc28 = 25 MPa
 Béton pour élévation : XC1 C25/30 Fc28 = 25 MPa
 Béton Voiles et éléments sous terre : XF1 C25/30 Fc28 = 25 MPa
 Gros Béton : XF1 C16/20 Fc28 = 16 MPa
 sauf cas contraire voir vue en plan

Eléments de structure :
 Béton
 Béton Non Porteur
 Poteaux BA noyés
 Maçonnerie Pleine Porteuse
 Maçonnerie Creuse Porteuse
 Maçonnerie Pleine Non Porteuse
 Maçonnerie Creuse Non Porteuse
 Béton Préfabriqué
 Eléments BA porteurs vus par transparence :
 Béton
 Murets et relevés vus par transparence :
 Béton non porteur
 Complexes et revêtements :
 Gros Béton, recharges
 Dalles sur plots
 Terre
 béton désactivé
 décaissés pour étanchéité

± : Environ DAP : Dalle Alvéolaire Précontrainte
 Var. : Variable S.L.C. : Suivant la Cote
 Lg: Longrine Tr: Trumeau R: Raidisseur
 C: Chevêtre M: Massif V: Voile
 Ch: Chainage P: Poteau T: Tirant
 L: Linteau S: Semelle BN: Bande-noyée
 Lib: Libage SF: Semelle filante PV: Poutre-voile

Existant
 Limite de propriété
 Isolation en sous face de plancher
 Isolation sur le plancher
 Repérage des voiles contre terres

PLOMBIER: en attente
 ELECTRICIEN: en attente

MONTREUIL 93100

CONSTRUCTION D'UN ENSEMBLE DE 119 LOGEMENTS AVEC COMMERCES-BUREAUX-ACTIVITES- CRECHE

ILOT EGLISE 93100 MONTREUIL

MAITRE D'OEUVRE EDCM 7 PASSAGE TUQUETIL-75001 PARIS ☎ 01.44.93.20.60	MAITRE D'OUVRAGE NEXITY 19, rue de vienne-TSA 60030 75801 PARIS CEDEX 8 ☎ 01.85.55.11.58
BUREAU DE CONTROLE QUALICONSULT 13, rue Charles Cros,93290 TREMPLAY EN FRANCE ☎ 01.48.19.93.00	ENTREPRISE G.O. M.T.R 9, rue René Cassin 77173 CHEVRY-COSSIGNY ☎ 01.60.62.32.00 ☎ 01.60.62.32.01

VUE EN PLAN (Vue de dessus) - COFFRAGE
 BATIMENT (A1) PHT 2 étage

ind.	date	modifications
O	04-07-16	1 ère diffusion.
A	23-02-17	MISE A JOUR GENERAL
B	15-03-17	MISE A JOUR SUIVANT PLAN MENUISIER
C	23-03-17	MISE A JOUR SUIVANT SUIVANT DETAILS ETANCHEITE

DOSSIER	PLAN	APD	
271	C.70	IND.	PRO
Ingenieur	Projeteur	Date	Echelle
H.B.E		04/07/16	1/50

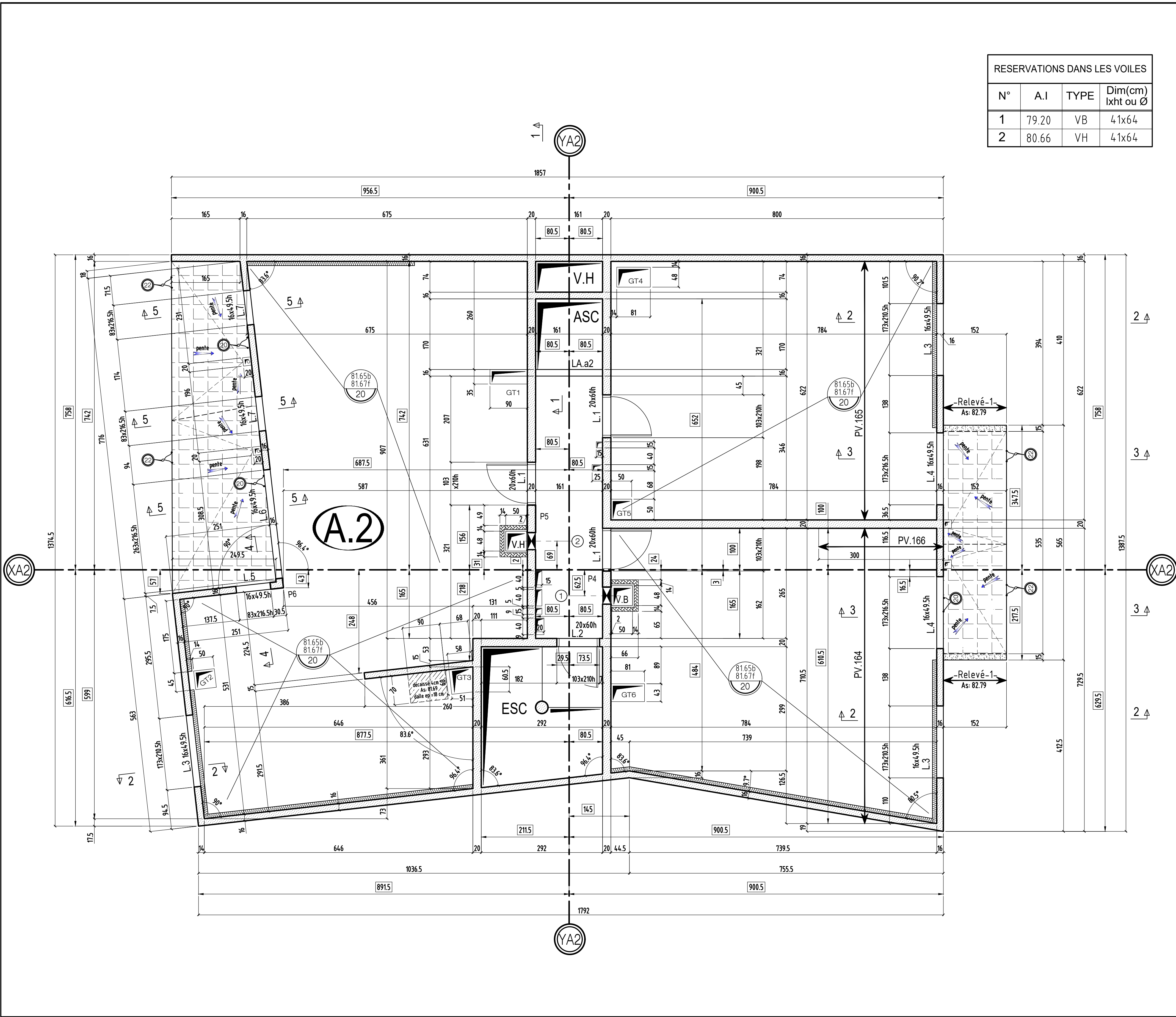

RESERVATIONS DANS LES VOILES			
N°	A.I	TYPE	Dim(cm) lxht ou Ø
1	79.20	VB	41x64
2	80.66	VH	41x64

VOIR PLAN N° : C.77 - Coupes et détails

COUPE FEU: PLANCHERS : CF= 1 HEURE
STABLE AU FEU: VERTICAUX : SF = 1 HEURE

SURCHARGES:
 HABITATIONS: 150 DaNm²
 ESCALIERS: 250 DaNm²
 HALL D'ENTREE: 250 DaNm²
 CIRCULATIONS: 250 DaNm²
 TERRASSES ACCESS. PRIVATIVES: 150 DaNm²
 PARKINGS: 250 DaNm²
 LOCAUX COMMUNS: 250 DaNm²
 TERRASSES ACCESSIBLES: 350 DaNm²

BETONS:
 Béton apparent : XC1 C25/30 Fc28 = 25 MPa
 Béton pour élévation : XC1 C25/30 Fc28 = 25 MPa
 Béton Voiles et éléments sous terre : XF1 C25/30 Fc28 = 25 MPa
 Gros Béton : XF1 C16/20 Fc28 = 16 MPa
 sauf cas contraires voir vue en plan

Éléments de structure :

- Béton
- Béton Non Porteur
- Poteaux BA noyés
- Maçonnerie Pleine Porteuse
- Maçonnerie Creuse Porteuse
- Maçonnerie Pleine Non Porteuse
- Maçonnerie Creuse Non Porteuse
- Béton Préfabriqué

Éléments BA porteurs vus par transparence :

- Béton
- Murets et relevés vus par transparence :
- Béton non porteur

Complexes et revêtements :

- Gros Béton, recharges
- Dalles sur plots
- Terre
- béton désactivé
- décaissés pour étanchéité

Existant [Symbol]

Limite de propriété [Symbol]

Isolation en sous face de plancher [Symbol]

Isolation sur le plancher [Symbol]

Repérage des voiles contre terres [Symbol]

PLOMBIER: en attente
ELECTRICIEN: en attente

± : Environ DAP : Dalle Alvéolaire Précontrainte
 Var.: Variable S.L.C. : Suivant la Cote
 Lg: Longrine Tr: Trumeau R: Raidisseur
 C: Chevêtre M: Massif V: Voile
 Ch: Chainage P: Poteau T: Tirant
 L: Linteau S: Semelle BN: Bande-noyée
 Lib: Libage SF: Semelle filante PV: Poutre-voile

MONTREUIL 93100
CONSTRUCTION D'UN ENSEMBLE DE 119 LOGEMENTS AVEC COMMERCES-BUREAUX-ACTIVITES- CRECHE
 ILOT EGLISE 93100 MONTREUIL

MAITRE D'OEUVRE	MAITRE D'OUVRAGE
EDCM 7 PASSAGE TUQUETIL-75001 PARIS ☎ 01.44.93.20.60	NEXITY 19, rue de vienne-TSA 60030 75001 PARIS CEDEX 8 ☎ 01.85.55.11.58
BUREAU DE CONTROLE QUALICONSULT 13, rue Charles Cros,93290 TREMBLAY EN FRANCE ☎ 01.48.19.93.00	ENTREPRISE G.O. M.T.R 9, rue René Cassin 77173 CHEVRY-COSSIGNY ☎ 01.60.62.32.00 ☎ 01.60.62.32.01

VUE EN PLAN (Vue de dessus) - COFFRAGE
 BATIMENT A2 PHT 2 étage

ind.	date	modifications
0	04-07-16	1 ère diffusion.
A	10-02-17	MISE A JOUR GENERAL
B	16-03-17	MISE A JOUR SUIVANT PLAN MENUISIER
C	23-03-17	MISE A JOUR SUIVANT SUIVANT DETAILS ETANCHEITE

DOSSIER		PLAN		APD
271		C.76		PRO
Ingénieur		Projeteur		EXE
H.B.E		04/07/16		DOE
		Date		Echelle
		1/50		

MONTREUIL

93100

CONSTRUCTION D'UN ENSEMBLE DE 119 LOGEMENTS AVEC COMMERCES-BUREAUX-ACTIVITES- CRECHE

ILOT EGLISE

93100 MONTERUIL

MAITRE D' OEUVRE	MAITRE D'OUVRAGE
EDCM 7 PASSAGE TUQUETIL-75001 PARIS ☎: 01.44.93.20.60 📠: ...	NEXITY 19, rue de vienne-TSA 60030 75801 PARIS CEDEX 8 ☎: 01.85.55.11.58 📠: ...
BUREAU DE CONTROLE QUALICONSULT 13, rue Charles Cros,93290 TREMBLAY EN FRANCE ☎: 01.48.19.93.00 📠: ...	ENTREPRISE G.O. M.T.R 9, rue René Cassin 77173 CHEVRY-COSSIGNY ☎: 01.60.62.32.00 📠: 01.60.62.32.01

PL HAUT 2 étage
BATIMENT **(D.1)** COUPES (coffrage)

ind.	date	modifications
0	24-05-16	1 ère diffusion.
A	21-07-16	MISE A JOUR GENERAL
B	29-07-16	MISE A JOUR GENERAL
C	19-10-16	MISE A JOUR GENERAL

	DOSSIER		PLAN		APD		
	271		C.25		IND.		
					EXE	PRO	
						DOE	X
	Ingenieur	Projeteur	Date	Echelle			
	<i>H.B.E</i>	<i>24/05/16</i>	<i>1/25</i>				

COUPE 1-1

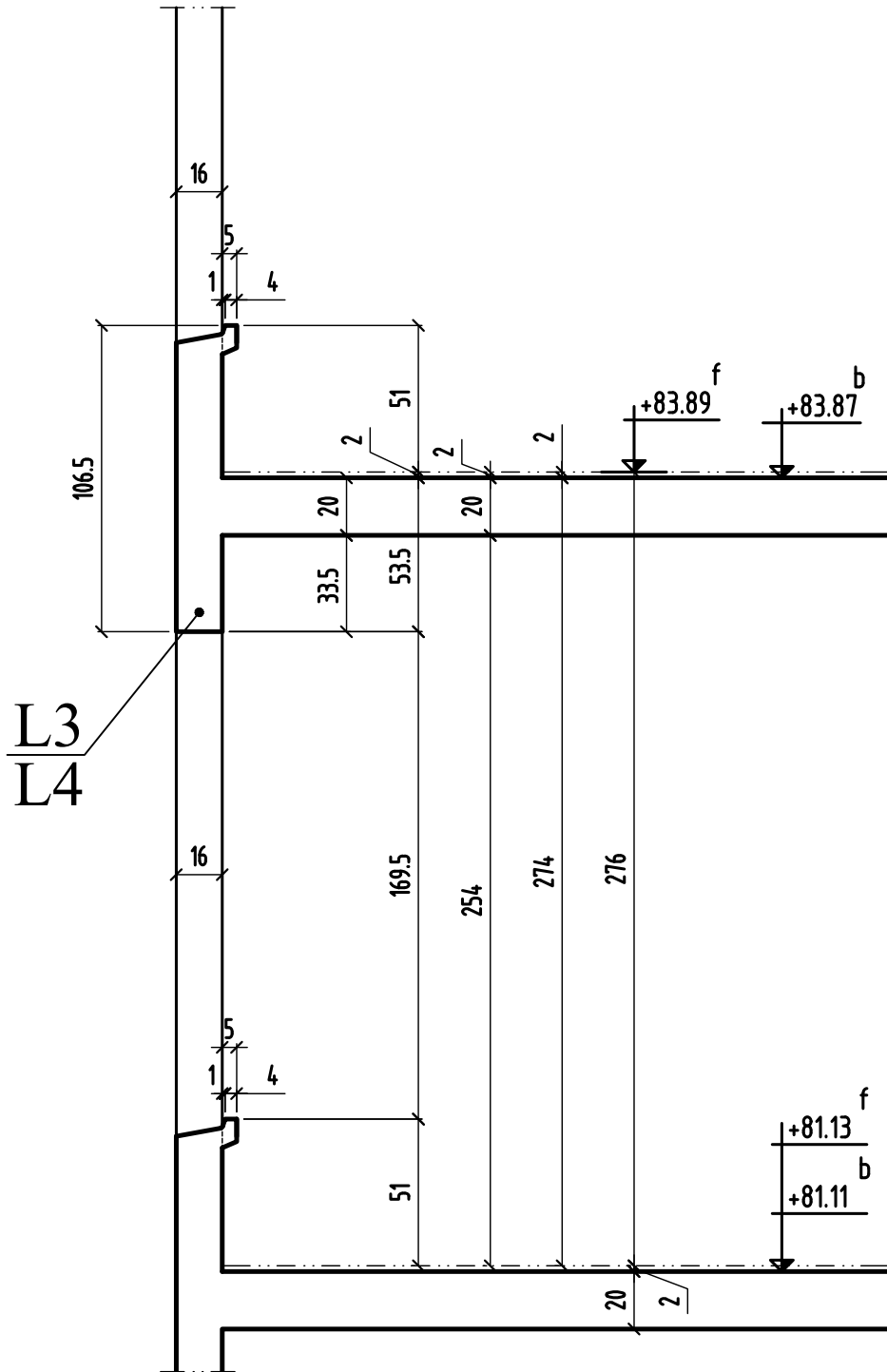

COUPE 2-2

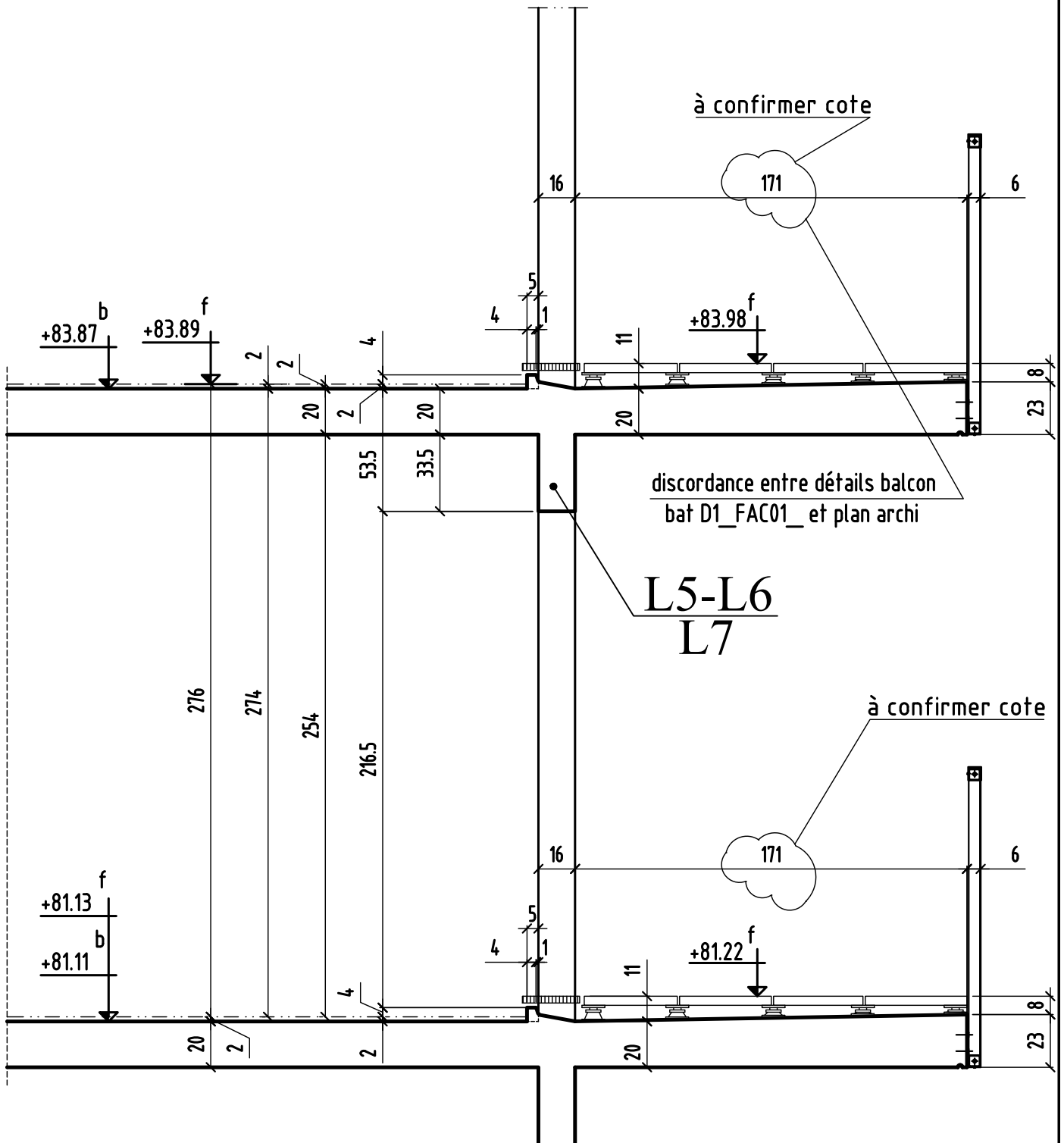

MONTREUIL

93100

CONSTRUCTION D'UN ENSEMBLE DE 119 LOGEMENTS AVEC COMMERCES-BUREAUX-ACTIVITES- CRECHE

ILOT EGLISE

93100 MONTERUIL

MAITRE D' OEUVRE	MAITRE D'OUVRAGE
EDCM 7 PASSAGE TUQUETIL-75001 PARIS ☎: 01.44.93.20.60 📠: ...	NEXITY 19, rue de vienne-TSA 60030 75801 PARIS CEDEX 8 ☎: 01.85.55.11.58 📠: ...
BUREAU DE CONTROLE	ENTREPRISE G.O.
QUALICONSULT 13, rue Charles Cros,93290 TREMBLAY EN FRANCE ☎: 01.48.19.93.00 📠: ...	M.T.R 9, rue René Cassin 77173 CHEVRY-COSSIGNY ☎: 01.60.62.32.00 📠: 01.60.62.32.01

PL HAUT 2 étage
BATIMENT **(D.2)** COUPES (coffrage)

ind.	date	modifications
0	13-07-16	1 ère diffusion.
A	19-10-16	Mise à jour générale.

	DOSSIER		PLAN		APD	
	271		C.33		IND.	
					EXE	X
					PRO	
					EXE	
				DOE		
Ingenieur	Projeteur	Date	Echelle			
	<i>H.B.E</i>	<i>13/07/16</i>	<i>1/25</i>			

COUPE 1-1

en attente détails ASC

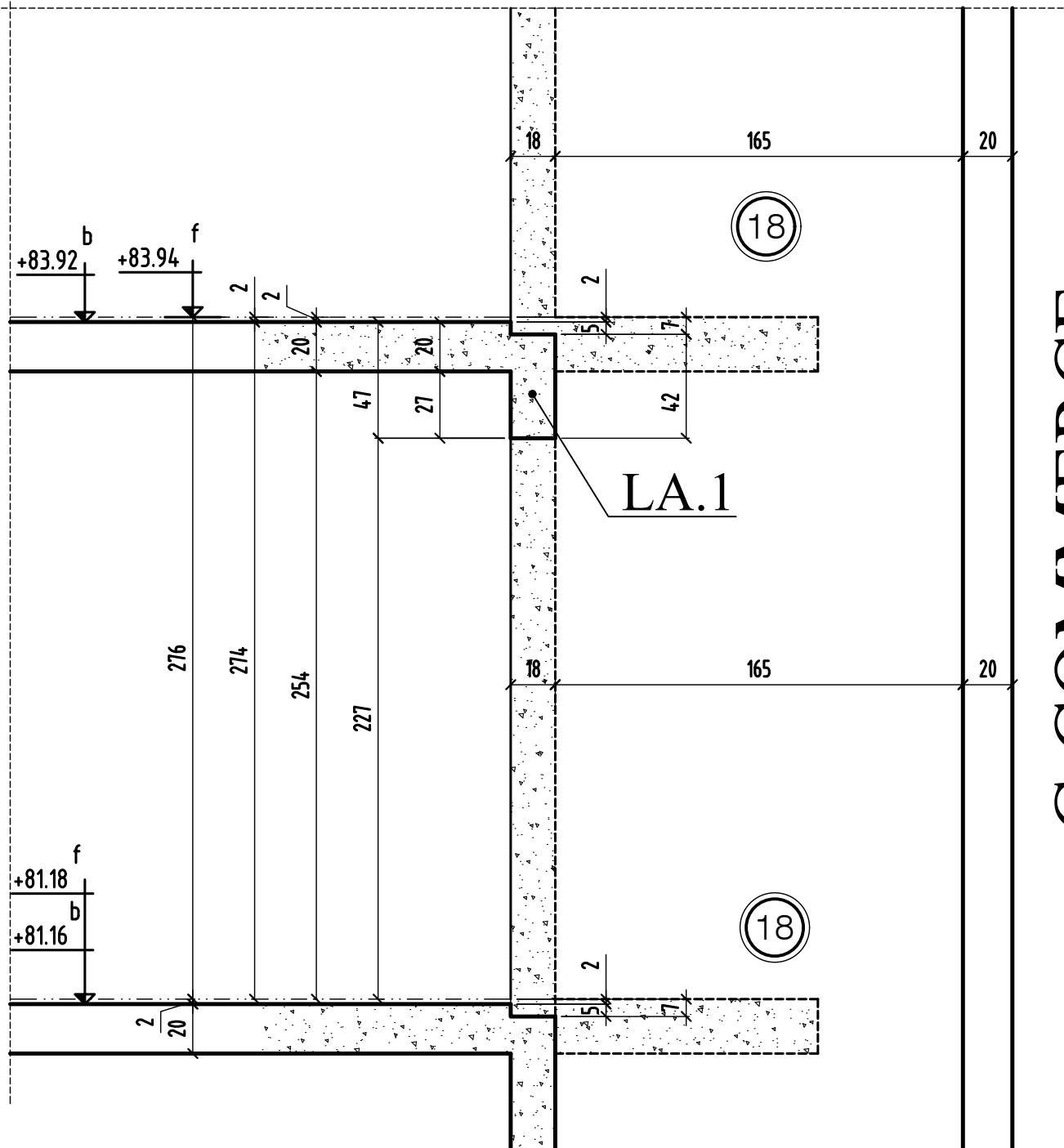

G.COMMERCE

COUPE 2-2

ACRO-1-

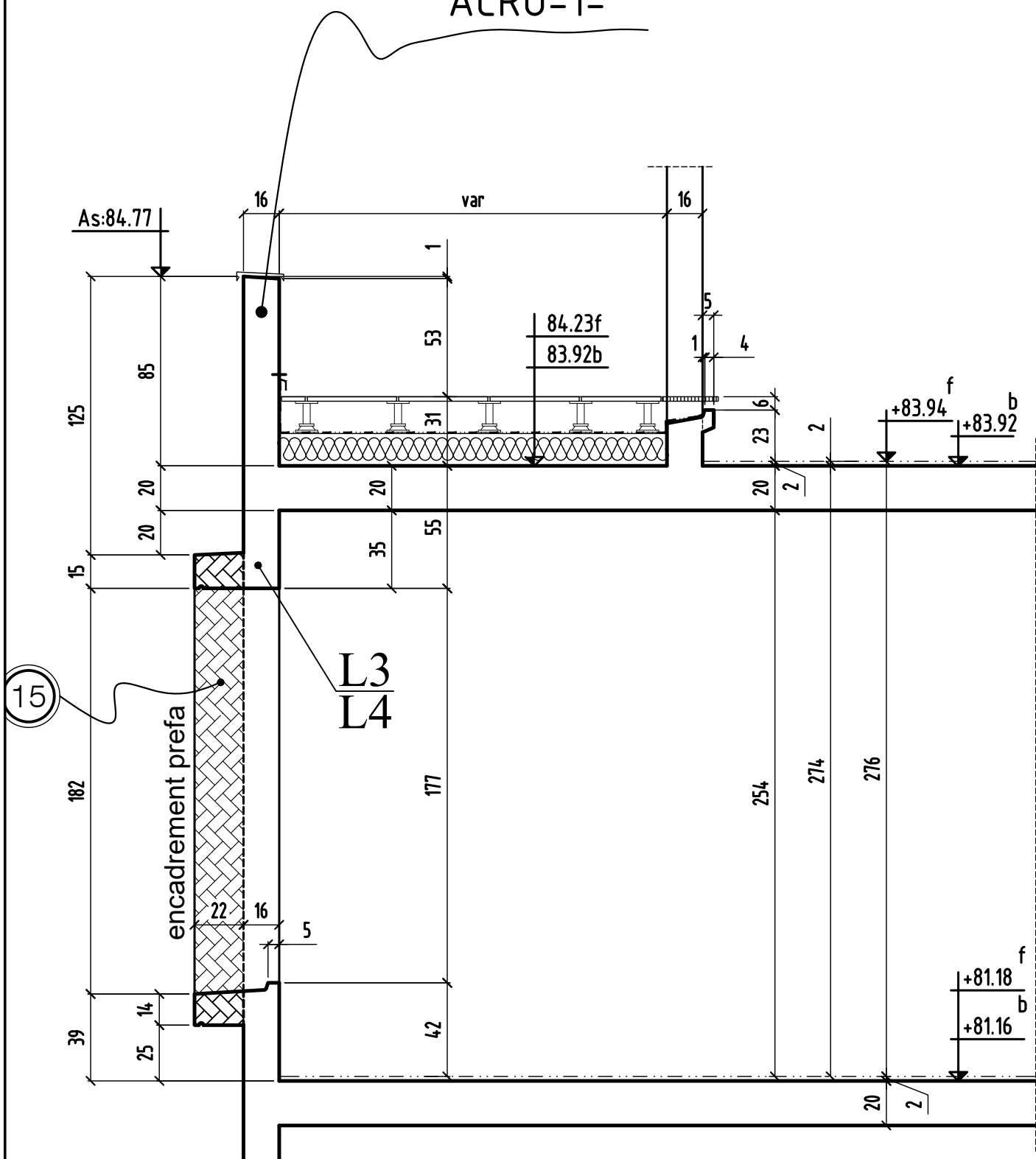

COUPE 2-2

MODIFICATIONS

0	A
	B

AFFAIRE: 271

Cahier C.33

Ech:1/25

Page 02

COUPE 3-3

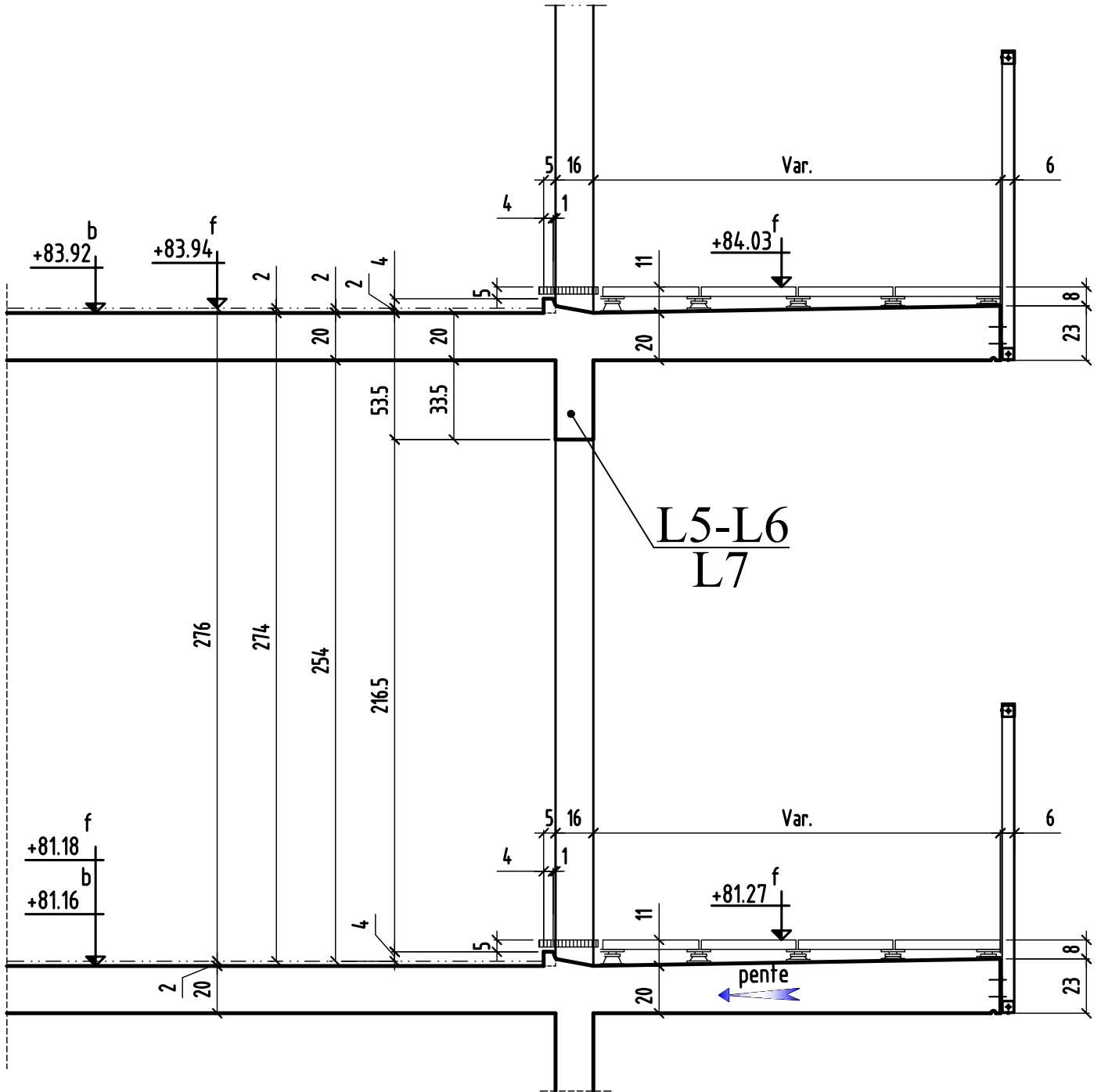

COUPE 4-4

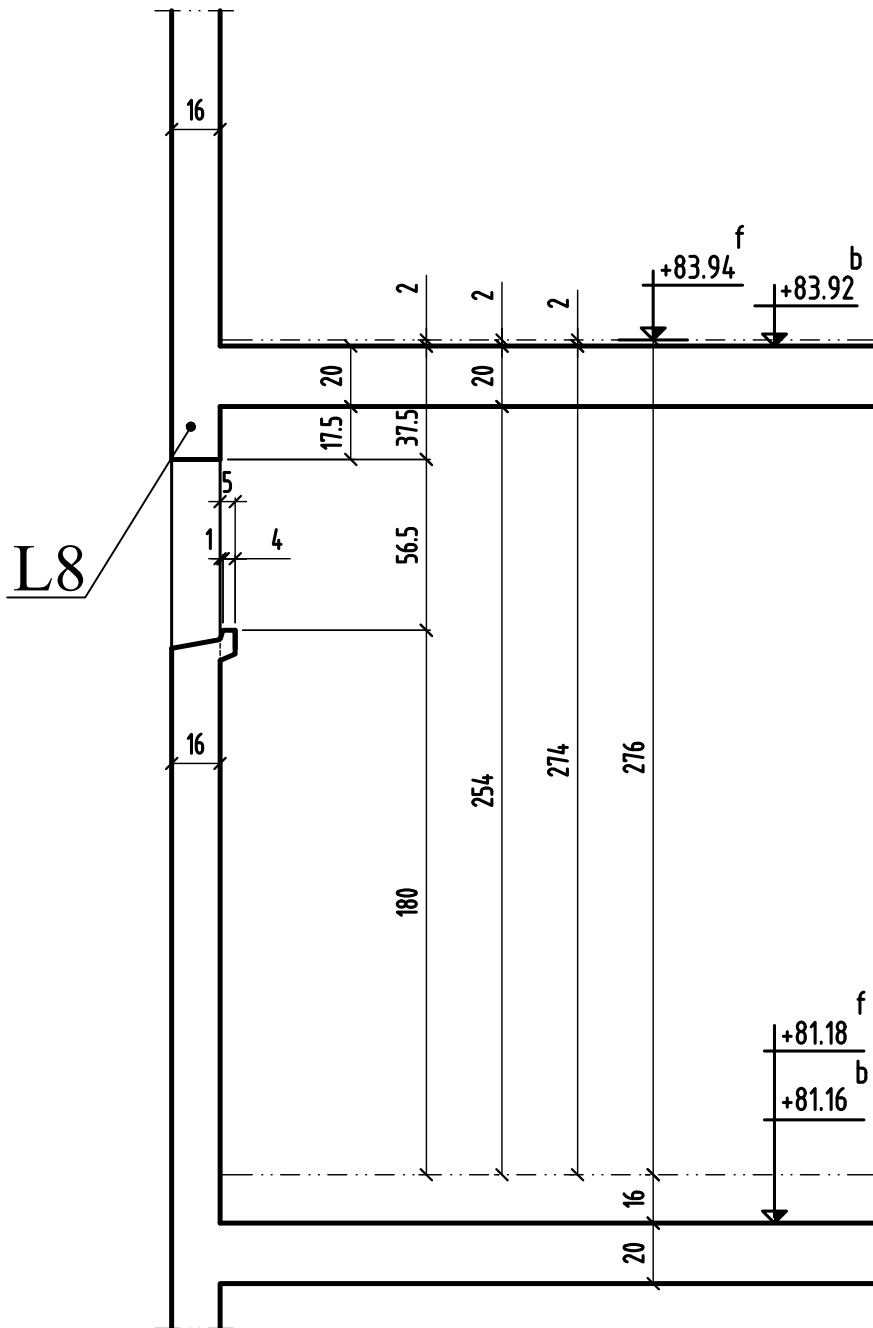

MONTREUIL

93100

CONSTRUCTION D'UN ENSEMBLE DE 119 LOGEMENTS AVEC COMMERCES-BUREAUX-ACTIVITES- CRECHE

ILOT EGLISE

93100 MONTREUIL

MAITRE D' OEUVRE	MAITRE D'OUVRAGE
EDCM 7 PASSAGE TUQUETIL-75001 PARIS ☎: 01.44.93.20.60 📠: ...	NEXITY 19, rue de vienne-TSA 60030 75801 PARIS CEDEX 8 ☎: 01.85.55.11.58 📠: ...
BUREAU DE CONTROLE	ENTREPRISE G.O.
QUALICONSULT 13, rue Charles Cros,93290 TREMBLAY EN FRANCE ☎: 01.48.19.93.00 📠: ...	M.T.R 9, rue René Cassin 77173 CHEVRY-COSSIGNY ☎: 01.60.62.32.00 📠: 01.60.62.32.01

PL HAUT 2 étage
BATIMENT **(E)** COUPES (coffrage)

ind.	date	modifications
0	21-06-16	1 ère diffusion.
A	26-04-17	MISE A JOUR GENERAL
B	07-07-17	MISE A JOUR SUIVANT DETAILS MENUISIER

	DOSSIER		PLAN		APD	
	271		C.43		IND.	
					EXE	X
					PRO	
				EXE		
				DOE		
Ingenieur	Projeteur	Date	Echelle			
	<i>H.B.E</i>	<i>24/06/16</i>	<i>1/25</i>			

DETAILS 1

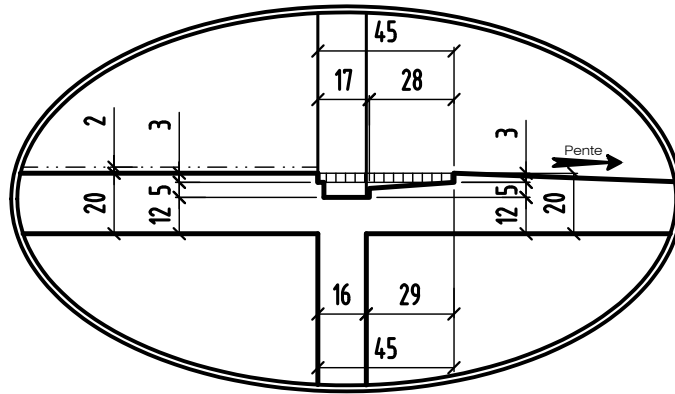

NOTA: DETAILS DES SEUILS ET APPUIS VOIR CAHIERS DU MENUISIER DE L'ETANCHEUR ET DE LA PIERRE

NOTA: L'EXECUTION DE CE PLAN N'EST VALABLE QU'APRES L'APPROBATION DE LA MAITRISE D'OEUVRE, DU MAITRE D'OUVRAGE, DU BUREAU DE CONTRÔLE ET DES CORPS D'ETATS CONCERNES

COUPE 1-1

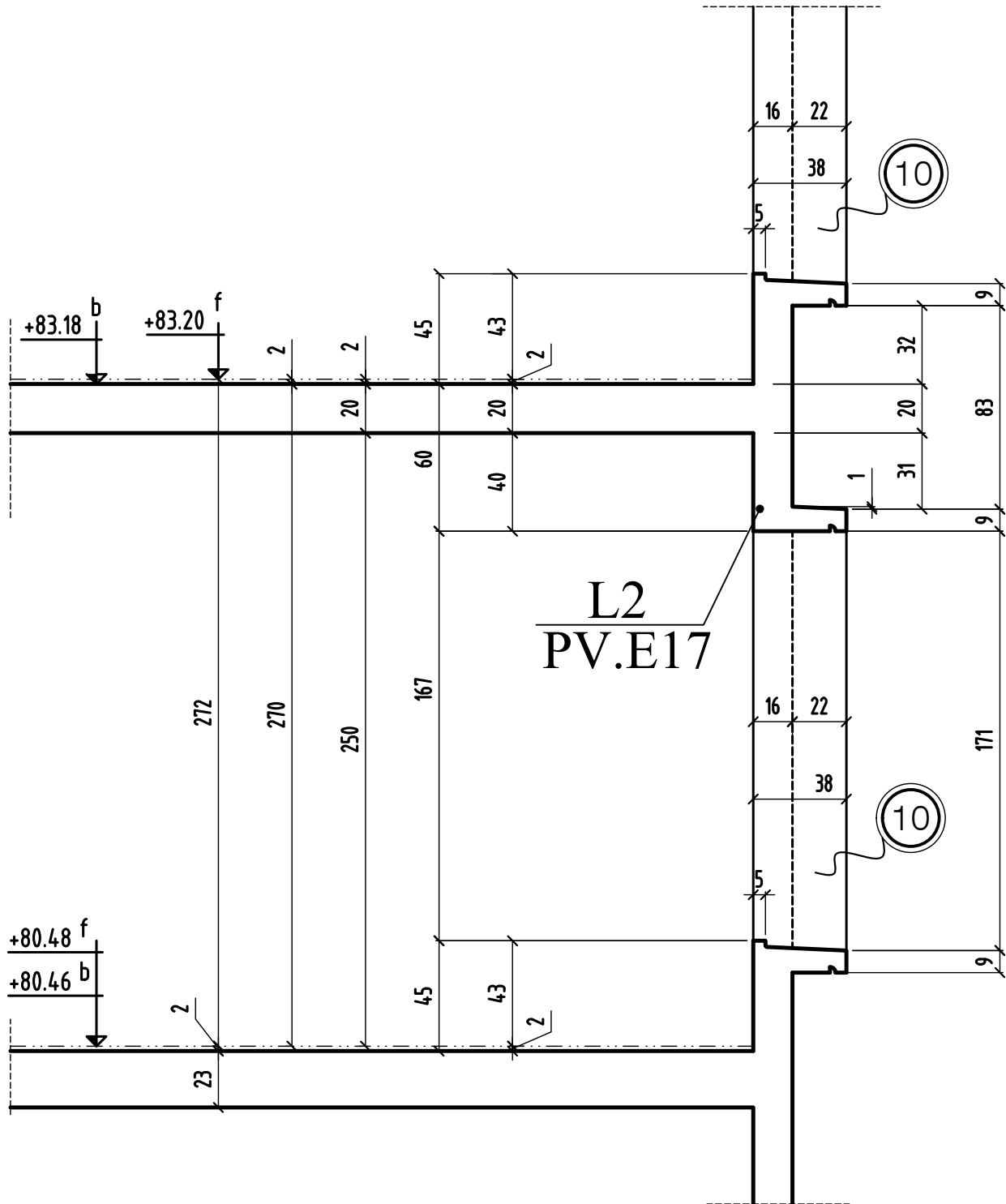

COUPE 2-2

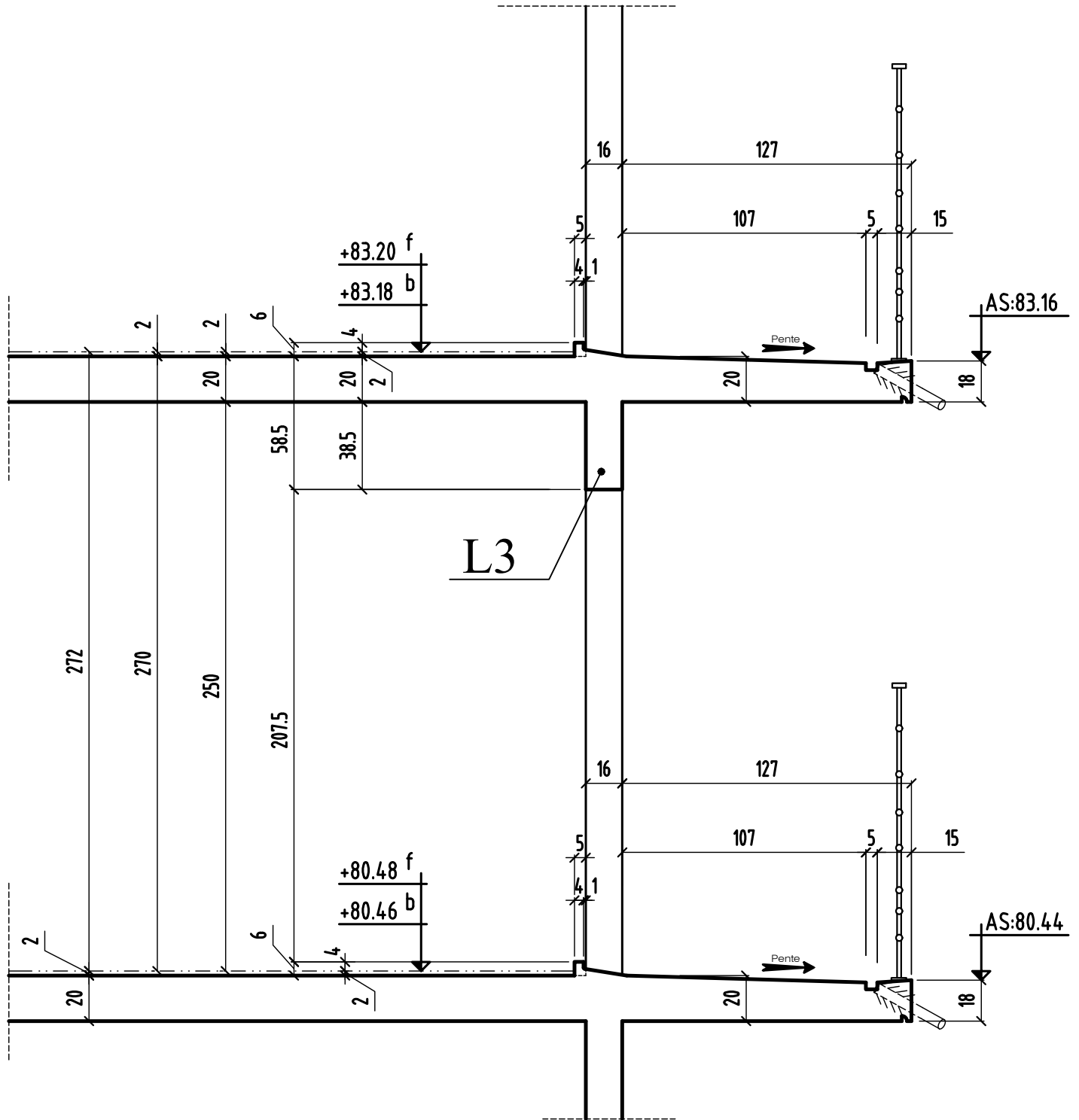

COUPE 3-3

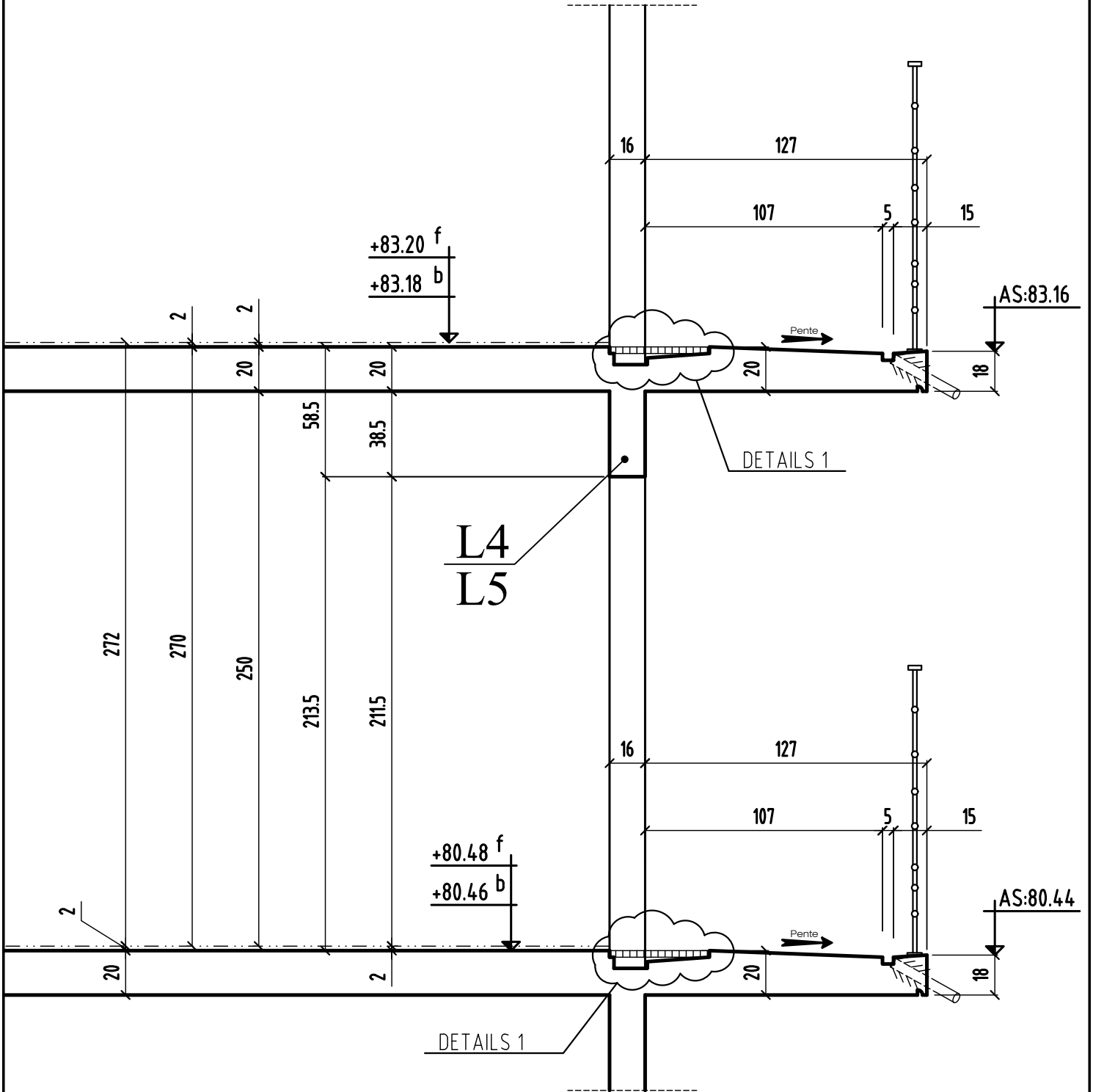

MONTREUIL

93100

CONSTRUCTION D'UN ENSEMBLE DE 119 LOGEMENTS AVEC COMMERCES-BUREAUX-ACTIVITES- CRECHE

ILOT EGLISE

93100 MONTREUIL

MAITRE D' OEUVRE	MAITRE D'OUVRAGE
EDCM 7 PASSAGE TUQUETIL-75001 PARIS ☎: 01.44.93.20.60 📠: ...	NEXITY 19, rue de vienne-TSA 60030 75801 PARIS CEDEX 8 ☎: 01.85.55.11.58 📠: ...
BUREAU DE CONTROLE	ENTREPRISE G.O.
QUALICONSULT 13, rue Charles Cros,93290 TREMBLAY EN FRANCE ☎: 01.48.19.93.00 📠: ...	M.T.R 9, rue René Cassin 77173 CHEVRY-COSSIGNY ☎: 01.60.62.32.00 📠: 01.60.62.32.01

PL HAUT 2 étage BATIMENTS
(B.1) & (B.2) & (C) COUPES (coffrage)

ind.	date	modifications
0	19-10-16	1 ère diffusion.
A	08-12-16	MISE A JOUR GENERAL
B	06-01-17	MISE A JOUR PAGE 7
C	28-02-17	MISE A JOUR SUIVANT PLANS MENUISERIES

	DOSSIER		PLAN		APD	
	271		C.55		IND.	
					EXE	X
					PRO	
					EXE	
				DOE		
Ingenieur	Projeteur	Date	Echelle			
	<i>H.B.E</i>	<i>19/10/16</i>	<i>1/25</i>			

COUPE 1-1

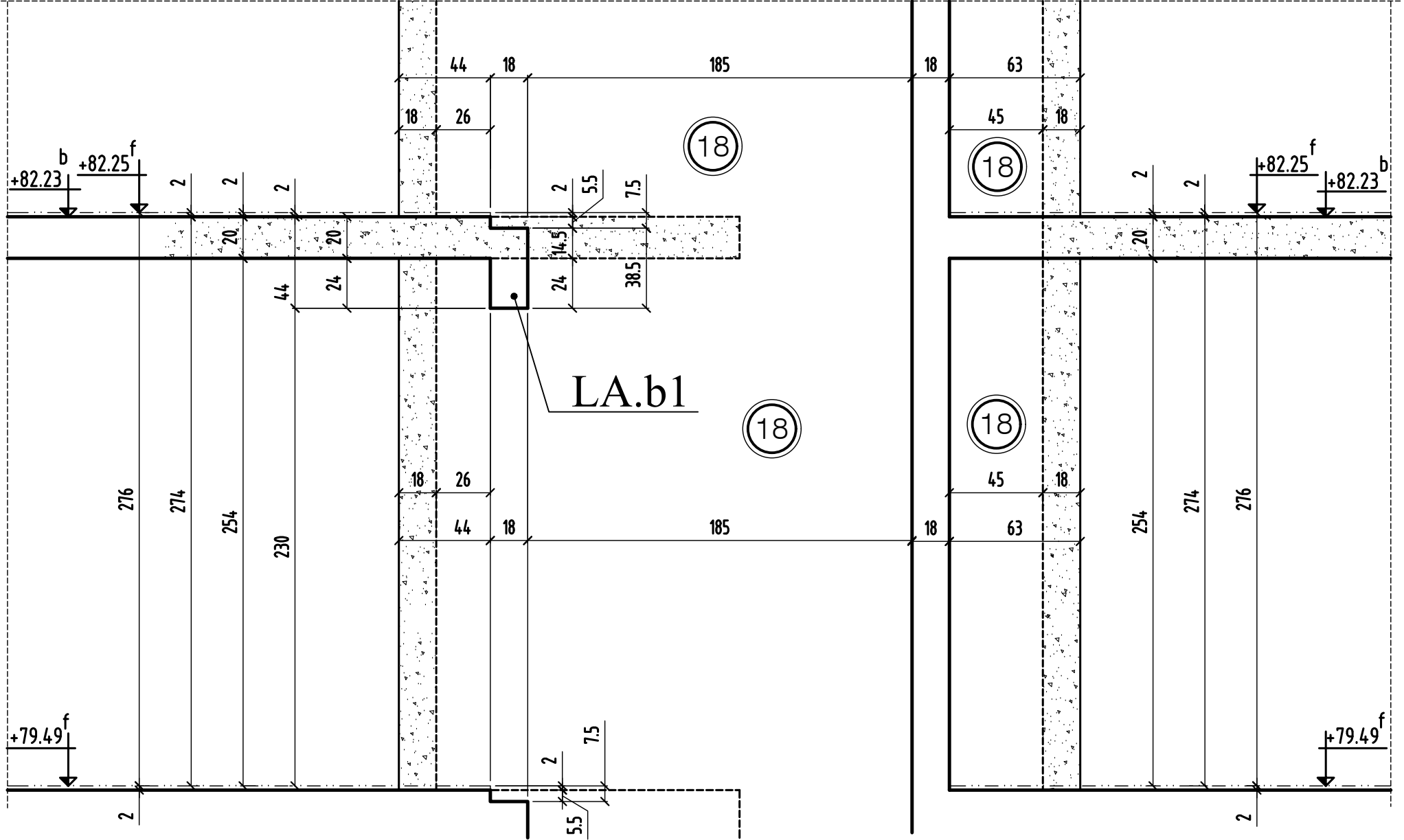

COUPE 1-1

0	MODIFICATIONS	A	AFFAIRE: 271	Cahier C.55
B			Ech: 1/25	Page 01

COUPE 3-3

Gaine Commerce

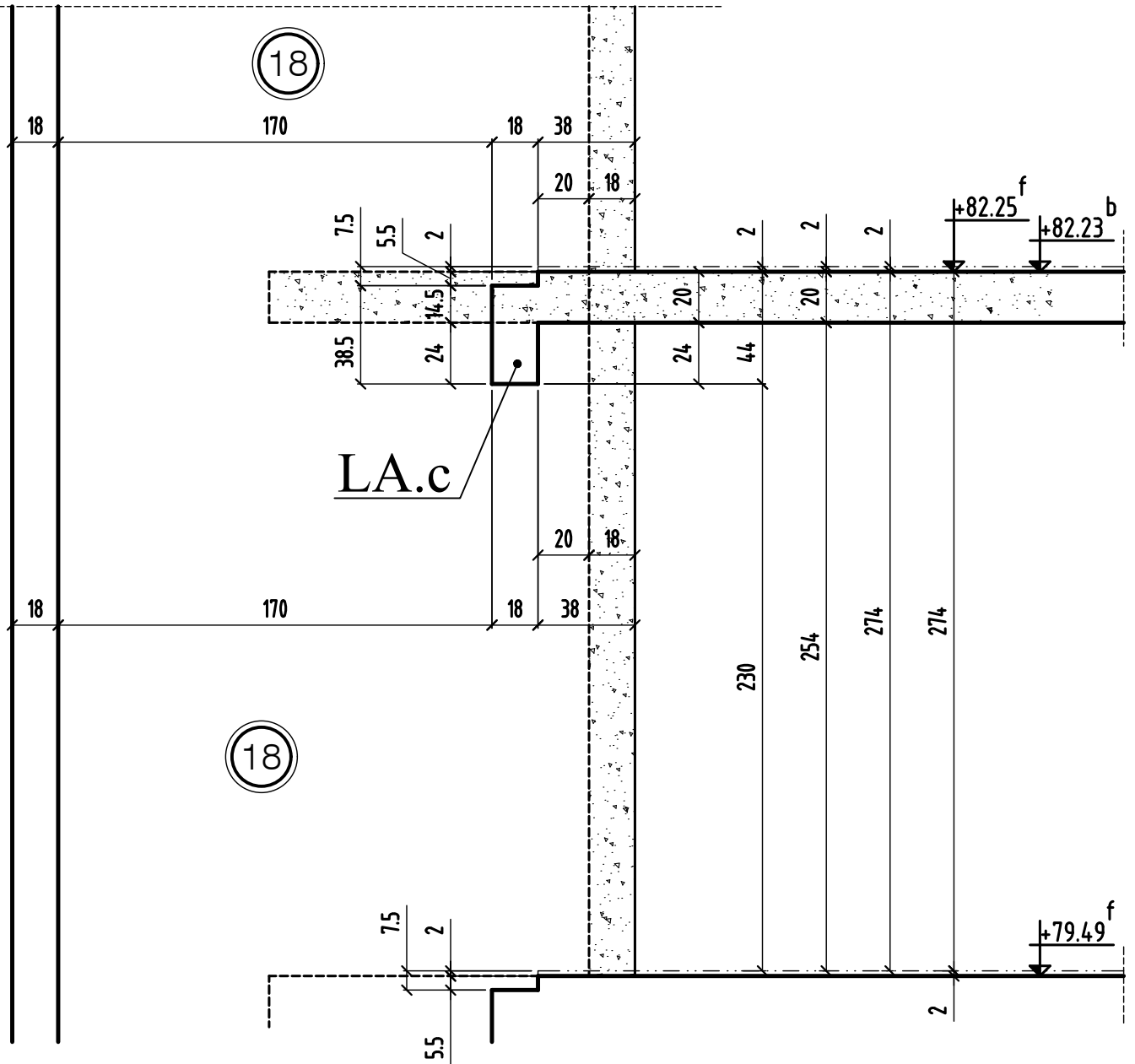

COUPE 3-3

MODIFICATIONS

0

A

B

AFFAIRE: 271

Ech:1/25

Cahier C.55

Page 03

COUPE 4-4

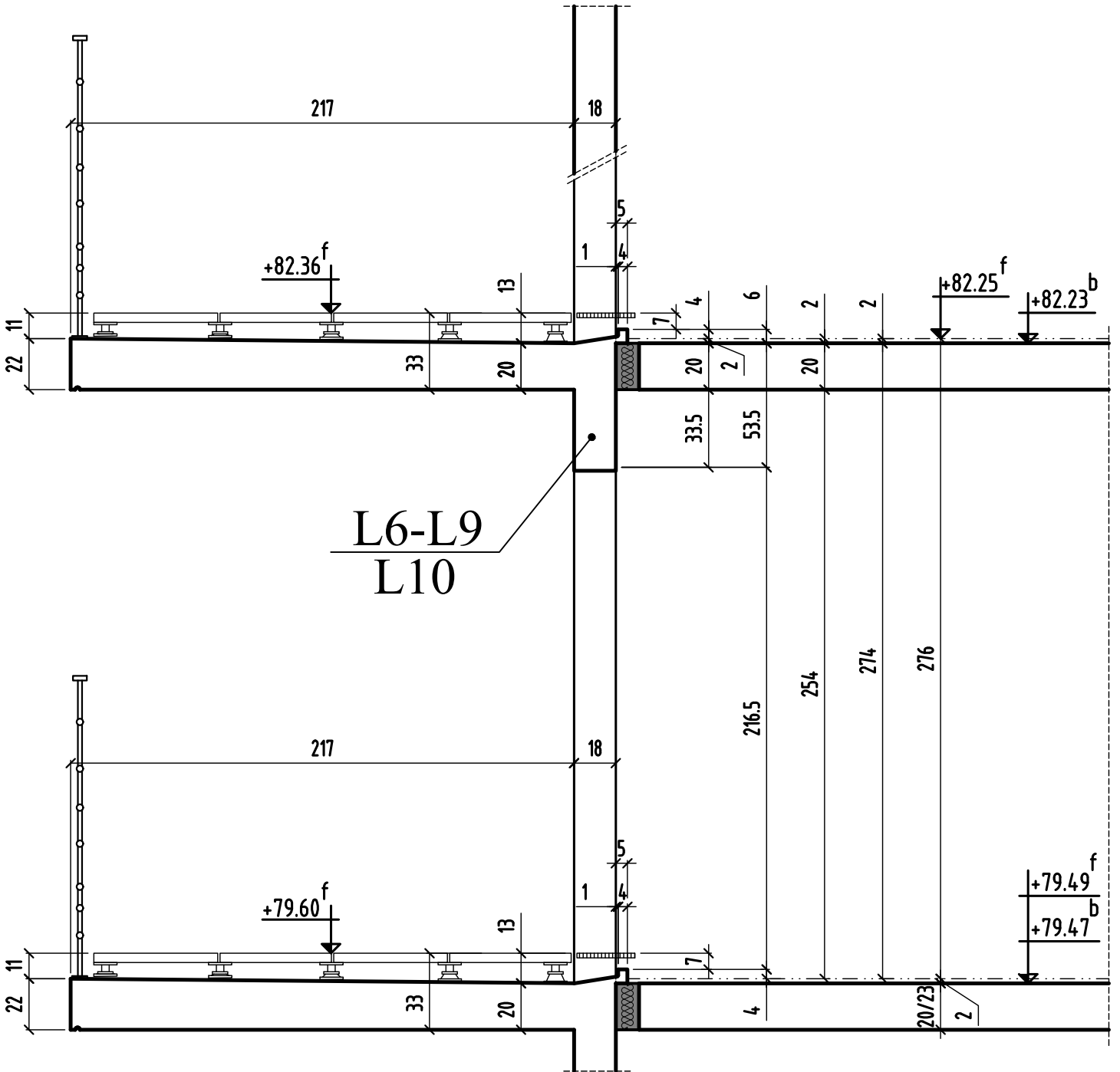

COUPE 4-4

MODIFICATIONS

0	A
	B

AFFAIRE: 271

Cahier C.55

Ech:1/25

Page 04

COUPE 6-6

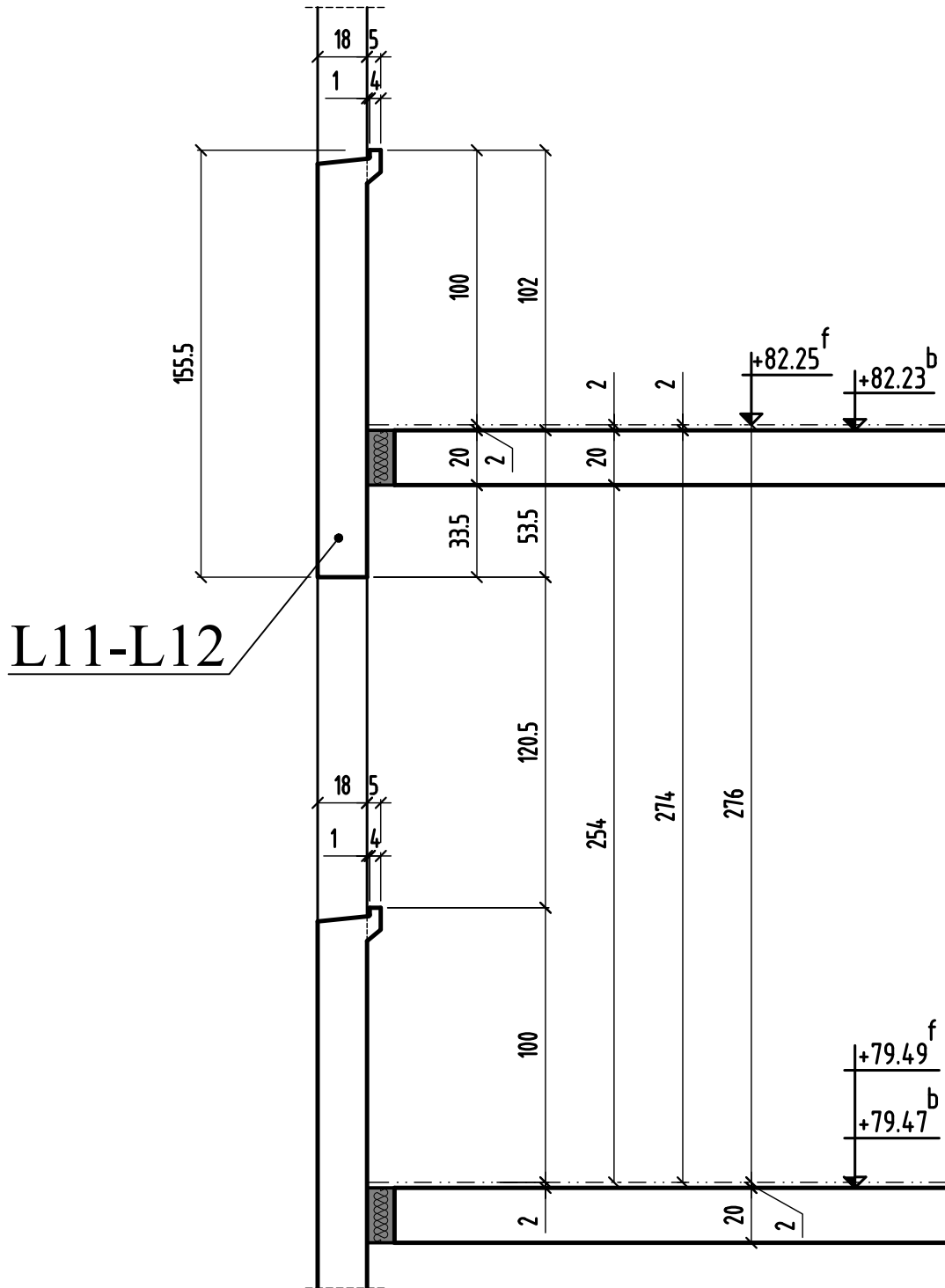

COUPE 7-7

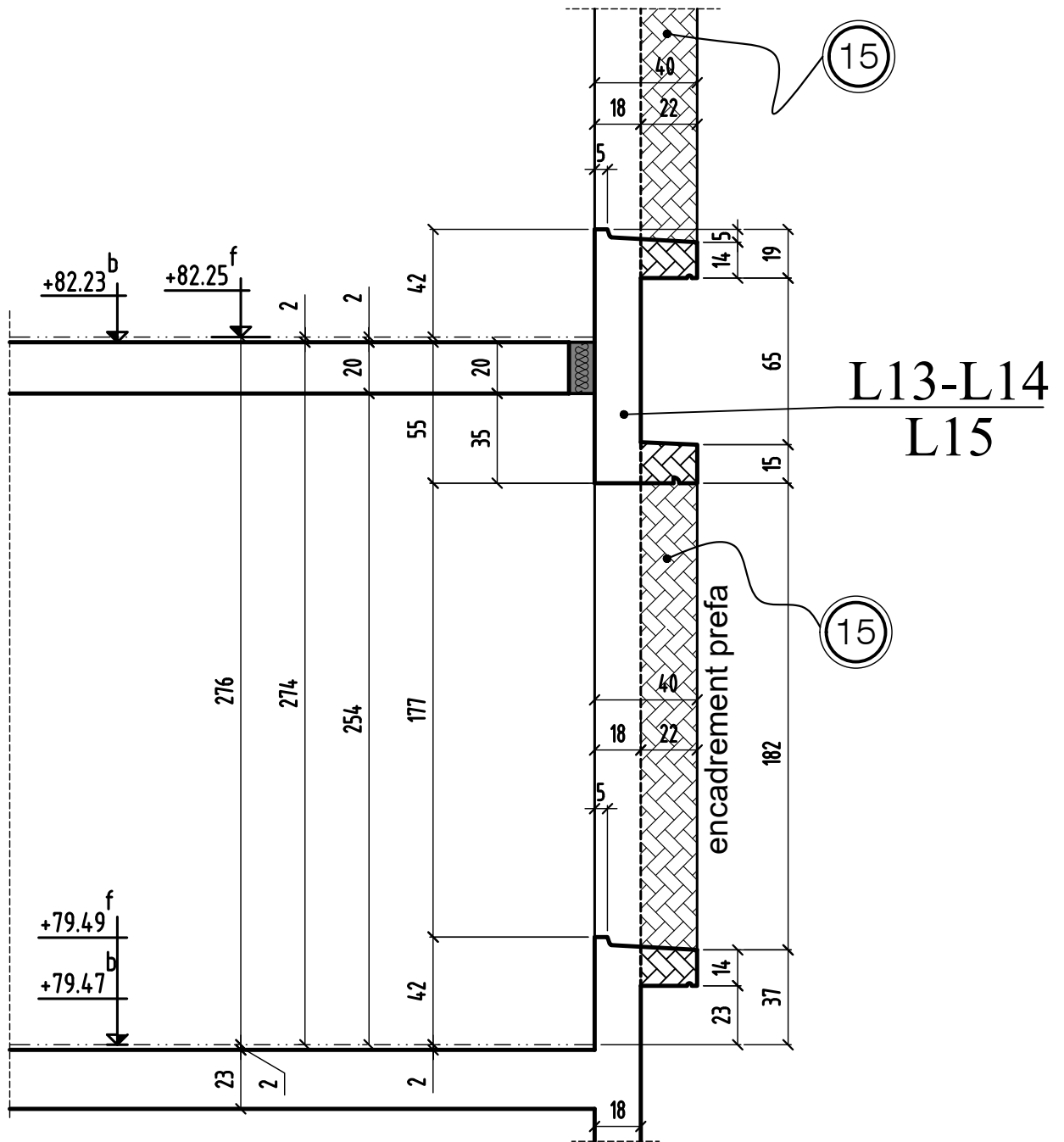

COUPE 9-9

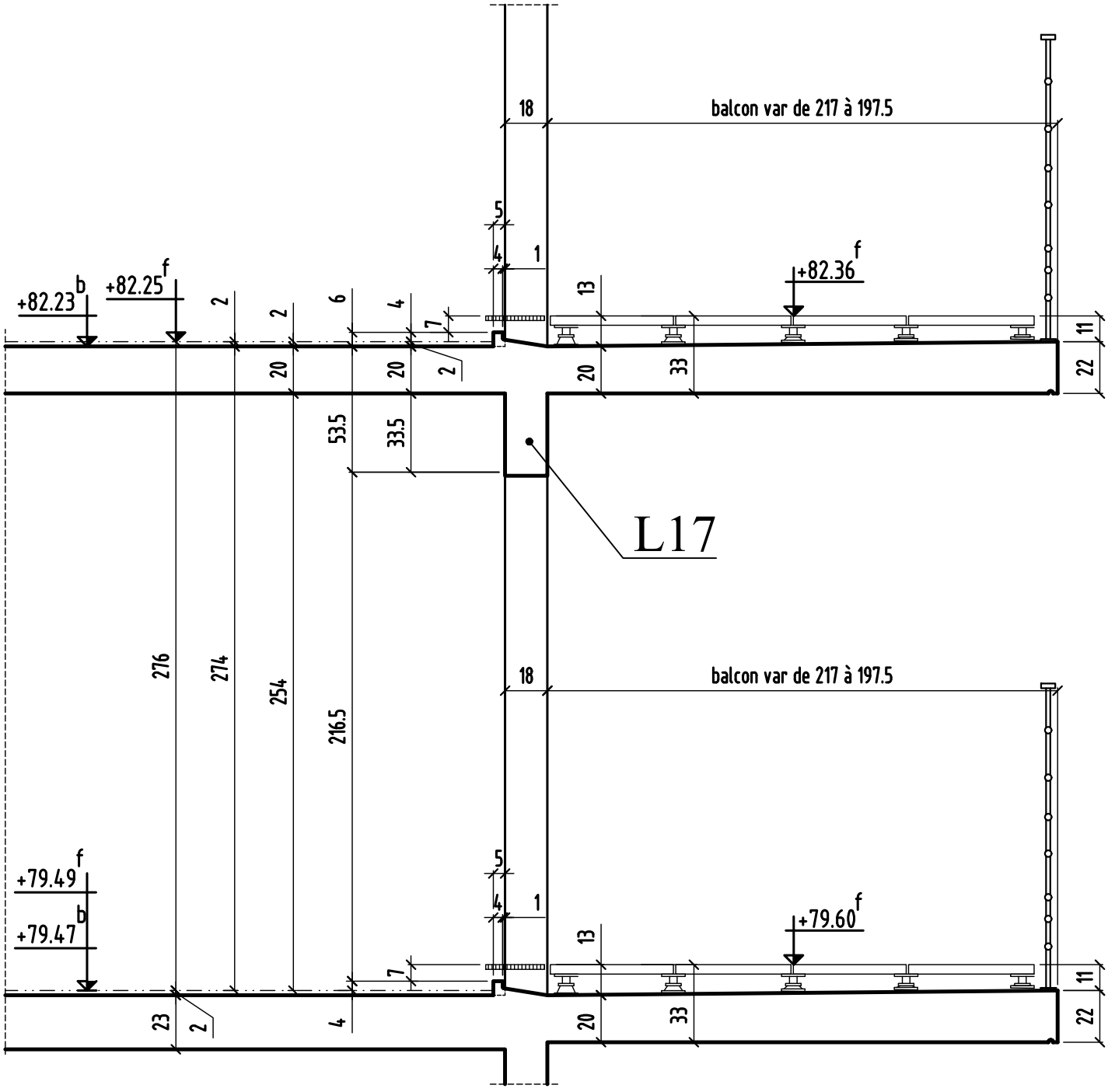

<p>COUPE 9-9</p>	MODIFICATIONS	A	AFFAIRE: 271	Cahier C.55
	0	B	Ech:1/25	Page 09

COUPE 10-10

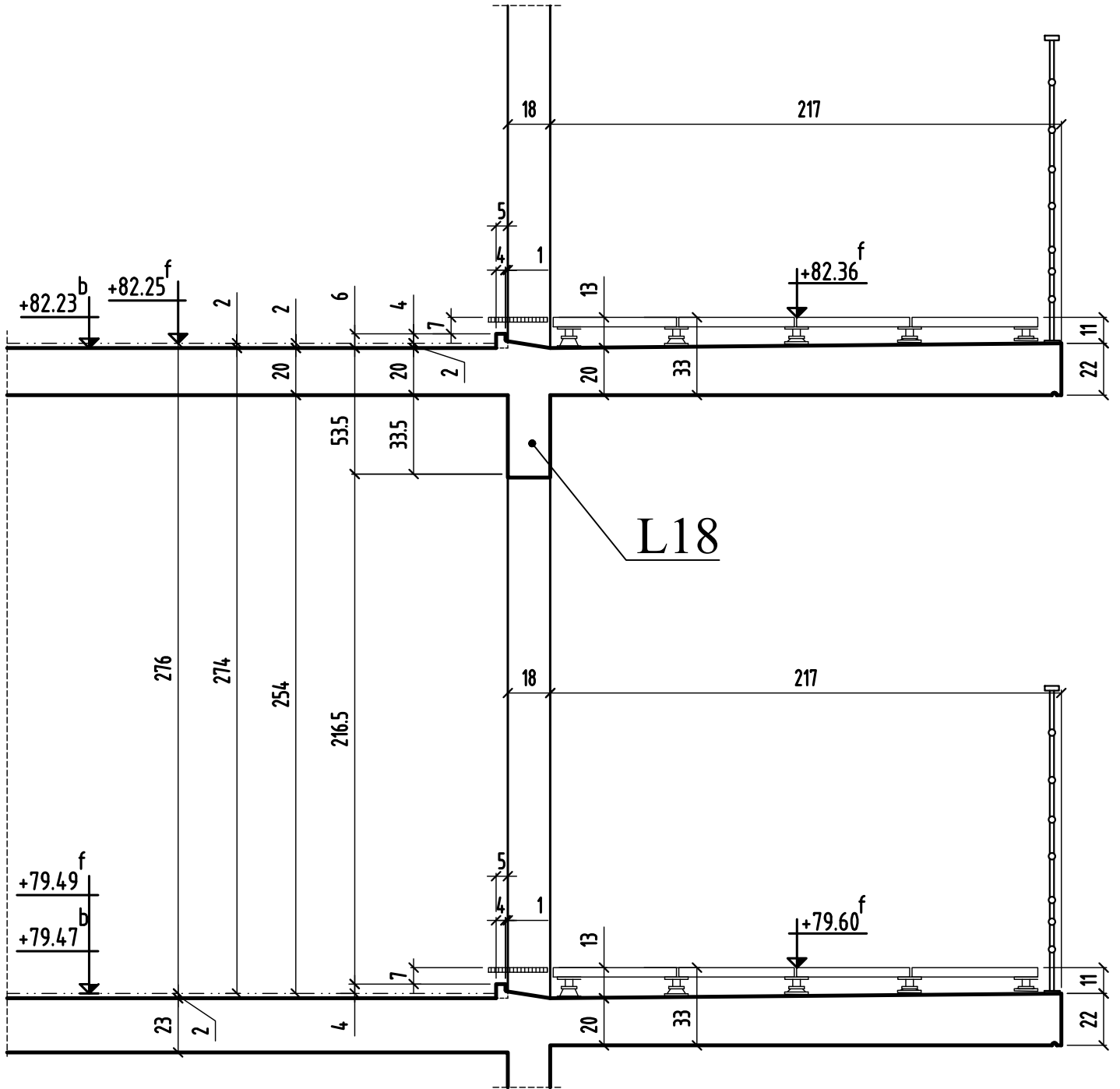

MONTREUIL

93100

CONSTRUCTION D'UN ENSEMBLE DE 119 LOGEMENTS AVEC COMMERCES-BUREAUX-ACTIVITES- CRECHE

ILOT EGLISE

93100 MONTREUIL

MAITRE D' OEUVRE	MAITRE D'OUVRAGE
EDCM 7 PASSAGE TUQUETIL-75001 PARIS ☎: 01.44.93.20.60 ☒:...	NEXITY 19, rue de vienne-TSA 60030 75801 PARIS CEDEX 8 ☎: 01.85.55.11.58 ☒:...
BUREAU DE CONTROLE	ENTREPRISE G.O.
QUALICONSULT 13, rue Charles Cros,93290 TREMBLAY EN FRANCE ☎: 01.48.19.93.00 ☒:...	M.T.R 9, rue René Cassin 77173 CHEVRY-COSSIGNY ☎: 01.60.62.32.00 ☒: 01.60.62.32.01

PL HAUT 2eme étage
BATIMENT **(A.1)** COUPES (coffrage)

ind.	date	modifications
0	11-07-16	1 ère diffusion.
A	23-02-17	MISE A JOUR GENERAL
B	15-03-17	MISE A JOUR SUIVANT PLAN MENUISIER
C	23-03-17	MISE A JOUR SUIVANT SUIVANT DETAILS ETANCHEITE

	DOSSIER	PLAN		APD	
	271	C.71	IND.	PRO	
			EXE	EXE	X
				DOE	
	Ingenieur	Projeteur	Date	Echelle	
	<i>H.B.E</i>	<i>11/07/16</i>	<i>1/25</i>		

COUPE 2-2

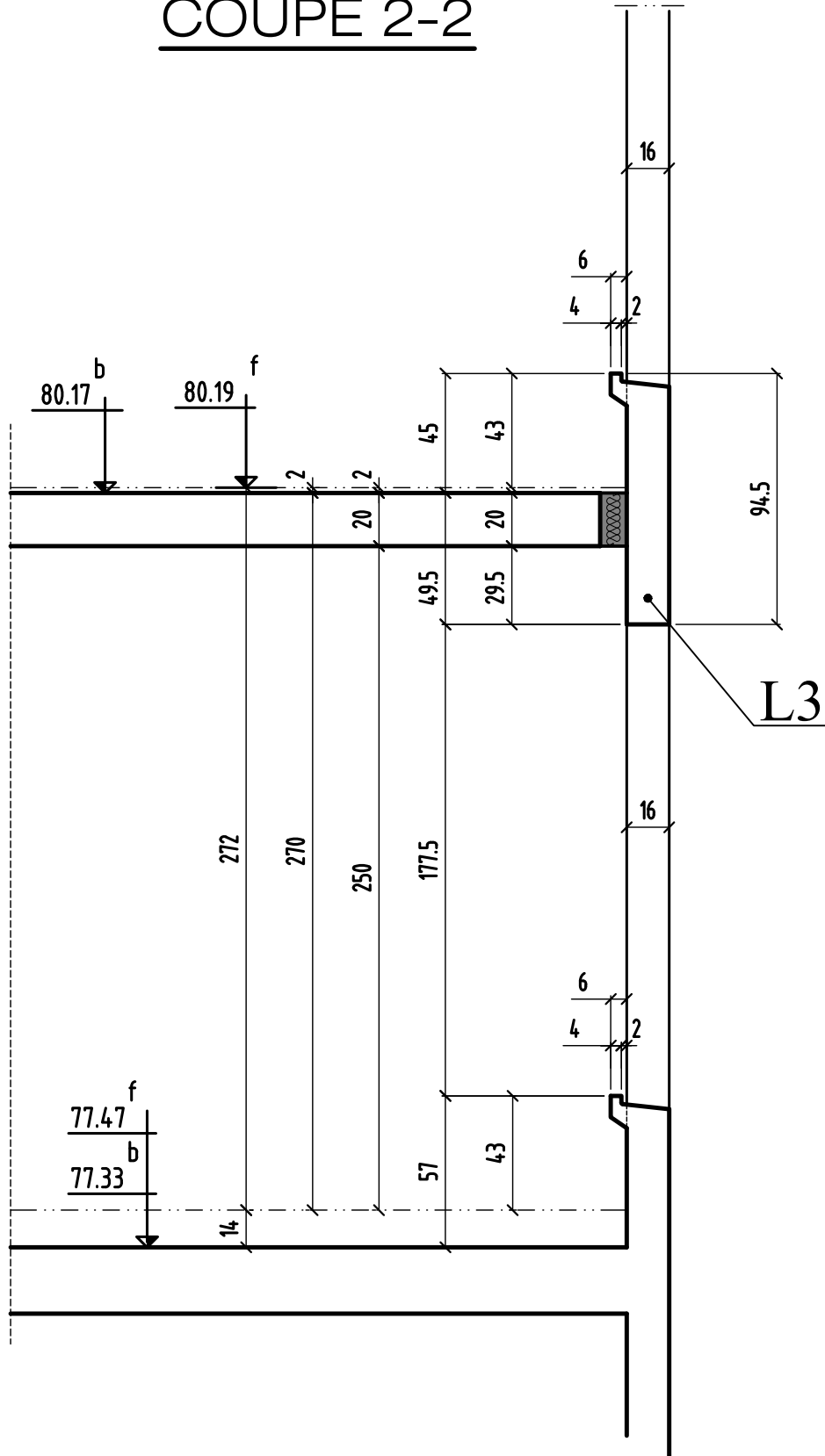

COUPE 4-4

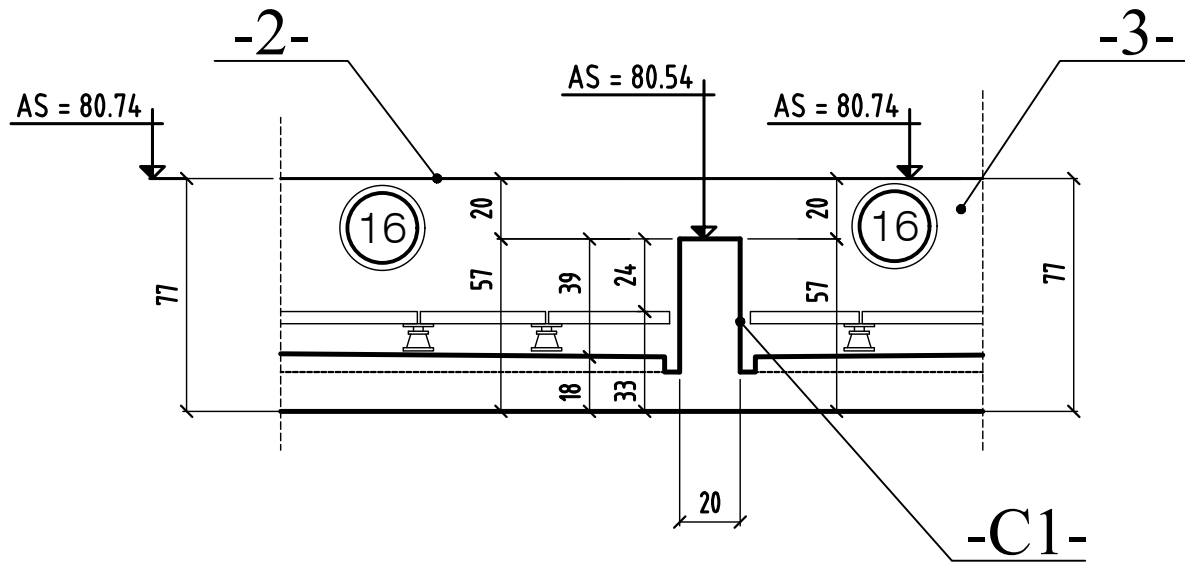

COUPE 5-5

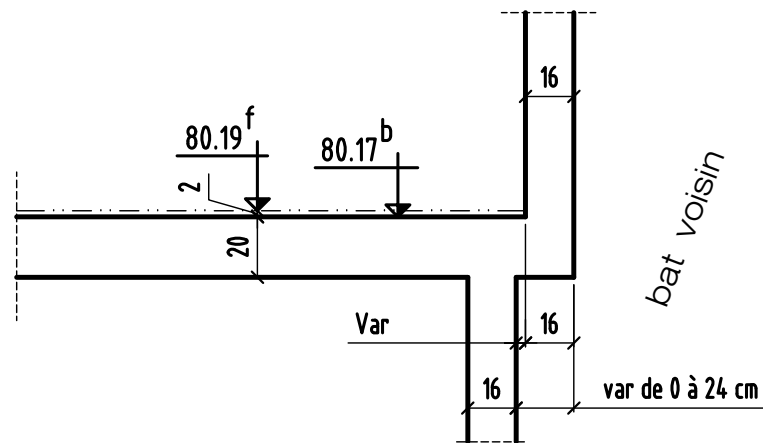

COUPE 4-4 & 5-5

MODIFICATIONS

A

AFFAIRE: 271

Cahier C.71

0

B

Ech:1/25

Page 04

MONTREUIL

93100

CONSTRUCTION D'UN ENSEMBLE DE 119 LOGEMENTS AVEC COMMERCES-BUREAUX-ACTIVITES- CRECHE

ILOT EGLISE

93100 MONTREUIL

MAITRE D' OEUVRE	MAITRE D'OUVRAGE
EDCM 7 PASSAGE TUQUETIL-75001 PARIS ☎: 01.44.93.20.60 ☒:...	NEXITY 19, rue de vienne-TSA 60030 75801 PARIS CEDEX 8 ☎: 01.85.55.11.58 ☒:...
BUREAU DE CONTROLE	ENTREPRISE G.O.
QUALICONSULT 13, rue Charles Cros,93290 TREMBLAY EN FRANCE ☎: 01.48.19.93.00 ☒:...	M.T.R 9, rue René Cassin 77173 CHEVRY-COSSIGNY ☎: 01.60.62.32.00 ☒: 01.60.62.32.01

PL HAUT 2eme étage
BATIMENT **(A.2)** COUPES (coffrage)

ind.	date	modifications
0	11-07-16	1 ère diffusion.
A	10-02-17	MISE A JOUR GENERAL
B	16-03-17	MISE A JOUR SUIVANT PLAN MENUISIER
C	23-03-17	MISE A JOUR SUIVANT SUIVANT DETAILS ETANCHEITE

Bureau d'études
BK-ENGINEERING

41-51 Rue Jacquard
77400 Lagny Sur Marne
Tel :01.64.12.51.94 Fax :01.64.12.53.16
E-mail : bet.bk@free.fr

DOSSIER		PLAN		APD		
271		C.77		IND.		
				EXE	PRO	
					EXE	<input checked="" type="checkbox"/>
DOE						
Ingenieur	Projeteur	Date	Echelle			
<i>B.BERKOUK</i>	<i>B.HARABI</i>	<i>11/07/16</i>	<i>1/25</i>			

COUPE 1-1

A CONFIRMER NIVEAUX

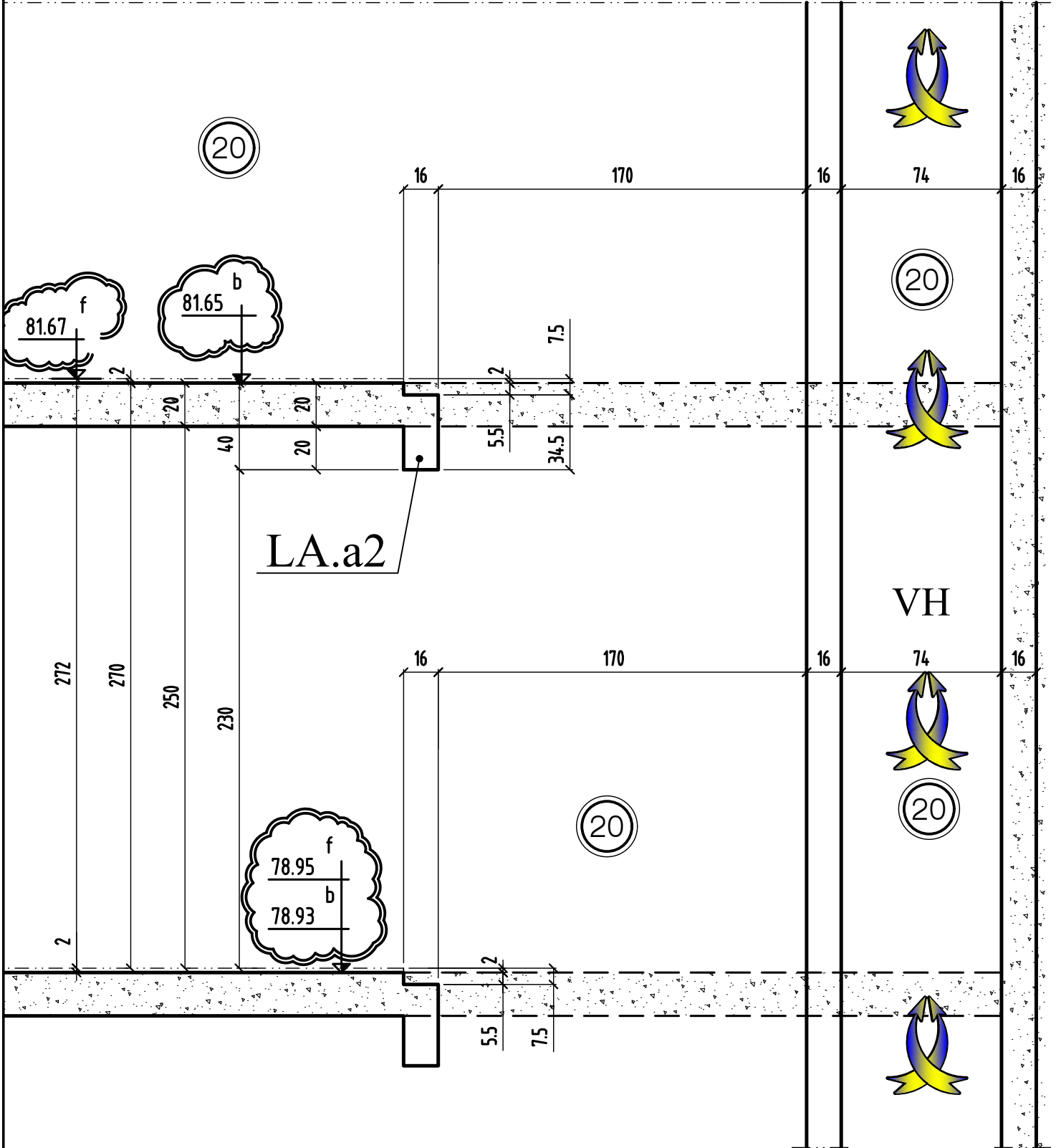

COUPE 1-1	MODIFICATIONS	A		AFFAIRE: 271	Cahier C.77
	0	B		Ech:1/25	Page 01

COUPE 2-2

A CONFIRMER NIVEAUX

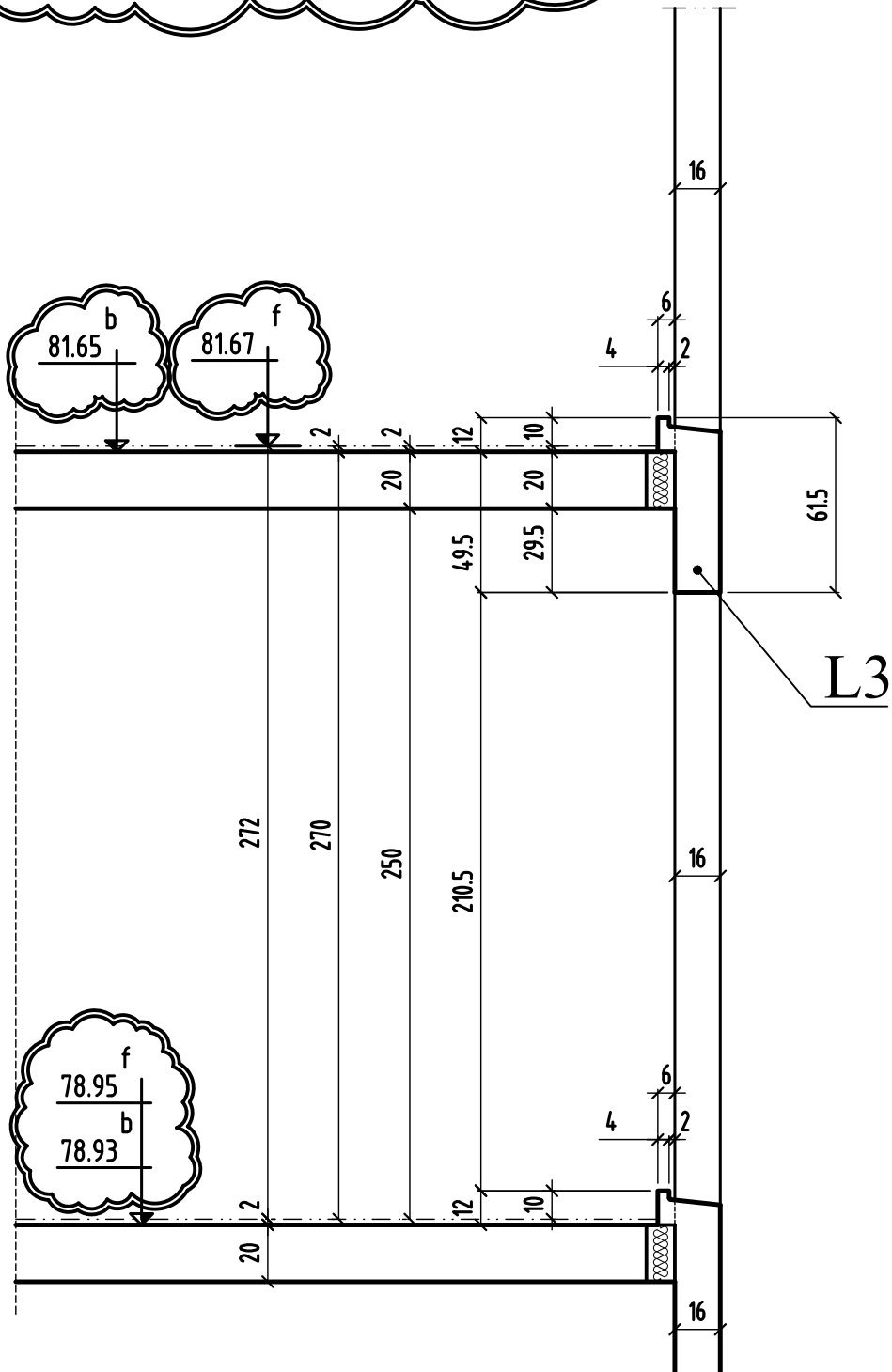

COUPE 3-3

A CONFIRMER NIVEAUX

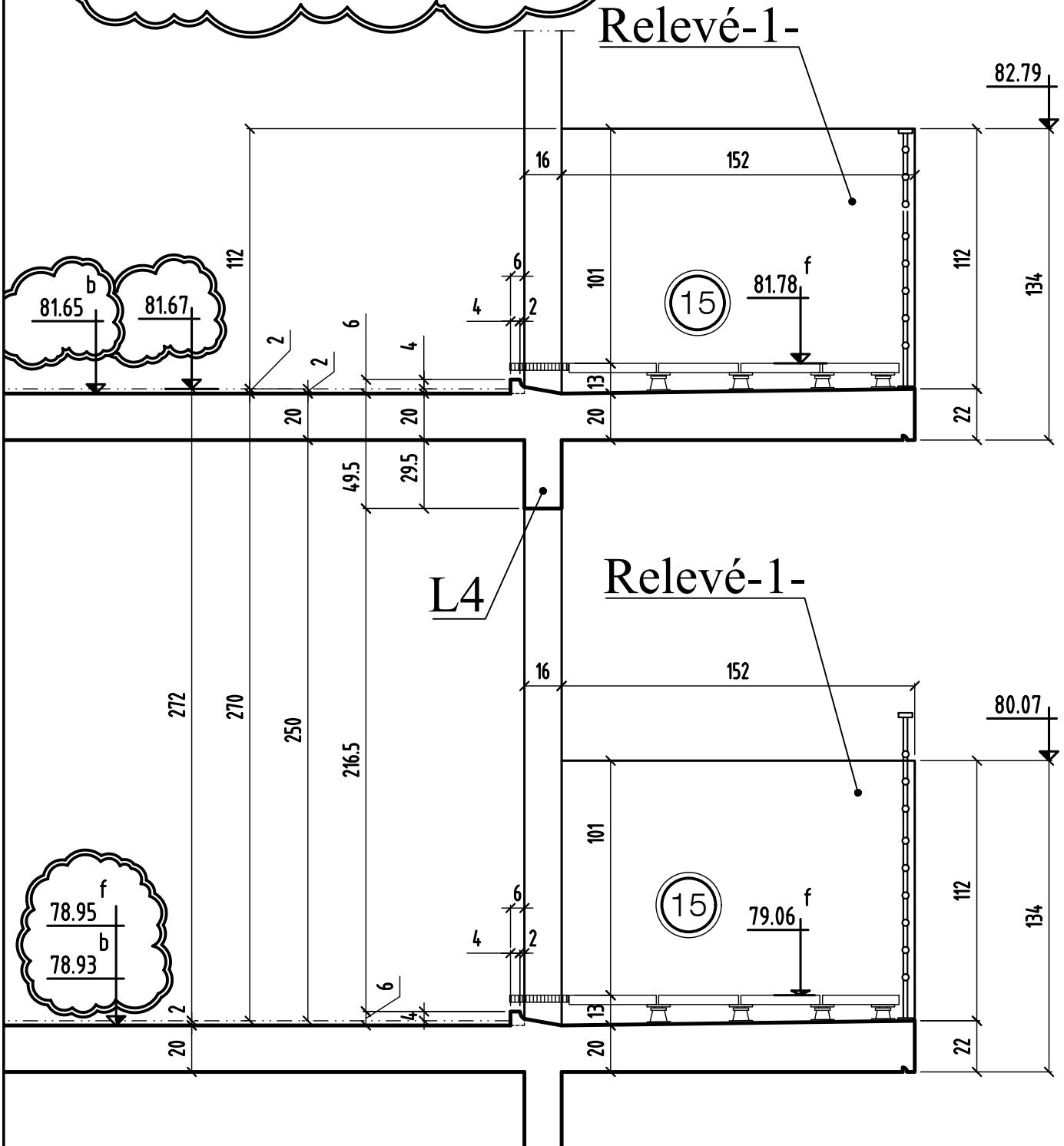

COUPE 3-3

MODIFICATIONS

A

AFFAIRE: 271

Cahier C.77

0

B

Ech:1/25

Page 03

