

VOIR PLAN N° : C.27 - Coupes et détails

NOTA : SOCLE VMC EN ATTENTE DETAILS ETANCHEITE

COUPE FEU: PLANCHERS : CF
STABLE AU FEU: VERTICAUX : SF

SURCHARGES:
 HABITATIONS: 150 DaN/m²
 ESCALIERS: 250 DaN/m²
 HALL D'ENTREE: 250 DaN/m²
 CIRCULATIONS: 250 DaN/m²
 TERRASSES ACCESS. PRIVATIVES: 150 DaN/m²
 PARKING: 250 DaN/m²
 LOCAUX COMMUNS: 250 DaN/m²
 TERRASSES ACCESSIBLES: 350 DaN/m²

BETONS:
 Béton apparent : XC1 C25/30 Fc28 = 25 MPa
 Béton pour élévation : XC1 C25/30 Fc28 = 25 MPa
 Béton Voiles et éléments sous terre : XF1 C25/30 Fc28 = 25 MPa
 Gros Béton : XF1 C16/20 Fc28 = 16 MPa
 sauf cas contraires voir vue en plan

Existant

Limite de propriété

Isolation en sous face de plancher

Isolation sur le plancher

Repérage des voiles contre terres

PLOMBIER: en attente
ELECTRICIEN: en attente

Eléments de structure :

Béton

Béton Non Porteur

Poteaux BA noyés

Maçonnerie Pleine Porteuse

Maçonnerie Creuse Porteuse

Maçonnerie Pleine Non Porteuse

Maçonnerie Creuse Non Porteuse

Béton Préfabriqué

Eléments BA porteurs vus par transparence :

Béton

Murets et relevés vus par transparence :

Béton non porteur

Complexes et revêtements :

Gros Béton, recharges

Dalles sur plots

Terre

béton désactivé

décaissés pour étanchéité

± : Environ DAP : Dalle Alvéolaire Précontrainte
 Var. : Variable S.L.C. : Suivant la Cote
 Lg : Longvère Tr : Trumeau R : Raidisseur
 C : Chevêtre M : Massif V : Voile
 Ch : Chainage P : Poteau T : Tirant
 L : Linteau S : Semelle BN : Bande-noyée
 Lib : Libage SF : Semelle filante PV : Poutre-voile

MONTREUIL 93100
CONSTRUCTION D'UN ENSEMBLE DE 119 LOGEMENTS AVEC COMMERCES-BUREAUX-ACTIVITES- CRECHE
 ILOT EGLISE 93100 MONTERUIL

MAITRE D'OEUVRE EDCM 7 PASSAGE TUQUETIL-75001 PARIS ☎ 01.44.93.20.60	MAITRE D'OUVRAGE NEXITY 19, rue de vienne-TSA 60030 75001 PARIS CEDEX 8 ☎ 01.85.55.11.58
BUREAU DE CONTROLE QUALICONSULT 13, rue Charles Cros,93290 TREMBLAY EN FRANCE ☎ 01.48.19.93.00	ENTREPRISE G.O. M.T.R 9, rue René Cassin 77173 CHEVRY-COSSIGNY ☎ 01.60.62.32.00 ☎ 01.60.62.32.01

VUE EN PLAN (Vue de dessus) - COFFRAGE BATIMENT (D1) PHT 3 étage

ind.	date	modifications
0	24-05-16	1 ère diffusion.
A	15-07-16	MISE A JOUR SUIVANT MODIFICATION D'IMPLANTATIONS BAT D1
B	31-7-16	MISE A JOUR SUIVANT MODIFICATION D'IMPLANTATIONS BAT D1
C	19-10-16	MISE A JOUR GENERALE
D	08-11-16	MISE A JOUR GENERALE

DOSSIER		PLAN		APD
271		C.26		PRO
		EXE		EXE
				DOE
Ingenieur	Projeteur	Date	Echelle	
	H.B.E	24/05/16	1/50	

R+3

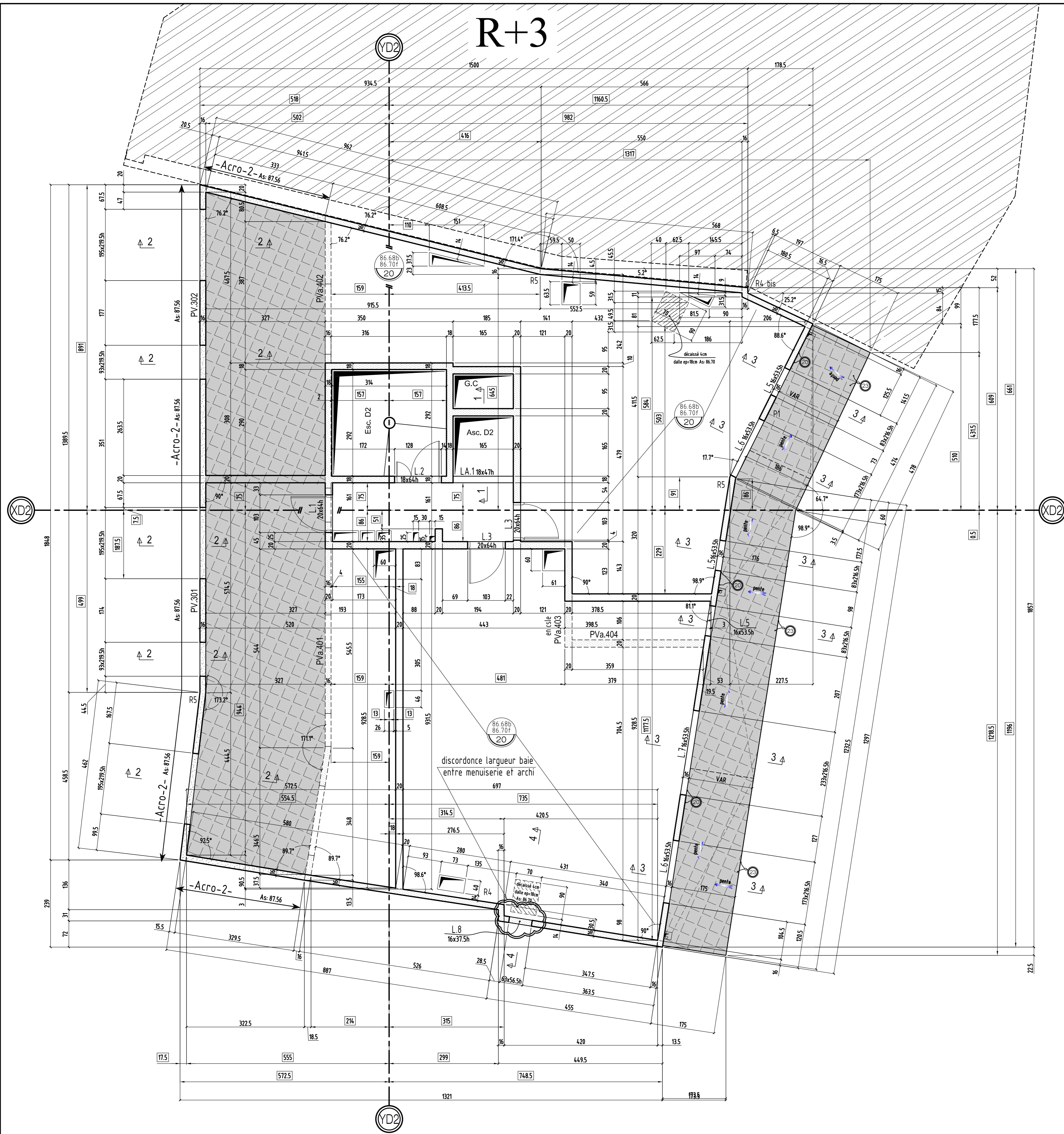

VOIR PLAN N° : C.35 - Coupes et détails

COUPE FEU: PLANCHERS : CF
STABLE AU FEU: VERTICAUX : SF

SURCHARGES:
 HABITATIONS: 150 DaN/m²
 ESCALIERS: 250 DaN/m²
 HALL D'ENTREE: 250 DaN/m²
 CIRCULATIONS: 250 DaN/m²
 TERRASSES ACCESS. PRIVATIVES: 150 DaN/m²
 PARKING: 250 DaN/m²
 LOCAUX COMMUNS: 250 DaN/m²
 TERRASSES ACCESSIBLES: 350 DaN/m²

BETONS:
 Béton apparent : XC1 C25/30 Fc28 = 25 MPa
 Béton pour élévation : XC1 C25/30 Fc28 = 25 MPa
 Béton Voiles et éléments sous terre : XF1 C25/30 Fc28 = 25 MPa
 Gros Béton : XF1 C16/20 Fc28 = 16 MPa
 sauf cas contraires voir vue en plan

Eléments de structure :
 Béton
 Béton Non Porteur
 Poteaux BA noyés
 Maçonnerie Pleine Porteuse
 Maçonnerie Creuse Porteuse
 Maçonnerie Pleine Non Porteuse
 Maçonnerie Creuse Non Porteuse
 Béton Préfabriqué
 Eléments BA porteurs vus par transparence :
 Béton
 Murets et relevés vus par transparence :
 Béton non porteur
 Gros Béton, recharges
 Complexes et revêtements :
 Dalles sur plots
 Terre
 Béton désactivé
 décaissés pour étanchéité

Existant [Symbol]
Limite de propriété [Symbol]
Isolation en sous face de plancher [Symbol]
Isolation sur le plancher [Symbol]
Repechage des voiles contre terres [Symbol]

PLOMBIER: en attente
ELECTRICIEN: en attente

z. : Environ **DAP :** Dalle Alvéolaire Précontrainte
Var. : Variable **S.L.C. :** Sulvant la Cote
Lg : Longrine **Tr :** Trumeau **R :** Raidisseur
C : Chevêtre **M :** Massif **V :** Voile
Ch : Chânage **P :** Poteau **T :** Tirant
L : Linteau **S :** Semelle **BN :** Bande-noyée
Lib : Libage **SF :** Semelle filante **PV :** Poutre-voile

MONTREUIL 93100
CONSTRUCTION D'UN ENSEMBLE DE 119 LOGEMENTS AVEC COMMERCES-BUREAUX-ACTIVITES-CRECHE
 ILOT EGLISE 93100 MONTEUIL

MAITRE D'OEUVRE EDCM 7 PASSAGE TUQUETIL-75001 PARIS ☎ 01.44.93.20.60	MAITRE D'OUVRAGE NEXITY 19, rue de vienne-TSA 60030 75801 PARIS CEDEX 8 ☎ 01.85.55.11.58
BUREAU DE CONTROLE QUALICONSULT 13, rue Charles Cros,93290 TREMBLAY EN FRANCE ☎ 01.48.19.93.00	ENTREPRISE G.O. M.T.R 9, rue René Cassin 77173 CHEVRY-COSSIGNY ☎ 01.60.62.32.00 ☎ 01.60.62.32.01

VUE EN PLAN (Vue de dessus) - COFFRAGE
 BATIMENT (D2) PHT 3 étage

ind.	date	modifications
0	13-07-16	1 ère diffusion.
A	19-10-16	Mise à jour générale.

DOSSIER	PLAN	APD	
271	C.34	IND.	PRO
Ingenieur	Projeteur	Date	Echelle
H.B.E		19/07/16	1/50

VOIR PLAN N° : C.45 - Coupes et détails

COUPE FEU: PLANCHERS : CF= 1 HEURE
STABLE AU FEU: VERTICAUX : SF = 1 HEURE

SURCHARGES:
 HABITATIONS: 150 DaN/m²
 ESCALIERS: 250 DaN/m²
 HALL D'ENTREE: 250 DaN/m²
 CIRCULATIONS: 250 DaN/m²
 TERRASSES ACCESS. PRIVATIVES: 150 DaN/m²
 PARKING: 250 DaN/m²
 LOCALS COMMUNS: 250 DaN/m²
 TERRASSES ACCESSIBLES: 350 DaN/m²

BETONS:
 Béton apparent : XC1 C25/30 Fc28 = 25 MPa
 Béton pour élévation : XC1 C25/30 Fc28 = 25 MPa
 Béton Voiles et éléments sous terre : XF1 C25/30 Fc28 = 25 MPa
 Gros Béton : XF1 C16/20 Fc28 = 16 MPa
 sauf cas contraires voir vue en plan

Existant

Limite de propriété

Isolation en sous face de plancher

Isolation sur le plancher

Reperage des voiles contre terres

PLOMBIER: en attente
ELECTRICIEN: en attente

Eléments de structure :

Béton

Béton Non Porteur

Poteaux BA noyés

Maçonnerie Pleine Porteuse

Maçonnerie Creuse Porteuse

Maçonnerie Pleine Non Porteuse

Maçonnerie Creuse Non Porteuse

Béton Préfabriqué

Eléments BA porteurs vus par transparence :

Béton

Murets et relevés vus par transparence :

Béton non porteur

Complexes et revêtements :

Gros Béton, recharges

Dalles sur plots

Terre

béton désactivé

décaissés pour étanchéité

± : Environ DAP : Dalle Alvéolaire Précontrainte
 Var. : Variable S.L.C. : Suivant la Cote
 Lg: Longrine Tr: Trumeau R: Raldisseur
 C: Chevêtre M: Massif V: Voile
 Ct: Chainage P: Poteau T: Tirant
 L: Linteau S: Semelle BN: Bande-noyée
 Lib: Libage SF: Semelle filante PV: Poutre-voile

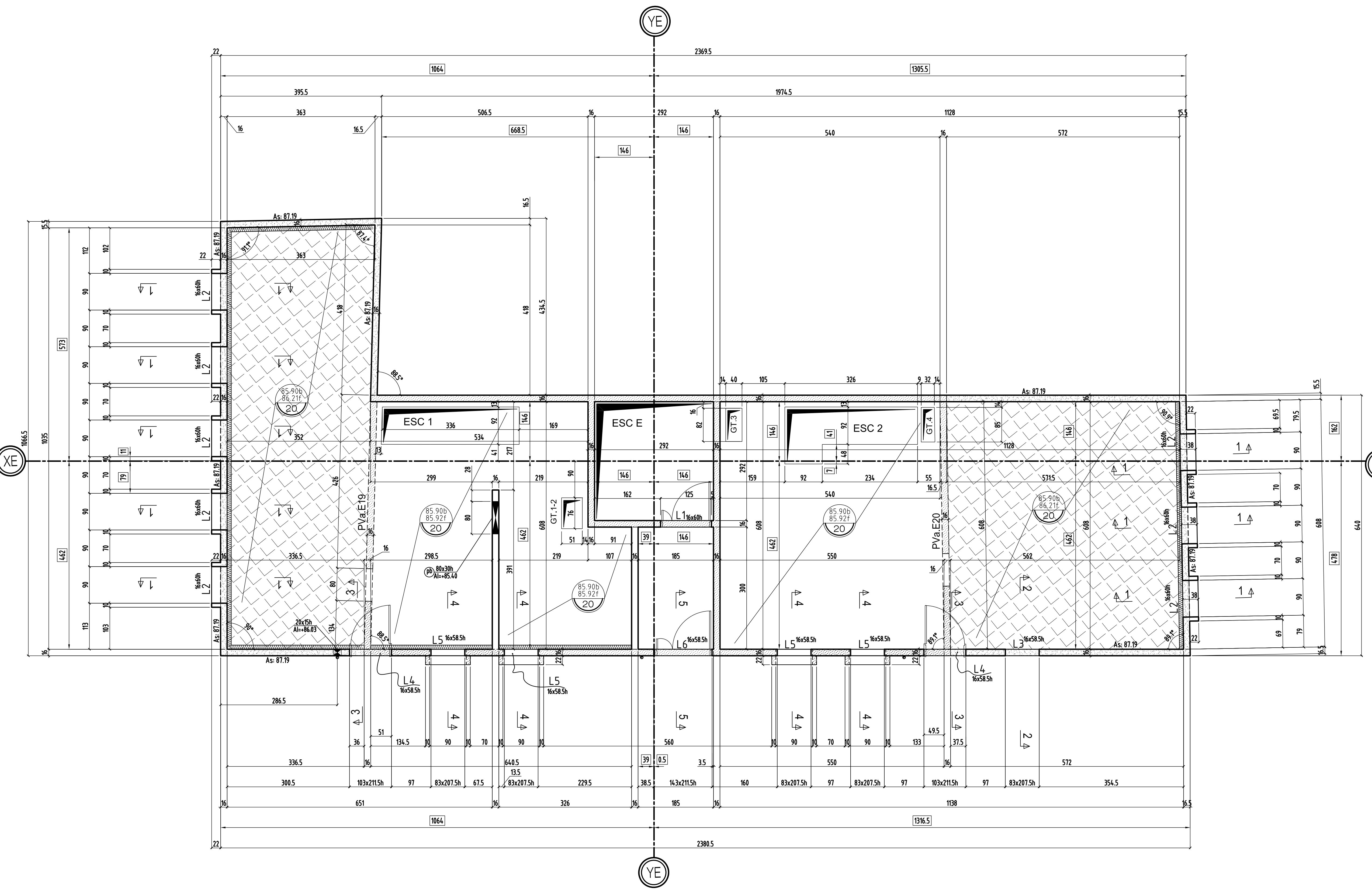

MONTREUIL 93100

CONSTRUCTION D'UN ENSEMBLE DE 119 LOGEMENTS AVEC COMMERCES-BUREAUX-ACTIVITES- CRECHE

ILOT EGLISE 93100 MONTREUIL

MAITRE D'OEUVRE EDCM 7 PASSAGE TUQUETIL-75001 PARIS ☎ 01.44.93.20.60	MAITRE D'OUVRAGE NEXITY 19, rue de vienne-TSA 60030 75801 PARIS CEDEX 8 ☎ 01.65.55.11.58
BUREAU DE CONTROLE QUALICONSULT 13, rue Charles Cros,93290 TREMBLAY EN FRANCE ☎ 01.48.19.93.00	ENTREPRISE G.O. M.T.R 9, rue René Cassin 77173 CHEVRY-COSSIGNY ☎ 01.60.62.32.00

VUE EN PLAN (Vue de dessous) - COFFRAGE
 BATIMENT (E) PHT 3^{ème} étage

ind.	date	modifications
0	21-06-16	1 ère diffusion.
A	26-04-17	MISE A JOUR GENERAL

DOSSIER	PLAN	APD
271	C.44	PRO
Ingénieur	Projeteur	DATE
H.B.B	24/06/16	1/50

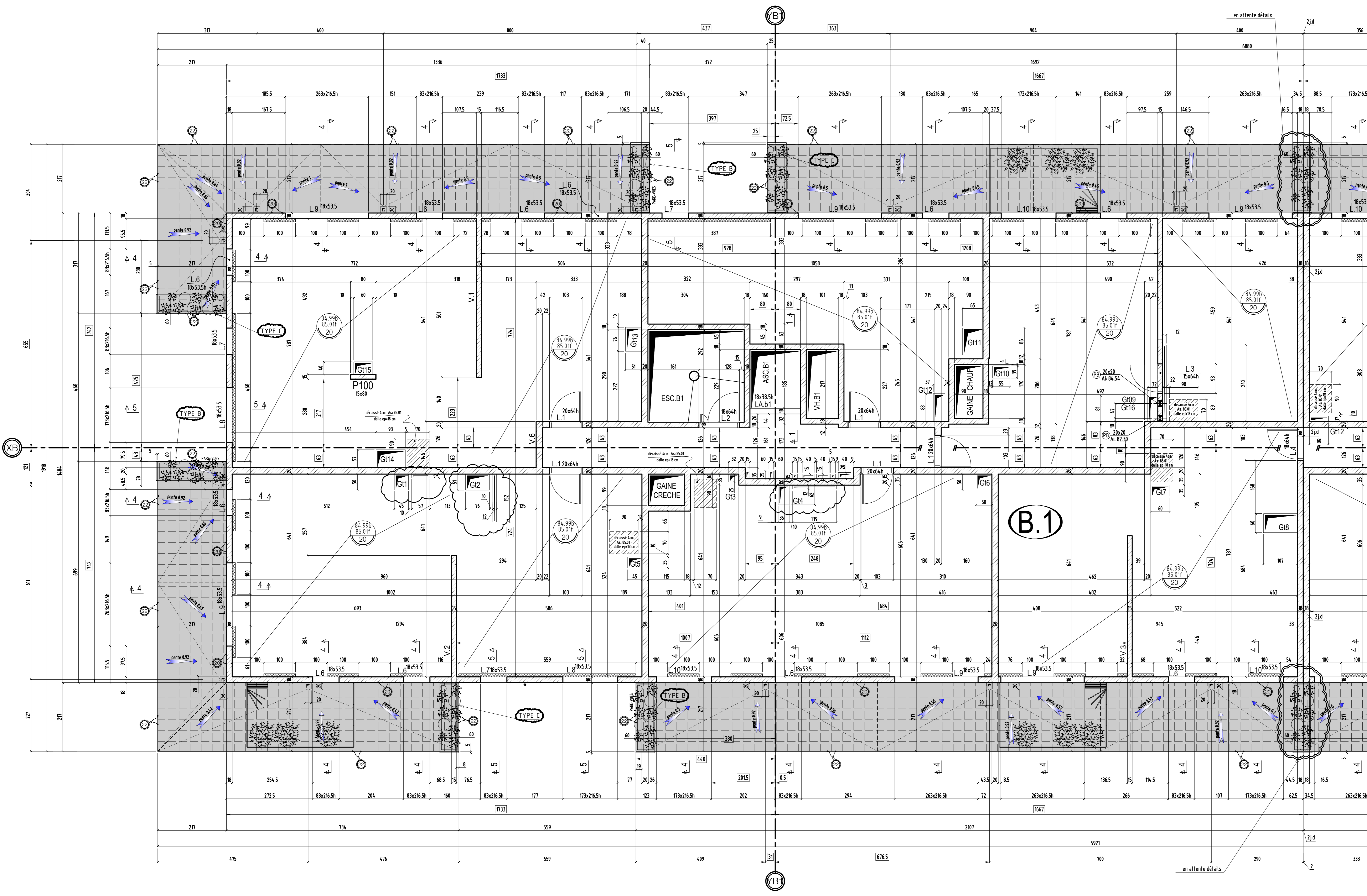

NOTA :
* en attente réponse plombier pour réservation en nuage

VOIR PLAN N° : C.58 - Coupes et détails

COUPE FEU: PLANCHERS - CF = 1 HEURE
STABLE AU FEU: VERTICAUX : SF = 1 HEURE

SURCHARGES:
HABITATIONS: 150 DaNm²
ESCALIERS: 250 DaNm²
HALL D'ENTREE: 250 DaNm²
CIRCULATIONS: 250 DaNm²
TERRASSES ACCESS. PRIVATIVES: 150 DaNm²
PARKING: 250 DaNm²
LOCAUX COMMUNS: 250 DaNm²
TERRASSES ACCESSIBLES: 350 DaNm²

BETONS:
Béton apparent : XC1 C25/30 Fc28 = 25 MPa
Béton pour élévation : XC1 C25/30 Fc28 = 25 MPa
Béton Voiles et éléments sous terre : XF1 C25/30 Fc28 = 25 MPa
Gros Béton : XF1 C16/20 Fc28 = 16 MPa
sauf cas contraires voir vue en plan

Éléments de structure :
Béton
Béton Non Porteur
Poteaux BA noyés
Maçonnerie Pleine Porteuse
Maçonnerie Creuse Porteuse
Maçonnerie Pleine Non Porteuse
Maçonnerie Creuse Non Porteuse
Béton Préfabriqué
Éléments BA porteurs vus par transparence :
Béton
Murets et relevés vus par transparence :
Béton non porteur
Complexes et revêtements :
Gros Béton, recharges
Dalles sur plots
Terre
béton désactivé
décaissés pour étanchéité

Existant [Symbol]
Limite de propriété [Symbol]
Isolation en sous face de plancher [Symbol]
Isolation sur le plancher [Symbol]
Reperage des voiles contre terres [Symbol]

PLOMBIER: en attente
ELECTRICIEN: en attente

Legend:
Lg: Longrine Tr: Trumeau R: Raidisseur
C: Chevêtre M: Massif V: Voile
Ch: Chânage P: Poteau T: Trant
L: Linteau S: Semelle BN: Bande-noyée
Lib: Libage SF: Semelle filante PV: Poutre-voile

MONTREUIL 93100
CONSTRUCTION D'UN ENSEMBLE DE 119 LOGEMENTS AVEC COMMERCES-BUREAUX-ACTIVITES- CRECHE
ILOT EGLISE 93100 MONTREUIL

MAITRE D'OEUVRE EDCM 7 PASSAGE TUQUETIL-75001 PARIS ☎ 01.44.93.20.60	MAITRE D'OUVRAGE NEXITY 19, rue de vienne-TSA 60030 75001 PARIS CEDEX 8 ☎ 01.85.55.11.68
BUREAU DE CONTROLE QUALICONSULT 13, rue Charles Cros,93290 TREMILAY EN FRANCE ☎ 01.46.19.93.00	ENTREPRISE G.O. M.T.R 9, rue René Cassin 77173 CHEVRY-COSSIGNY ☎ 01.60.62.32.00 ☎ 01.60.62.32.01

VUE EN PLAN (Vue de dessous) - COFFRAGE
BATIMENTS B.1 PH 3 étage

ind.	date	modifications
0	22-06-16	1 ère diffusion.
A	19-10-16	MISE A JOUR GENERAL
B	06-01-17	MISE A JOUR GENERAL
C	28-02-17	MISE A JOUR SUIVANT PLANS MENUISERIES ET ETANCHEISTES
D	18-05-17	MISE A JOUR JARDINIERE

DOSSIER	PLAN	APD
271	C.56	PRO
Ingenieur	Projeteur	Date
H.B.E.	22/06/16	1/30

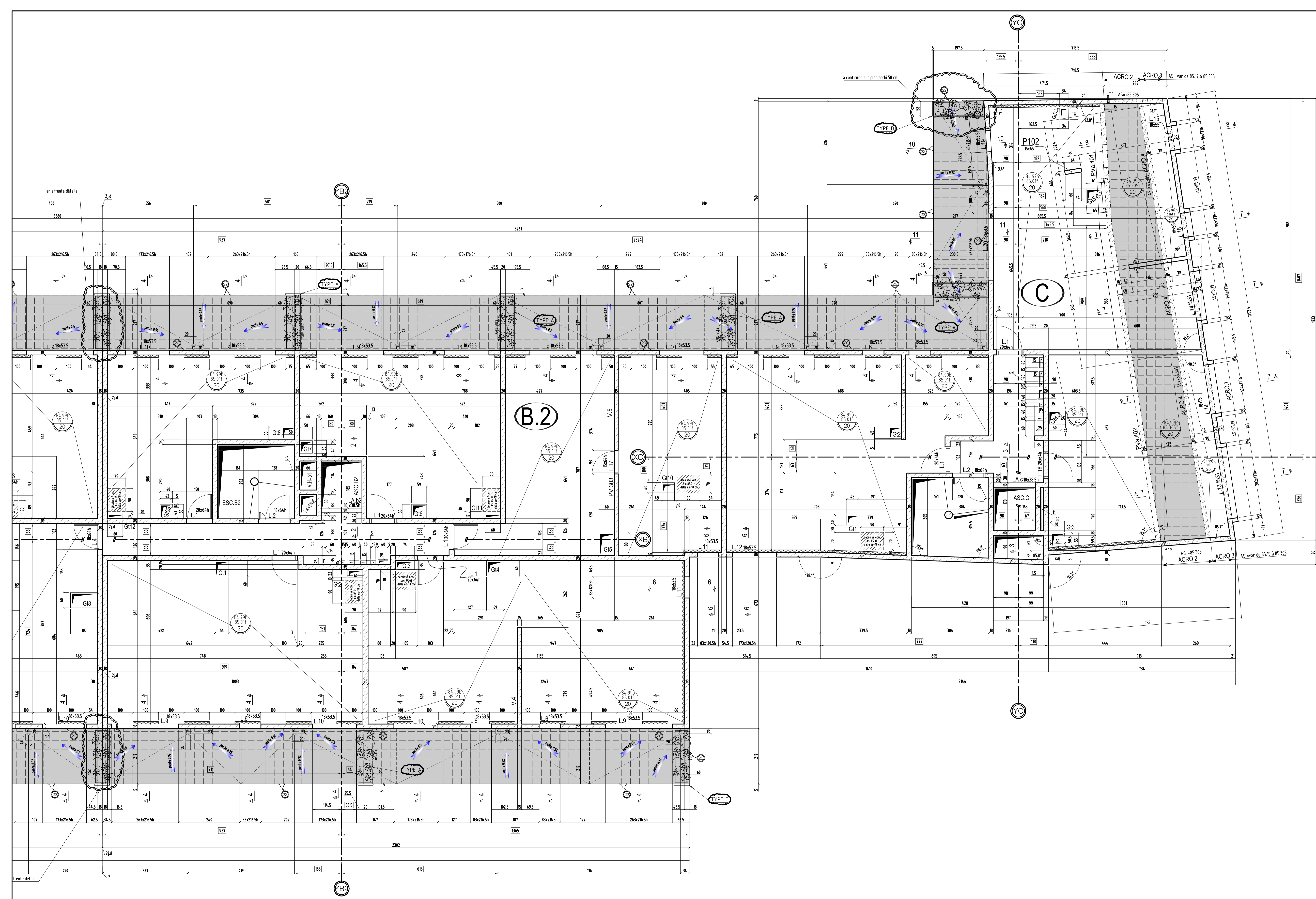

NOTA : * en attente réponse plombier pour réservation en nuage
 * SUPPRESSION LINTEAU L5

VOIR PLAN N° : C.58 - Coupes et détails

COUPE FEU : PLANCHERS : CF = 1 HEURE STABLE AU FEU : VERTICAUX : SF = 1 HEURE		Éléments de structure : Béton Béton Non Porteur Poteaux BA noyés Maçonnerie Pleine Porteuse Maçonnerie Creuse Porteuse Maçonnerie Pleine Non Porteuse Maçonnerie Creuse Non Porteuse Béton Préfabriqué Éléments BA porteurs nus par transparence : Béton Murs et relevés nus par transparence : Béton non porteur Complexes et revêtements : Gros Béton, recharges Dalles sur plots Terre Béton désactivé décaissés pour étanchéité	
SURCHARGES : HABITATIONS : 150 DaN/m ² ESCALIERS : 250 DaN/m ² HALL D'ENTRÉE : 250 DaN/m ² CIRCULATIONS : 250 DaN/m ² TERRASSES ACCESS. PRIVATIVES : 150 DaN/m ² LOCALS COMMUNS : 250 DaN/m ² TERRASSES ACCESSIBLES : 350 DaN/m ²		Béton Béton pour élévation : XC1 C25/30 Fc28 = 25 MPa Béton Voiles et éléments sous terre : XF1 C25/30 Fc28 = 25 MPa Gros Béton : XF1 C16/20 Fc28 = 16 MPa sauf cas contraire voir vue en plan	
BETONS : Béton apparent : XC1 C25/30 Fc28 = 25 MPa Béton pour élévation : XC1 C25/30 Fc28 = 25 MPa Béton Voiles et éléments sous terre : XF1 C25/30 Fc28 = 25 MPa Gros Béton : XF1 C16/20 Fc28 = 16 MPa sauf cas contraire voir vue en plan		L. : Environ DAP : Dalle Alvéolaire Précontrainte Var. : Variable S.L.C. : Suivant la Cote R : Radeleur Lg : Longrine Tr : Trumeau V : Voile C : Chevêtre Ms : Muret Vc : Vole Ch : Chânage P : Poteau T : Tirant L : Linteau S : Semelle Bn : Bande noyée Lbr : Litage GF : Semelle florite PV : Poutre-voile	
Existant Limite de propriété Isolation en sous face de plancher Isolation sur le plancher Représentation des voiles contre terres		PLOMBERIE : en attente ELECTRICIEN : en attente	

MONTREUIL 93100
CONSTRUCTION D'UN ENSEMBLE DE 119 LOGEMENTS AVEC COMMERCES-BUREAUX-ACTIVITES-CRECHE
 ILOT EGLISE 93100 MONTREUIL

MAITRE D'OEUVRE EDCM 7 PASSAGE TUQUETIL-75001 PARIS ☎ 01.44.93.20.80	MAITRE D'OUVRAGE NEXITY 19, rue de Valenciennes 75003 75801 PARIS CEDEX 8 ☎ 01.85.55.11.58
BUREAU DE CONTROLE QUALICONSULT 13, rue Charles Cros, 93290 TREMBLAY EN FRANCE ☎ 01.48.19.83.00	ENTREPRISE G.O. M.T.R 9, rue René Cassin 77170 CHEVREY-COSSIGNY ☎ 01.60.62.32.00 ☎ 01.60.82.32.01

VUE EN PLAN (Vue de dessous) - COFFRAGE
 BATIMENTS (B.2) & (C) PH 3 étage

ind.	date	modifications
0	22-06-16	1 ère diffusion.
A	19-10-16	MISE A JOUR GENERAL
B	06-01-17	MISE A JOUR GENERAL
C	28-02-17	MISE A JOUR SUIVANT PLANS MENUISERIES ET ETANCHEITES
D	18-05-17	MISE A JOUR JARDINIERE

DOSSIER		PLAN	APD
271		C.57	IND. PRO. EXE. DOE
Ingenieur	Projeteur	Date	Echelle
	H.B.F.	22/06/16	1/50

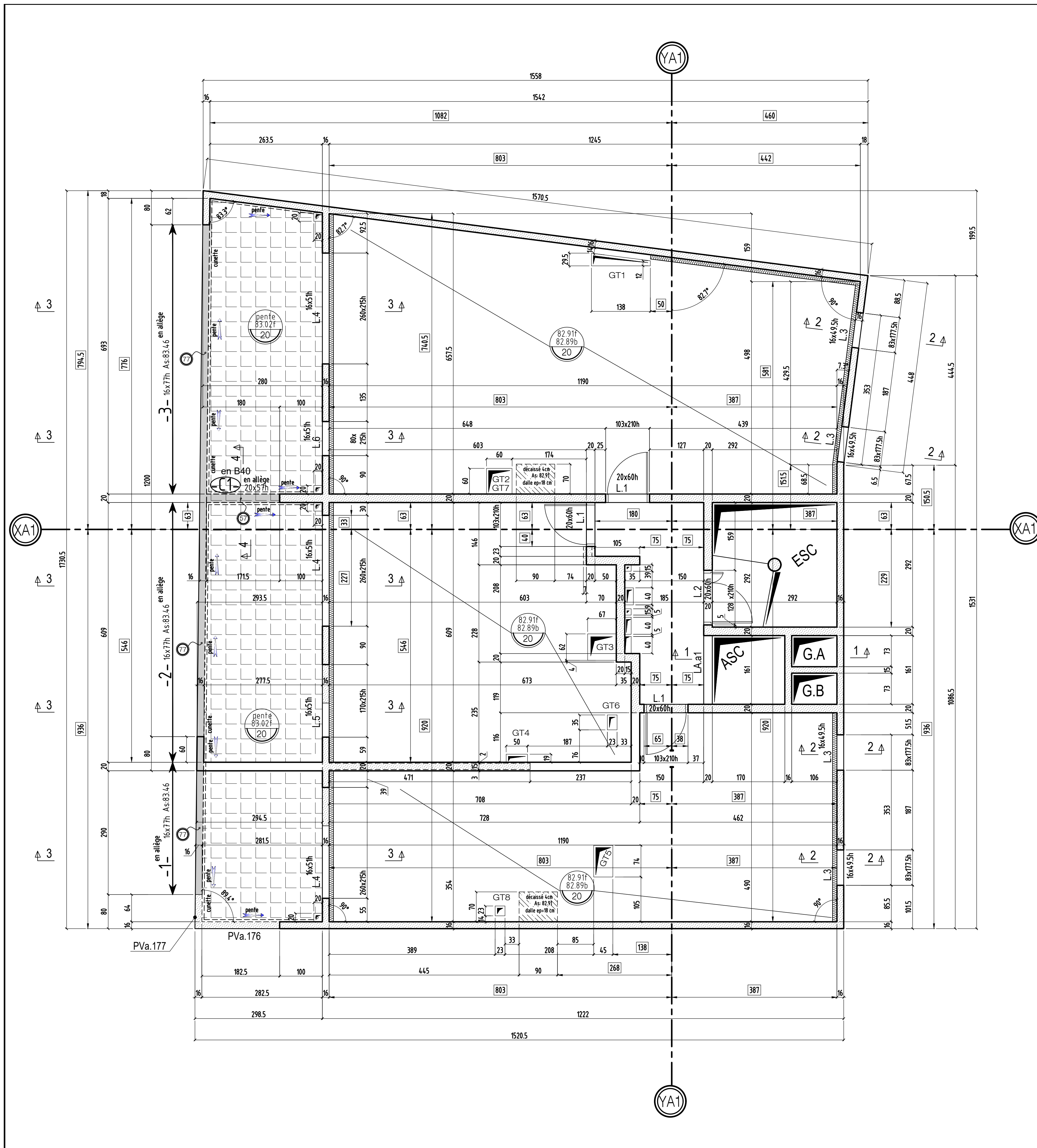

VOIR PLAN N° : C.75 - Coupes et détails

COUPE FEU: PLANCHERS : CF = 1 HEURE
STABLE AU FEU: VERTICAUX : SF = 1 HEURE

SURCHARGES:
 HABITATIONS: 150 DaN/m2
 ESCALIERS: 250 DaN/m2
 HALL D'ENTREE: 250 DaN/m2
 CIRCULATIONS: 250 DaN/m2
 TERRASSES ACCESS. PRIVATIVES: 150 DaN/m2
 PARKING: 250 DaN/m2
 LOCAUX COMMUNS: 250 DaN/m2
 TERRASSES ACCESSIBLES: 350 DaN/m2

BETONS:
 Béton apparent : XC1 C25/30 Fc28 = 25 MPa
 Béton pour élévation : XC1 C25/30 Fc28 = 25 MPa
 Béton Voiles et éléments sous terre : XF1 C25/30 Fc28 = 25 MPa
 Gros Béton : XF1 C16/20 Fc28 = 16 MPa
 sauf cas contraire voir vue en plan

Eléments de structure :
 Béton
 Béton Non Porteur
 Poteaux BA noyés
 Maçonnerie Pleine Porteuse
 Maçonnerie Creuse Porteuse
 Maçonnerie Pleine Non Porteuse
 Maçonnerie Creuse Non Porteuse
 Béton Préfabriqué
 Eléments BA porteurs vus par transparence :
 Béton
 Murets et relevés vus par transparence :
 Béton
 Béton non porteur
 Complexes et revêtements :
 Gros Béton, recharges
 Dalles sur plots
 Terre
 béton désactivé
 décaissés pour étanchéité

± : Environ DAP : Dalle Alvéolaire Précontrainte
 Var. : Variable S.L.C. : Suivant la Cote
 Lg : Longrine Tr : Trumeau R : Raidisseur
 C : Chevêtre M : Massif V : Voile
 Ch : Chainage P : Poteau T : Tirant
 L : Linteau S : Semelle BN : Bande-noyée
 Lib : Libage SF : Semelle filante PV : Poutre-voile

Existant

Limite de propriété

Isolation en sous face de plancher

Isolation sur le plancher

Repérage des voiles contre terres

PLOMBIER: en attente
ELECTRICIEN: en attente

MONTREUIL 93100

CONSTRUCTION D'UN ENSEMBLE DE 119 LOGEMENTS AVEC COMMERCES-BUREAUX-ACTIVITES- CRECHE

ILOT EGLISE 93100 MONTREUIL

MAITRE D'OEUVRE EDCM 7 PASSAGE TUQUETIL-75001 PARIS ☎ 01.44.93.20.60	MAITRE D'OUVRAGE NEXITY 19, rue de vienne-TSA 60030 75801 PARIS CEDEX 8 ☎ 01.85.55.11.58
BUREAU DE CONTROLE QUALICONSULT 13, rue Charles Cros, 93290 TREMPLAY EN FRANCE ☎ 01.48.19.93.00	ENTREPRISE G.O. M.T.R 9, rue René Cassin 77173 CHEVRY-COSSIGNY ☎ 01.60.62.32.00 ☎ 01.60.62.32.01

VUE EN PLAN (Vue de dessus) - COFFRAGE
BATIMENT (A1) PHT 3 étage

ind.	date	modifications
O	04-07-16	1 ère diffusion.
A	23-02-17	MISE A JOUR GENERAL
B	15-03-17	MISE A JOUR SUIVANT PLAN MENUISIER
C	23-03-17	MISE A JOUR SUIVANT SUIVANT DETAILS ETANCHEITE

DOSSIER		PLAN		APD
271		C.74		IND. PRO
Ingenieur		Projeteur	Date	Echelle
H.B.E		04/07/16	1/50	EXE

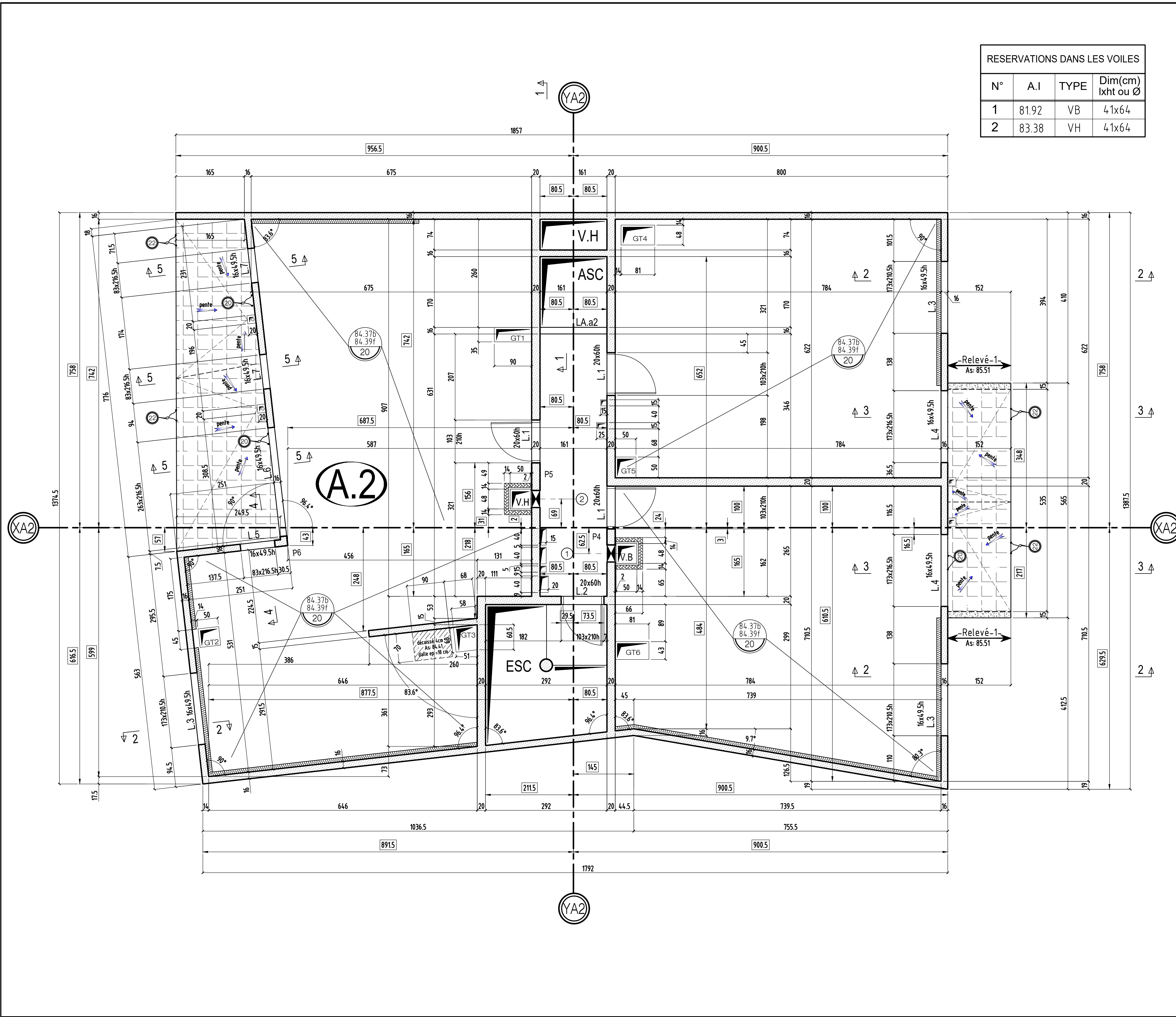

RESERVATIONS DANS LES VOILES

N°	A.I	TYPE	Dim(cm) lxht ou Ø
1	81.92	VB	41x64
2	83.38	VH	41x64

VOIR PLAN N° : C.81 - Coupes et détails

COUPE FEU: PLANCHERS : CF= 1 HEURE
STABLE AU FEU: VERTICAUX : SF = 1 HEURE

SURCHARGES:
 HABITATIONS: 150 DaNm²
 ESCALIERS: 250 DaNm²
 HALL D'ENTREE: 250 DaNm²
 CIRCULATIONS: 250 DaNm²
 TERRASSES ACCESS. PRIVATIVES: 150 DaNm²
 PARKINGS: 250 DaNm²
 LOCAUX COMMUNS: 250 DaNm²
 TERRASSES ACCESSIBLES: 350 DaNm²

BETONS:
 Béton apparent : XC1 C25/30 Fc28 = 25 MPa
 Béton pour élévation : XC1 C25/30 Fc28 = 25 MPa
 Béton Voiles et éléments sous terre : XF1 C25/30 Fc28 = 25 MPa
 Gros Béton : XF1 C16/20 Fc28 = 16 MPa
 sauf cas contraires voir vue en plan

Éléments de structure :

- Béton
- Béton Non Porteur
- Poteaux BA noyés
- Maçonnerie Pleine Porteuse
- Maçonnerie Creuse Porteuse
- Maçonnerie Pleine Non Porteuse
- Maçonnerie Creuse Non Porteuse
- Béton Préfabriqué

Éléments BA porteurs vus par transparence :

- Béton
- Murets et relevés vus par transparence :
- Béton non porteur

Complexes et revêtements :

- Gros Béton, recharges
- Dalles sur plots
- Terre
- béton désactivé
- décaissés pour étanchéité

Existant [Symbol]

Limite de propriété [Symbol]

Isolation en sous face de plancher [Symbol]

Isolation sur le plancher [Symbol]

Repérage des voiles contre terres [Symbol]

PLOMBIER: en attente
ELECTRICIEN: en attente

± : Environ **DAP :** Dalle Alvéolaire Précontrainte
Var. : Variable **S.L.C. :** Suivant la Cote
Lg : Longrine **Tr :** Trumeau **R :** Raidisseur
C : Chevêtre **M :** Massif **V :** Voile
Ch : Chainage **P :** Poteau **T :** Tirant
L : Linteau **S :** Semelle **BN :** Bande-noyée
Lib : Libage **SF :** Semelle filante **PV :** Poutre-voile

MONTREUIL 93100

CONSTRUCTION D'UN ENSEMBLE DE 119 LOGEMENTS AVEC COMMERCES-BUREAUX-ACTIVITES- CRECHE

ILOT EGLISE 93100 MONTREUIL

MAITRE D'OEUVRE	MAITRE D'OUVRAGE
EDCM 7 PASSAGE TUQUETIL-75001 PARIS ☎ 01.44.93.20.60	NEXITY 19, rue de vienne-TSA 60030 75001 PARIS CEDEX 8 ☎ 01.85.55.11.58
BUREAU DE CONTROLE	ENTREPRISE G.O.
QUALICONSULT 13, rue Charles Cros, 93290 TREMBLAY EN FRANCE ☎ 01.48.19.93.00	M.T.R 9, rue René Cassin 77173 CHEVRY-COSSIGNY ☎ 01.60.62.32.00 ☎ 01.60.62.32.01

VUE EN PLAN (Vue de dessus) - COFFRAGE
BATIMENT A2 PHT 3 étage

ind.	date	modifications
0	04-07-16	1 ère diffusion.
A	10-02-17	MISE A JOUR GENERAL
B	16-03-17	MISE A JOUR SUIVANT PLAN MENUISIER
C	23-03-17	MISE A JOUR SUIVANT SUIVANT DETAILS ETANCHEITE

DOSSIER		PLAN		APD
271		C.80		PRO
		EXE		EXE
		DOE		DOE
Ingenieur	Projeteur	Date	Echelle	
	H.B.E	04/07/16	1/50	

MONTREUIL

93100

**CONSTRUCTION D'UN ENSEMBLE
DE 119 LOGEMENTS AVEC
COMMERCES-BUREAUX-ACTIVITES- CRECHE**

ILOT EGLISE

93100 MONTERUIL

MAITRE D' OEUVRE	MAITRE D'OUVRAGE
EDCM 7 PASSAGE TUQUETIL-75001 PARIS ☎: 01.44.93.20.60 📠:...	NEXITY 19, rue de vienne-TSA 60030 75801 PARIS CEDEX 8 ☎: 01.85.55.11.58 📠:...
BUREAU DE CONTROLE	ENTREPRISE G.O.
QUALICONSULT 13, rue Charles Cros,93290 TREMBLAY EN FRANCE ☎: 01.48.19.93.00 📠:...	M.T.R 9, rue René Cassin 77173 CHEVRY-COSSIGNY ☎: 01.60.62.32.00 📠: 01.60.62.32.01

PL HAUT 3 étage
BATIMENT **(D.1)** COUPES (coffrage)

ind.	date	modifications
0	24-05-16	1 ère diffusion.
A	21-07-16	MISE A JOUR GENERAL
B	29-07-16	MISE A JOUR GENERAL
C	19-10-16	MISE A JOUR GENERAL

	DOSSIER		PLAN		APD	
	271 C.27		EXE	IND.	PRO	
					EXE	X
					DOE	
	Ingenieur	Projeteur	Date	Echelle		
	<i>H.B.F</i>	<i>24/05/16</i>	<i>1/25</i>			

COUPE 1-1

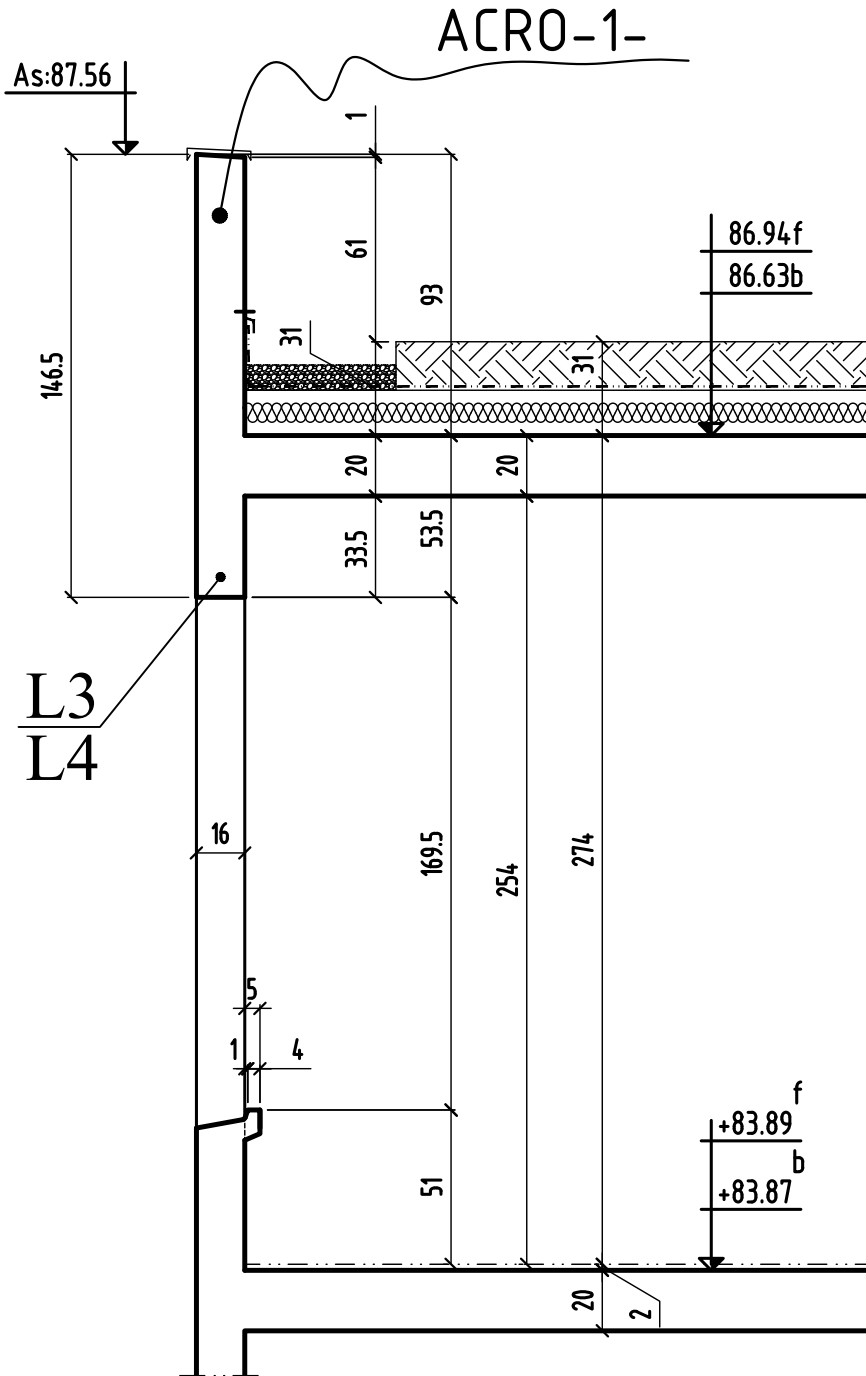

COUPE 3-3

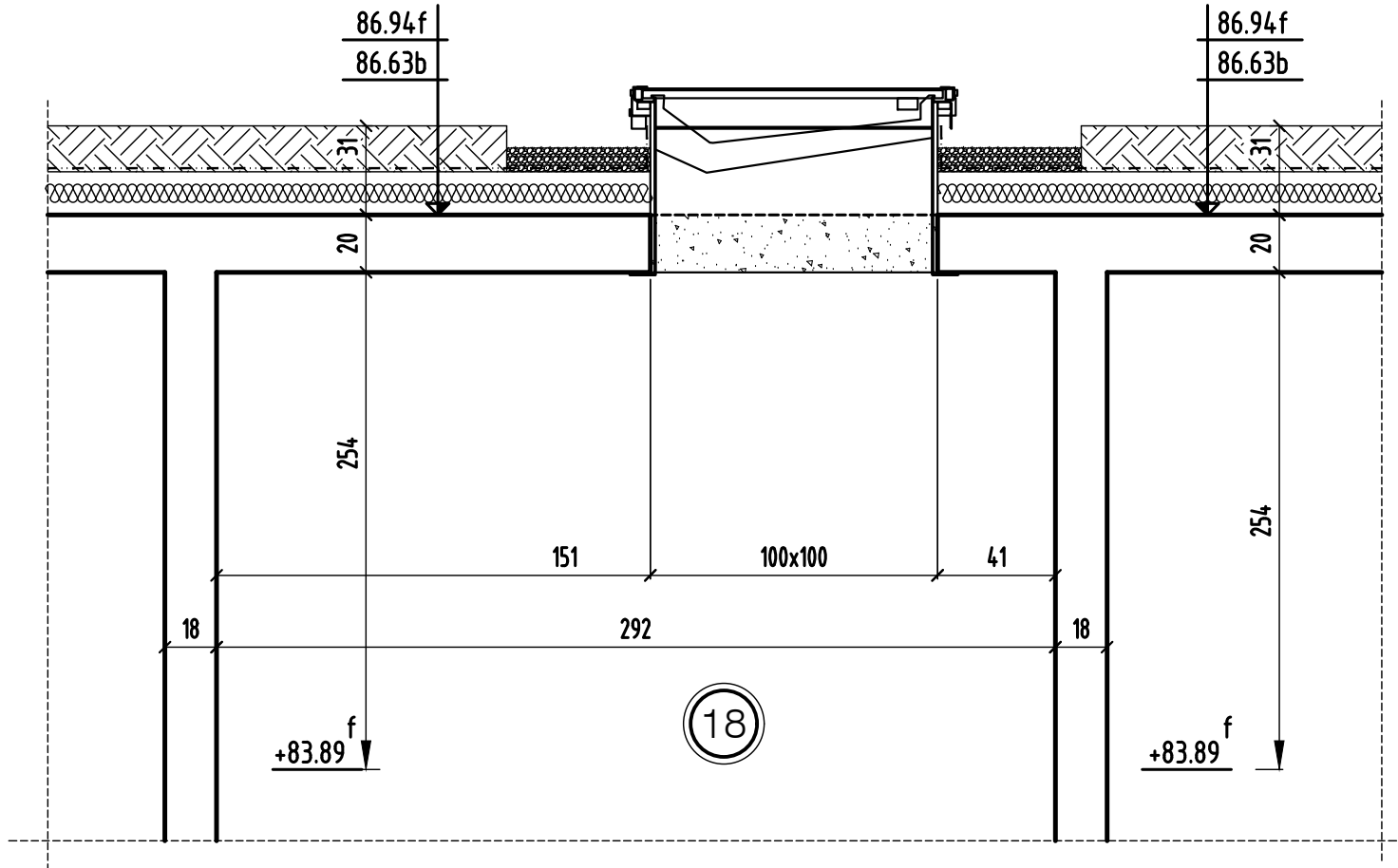

COUPE 3-3

0	MODIFICATIONS	A	AFFAIRE: 271	Cahier C.27
		B	Ech: 1/25	Page 03

COUPE 4-4

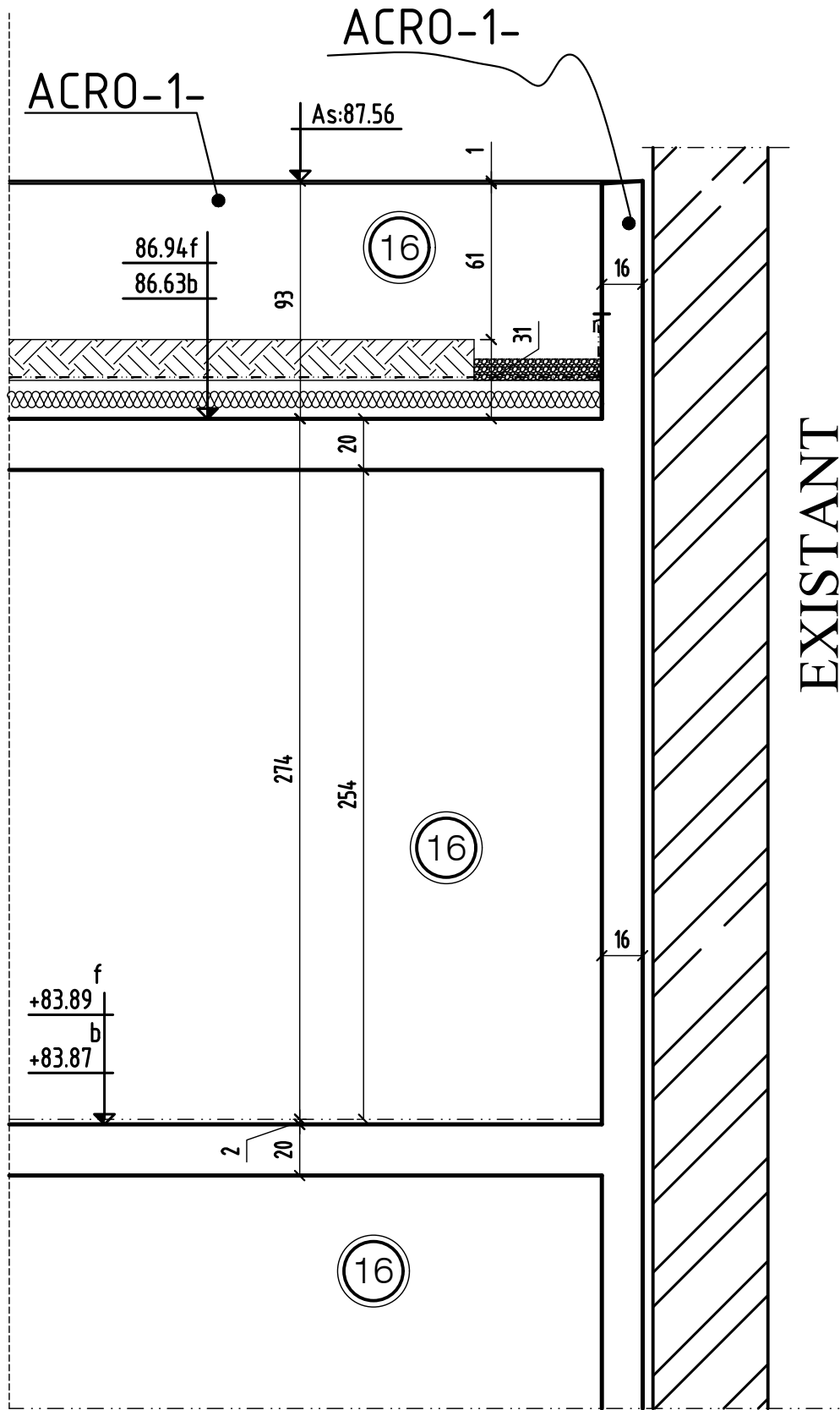

EXISTANT

MONTREUIL

93100

**CONSTRUCTION D'UN ENSEMBLE
DE 119 LOGEMENTS AVEC
COMMERCES-BUREAUX-ACTIVITES- CRECHE**

ILOT EGLISE

93100 MONTERUIL

MAITRE D' OEUVRE	MAITRE D'OUVRAGE
EDCM 7 PASSAGE TUQUETIL-75001 PARIS ☎: 01.44.93.20.60 📠:...	NEXITY 19, rue de vienne-TSA 60030 75801 PARIS CEDEX 8 ☎: 01.85.55.11.58 📠:...
BUREAU DE CONTROLE	ENTREPRISE G.O.
QUALICONSULT 13, rue Charles Cros,93290 TREMBLAY EN FRANCE ☎: 01.48.19.93.00 📠:...	M.T.R 9, rue René Cassin 77173 CHEVRY-COSSIGNY ☎: 01.60.62.32.00 📠: 01.60.62.32.01

PL HAUT 3 étage
BATIMENT **(D.2)** COUPES (coffrage)

ind.	date	modifications
0	13-07-16	1 ère diffusion.
A	19-10-16	Mise à jour générale.

	DOSSIER		PLAN		APD		
	271		C.35		IND.		
					EXE	PRO	
						DOE	X
	Ingenieur	Projeteur	Date	Echelle			
	<i>H.B.F</i>	<i>13/07/16</i>	<i>1/25</i>				

COUPE 1-1

en attente détails ASC

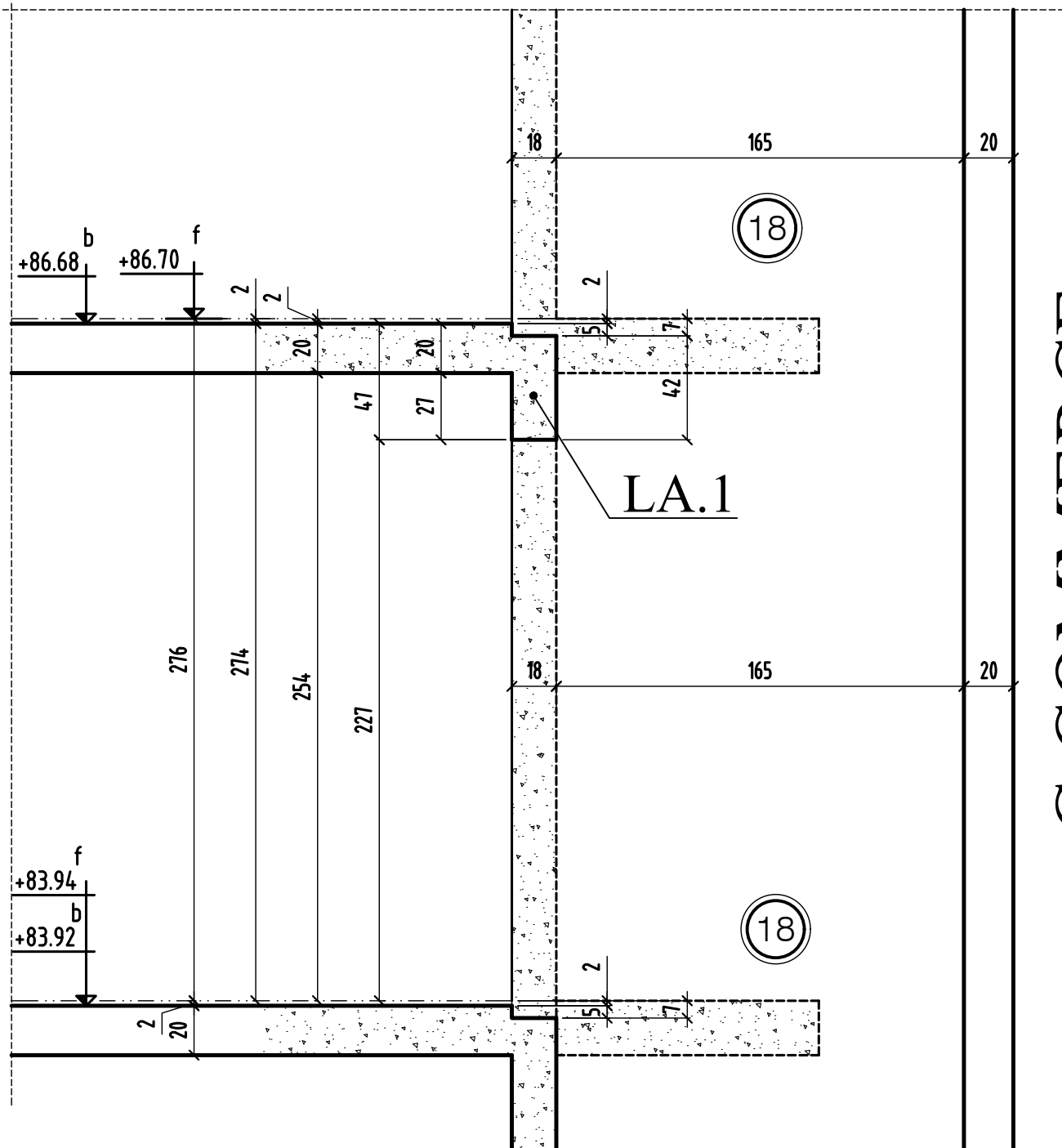

G.COMMERCE

COUPE 2-2

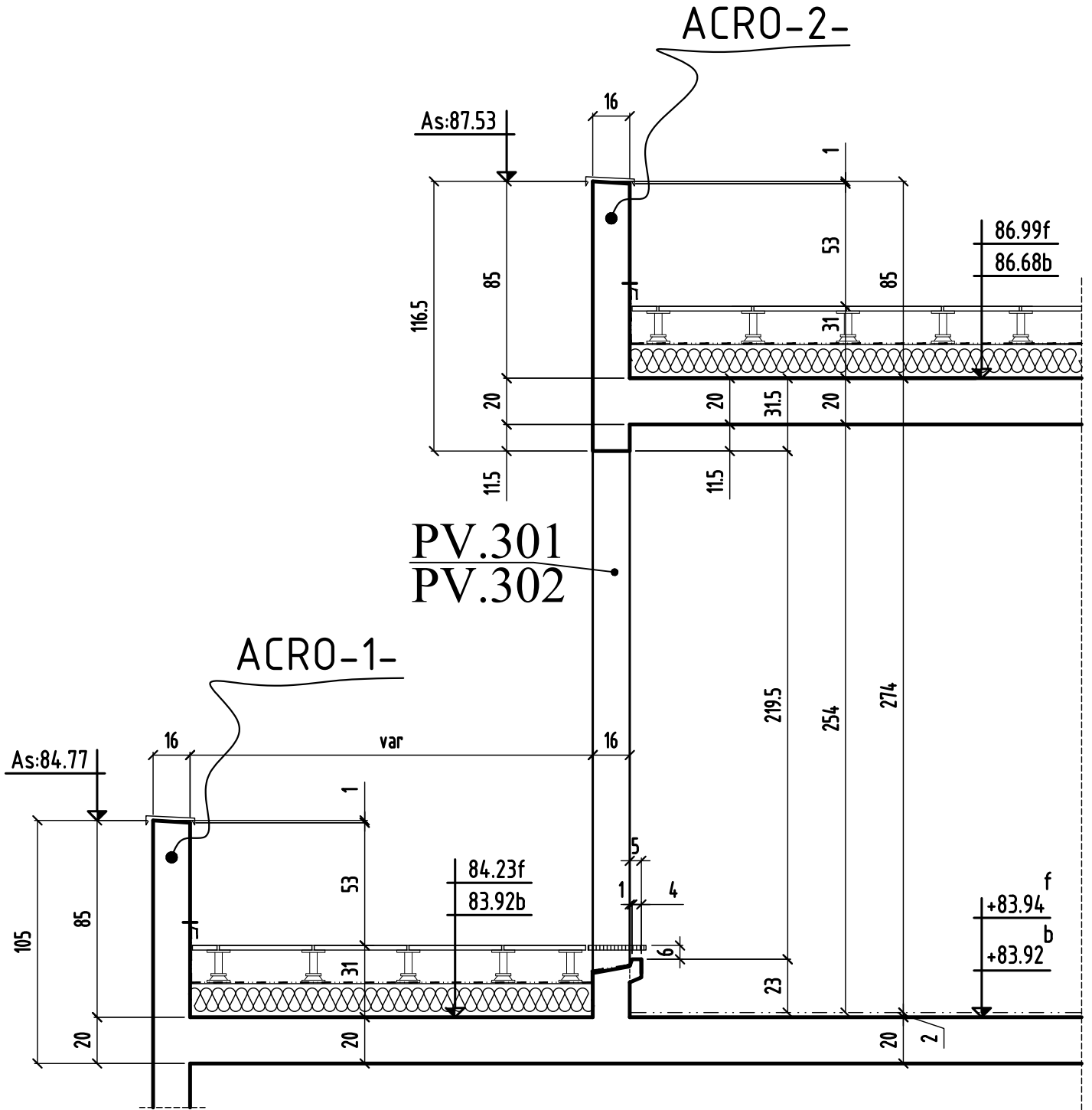

COUPE 2-2

MODIFICATIONS

0

A

B

AFFAIRE: 271

Ech:1/25

Cahier C.35

Page 02

COUPE 4-4

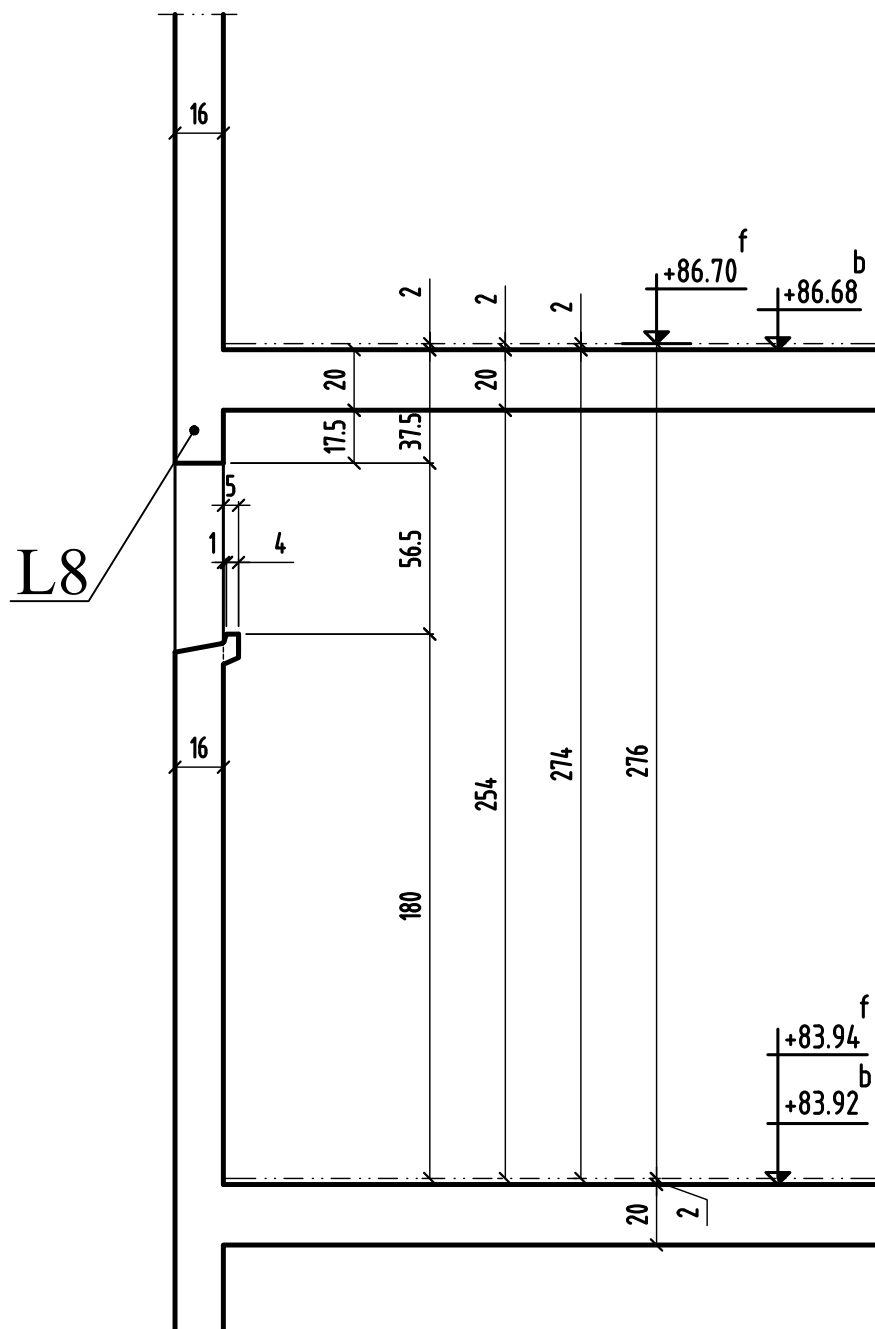

MONTREUIL

93100

CONSTRUCTION D'UN ENSEMBLE DE 119 LOGEMENTS AVEC COMMERCES-BUREAUX-ACTIVITES- CRECHE

ILOT EGLISE

93100 MONTREUIL

MAITRE D' OEUVRE	MAITRE D'OUVRAGE
EDCM 7 PASSAGE TUQUETIL-75001 PARIS ☎: 01.44.93.20.60 📠: ...	NEXITY 19, rue de vienne-TSA 60030 75801 PARIS CEDEX 8 ☎: 01.85.55.11.58 📠: ...
BUREAU DE CONTROLE	ENTREPRISE G.O.
QUALICONSULT 13, rue Charles Cros,93290 TREMBLAY EN FRANCE ☎: 01.48.19.93.00 📠: ...	M.T.R 9, rue René Cassin 77173 CHEVRY-COSSIGNY ☎: 01.60.62.32.00 📠: 01.60.62.32.01

PL HAUT 3 étage
BATIMENT **(E)** COUPES (coffrage)

ind.	date	modifications
0	21-06-16	1 ère diffusion.
A	26-04-17	MISE A JOUR GENERAL
B	07-07-17	MISE A JOUR SUIVANT DETAILS MENUISIER

	DOSSIER		PLAN		APD
	271		C.45		IND.
					EXE
					PRO
					EXE
				DOE	
Ingenieur	Projeteur	Date	Echelle		
	<i>B.H.E</i>	<i>24/06/16</i>	<i>1/25</i>		

DETAILS 1

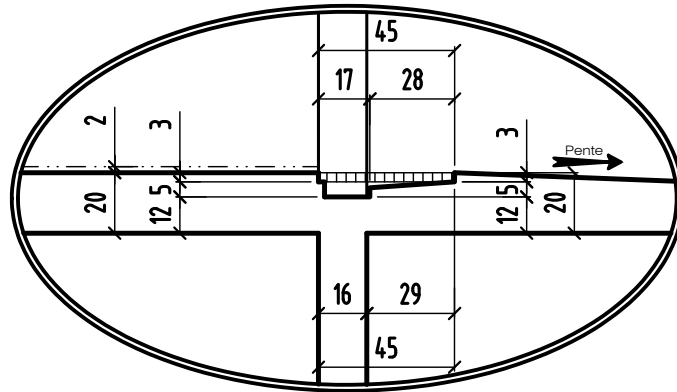

NOTA: DETAILS DES SEUILS ET APPUIS VOIR CAHIERS DU MENUISIER DE L'ETANCHEUR ET DE LA PIERRE

NOTA: L'EXECUTION DE CE PLAN N'EST VALABLE QU'APRES L'APPROBATION DE LA MAITRISE D'OEUVRE, DU MAITRE D'OUVRAGE, DU BUREAU DE CONTRÔLE ET DES CORPS D'ETATS CONCERNES

COUPE 2-2

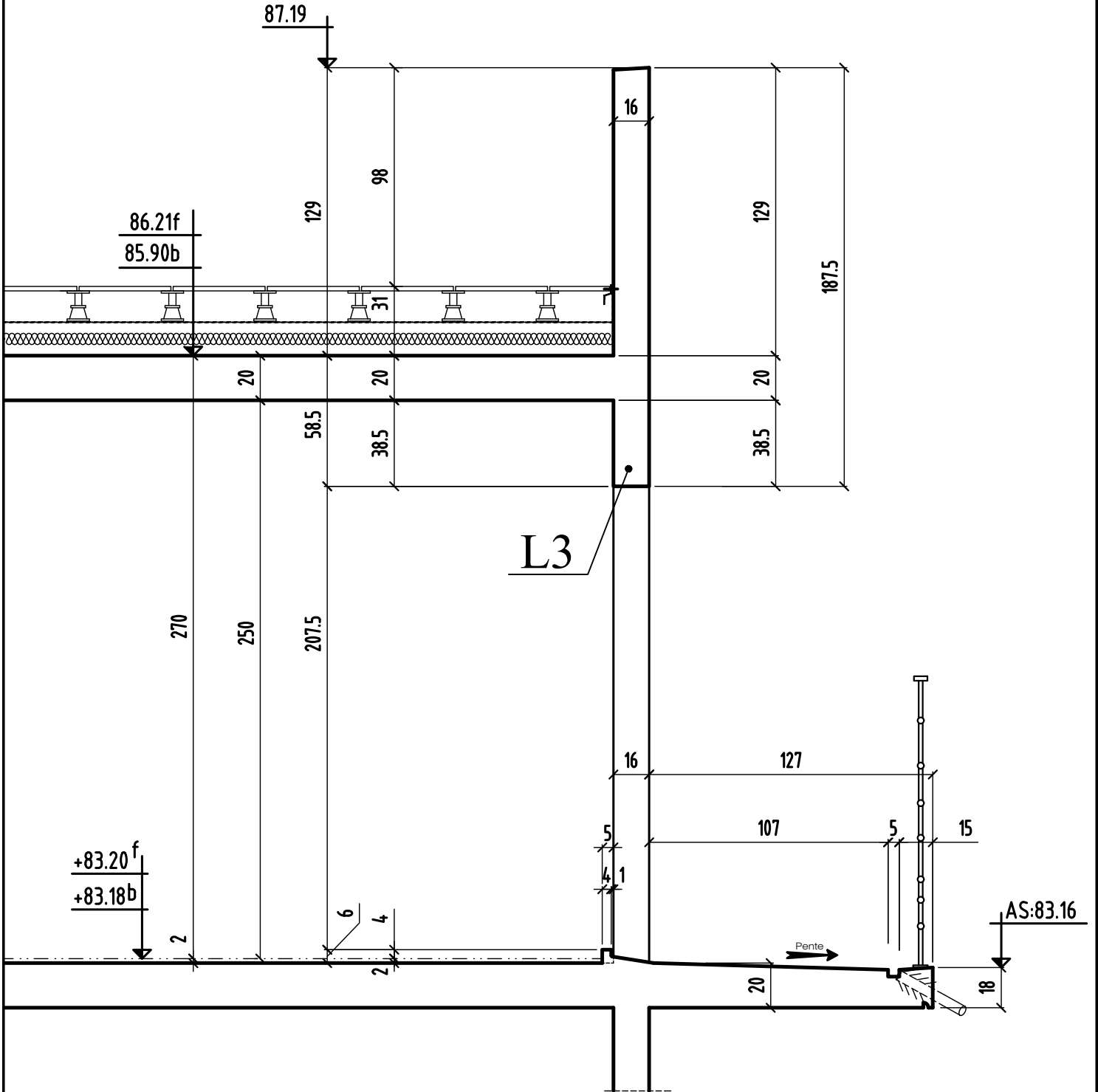

COUPE 3-3

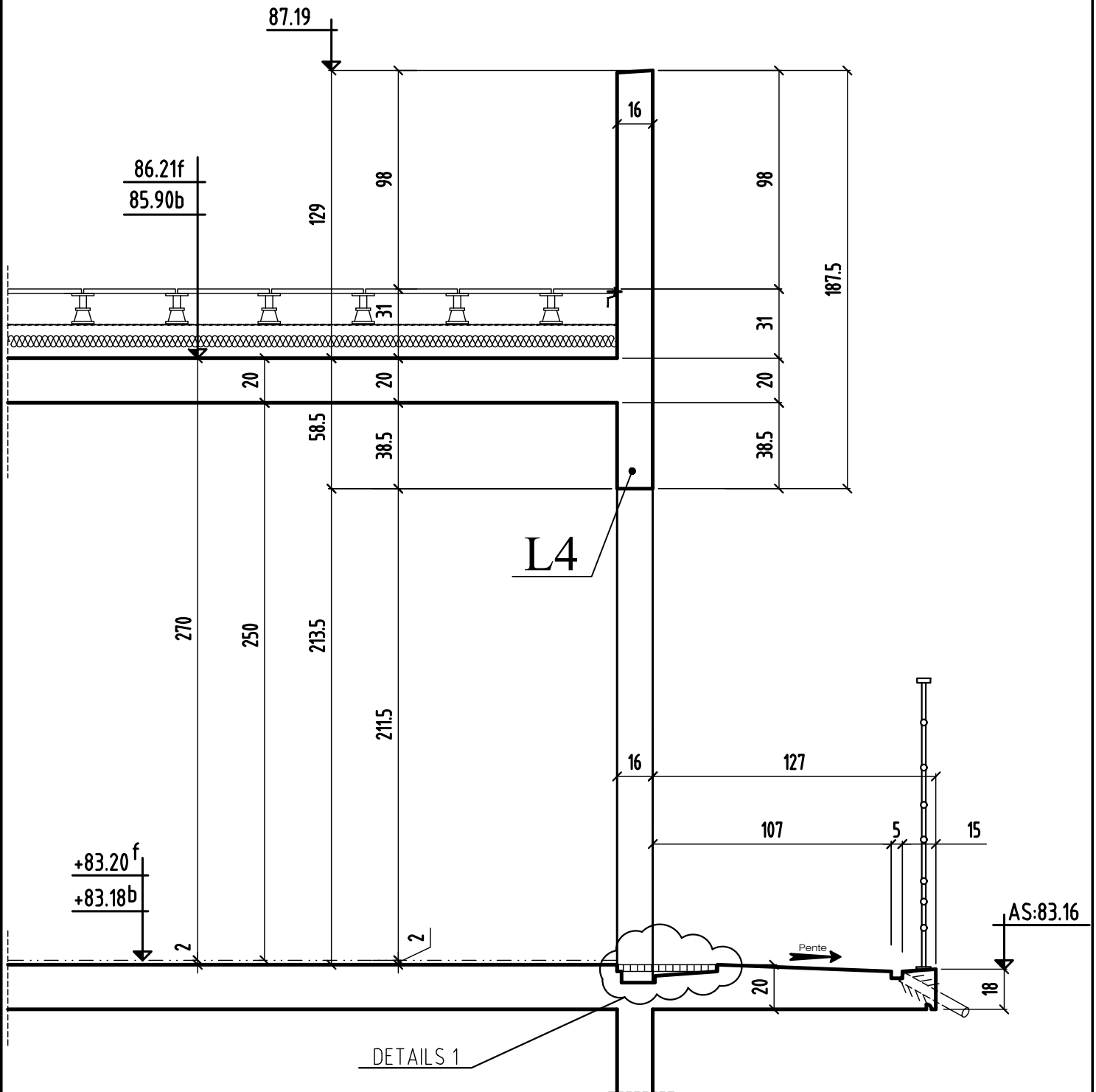

MONTREUIL

93100

CONSTRUCTION D'UN ENSEMBLE DE 119 LOGEMENTS AVEC COMMERCES-BUREAUX-ACTIVITES- CRECHE

ILOT EGLISE

93100 MONTREUIL

MAITRE D' OEUVRE	MAITRE D'OUVRAGE
EDCM 7 PASSAGE TUQUETIL-75001 PARIS ☎: 01.44.93.20.60 📠: ...	NEXITY 19, rue de vienne-TSA 60030 75801 PARIS CEDEX 8 ☎: 01.85.55.11.58 📠: ...
BUREAU DE CONTROLE	ENTREPRISE G.O.
QUALICONSULT 13, rue Charles Cros,93290 TREMBLAY EN FRANCE ☎: 01.48.19.93.00 📠: ...	M.T.R 9, rue René Cassin 77173 CHEVRY-COSSIGNY ☎: 01.60.62.32.00 📠: 01.60.62.32.01

PL HAUT 3 étage BATIMENTS
(B.1) & (B.2) & (C) COUPES (coffrage)

ind.	date	modifications
0	19-10-16	1 ère diffusion.
A	06-01-17	MISE A JOUR GENERAL
B	28-02-17	MISE A JOUR SUIVANT PLANS MENUISERIES

	DOSSIER	PLAN		APD	
	271	C.58	EXE	IND.	
				PRO	
				EXE	X
	DOE				
Ingenieur	Projeteur	Date	Echelle		
	<i>H.B.E</i>	<i>19/10/16</i>	<i>1/25</i>		

COUPE 3-3

Gaine Commerce

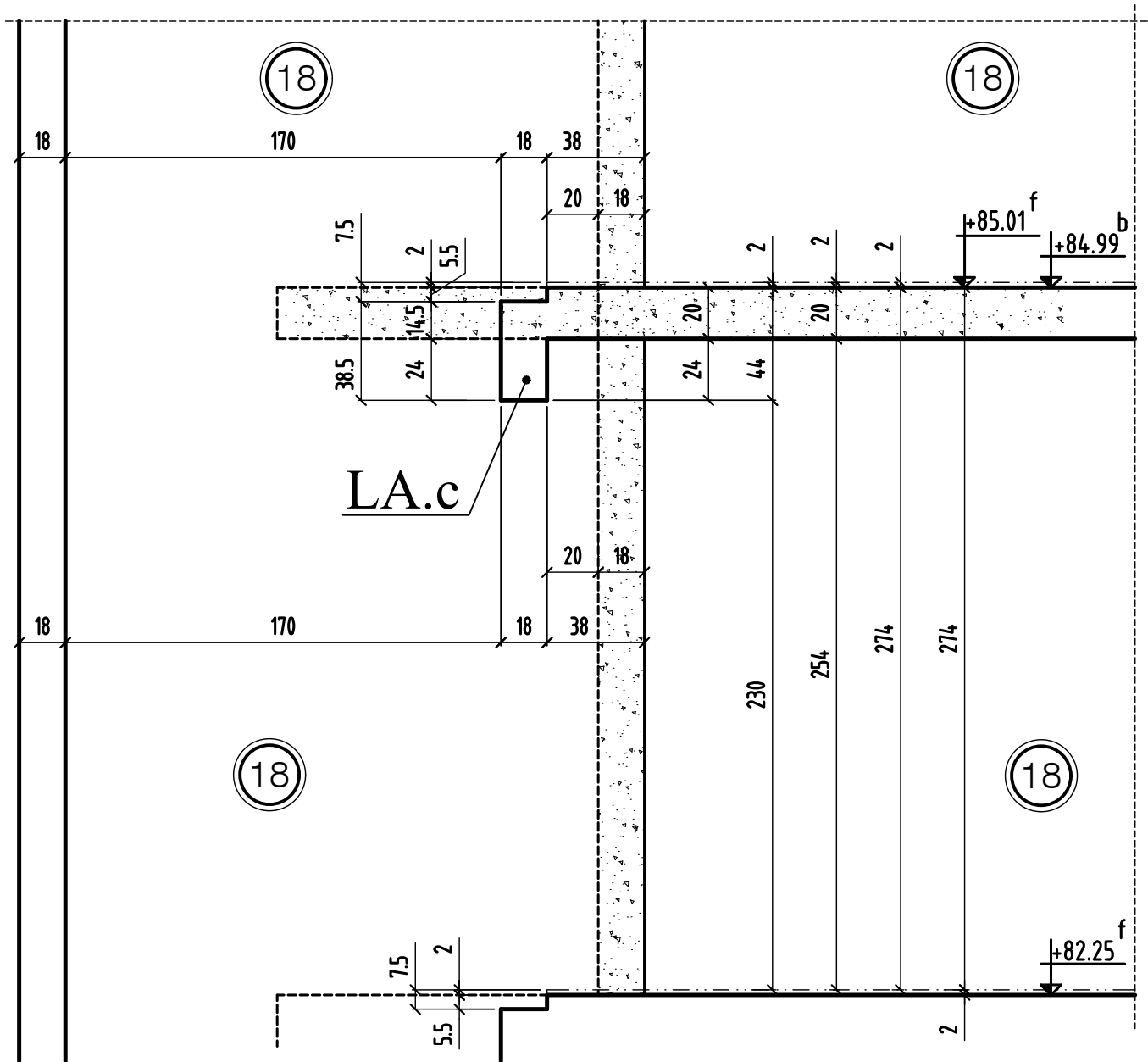

COUPE 3-3

MODIFICATIONS

0		A
		B

AFFAIRE: 271

Ech:1/25

Cahier C.58

Page 03

COUPE 4-4

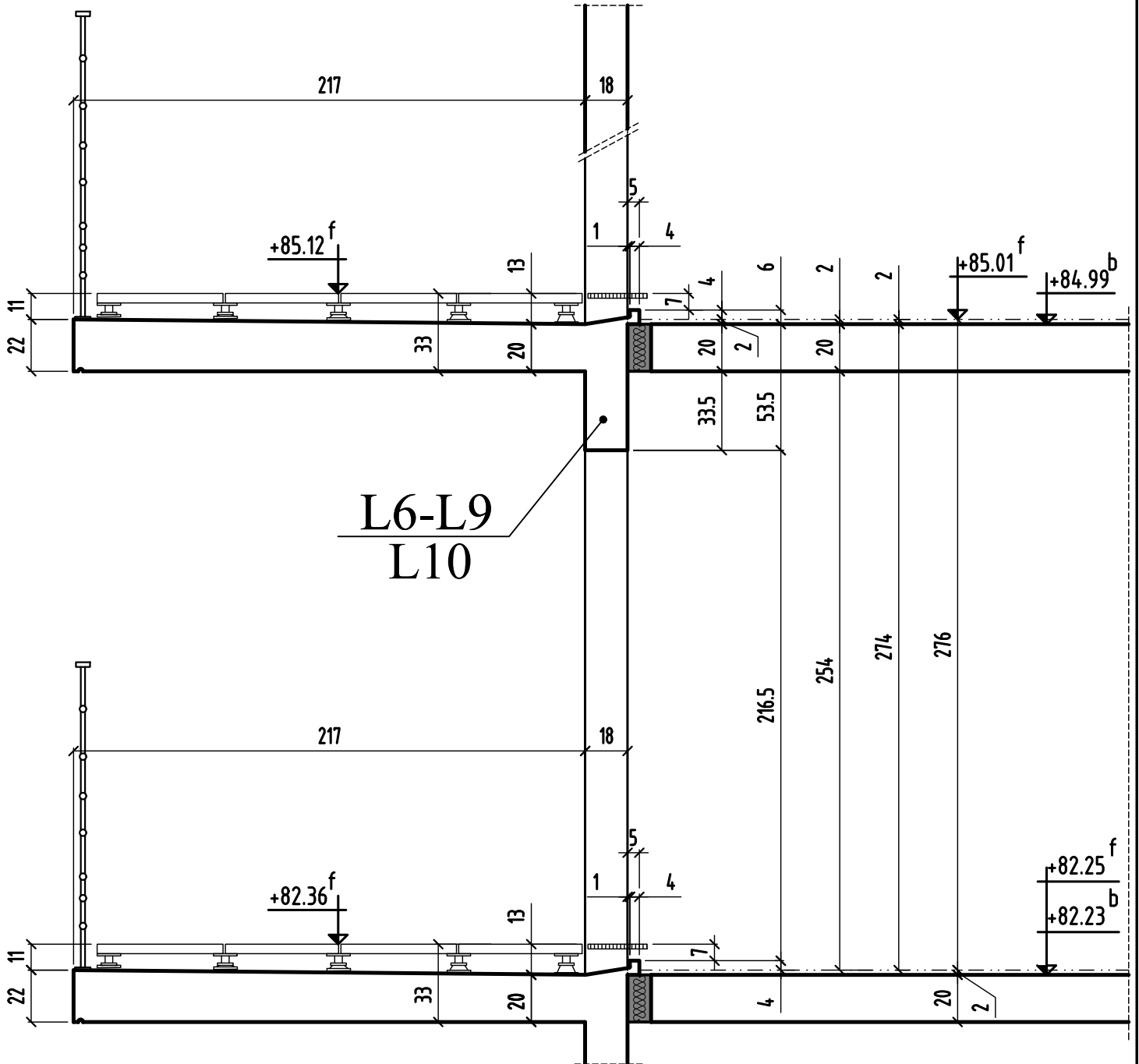

COUPE 4-4

MODIFICATIONS

A

AFFAIRE: 271

Cahier C.58

0

B

Ech:1/25

Page 04

COUPE 5-5

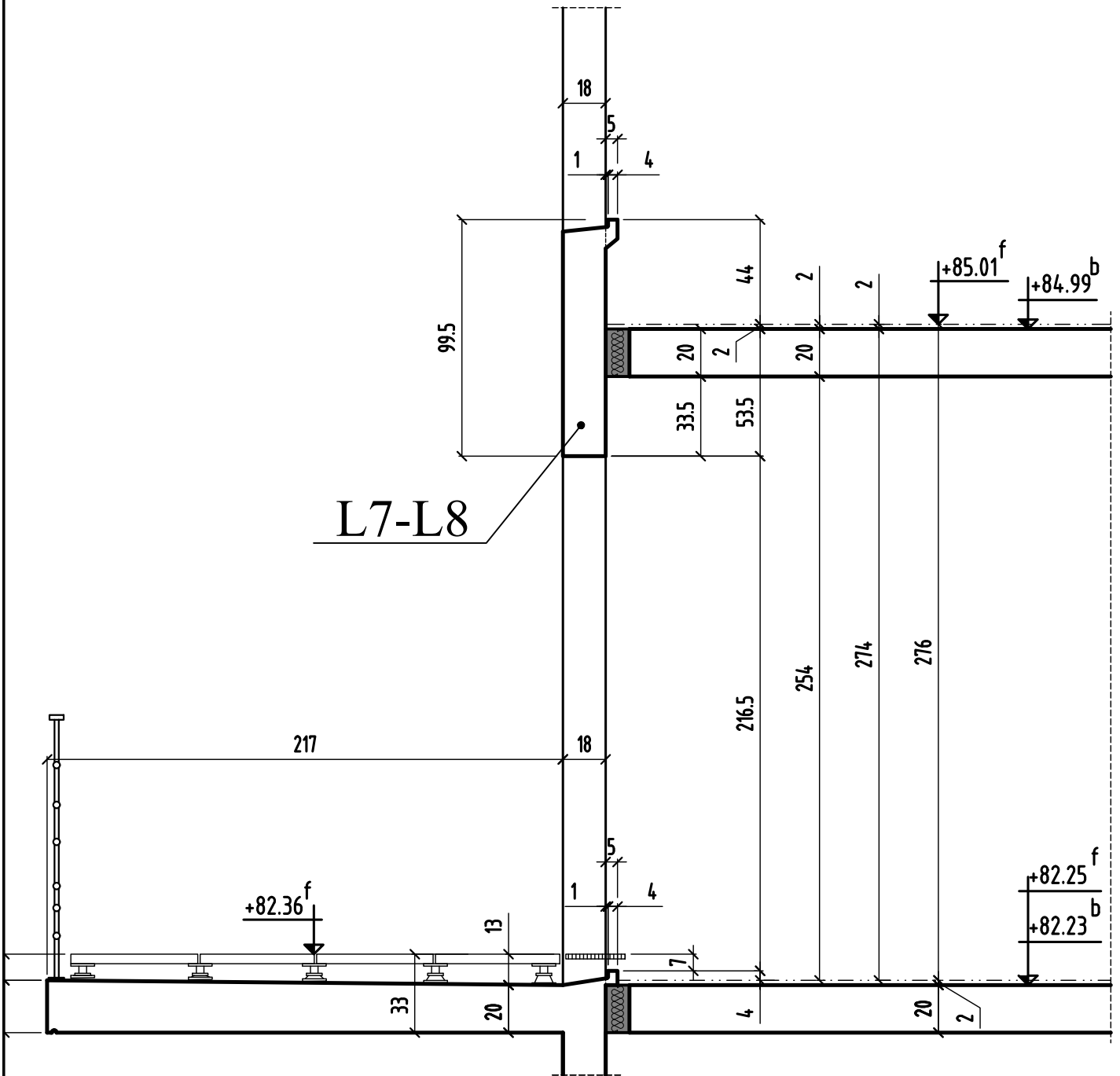

COUPE 5-5

MODIFICATIONS

A

AFFAIRE: 271

Cahier C.58

0

B

Ech:1/25

Page 05

COUPE 9-9

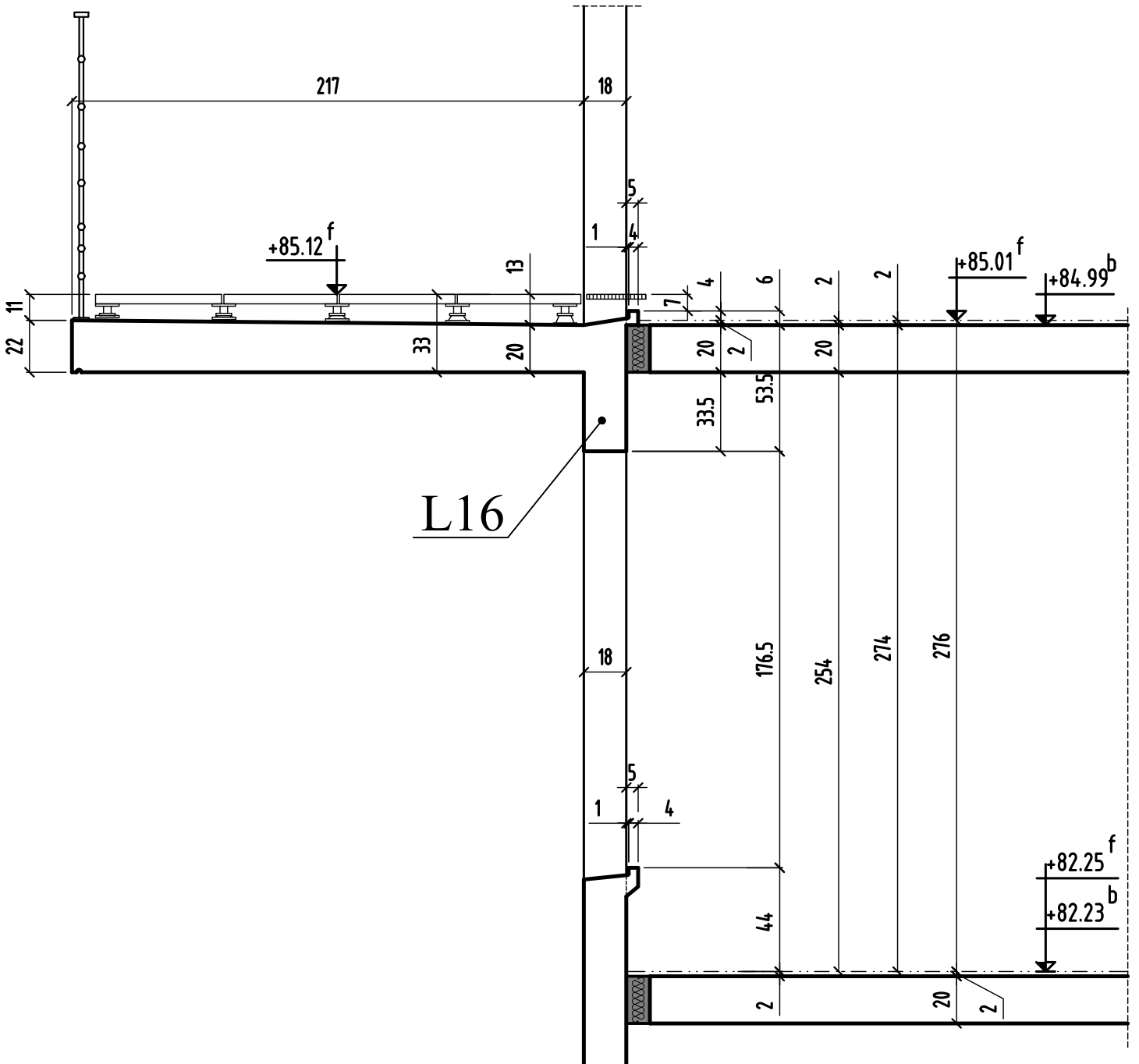

COUPE 10-10

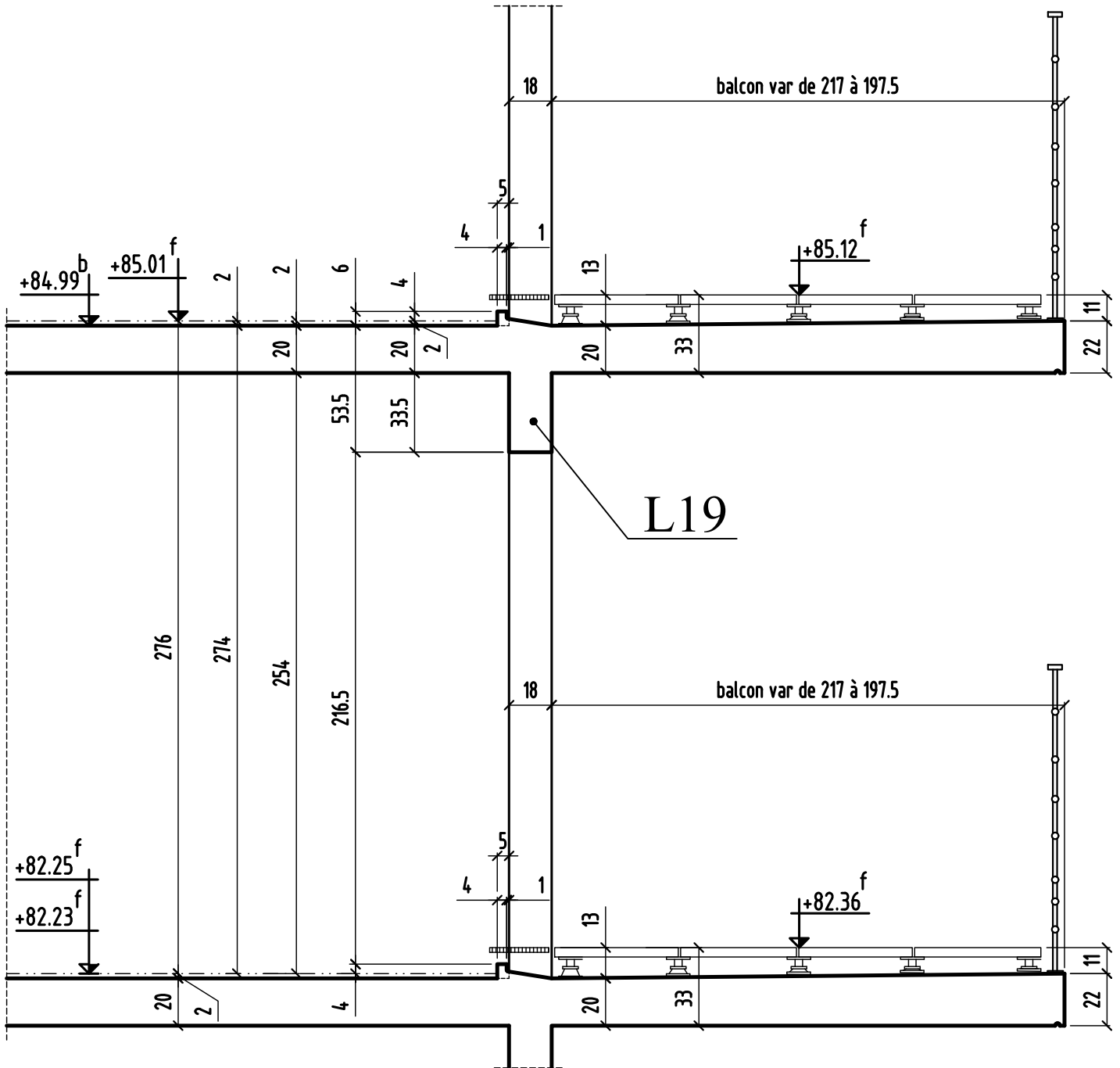

COUPE 11-11

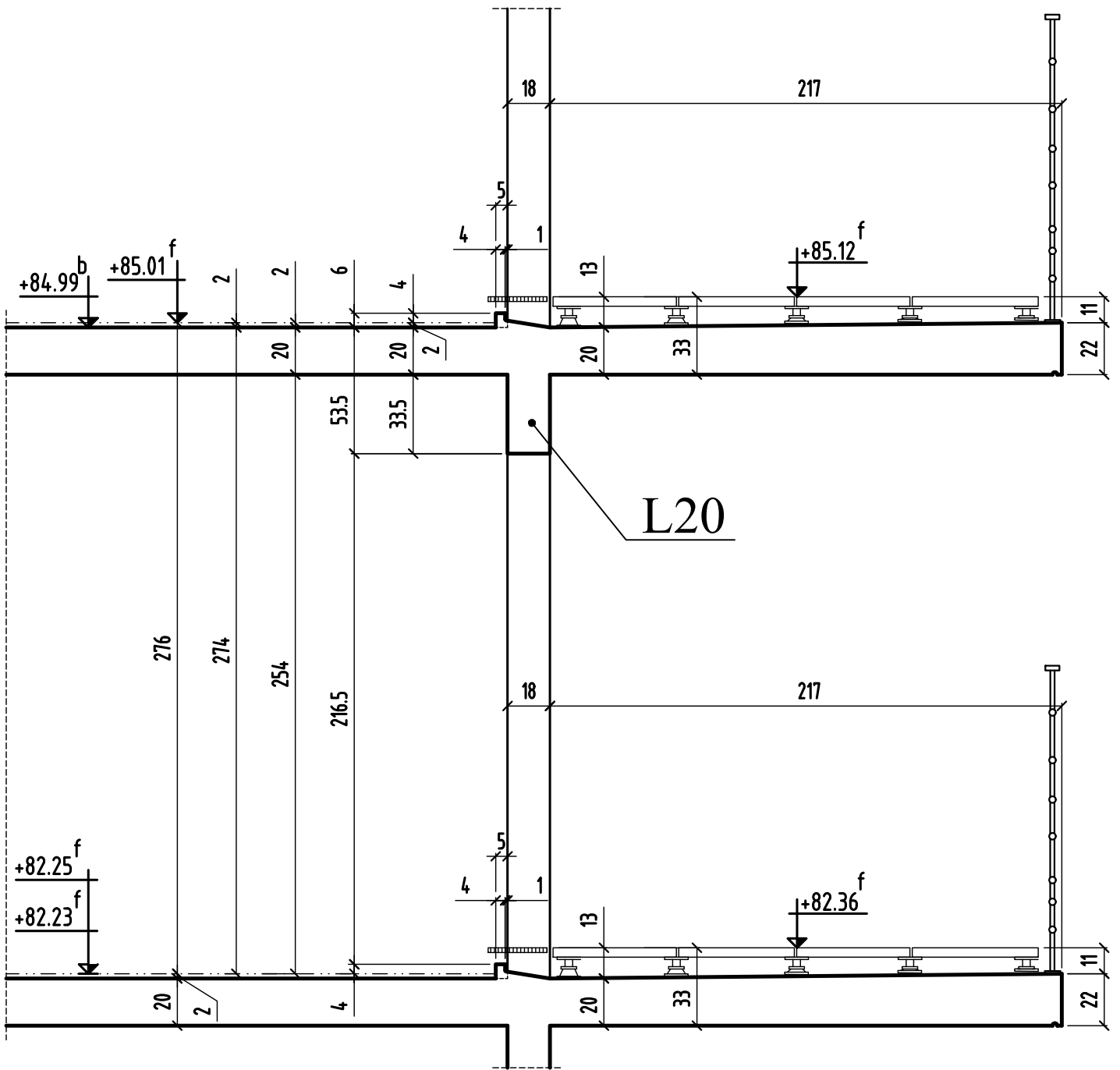

MONTREUIL

93100

**CONSTRUCTION D'UN ENSEMBLE
DE 119 LOGEMENTS AVEC
COMMERCES-BUREAUX-ACTIVITES- CRECHE**

ILOT EGLISE

93100 MONTREUIL

MAITRE D' OEUVRE	MAITRE D'OUVRAGE
EDCM 7 PASSAGE TUQUETIL-75001 PARIS ☎: 01.44.93.20.60 📠:...	NEXITY 19, rue de vienne-TSA 60030 75801 PARIS CEDEX 8 ☎: 01.85.55.11.58 📠:...
BUREAU DE CONTROLE	ENTREPRISE G.O.
QUALICONSULT 13, rue Charles Cros,93290 TREMBLAY EN FRANCE ☎: 01.48.19.93.00 📠:...	M.T.R 9, rue René Cassin 77173 CHEVRY-COSSIGNY ☎: 01.60.62.32.00 📠: 01.60.62.32.01

PL HAUT 3eme étage
BATIMENT **(A.1)** COUPES (coffrage)

ind.	date	modifications
0	11-07-16	1 ère diffusion.
A	23-02-17	MISE A JOUR GENERAL
B	15-03-17	MISE A JOUR SUIVANT PLAN MENUISIER
C	23-03-17	MISE A JOUR SUIVANT SUIVANT DETAILS ETANCHEITE

	DOSSIER		PLAN		APD		
	271		C.75		IND.		
					EXE	PRO	
						DOE	X
	Ingenieur	Projeteur	Date	Echelle			
	<i>H.B.E</i>	<i>11/07/16</i>	<i>1/25</i>				

COUPE 2-2

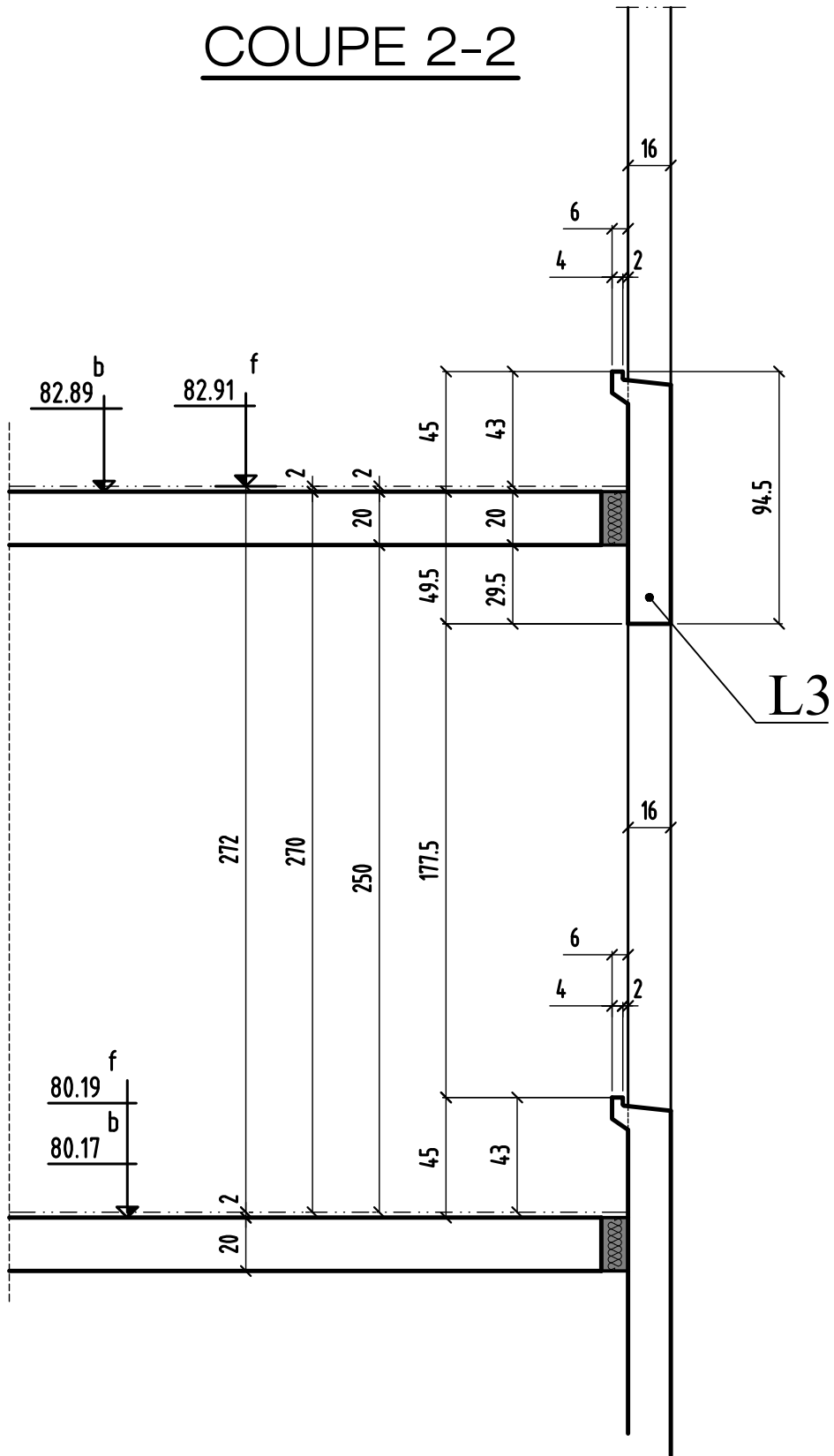

COUPE 3-3

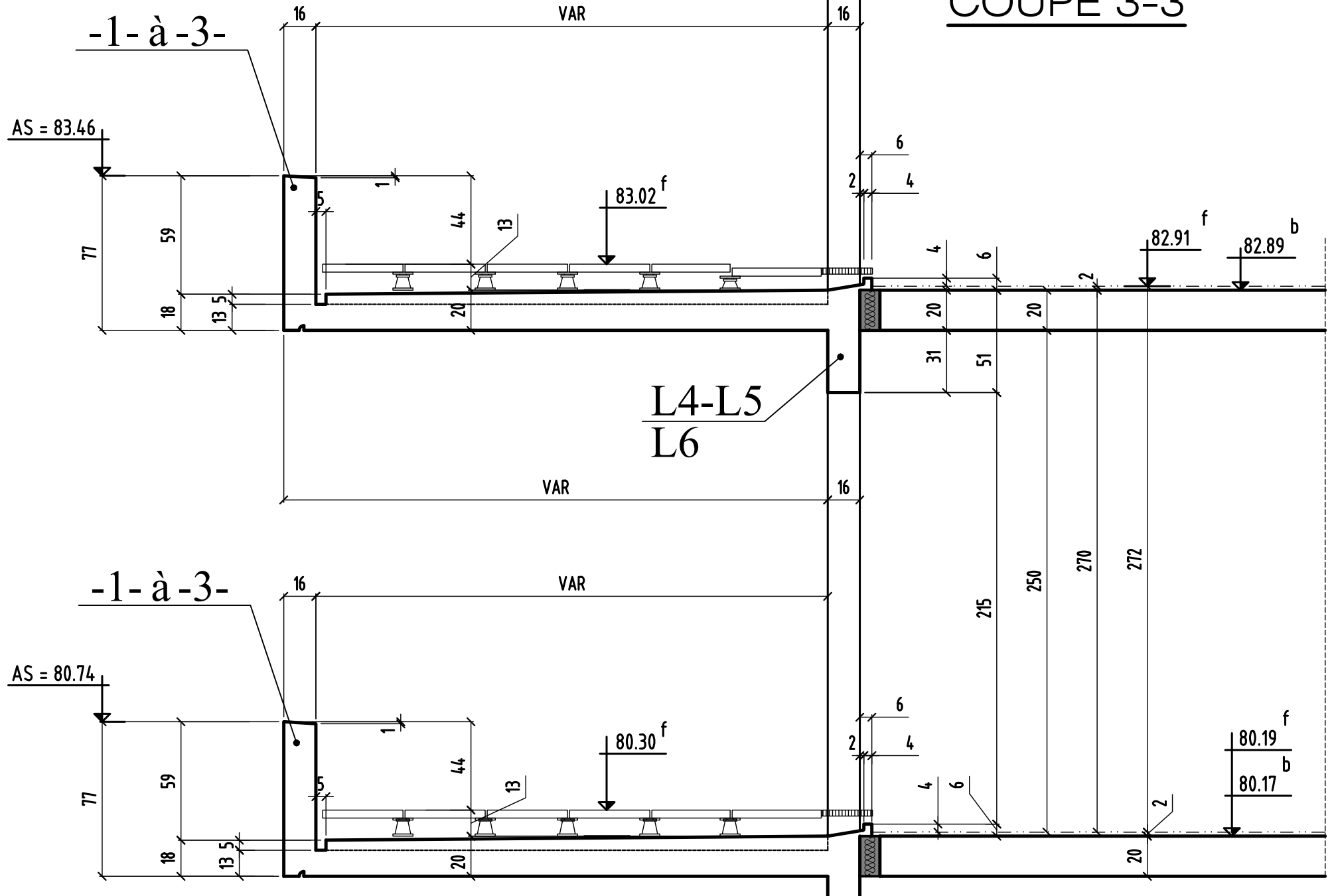

COUPE 3-3

MODIFICATIONS

0

A

B

AFFAIRE: 271

Ech:1/25

Cahier C.75

Page 03

MONTREUIL

93100

CONSTRUCTION D'UN ENSEMBLE DE 119 LOGEMENTS AVEC COMMERCES-BUREAUX-ACTIVITES- CRECHE

ILOT EGLISE

93100 MONTREUIL

MAITRE D' OEUVRE	MAITRE D'OUVRAGE
EDCM 7 PASSAGE TUQUETIL-75001 PARIS ☎: 01.44.93.20.60 ☒: ...	NEXITY 19, rue de vienne-TSA 60030 75801 PARIS CEDEX 8 ☎: 01.85.55.11.58 ☒: ...
BUREAU DE CONTROLE	ENTREPRISE G.O.
QUALICONSULT 13, rue Charles Cros,93290 TREMBLAY EN FRANCE ☎: 01.48.19.93.00 ☒: ...	M.T.R 9, rue René Cassin 77173 CHEVRY-COSSIGNY ☎: 01.60.62.32.00 ☒: 01.60.62.32.01

PL HAUT 3eme étage
BATIMENT **(A.2)** COUPES (coffrage)

ind.	date	modifications
0	11-07-16	1 ère diffusion.
A	10-02-17	MISE A JOUR GENERAL
B	16-03-17	MISE A JOUR SUIVANT PLAN MENUISIER
C	23-03-17	MISE A JOUR SUIVANT SUIVANT DETAILS ETANCHEITE

	DOSSIER		PLAN		APD		
	271		C.81		IND.		
					EXE	PRO	
						DOE	X
	Ingenieur	Projeteur	Date	Echelle			
	<i>H.B.E</i>	<i>11/07/16</i>	<i>1/25</i>				

COUPE 1-1

A CONFIRMER NIVEAUX

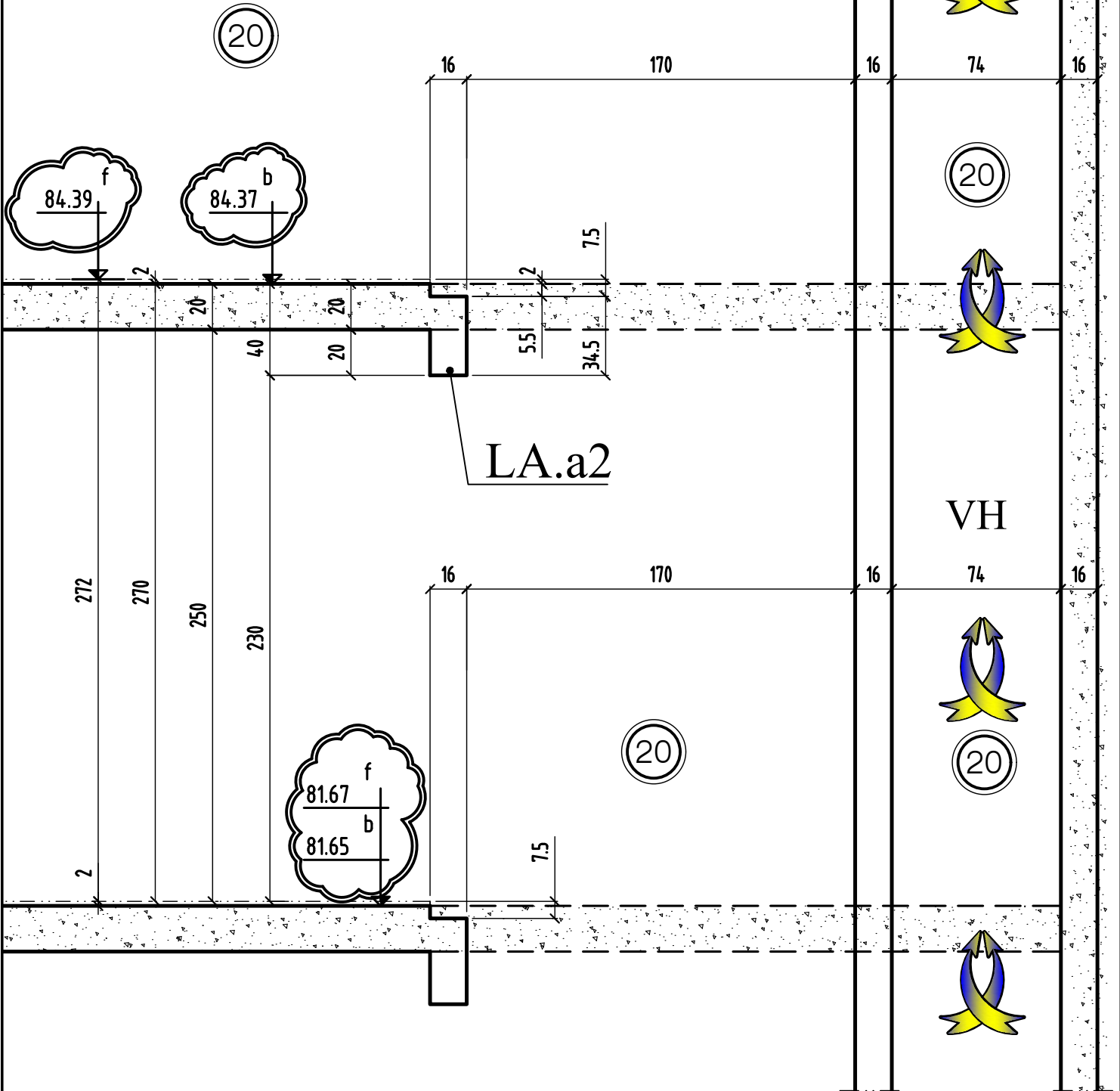

COUPE 2-2

A CONFIRMER NIVEAUX

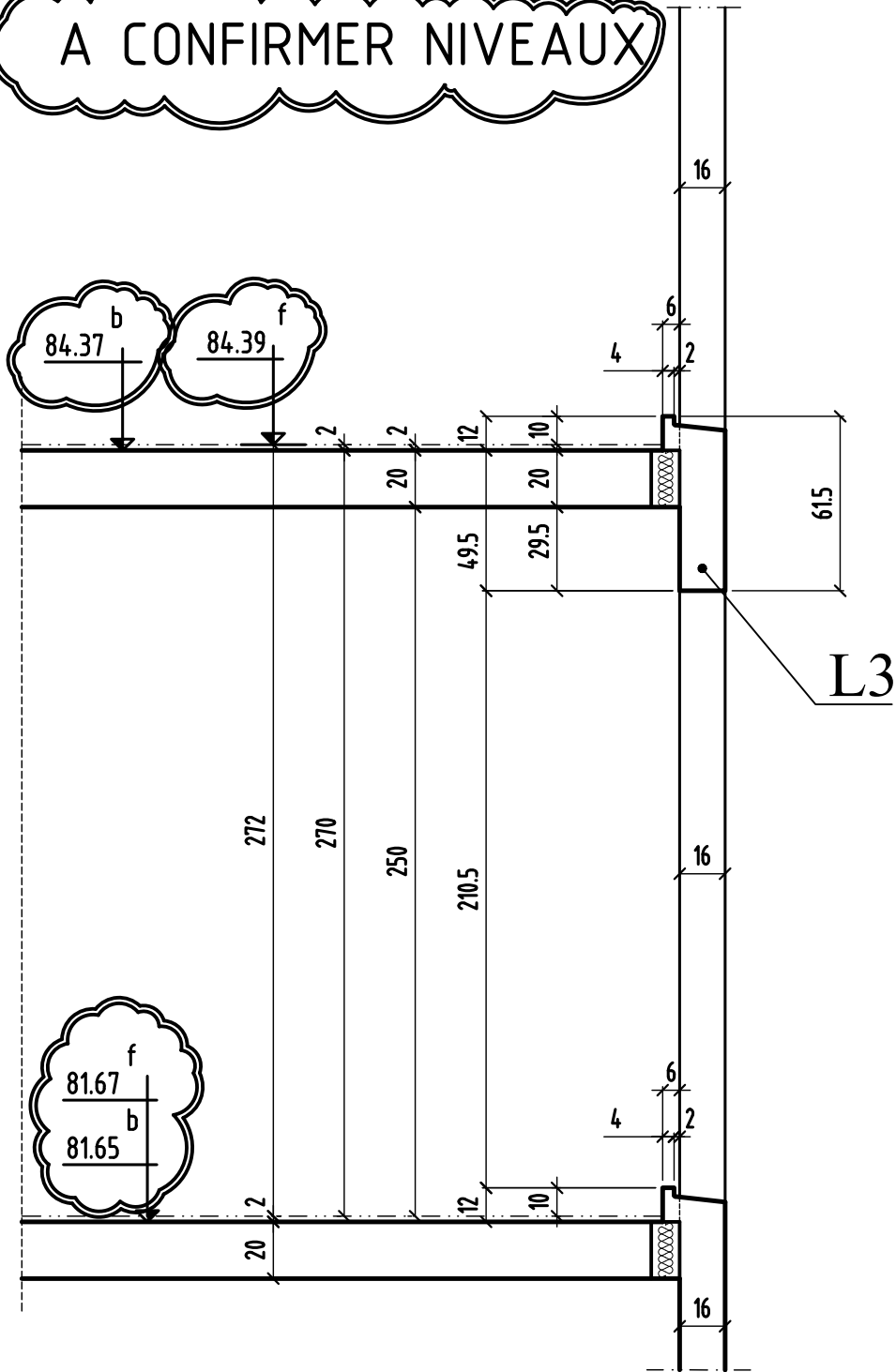

COUPE 3-3

A CONFIRMER NIVEAUX

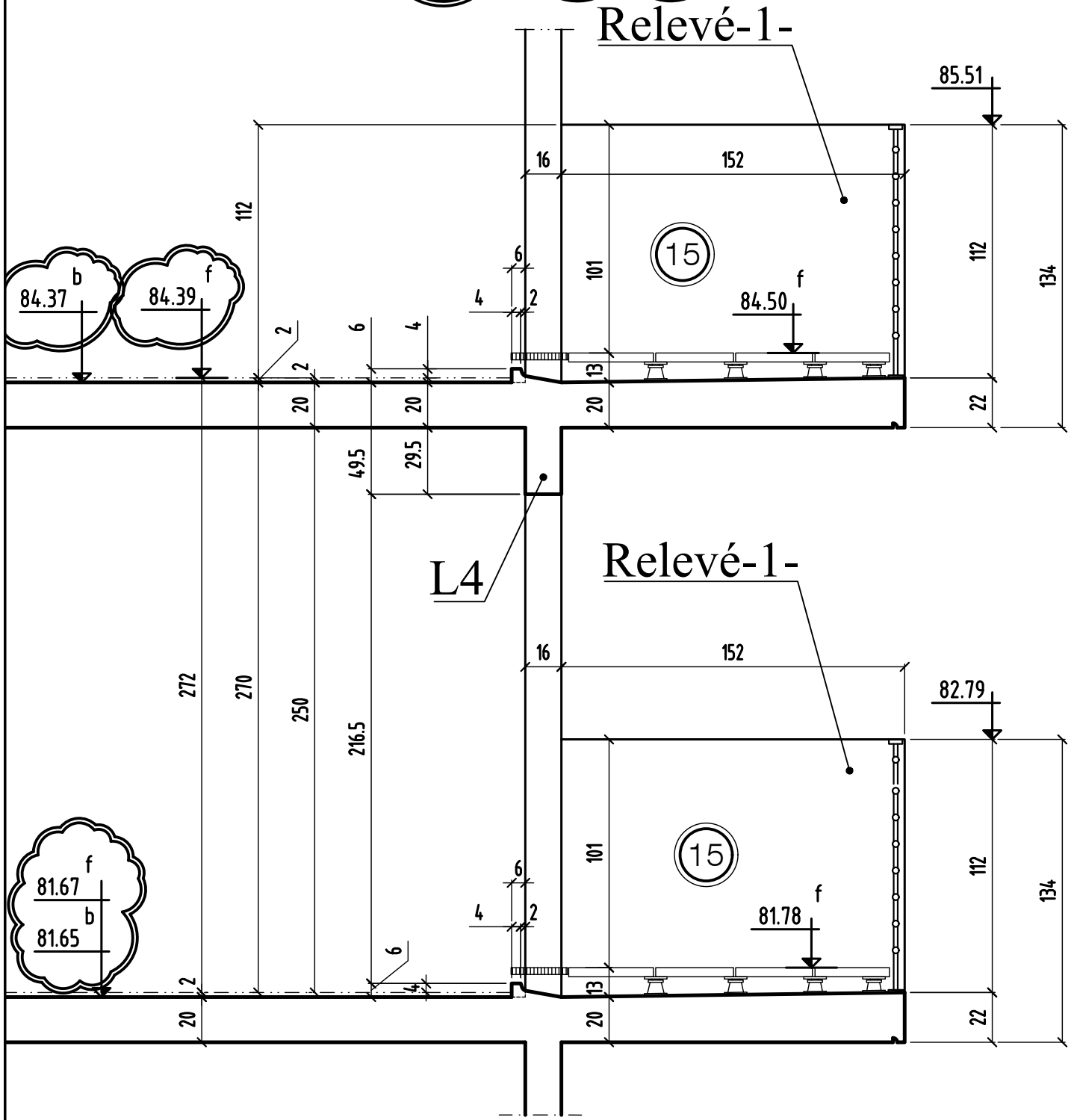

COUPE 3-3	MODIFICATIONS	A	AFFAIRE: 271	Cahier C.81
	0	B	Ech:1/25	Page 03

