

VOIR PLAN N° : C.37 - Coupes et détails

COUPE FEU: PLANCHERS : CF
STABLE AU FEU: VERTICAUX : SF

SURCHARGES:

HABITATIONS:	150 DaN/m2
ESCALIERS:	250 DaN/m2
HALL D'ENTREE:	250 DaN/m2
CIRCULATIONS:	250 DaN/m2
TERRASSES ACCESS. PRIVATIVES:	150 DaN/m2
PARKING:	250 DaN/m2
LOCAUX COMMUNS:	250 DaN/m2
TERRASSES ACCESSIBLES	350 DaN/m2

BETONS:

Béton apparent :	XC1 C25/30	Fc28 = 25 MPa
Béton pour élévation :	XC1 C25/30	Fc28 = 25 MPa
Béton Voiles et éléments sous terre :	XF1 C25/30	Fc28 = 25 MPa
Gros Béton :	XF1 C16/20	Fc28 = 16 MPa

sauf cas contraires voir vue en plan

Existant

Limite de propriété

Isolation en sous face de plancher

Isolation sur le plancher

Repérage des voiles contre terres

PLOMBIER: en attente
ELECTRICIEN: en attente

Eléments de structure :

Béton	
Béton Non Porteur	
Poteaux BA noyés	
Maçonnerie Pleine Porteuse	
Maçonnerie Creuse Porteuse	
Maçonnerie Pleine Non Porteuse	
Maçonnerie Creuse Non Porteuse	
Béton Préfabriqué	

Eléments BA porteurs vus par transparence :

Béton	
Murets et relevés vus par transparence :	
Béton non porteur	

Complexes et revêtements :

Gros Béton, recharges	
Dalles sur plots	
Terre	
béton désactivé	
décaissés pour étanchéité	

±. : Environ DAP : Dalle Alvéolaire Précontrainte
Var. : Variable S.L.C. : Suivant la Cote

Lg: Longrine Tr: Trumeau R: Raidisseur
C: Chevêtre M: Massif V: Voile
Ch: Chânage P: Poteau T: Tirant
L: Linteau S: Semelle BN: Bande-noyée
Lib: Libage SF: Semelle filante PV: Poutre-voile

MONTREUIL 93100
CONSTRUCTION D'UN ENSEMBLE DE 119 LOGEMENTS AVEC COMMERCES-BUREAUX-ACTIVITES- CRECHE
 ILOT EGLISE 93100 MONTERUIL

MAITRE D'OEUVRE EDCM 7 PASSAGE TUQUETIL-75001 PARIS ☎ 01.44.93.20.60	MAITRE D'OUVRAGE NEXITY 19, rue de vienne-TSA 60030 75801 PARIS CEDEX 8 ☎ 01.85.55.11.58
BUREAU DE CONTROLE QUALICONSULT 13, rue Charles Cros, 93290 TREMBLAY EN FRANCE ☎ 01.48.19.93.00	ENTREPRISE G.O. M.T.R 9, rue René Cassin 77173 CHEVRY-COSSIGNY ☎ 01.60.62.32.00

VUE EN PLAN (Vue de dessus) - COFFRAGE
 BATIMENT **D2** PHT 4 étage

ind.	date	modifications
0	13-07-16	1 ère diffusion.
A	19-10-16	Mise à jour générale.

DOSSIER	PLAN	APD
271	C.36	PRO
Ingenieur	Projeteur	Date
H.B.E	13/07/16	1/50

VOIR PLAN N° : C.47 - Coupes et détails

Coupe Feu : PLANCHERS : CF = 1 HEURE
STABLE AU FEU : VERTICAUX : SF = 1 HEURE

SURCHARGES :

HABITATIONS :
 Escaliers : 250 DaNm2
 Balcons : 250 DaNm2
 Circulations : 250 DaNm2
 Terrasses Access. Privatives : 150 DaNm2
 Parking : 250 DaNm2
 Locaux Communs : 250 DaNm2
 Terrasses Accessibles : 350 DaNm2

BETONS :
 Béton apparent : XC1 C25/30 Fc28 = 25 MPa
 Béton pour élévation : XC1 C25/30 Fc28 = 25 MPa
 Gros Béton : XF1 C16/20 Fc28 = 16 MPa
 sauf cas contraires voir vue en plan

Éléments de structure :

Béton
 Béton Non Porteur
 Poteaux BA noyés
 Maçonnerie Pleine Porteuse
 Maçonnerie Creuse Porteuse
 Maçonnerie Pleine Non Porteuse
 Maçonnerie Creuse Non Porteuse
 Béton Préfabriqué
 Éléments BA porteurs vus par transparence :

Béton
 Murs et relevés vus par transparence :
 Béton non porteur

Complexes et revêtements :
 Gros Béton, rechargés
 Dalles sur plots
 Terre
 béton désactivé
 décaissés pour élançante

4. : Environ D.A.P. : Dalle Alvéolaire Précontrainte
 Var. : Variable S.L.C. : Surmont la Dalle R : Ralisseur
 Lg : Longrine Tr : Trumeau V : Voile
 Ct : Chevêtre M : Massif T : Tirant
 Cr : Châtrage P : Poteau S : Semelle B.N. : Bande-noyée
 L : Linteau SF : Serrille filante P.V. : Poutre-voile
 Lib : Libage

Existant
 Limite de propriété
 Isolation en sous face de plancher
 Isolation sur le plancher
 Repechage des voiles contre terras

PLOMBIER : en attente
 ELECTRICIEN : en attente

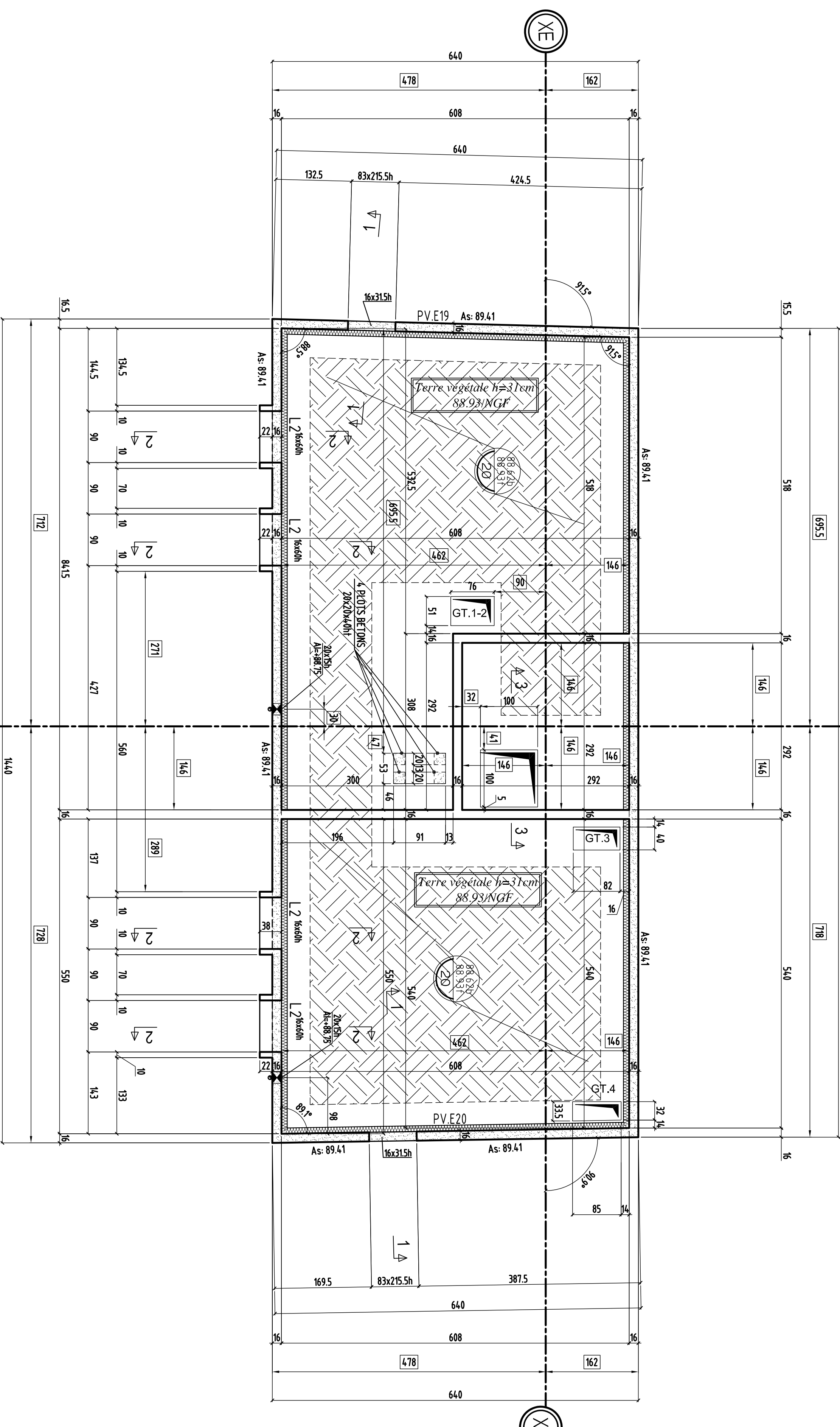

MONTREUIL 93100

CONSTRUCTION D'UN ENSEMBLE

DE 119 LOGEMENTS AVEC

COMMERCES-BUREAUX-ACTIVITES- CRECHE

ILOT EGLISE 93100 MONTREUIL

MAITRE D'OEUVRE
EDCM
 7 PASSAGE TIQUETIL-76001 PARIS
 ☎ 01.44.93.20.60

MAITRE D'OUVRAGE
NEXITY
 19, rue de Vienne-TSA 60030
 75601 PARIS CEDEX 8
 ☎ 01.85.55.11.58

BUREAU DE CONTROLE
QUALICONSULT
 13, rue Charles Cros,93290
 MARMESLAT EN FRANCE
 ☎ 01.46.19.93.00

M.T.R
 9, rue René Cassin
 77173 CHEVRY-COSSIGNY
 ☎ 01.60.62.92.00 ☎ 01.60.62.92.01

VUE EN PLAN (Vue de dessous) - COFFRAGE

BATIMENT PHT 4 ème étage

ref	date	modifications
0	21-06-16	1 ère diffusion.
A	26-04-17	MISE A JOUR GENERAL

DOSSIER PLAN

271 C.46

IND. PRO. EXE. DOE.

H.B.F. 24/06/16 1/80

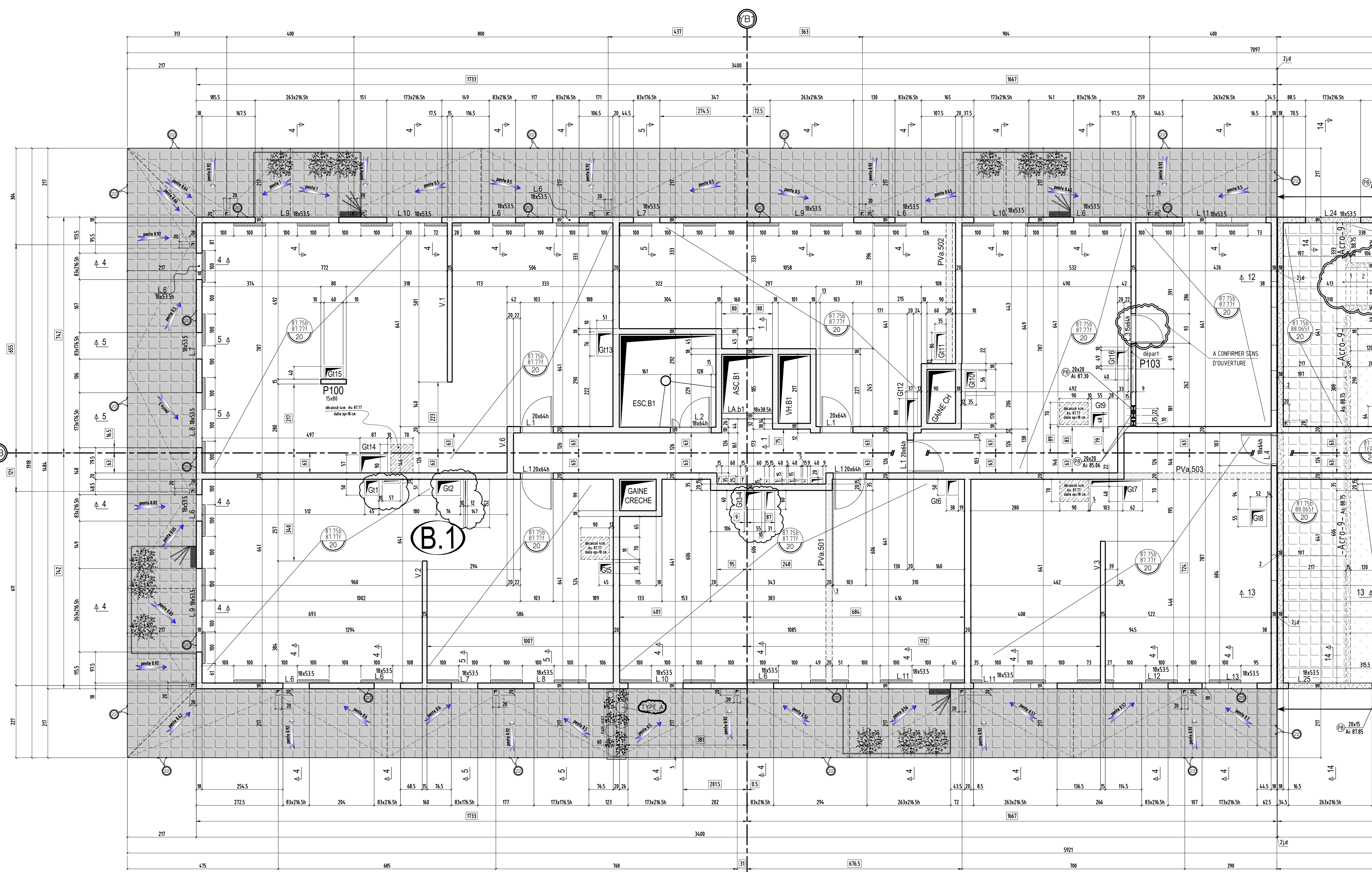

NOTA :
* en attente réponse plombier pour réservation en nuage

VOIR PLAN N° : C.61 - Coupes et détails

COUPE FEU : PLANCHERS : CF = 1 HEURE
STABLE AU FEU : VERTICAUX : SF = 1 HEURE

SURCHARGES :
 HABITATIONS : 150 DaNm²
 ESCALIERS : 250 DaNm²
 HALL D'ENTREE : 250 DaNm²
 CIRCULATIONS : 150 DaNm²
 TERRASSES ACCESS. PRIVATIVES : 250 DaNm²
 PARKINGS : 250 DaNm²
 LOCAUX COMMUNS : 250 DaNm²
 TERRASSES ACCESSIBLES : 350 DaNm²

BETONS :
 Béton apparent : XC1 C25/30 Fc28 = 25 MPa
 Béton pour élévation : XC1 C25/30 Fc28 = 25 MPa
 Béton Voiles et éléments sous terre : XF1 C25/30 Fc28 = 25 MPa
 Gros Béton : XF1 C16/20 Fc28 = 16 MPa
 sauf cas contraires voir vue en plan

Éléments de structure :
 Béton
 Béton Non Porteur
 Poteaux BA noyés
 Maçonnerie Pierre Porteuse
 Maçonnerie Creuse Porteuse
 Maçonnerie Pierre Non Porteuse
 Maçonnerie Creuse Non Porteuse
 Béton Préfabriqué
 Éléments BA porteurs vus par transparence

Béton désactivé
 Béton
 Murets et relevés vus par transparence
 Béton non porteur
 Complexes et revêtements
 Gros Béton, recharges
 Dalles sur plots
 Terre
 béton désactivé
 décaissés pour étanchéité

Autres symboles :
 Existant
 Limite de propriété
 Isolation sur sa face de plancher
 Isolation sur le plancher
 Repérage des voiles contre terres

PLOMBIER : en attente
ELECTRICIEN : en attente

Legend:
 a : Environ DAP : Dalle Alvéolaire Précontrainte
 Var. : Variable S.L.C. : Suivant la Cote
 Lg : Longrine Tr : Trumeau R : Raidisseur
 C : Chevêtre M : Massif V : Voile
 Ch : Chânage P : Poteau T : Tirant
 L : Linteau S : Semelle BN : Bande-noyée
 Lib : Libage SF : Semelle filante PV : Poutre-voile

MONTREUIL 93100
CONSTRUCTION D'UN ENSEMBLE DE 119 LOGEMENTS AVEC COMMERCES-BUREAUX-ACTIVITES- CRECHE
 ILOT EGLISE 93100 MONTREUIL

MAITRE D'OEUVRE EDCM 7 PASSAGE TUQUETIL-75001 PARIS ☎ 01.44.93.20.60	MAITRE D'OUVRAGE NEXITY 19, rue de vienne-TSA 60030 75001 PARIS CEDEX 8 ☎ 01.85.55.11.68
BUREAU DE CONTROLE QUALICONSULT 13, rue Charles Cros,93290 TREMBLAY EN FRANCE ☎ 01.48.19.93.00	ENTREPRISE G.O. M.T.R 9, rue René Cassin 77173 CHEVRY-COSSIGNY ☎ 01.60.62.32.00 ☎ 01.60.62.32.01

VUE EN PLAN (Vue de dessous) - COFFRAGE
 BATIMENT (B.1) PH 4 étage

ind.	date	modifications
0	22-06-16	1 ère diffusion.
A	19-10-16	MISE A JOUR GENERAL
B	9-01-17	MISE A JOUR GENERAL
C	28-02-17	MISE A JOUR SUIVANT PLANS MENUISERIES ET ETANCHEISTES
D	18-05-17	MISE A JOUR JARDINIÈRE

DOSSIER	PLAN	APD
271	C.59	PRO
Ingenieur	Projeteur	EXE
H.B.E	22/06/16	DOE
		Echelle
		1/50

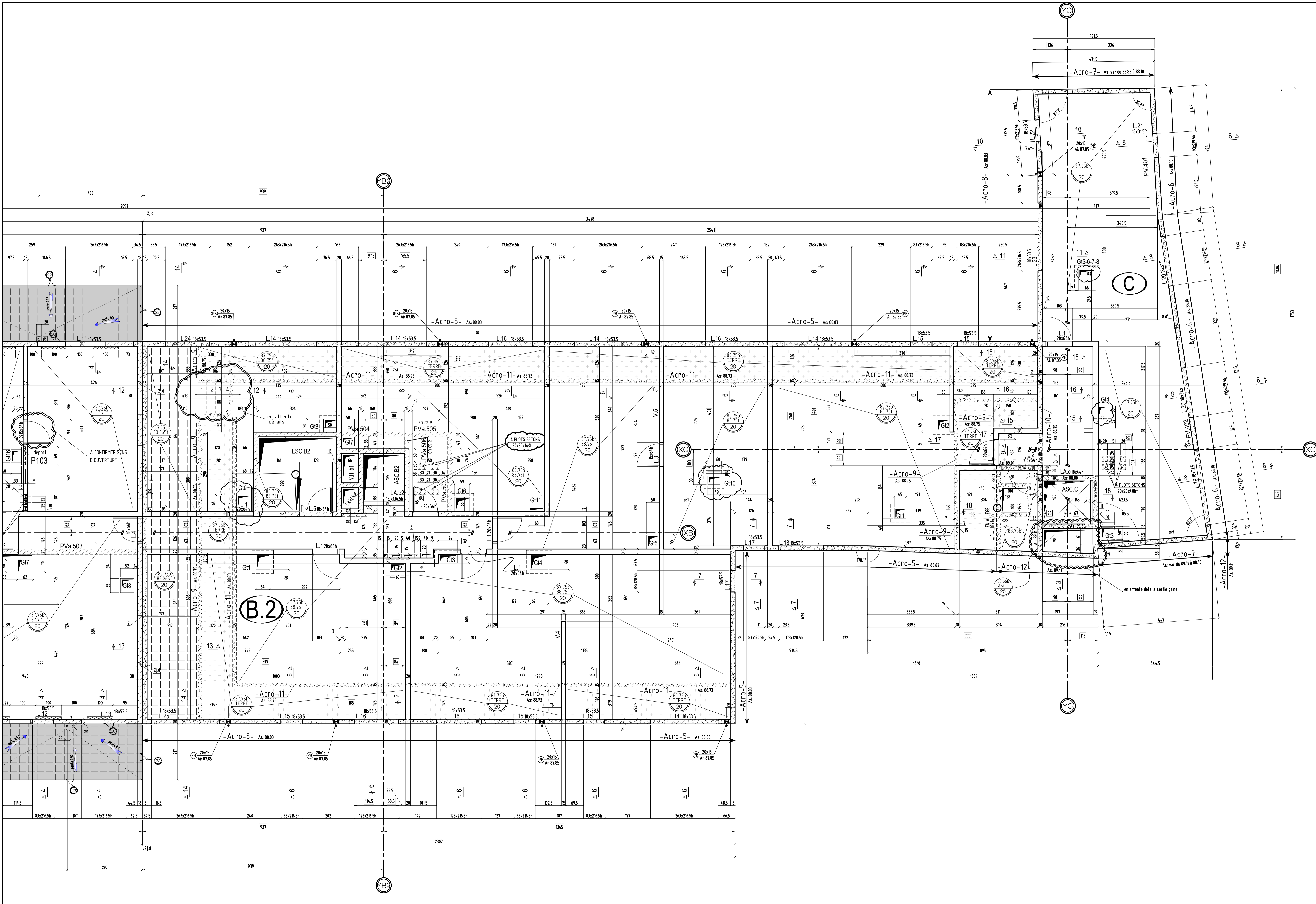

NOTA : * en attente réponse plombier pour réservation en nuage

VOIR PLAN N° : C.61 - Coupes et détails

<p>COUPE FEU: PLANCHERS : CF = 1 HEURE STABLE AU FEU: VERTICAUX : SF = 1 HEURE</p> <p>SURCHARGES: HABITATIONS: 150 DaNm² ESCALIERS: 250 DaNm² HALL CENTREE: 250 DaNm² CIRCULATIONS: 250 DaNm² TERRASSES ACCESS. PRIVATIVES: 150 DaNm² PARKING: 250 DaNm² LOCALS COMMUNAUX: 250 DaNm² TERRASSES ACCESSIBLES: 350 DaNm²</p> <p>BETONS: Béton apparent: XC1 C25/30 F28 = 25 MPa Béton pour élévation: XC1 C25/30 F28 = 25 MPa Béton Voiles et éléments sous terre: XF1 C25/30 F28 = 25 MPa Gros Béton: XF1 C16/20 F28 = 16 MPa sauf cas contraire voir vue en plan</p>	<p>Éléments de structure: Béton Béton Non Porteur Poteaux BA noyés Maçonnerie Pleine Porteuse Maçonnerie Creuse Porteuse Maçonnerie Pleine Non Porteuse Maçonnerie Creuse Non Porteuse Béton Préfabriqué</p> <p>Éléments BA porteurs vs par transparence: Béton Murets et reliefs vs par transparence Béton non porteur</p> <p>Complexes et revêtements: Gros Béton, recharges Dalles sur plots Terre béton désactivé déscaissés pour étanchéité</p> <p>±: Environ DAP: Dalle Alvéolaire Précontrainte Var.: Variable S.L.C.: Suivant la Cote Lr: Longrine Tr: Trumeau R: Rainureuseur C: Chentrea M: Massif V: Voile Ch: Chalange P: Poteau T: Tirant L: Linteau S: Semelle BN: Bande-royale Lr: Lissage SF: Semelle filante PV: Poutre-voile</p>
--	---

MONTREUIL 93100
CONSTRUCTION D'UN ENSEMBLE DE 119 LOGEMENTS AVEC COMMERCES-BUREAUX-ACTIVITES- CRECHE
 ILOT EGLISE 93100 MONTREUIL

<p>MAITRE D'OUVRE EDCM 7 PASSAGE TROQUETIL-75001 PARIS ☎ 01.44.93.20.60</p> <p>BUREAU DE CONTROLE QUALICONSULT 15, rue Charles Cros-93000 TREMBLAY EN FRANCE ☎ 01.48.19.93.00</p>	<p>MAITRE D'OUVRAGE NEXITY 19, rue de vienne-TSA 60030 75001 PARIS CEDEX 8 ☎ 01.05.55.11.08</p> <p>ENTREPRISE G.O. M.T.R. 9, rue René Cassin 77173 CHEVRY-COSSIGNY ☎ 01.60.82.32.00 ☎ 01.60.82.32.01</p>
---	--

VUE EN PLAN (Vue de dessous) - COFFRAGE BATIMENTS B.2 & C PH 4 étage

ind.	date	modifications
0	22-06-16	1 ère diffusion
A	19-10-16	MISE A JOUR GENERAL
B	09-01-17	MISE A JOUR GENERAL
C	28-02-17	MISE A JOUR SUIVANT PLANS MENUISERIES ET ETANCHEISTES

DOSSIER	PLAN	APD
271	C.60	IND. PRO
		EKE
		DOE
Inteur	Projeteur	Date
	H.B.P.	22/06/16
		Echelle
		1/50



VOIR PLAN N° : C.79 - Coupes et détails

COUPE FEU: PLANCHERS : CF = 1 HEURE
STABLE AU FEU: VERTICAUX : SF = 1 HEURE

SURCHARGES:
 HABITATIONS: 150 DaN/m²
 ESCALIERS: 250 DaN/m²
 HALL D'ENTREE: 250 DaN/m²
 CIRCULATIONS: 250 DaN/m²
 TERRASSES ACCESS. PRIVATIVES: 150 DaN/m²
 PARKING: 250 DaN/m²
 LOCAUX COMMUNS: 250 DaN/m²
 TERRASSES ACCESSIBLES: 350 DaN/m²

BETONS:
 Béton apparent : XC1 C25/30 Fc28 = 25 MPa
 Béton pour élévation : XC1 C25/30 Fc28 = 25 MPa
 Béton Voiles et éléments sous terre : XF1 C25/30 Fc28 = 25 MPa
 Gros Béton : XF1 C16/20 Fc28 = 16 MPa
 sauf cas contraire voir vue en plan

Eléments de structure :
 Béton
 Béton Non Porteur
 Poteaux BA noyés
 Maçonnerie Pleine Porteuse
 Maçonnerie Creuse Porteuse
 Maçonnerie Pleine Non Porteuse
 Maçonnerie Creuse Non Porteuse
 Béton Préfabriqué
 Eléments BA porteurs vus par transparence :
 Béton
 Murets et relevés vus par transparence :
 Béton non porteur
 Complexes et revêtements :
 Gros Béton, recharges
 Dalles sur plots
 Terre
 béton désactivé
 décaissés pour étanchéité

Existant [hatched pattern]
Limite de propriété [dashed line]
Isolation en sous face de plancher [diagonal lines]
Isolation sur le plancher [cross-hatched pattern]
Repérage des voiles contre terres [dotted pattern]

PLOMBIER: en attente
ELECTRICIEN: en attente

± : Environ DAP : Dalle Alvéolaire Précontrainte
 Var. : Variable S.L.C. : Suivant la Cote
 Lg: Longrine Tr: Trumeau R: Raidisseur
 C: Chevêtre M: Massif V: Voile
 Ch: Chaînage P: Poteau T: Tirant
 L: Linteau S: Semelle BN: Bande-noyée
 Lib: Libage SF: Semelle filante PV: Poutre-voile

MONTREUIL 93100

CONSTRUCTION D'UN ENSEMBLE DE 119 LOGEMENTS AVEC COMMERCES-BUREAUX-ACTIVITES- CRECHE

ILOT EGLISE 93100 MONTREUIL

MAITRE D'OEUVRE EDCM 7 PASSAGE TUQUETIL-75001 PARIS ☎ 01.44.93.20.60	MAITRE D'OUVRAGE NEXITY 19, rue de vienne-TSA 60030 75801 PARIS CEDEX 8 ☎ 01.85.55.11.58
BUREAU DE CONTROLE QUALICONSULT 13, rue Charles Cros, 93290 TREMILAY EN FRANCE ☎ 01.48.19.93.00	ENTREPRISE G.O. M.T.R 9, rue René Cassin 77173 CHEVRY-COSSIGNY ☎ 01.60.62.32.00 ☎ 01.60.62.32.01

VUE EN PLAN (Vue de dessus) - COFFRAGE
BATIMENT (A1) PHT 4 étages

ind.	date	modifications
O	04-07-16	1 ère diffusion.
A	23-02-17	MISE A JOUR GENERAL
B	15-03-17	MISE A JOUR SUIVANT PLAN MENUISIER
C	23-03-17	MISE A JOUR SUIVANT SUIVANT DETAILS ETANCHEITE

DOSSIER		PLAN		APD
271		C.78		IND. PRO
Ingenieur		Projeteur	Date	Echelle
H.B.E		04/07/16	1/50	

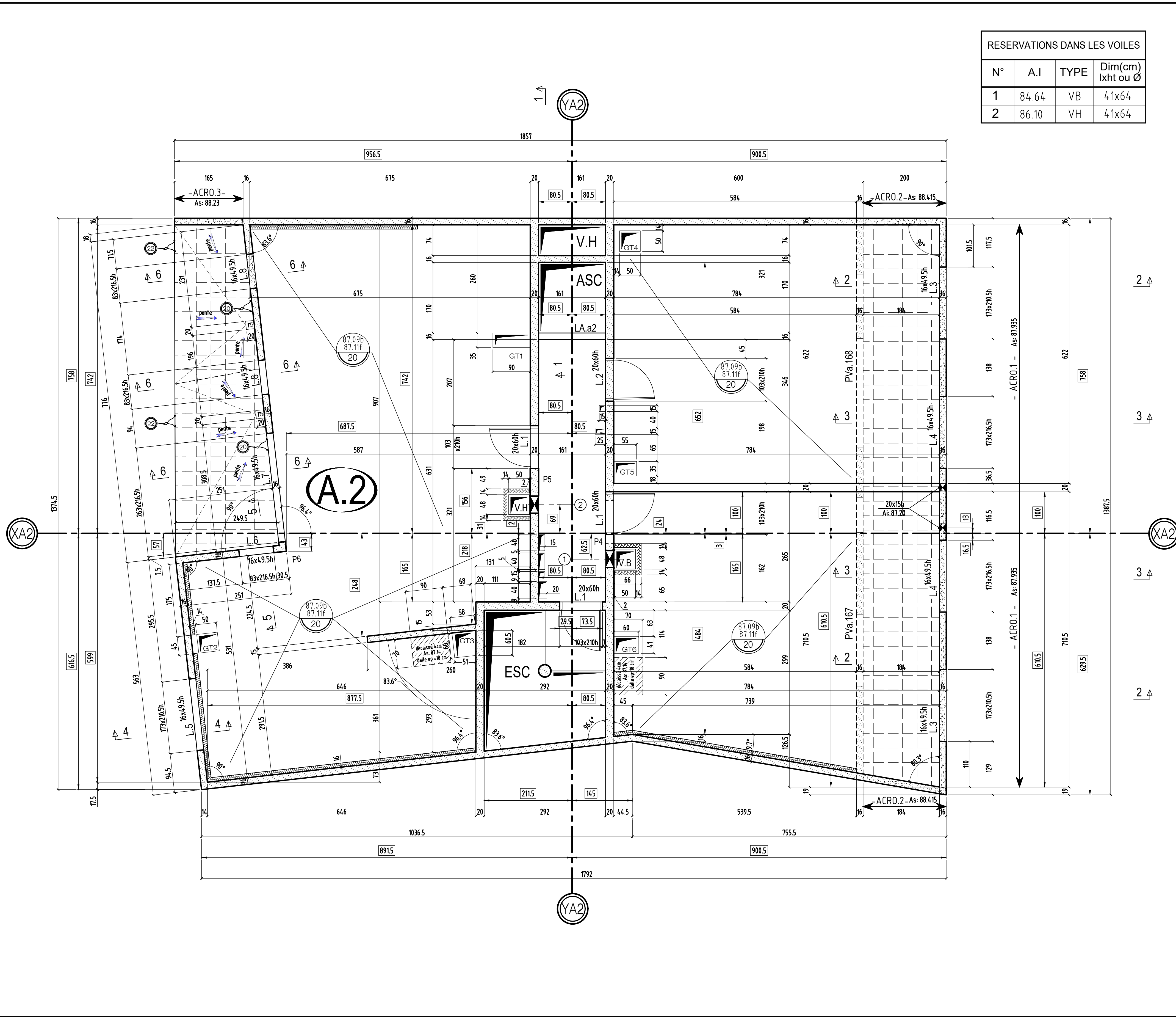

RESERVATIONS DANS LES VOILES			
N°	A.I	TYPE	Dim(cm) lxht ou Ø
1	84.64	VB	41x64
2	86.10	VH	41x64

VOIR PLAN N° : C.85 - Coupes et détails

COUPE FEU: PLANCHERS : CF= 1 HEURE
STABLE AU FEU: VERTICAUX : SF = 1 HEURE

SURCHARGES:
 HABITATIONS: 150 DaNm²
 ESCALIERS: 250 DaNm²
 HALL D'ENTREE: 250 DaNm²
 CIRCULATIONS: 250 DaNm²
 TERRASSES ACCESS. PRIVATIVES: 150 DaNm²
 PARKINGS: 250 DaNm²
 LOCAUX COMMUNS: 250 DaNm²
 TERRASSES ACCESSIBLES: 350 DaNm²

BETONS:
 Béton apparent : XC1 C25/30 Fc28 = 25 MPa
 Béton pour élévation : XC1 C25/30 Fc28 = 25 MPa
 Béton Voiles et éléments sous terre : XF1 C25/30 Fc28 = 25 MPa
 Gros Béton : XF1 C16/20 Fc28 = 16 MPa
 sauf cas contraires voir vue en plan

Éléments de structure :

- Béton
- Béton Non Porteur
- Poteaux BA noyés
- Maçonnerie Pleine Porteuse
- Maçonnerie Creuse Porteuse
- Maçonnerie Pleine Non Porteuse
- Maçonnerie Creuse Non Porteuse
- Béton Préfabriqué

Éléments BA porteurs vus par transparence :

- Béton
- Murets et relevés vus par transparence :
- Béton non porteur

Complexes et revêtements :

- Gros Béton, recharges
- Dalles sur plots
- Terre
- béton désactivé
- décaissés pour échancrure

Existant [Symbol]

Limite de propriété [Symbol]

Isolation en sous face de plancher [Symbol]

Isolation sur le plancher [Symbol]

Repérage des voiles contre terres [Symbol]

PLOMBIER: en attente
ELECTRICIEN: en attente

± : Environ DAP : Dalle Alvéolaire Précontrainte
 Var.: Variable S.L.C.: Suivant la Cote
 Lg: Longrine Tr: Trumeau R: Raidisseur
 C: Chevêtre M: Massif V: Voile
 Ch: Chainage P: Poteau T: Tirant
 L: Linteau S: Semelle BN: Bande-noyée
 Lib: Libage SF: Semelle filante PV: Poutre-voile

MONTREUIL 93100
CONSTRUCTION D'UN ENSEMBLE DE 119 LOGEMENTS AVEC COMMERCES-BUREAUX-ACTIVITES- CRECHE
 ILOT EGLISE 93100 MONTREUIL

MAITRE D'OEUVRE	MAITRE D'OUVRAGE
EDCM 7 PASSAGE TUQUETIL-75001 PARIS ☎ 01.44.93.20.60	NEXITY 19, rue de vienne-TSA 60030 75001 PARIS CEDEX 8 ☎ 01.85.55.11.58
BUREAU DE CONTROLE QUALICONSULT 13, rue Charles Cros, 93290 TREMBLAY EN FRANCE ☎ 01.48.19.93.00	ENTREPRISE G.O. M.T.R 9, rue René Cassin 77173 CHEVRY-COSSIGNY ☎ 01.60.62.32.00 ☎ 01.60.62.32.01

VUE EN PLAN (Vue de dessus) - COFFRAGE
 BATIMENT (A2) PHT 4 étage

ind.	date	modifications
0	04-07-16	1 ère diffusion.
A	10-02-17	MISE A JOUR GENERAL
B	16-03-17	MISE A JOUR SUIVANT PLAN MENUISIER
C	23-03-17	MISE A JOUR SUIVANT SUIVANT DETAILS ETANCHEITE

DOSSIER		PLAN		APD
271		C.84		PRO
Ingénieur		Projeteur		EXE
H.B.E		04/07/16		DOE
		Date		Echelle
		1/50		

MONTREUIL

93100

**CONSTRUCTION D'UN ENSEMBLE
DE 119 LOGEMENTS AVEC
COMMERCES-BUREAUX-ACTIVITES- CRECHE**

ILOT EGLISE

93100 MONTERUIL

MAITRE D' OEUVRE	MAITRE D'OUVRAGE
EDCM 7 PASSAGE TUQUETIL-75001 PARIS ☎: 01.44.93.20.60 ☒: ...	NEXITY 19, rue de vienne-TSA 60030 75801 PARIS CEDEX 8 ☎: 01.85.55.11.58 ☒: ...
BUREAU DE CONTROLE	ENTREPRISE G.O.
QUALICONSULT 13, rue Charles Cros,93290 TREMBLAY EN FRANCE ☎: 01.48.19.93.00 ☒: ...	M.T.R 9, rue René Cassin 77173 CHEVRY-COSSIGNY ☎: 01.60.62.32.00 ☒: 01.60.62.32.01

PL HAUT 4 étage
BATIMENT **(D.2)** COUPES (coffrage)

ind.	date	modifications
0	13-07-16	1 ère diffusion.
A	19-10-16	Mise à jour générale.

	DOSSIER	PLAN	APD	
	271	C.37	IND.	
			EXE	X
			DOE	
	Ingenieur	Projeteur	Date	Echelle
	<i>H.B.F</i>	<i>13/07/16</i>	<i>1/25</i>	

COUPE 1-1

en attente détails ASC

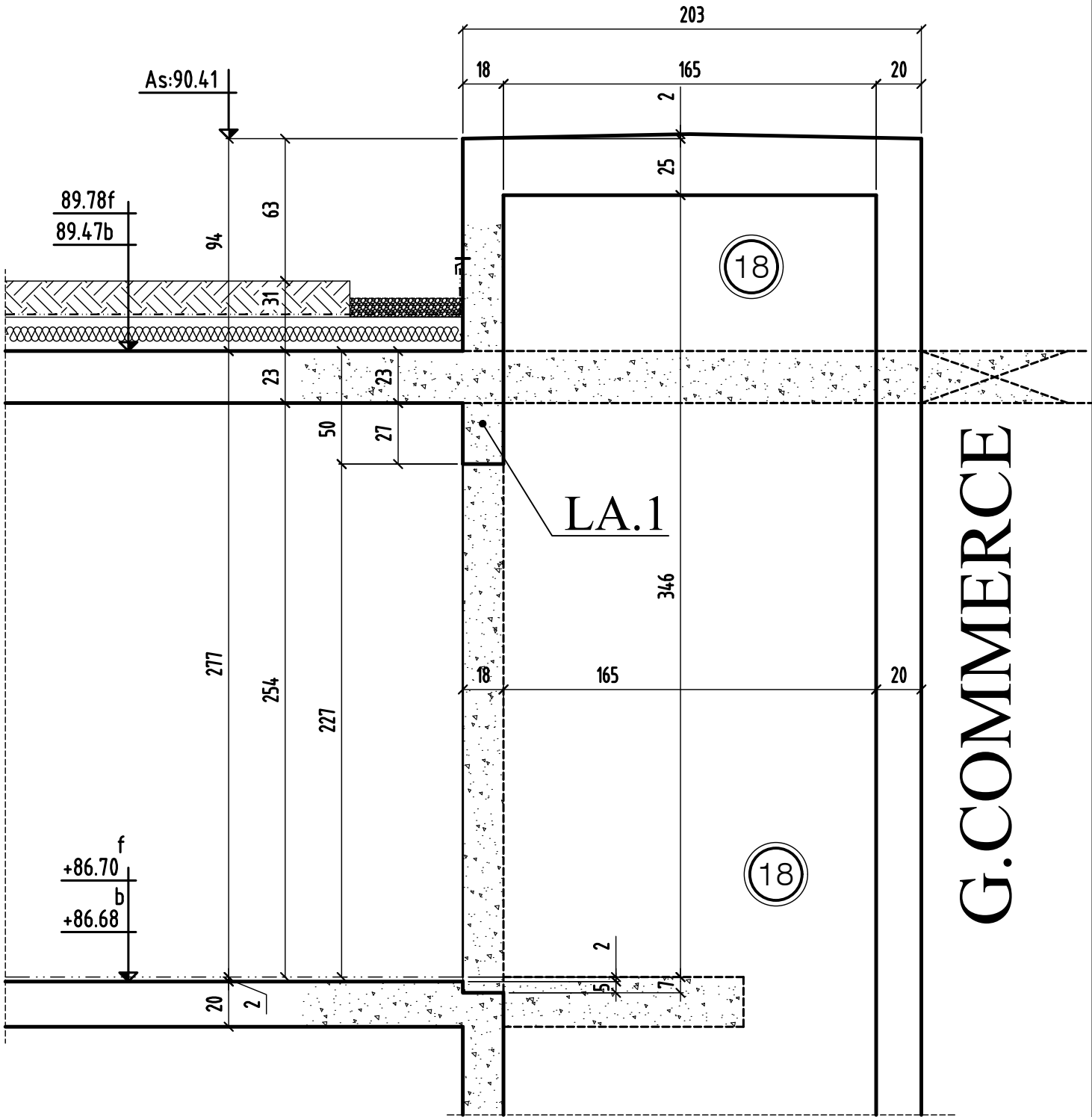

COUPE 2-2

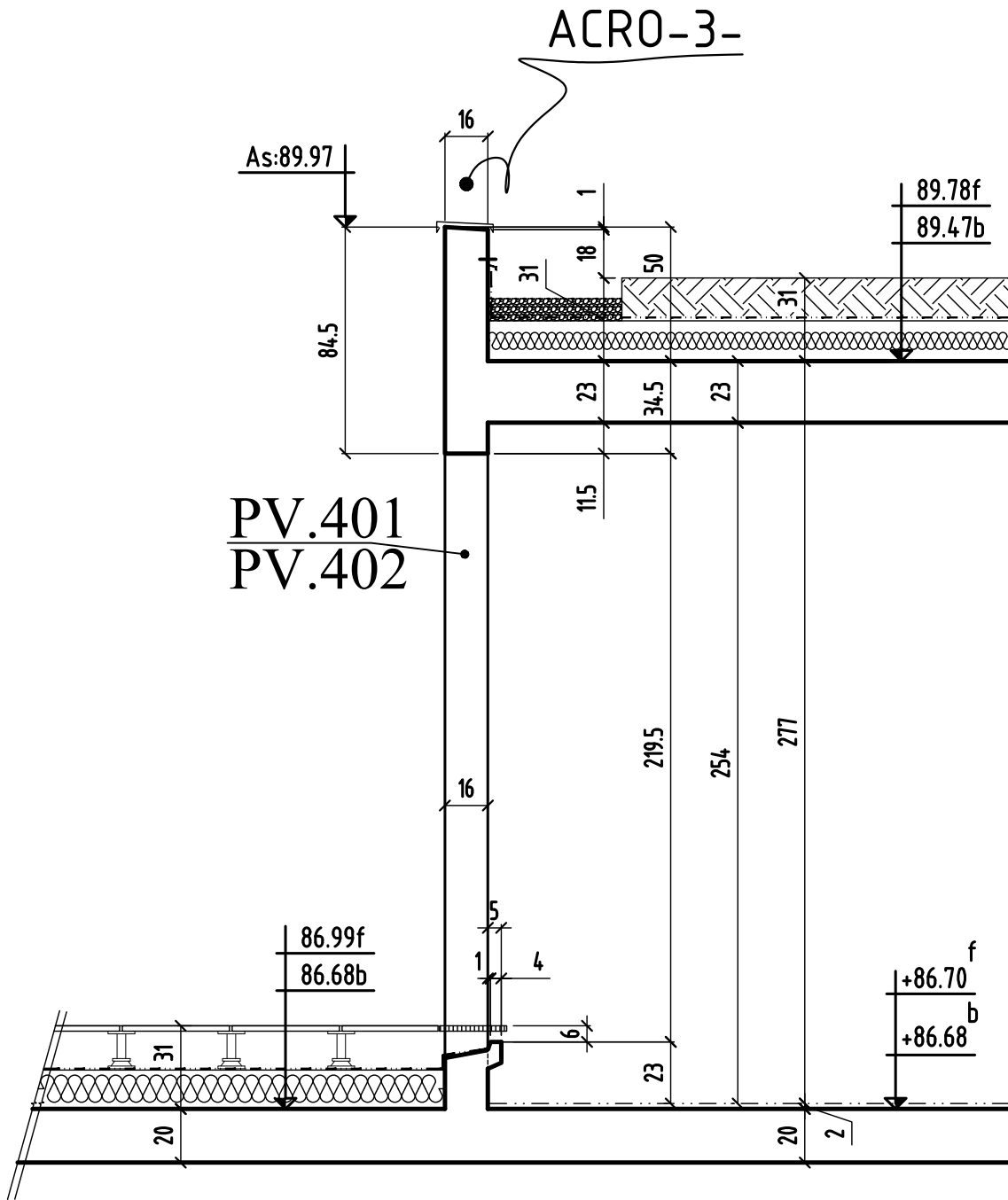

COUPE 4-4

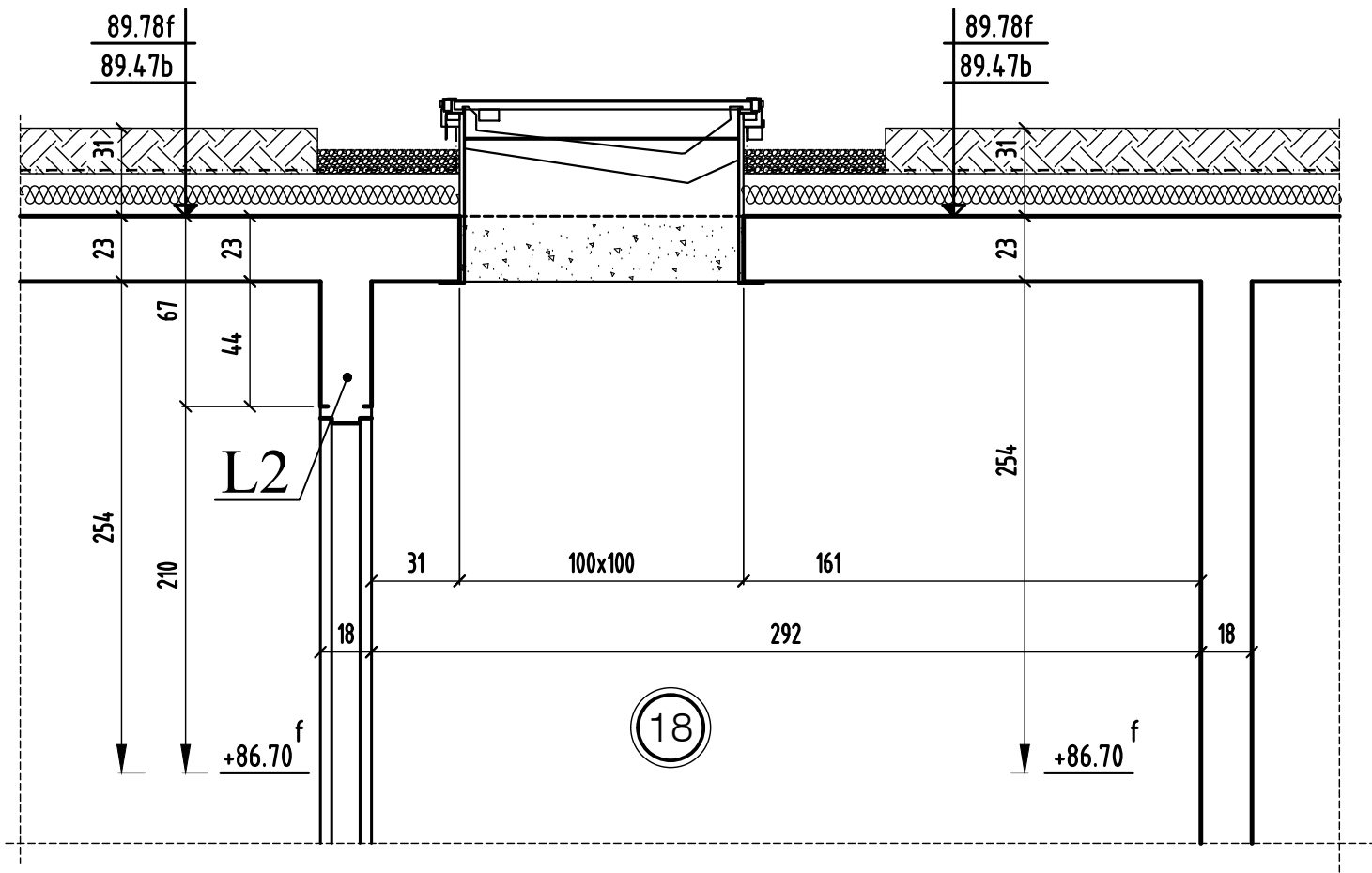

COUPE 4-4

0	MODIFICATIONS	A	AFFAIRE: 271	Cahier C.37
		B	Ech: 1/25	Page 04

MONTREUIL

93100

CONSTRUCTION D'UN ENSEMBLE DE 119 LOGEMENTS AVEC COMMERCES-BUREAUX-ACTIVITES- CRECHE

ILOT EGLISE

93100 MONTREUIL

MAITRE D'OEUVRE	MAITRE D'OUVRAGE
EDCM 7 PASSAGE TUQUETIL-75001 PARIS ☎: 01.44.93.20.60 📠: ...	NEXITY 19, rue de vienne-TSA 60030 75801 PARIS CEDEX 8 ☎: 01.85.55.11.58 📠: ...
BUREAU DE CONTROLE	ENTREPRISE G.O.
QUALICONSULT 13, rue Charles Cros,93290 TREMBLAY EN FRANCE ☎: 01.48.19.93.00 📠: ...	M.T.R 9, rue René Cassin 77173 CHEVRY-COSSIGNY ☎: 01.60.62.32.00 📠: 01.60.62.32.01

PL HAUT 4 étage
BATIMENT **(E)** COUPES (coffrage)

ind.	date	modifications
0	21-06-16	1 ère diffusion.
A	26-04-17	MISE A JOUR GENERAL
B	07-07-17	MISE A JOUR SUIVANT DETAILS MENUISIER

	DOSSIER	PLAN	APD	
	271	C.47	IND.	
			EXE	X
			DOE	
	Ingenieur	Projeteur	Date	Echelle
	<i>H.B.E</i>	<i>24/06/16</i>	<i>1/25</i>	

NOTA: DETAILS DES SEUILS ET APPUIS VOIR CAHIERS DU MENUISIER
DE L'ETANCHEUR ET DE LA PIERRE

NOTA: L'EXECUTION DE CE PLAN N'EST VALABLE QU'APRES L'APPROBATION
DE LA MAITRISE D'OEUVRE, DU MAITRE D'OUVRAGE, DU BUREAU DE
CONTRÔLE ET DES CORPS D'ETATS CONCERNES

COUPE 1-1

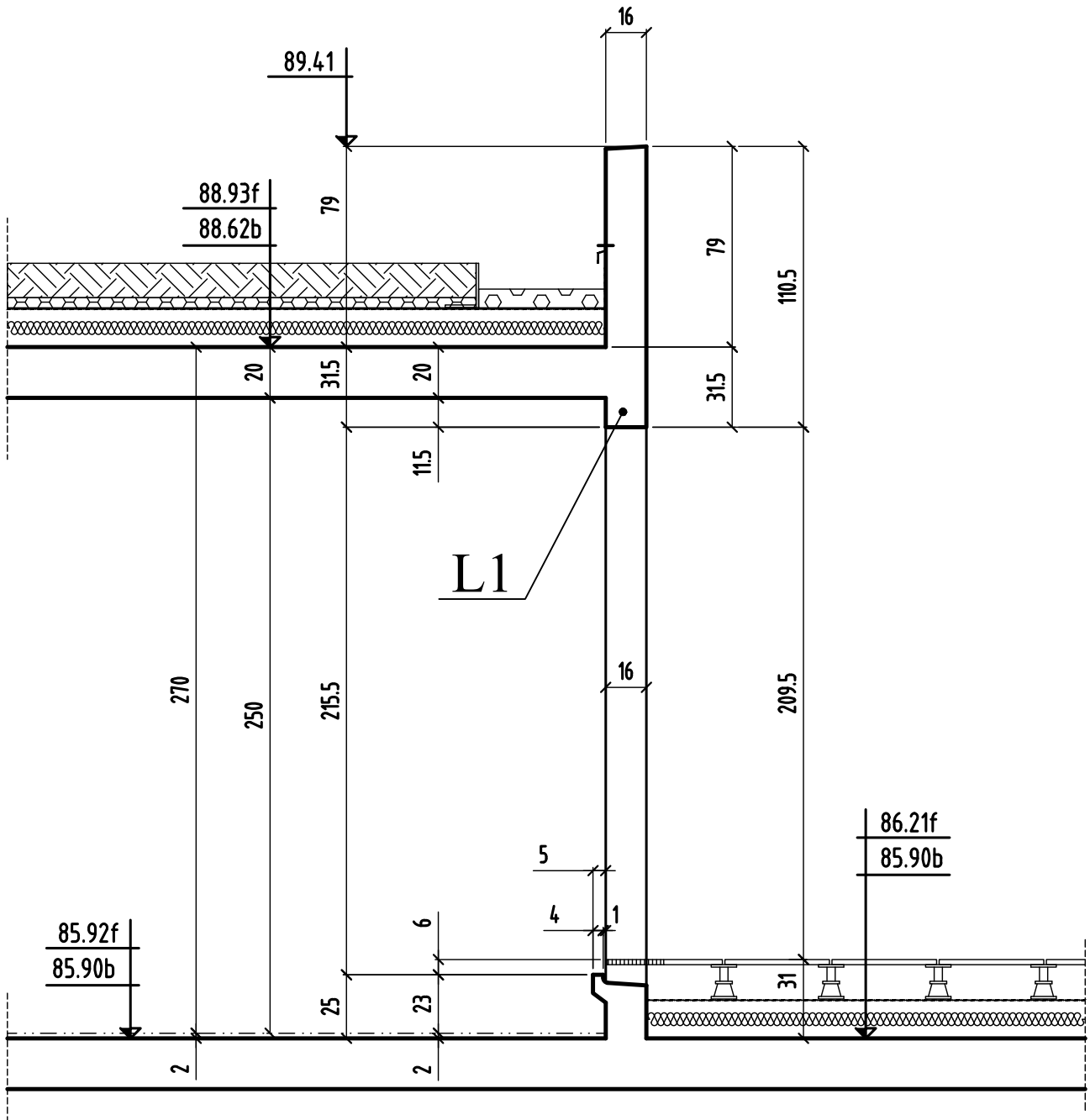

COUPE 1 - 1

MODIFICATIONS

0		A
		B

AFFAIRE: 271

Cahier C.47

Ech:1/25

Page 02

COUPE 2-2

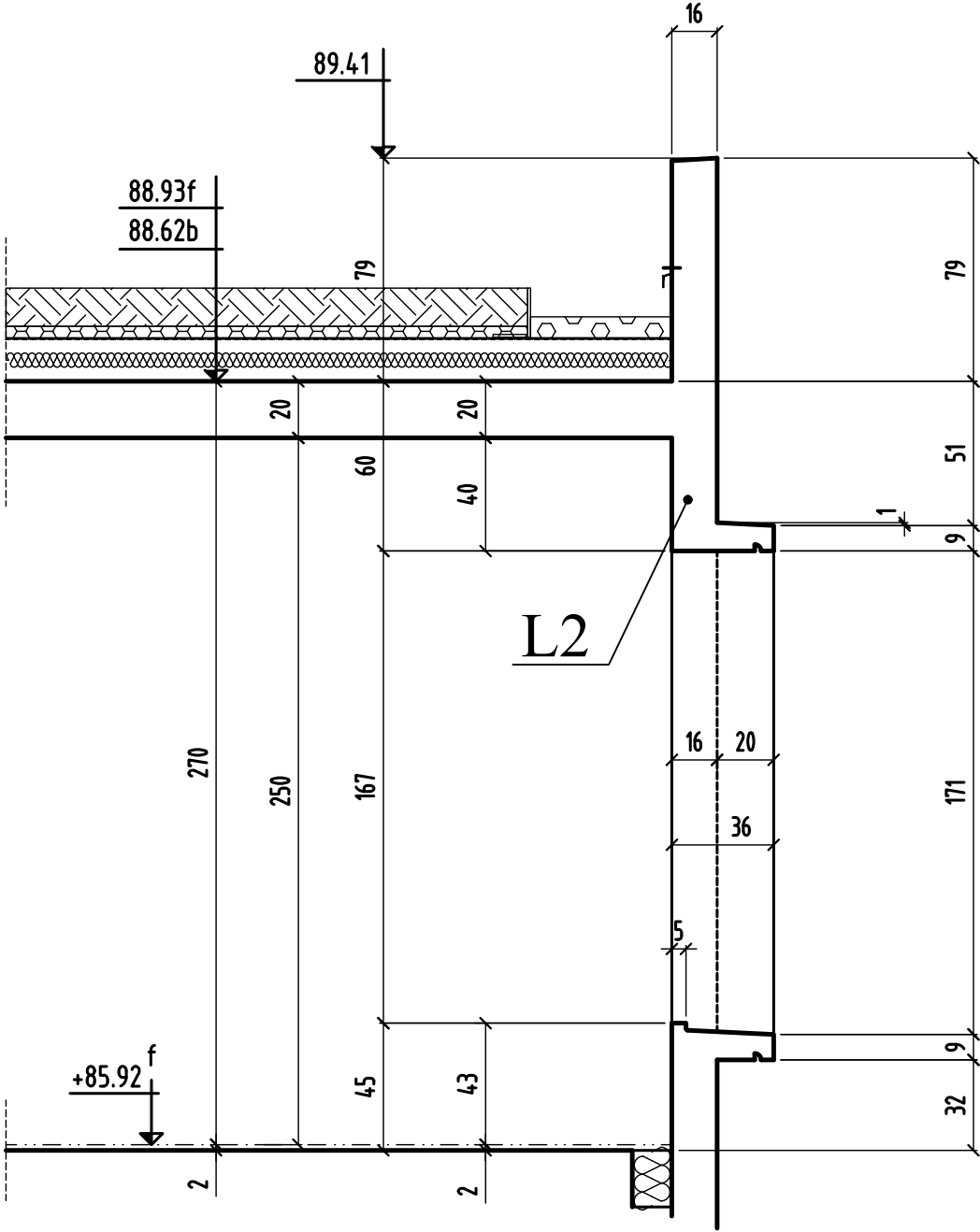

COUPE 3-3

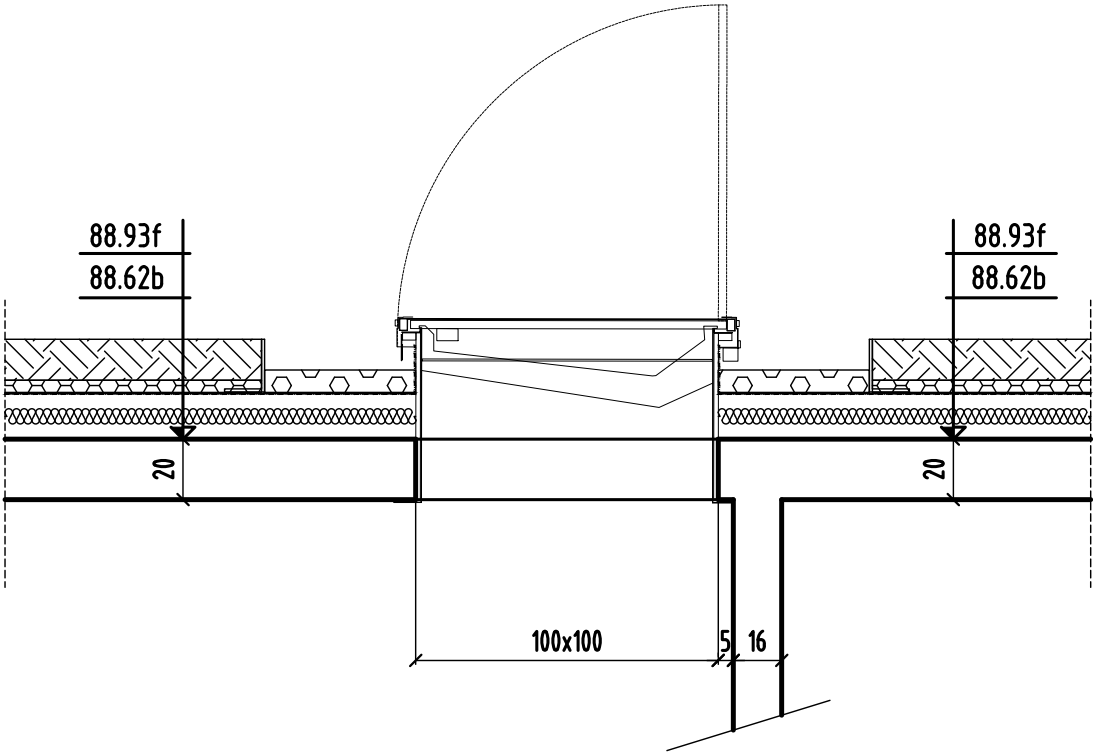

COUPE 3 -3	MODIFICATIONS	A		AFFAIRE: 271	Cahier C.47
	0	B		Ech:1/25	Page 04

MONTREUIL

93100

CONSTRUCTION D'UN ENSEMBLE DE 119 LOGEMENTS AVEC COMMERCES-BUREAUX-ACTIVITES- CRECHE

ILOT EGLISE

93100 MONTREUIL

MAITRE D' OEUVRE	MAITRE D'OUVRAGE
EDCM 7 PASSAGE TUQUETIL-75001 PARIS ☎: 01.44.93.20.60 📠: ...	NEXITY 19, rue de vienne-TSA 60030 75801 PARIS CEDEX 8 ☎: 01.85.55.11.58 📠: ...
BUREAU DE CONTROLE	ENTREPRISE G.O.
QUALICONSULT 13, rue Charles Cros,93290 TREMBLAY EN FRANCE ☎: 01.48.19.93.00 📠: ...	M.T.R 9, rue René Cassin 77173 CHEVRY-COSSIGNY ☎: 01.60.62.32.00 📠: 01.60.62.32.01

PL HAUT 4 étage BATIMENTS
(B.1) & (B.2) & (C) COUPES (coffrage)

ind.	date	modifications
0	19-10-16	1 ère diffusion.
A	09-01-17	MISE A JOUR GENERAL
B	28-02-17	MISE A JOUR SUIVANT PLANS MENUISERIES

	DOSSIER	PLAN		APD	
	271	C.61	EXE	IND.	PRO
				EXE	<input checked="" type="checkbox"/>
				DOE	
	Ingenieur	Projeteur	Date	Echelle	
	<i>H.B.E</i>	<i>19/10/16</i>	<i>1/25</i>		

COUPE 1-1

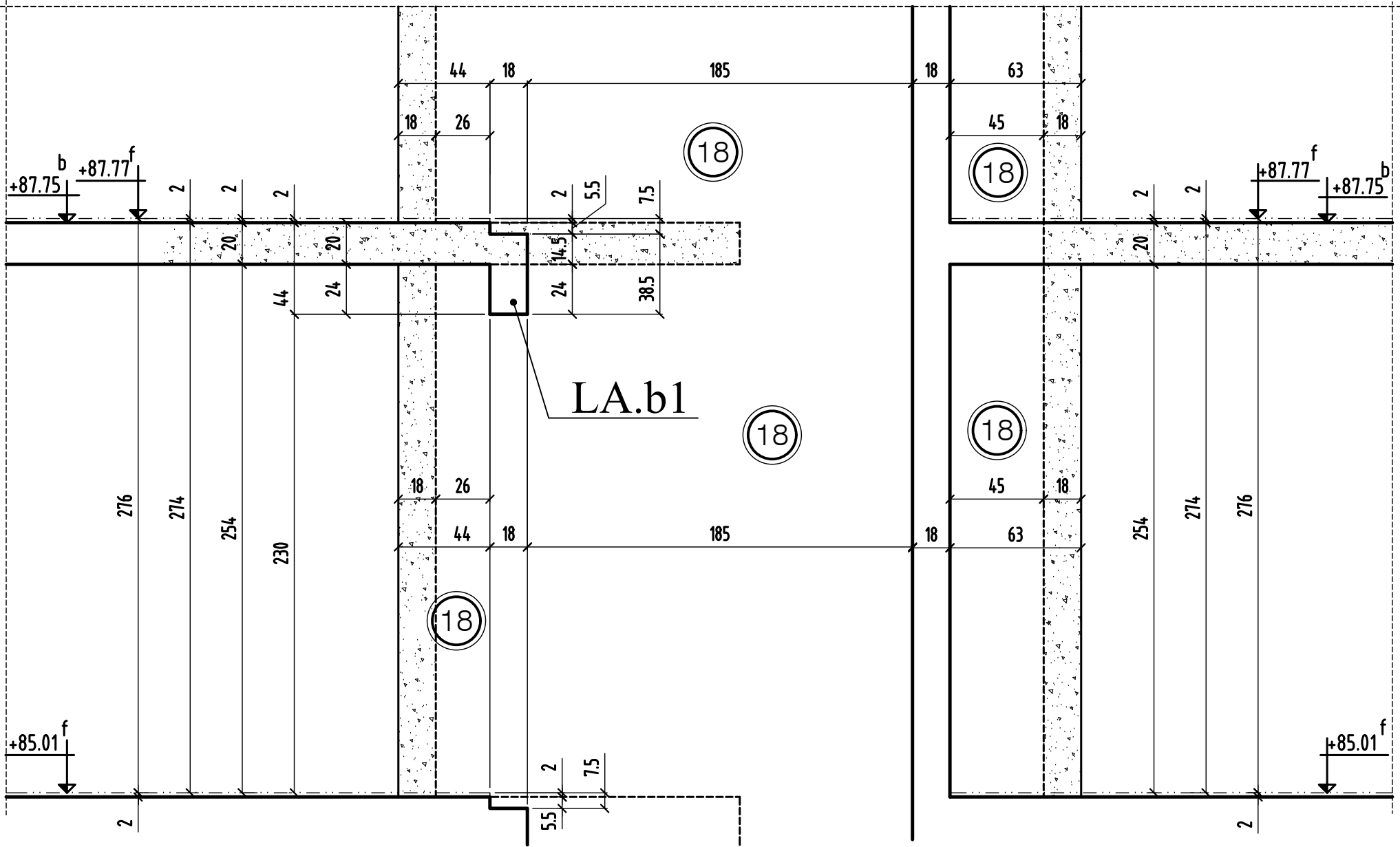

COUPE 1-1

0	MODIFICATIONS	A	AFFAIRE: 271	Cahier C.61
B			Ech: 1/25	Page 01

Ventilation 7 dm²
Située en partie Haute de gaine position à définir avec Mr l'Architecte

VH (35x25h)

Porte

Implantation
des douilles de levage

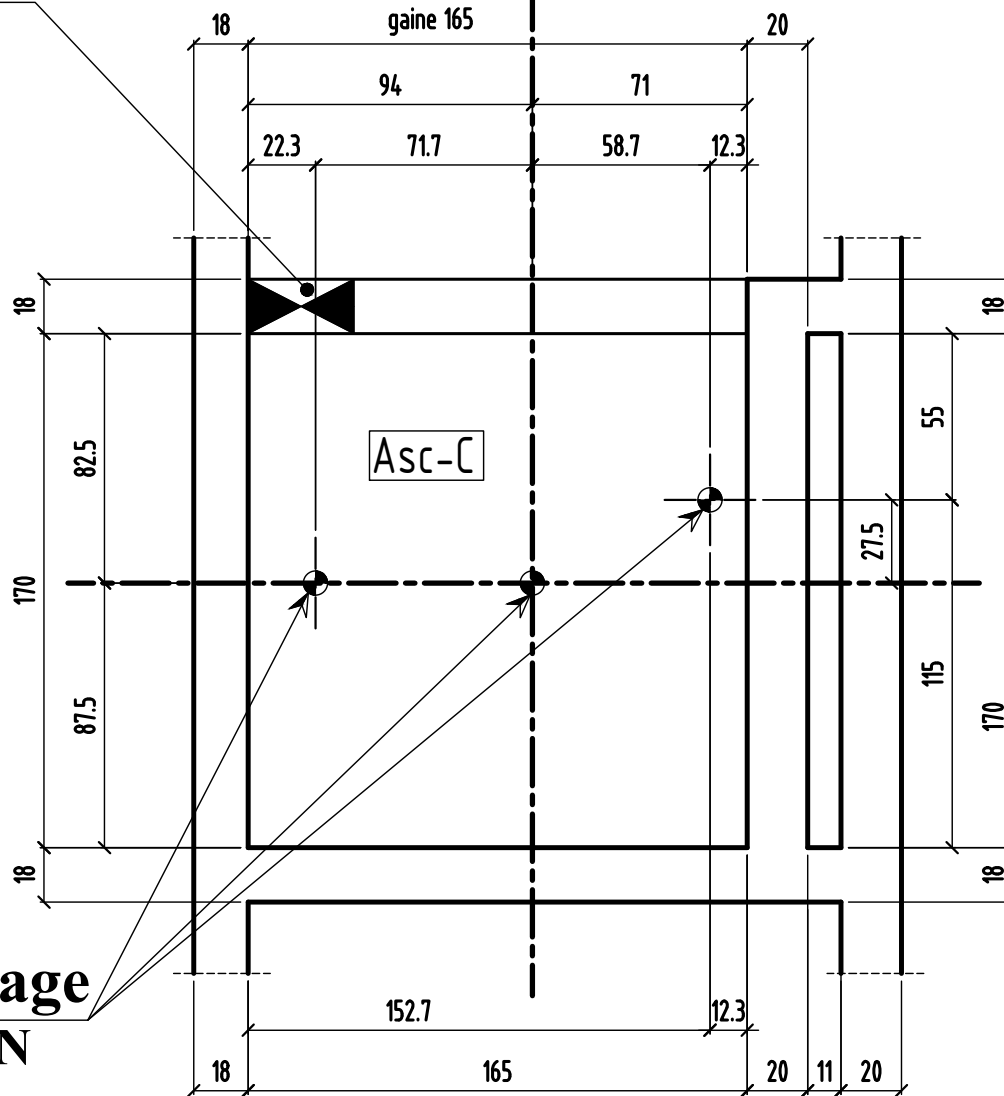

3 douilles de levage
Force min 20 KN

COUPE 4-4

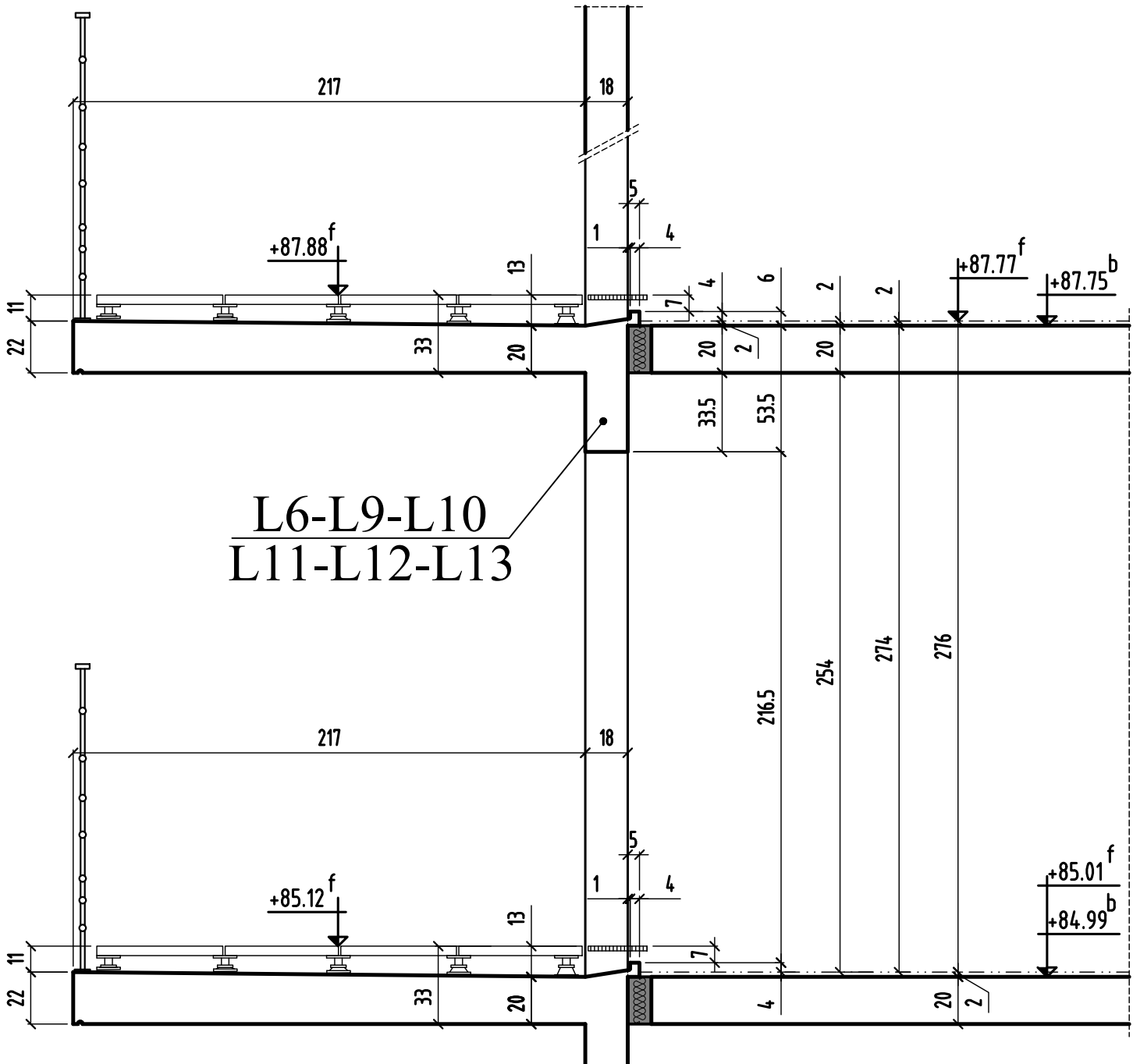

COUPE 4-4

MODIFICATIONS

0	A
	B

AFFAIRE: 271

Ech:1/25

Cahier C.61

Page 04

COUPE 7-7

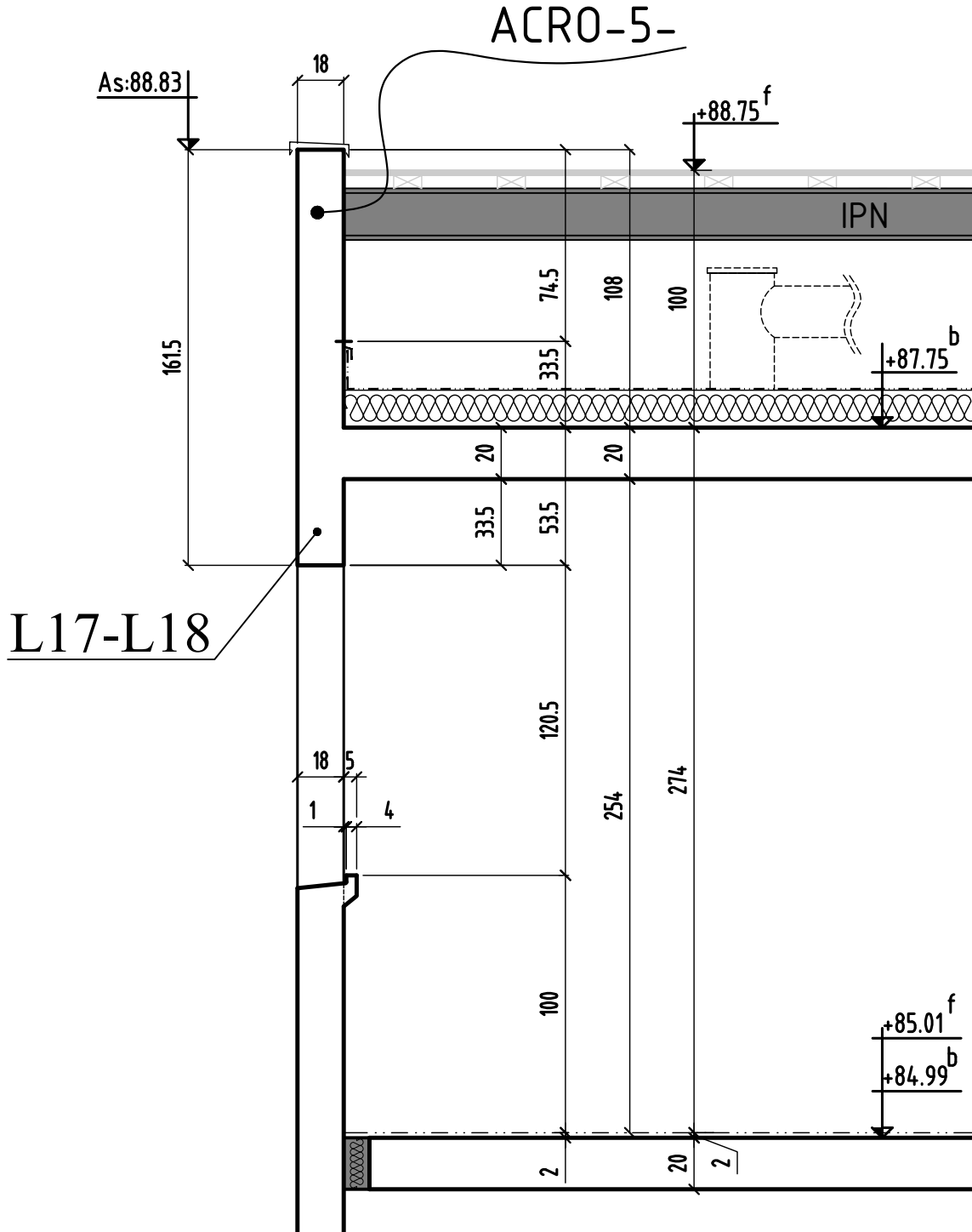

COUPE 8-8

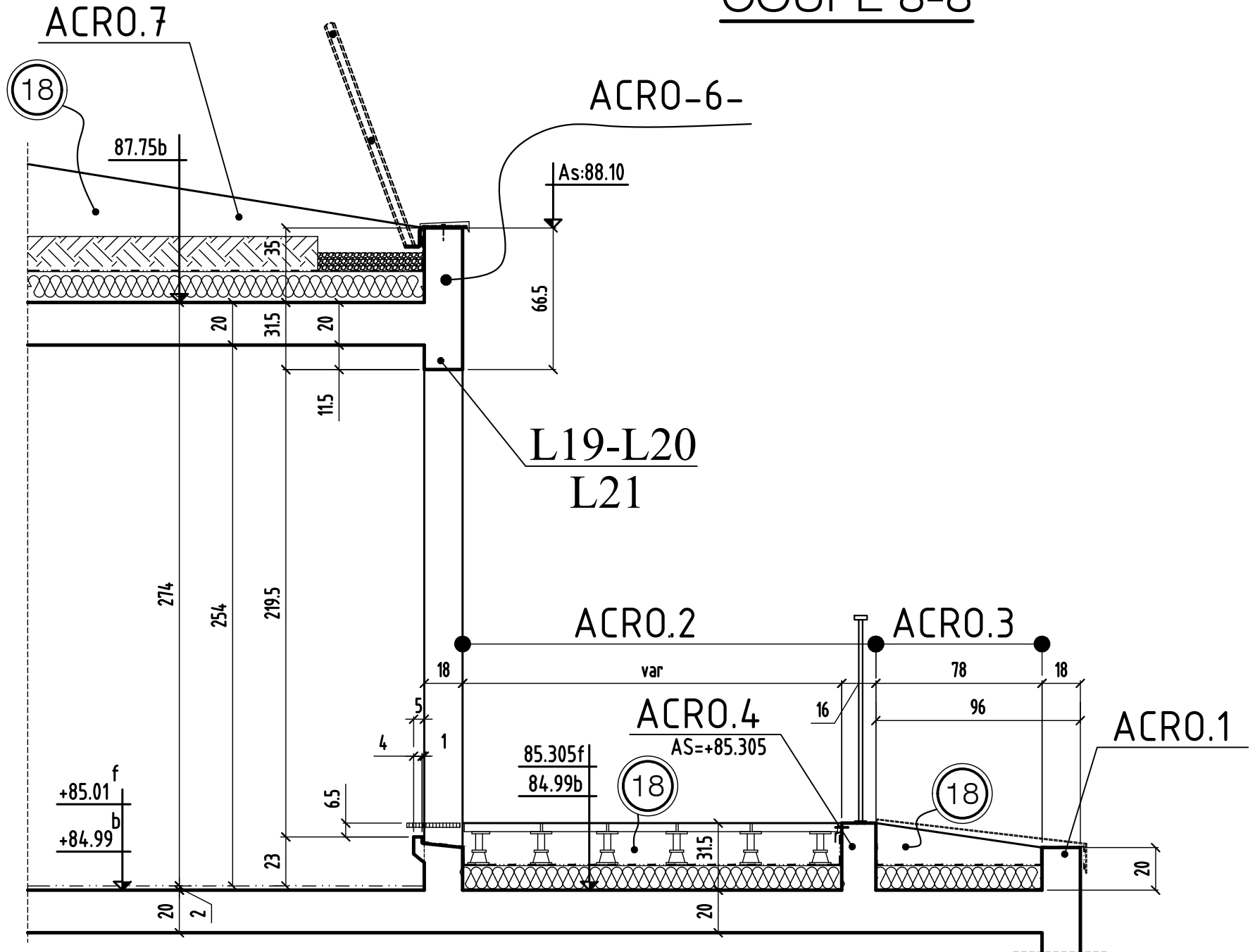

COUPE 8-8

MODIFICATIONS
0

A

B

AFFAIRE: 271
Ech: 1/25

Cahier C.61
Page 08

COUPE 9-9

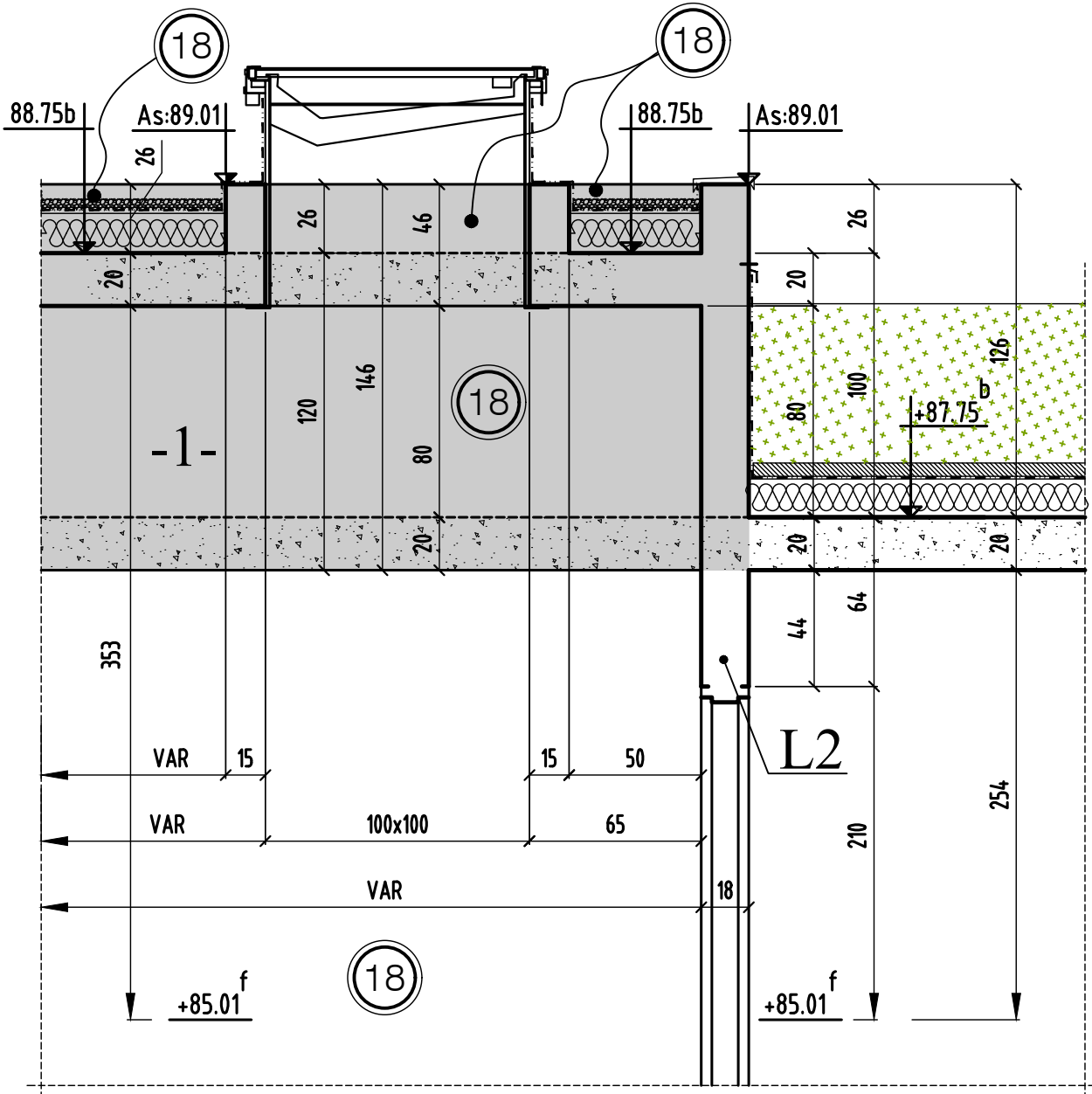

COUPE 10-10

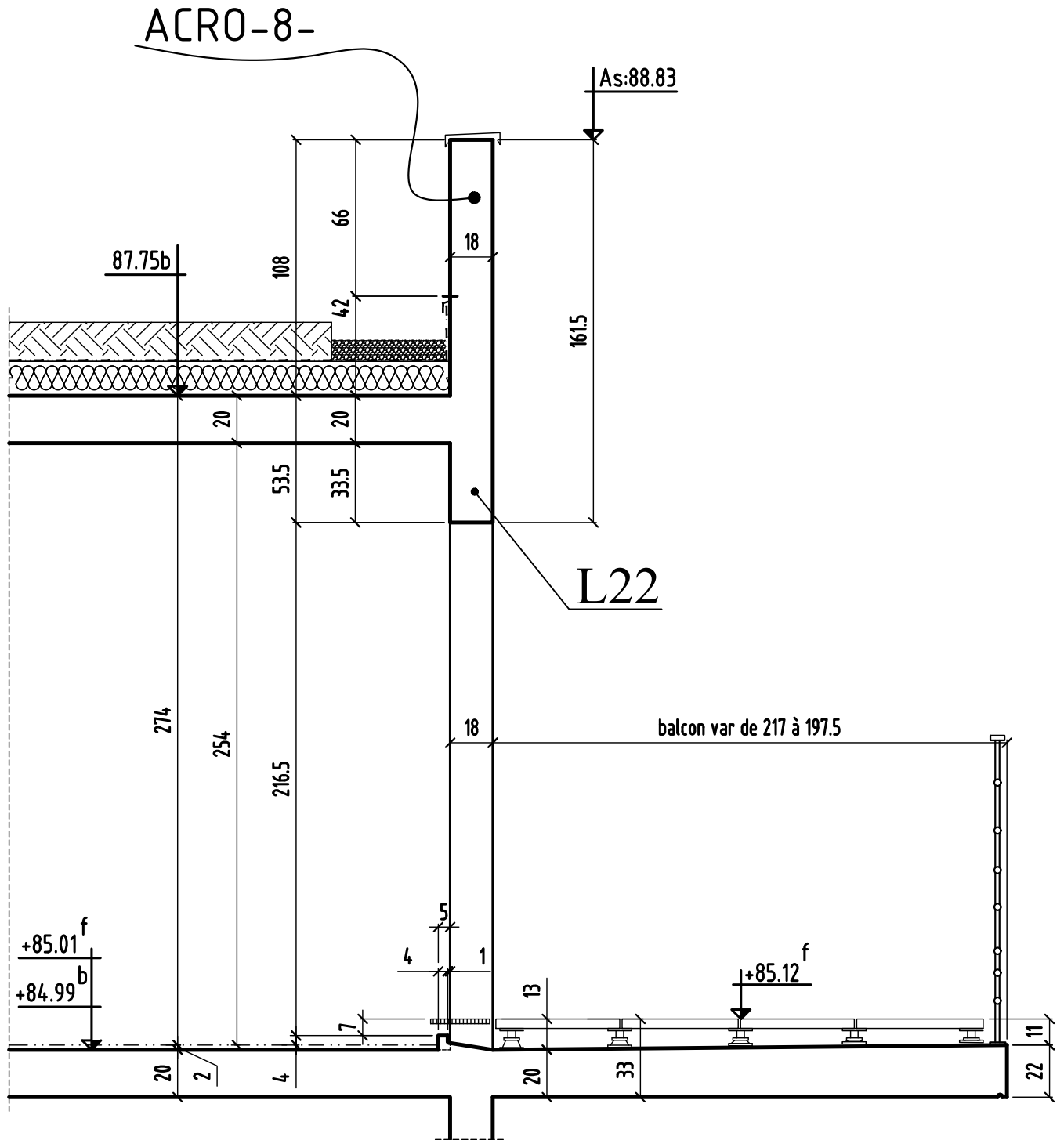

COUPE 11-11

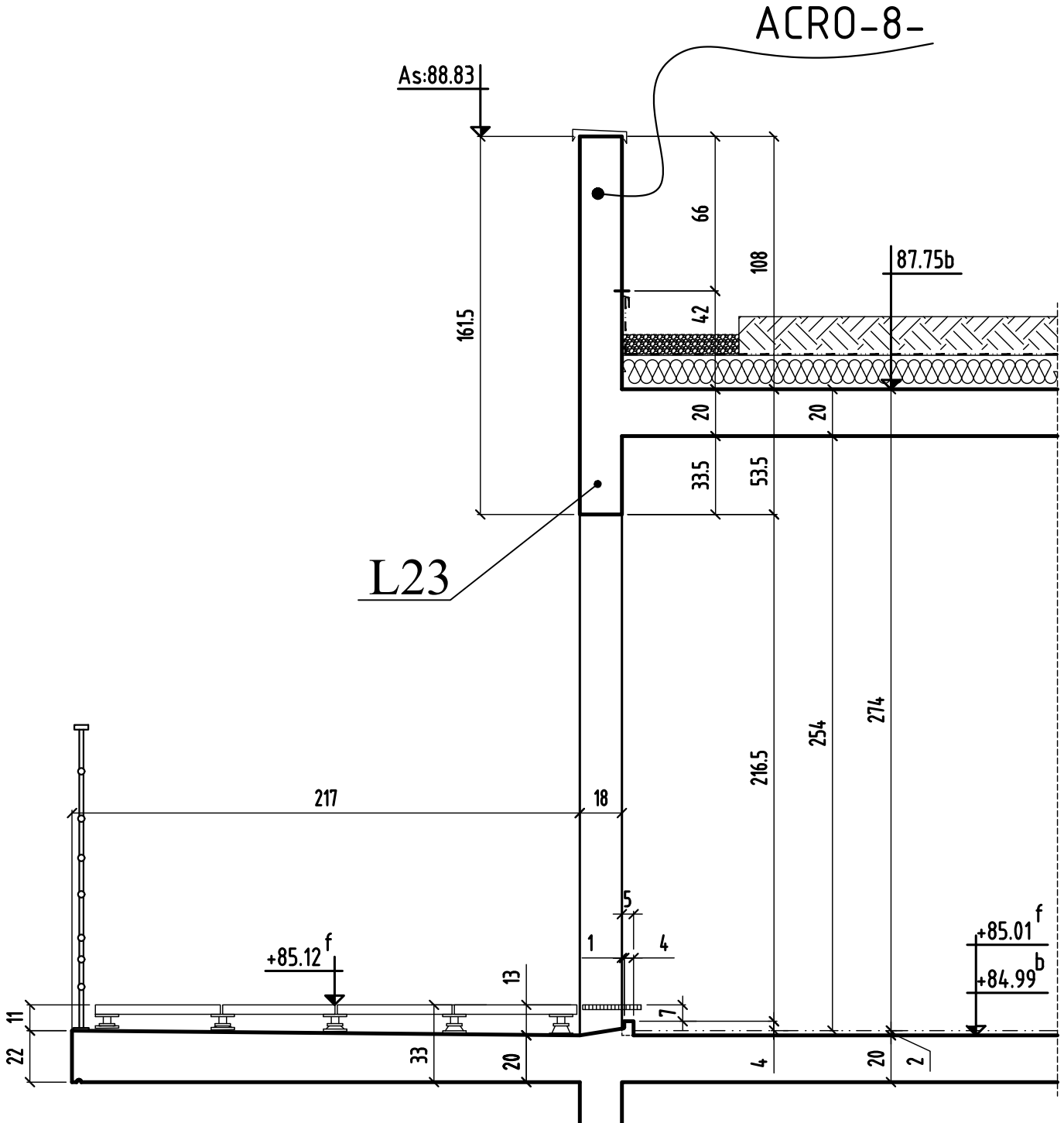

COUPE 13-13

ACRO-9-

ACRO-11-

AS=+88.73

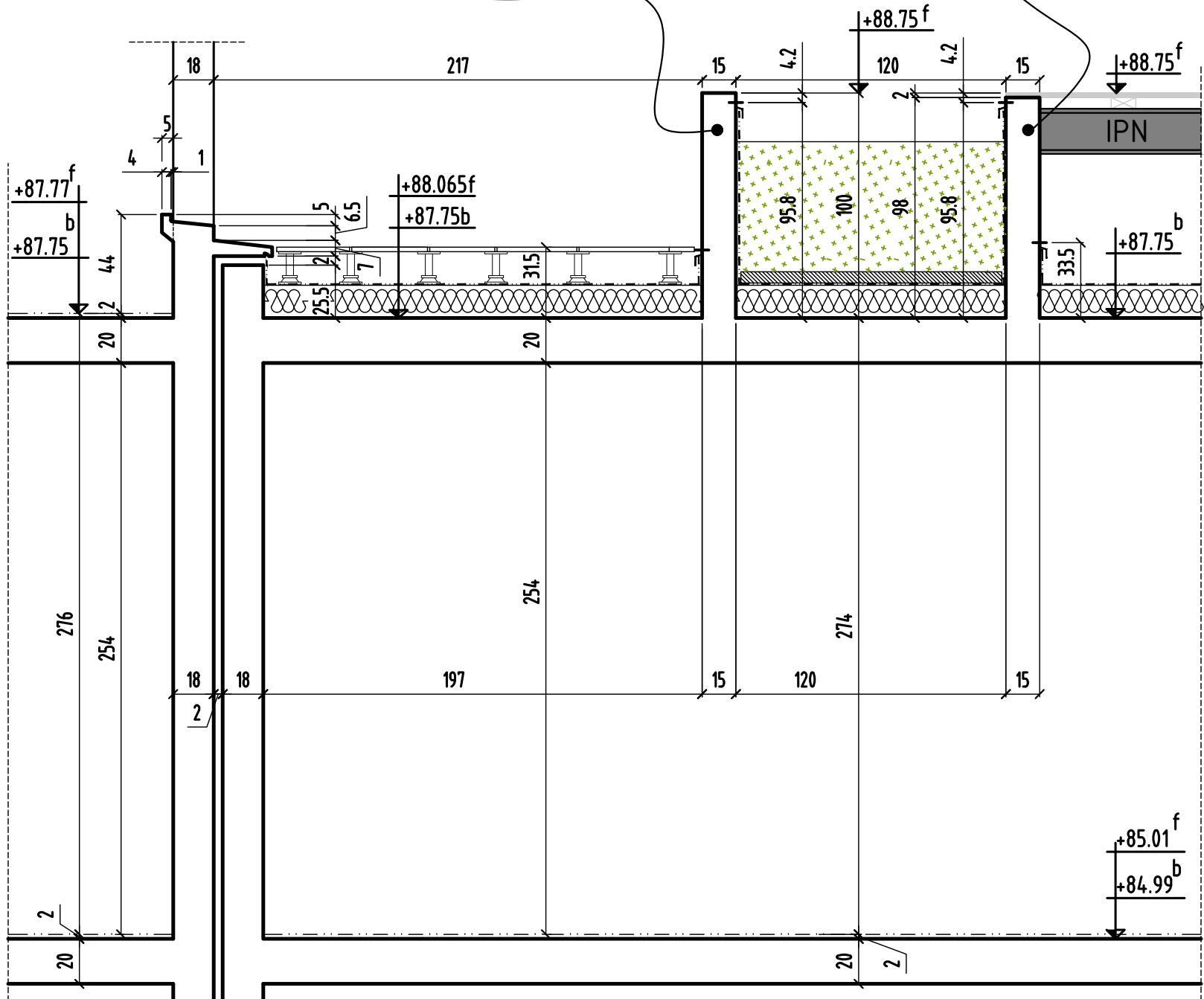

COUPE 14-14

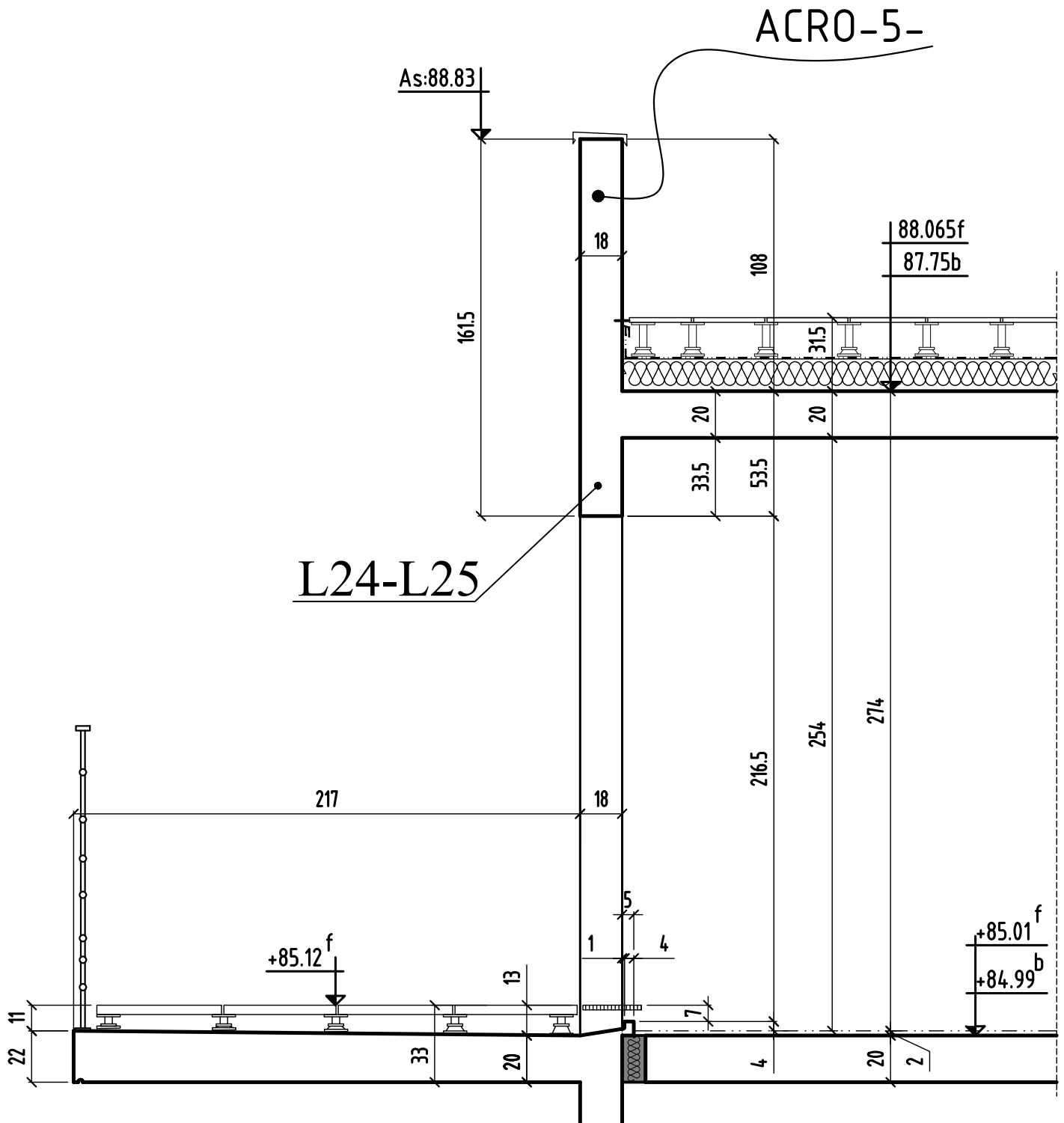

COUPE 15-15

ACRO-10-

AS=+88.75

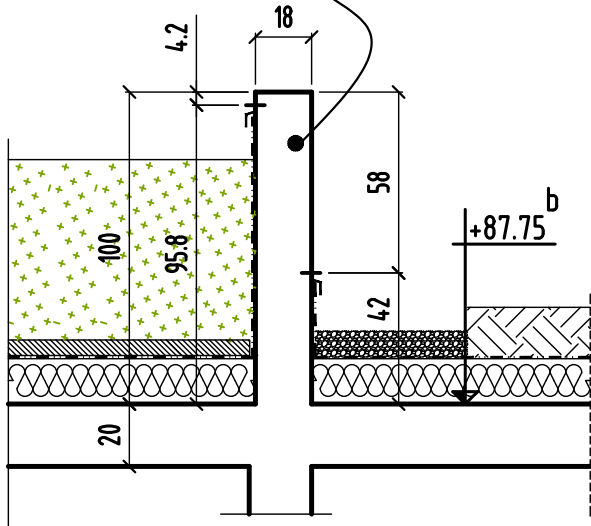

COUPE 17-17

ACRO-9-

AS=+88.75

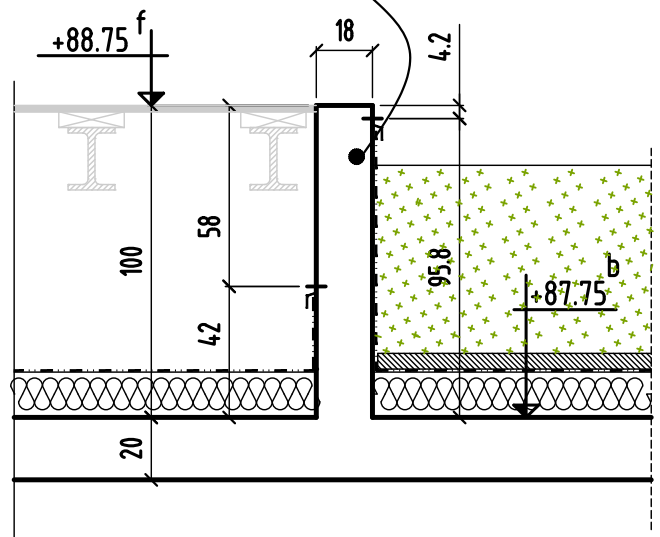

COUPE 16-16

ACRO-10-

AS=+88.75

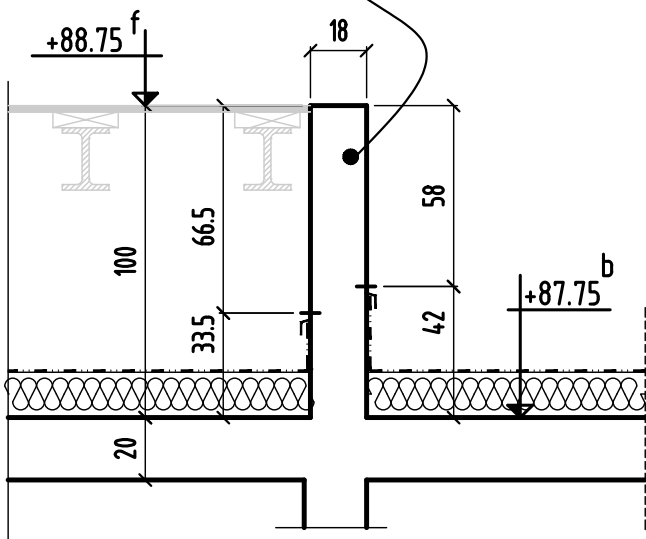

MONTREUIL

93100

**CONSTRUCTION D'UN ENSEMBLE
DE 119 LOGEMENTS AVEC
COMMERCES-BUREAUX-ACTIVITES- CRECHE**

ILOT EGLISE

93100 MONTREUIL

MAITRE D' OEUVRE	MAITRE D'OUVRAGE
EDCM 7 PASSAGE TUQUETIL-75001 PARIS ☎: 01.44.93.20.60 📠:...	NEXITY 19, rue de vienne-TSA 60030 75801 PARIS CEDEX 8 ☎: 01.85.55.11.58 📠:...
BUREAU DE CONTROLE	ENTREPRISE G.O.
QUALICONSULT 13, rue Charles Cros,93290 TREMBLAY EN FRANCE ☎: 01.48.19.93.00 📠:...	M.T.R 9, rue René Cassin 77173 CHEVRY-COSSIGNY ☎: 01.60.62.32.00 📠: 01.60.62.32.01

PL HAUT 4eme étage
BATIMENT **(A.1)** COUPES (coffrage)

ind.	date	modifications
O	11-07-16	1 ère diffusion.
A	23-02-17	MISE A JOUR GENERAL
B	15-03-17	MISE A JOUR SUIVANT PLAN MENUISIER
C	23-03-17	MISE A JOUR SUIVANT SUIVANT DETAILS ETANCHEITE

	DOSSIER	PLAN	APD	
	271	C.79	IND.	
			EXE	X
			DOE	
	Ingenieur	Projeteur	Date	Echelle
	<i>H.B.E</i>	<i>11/07/16</i>	<i>1/25</i>	

COUPE 2-2

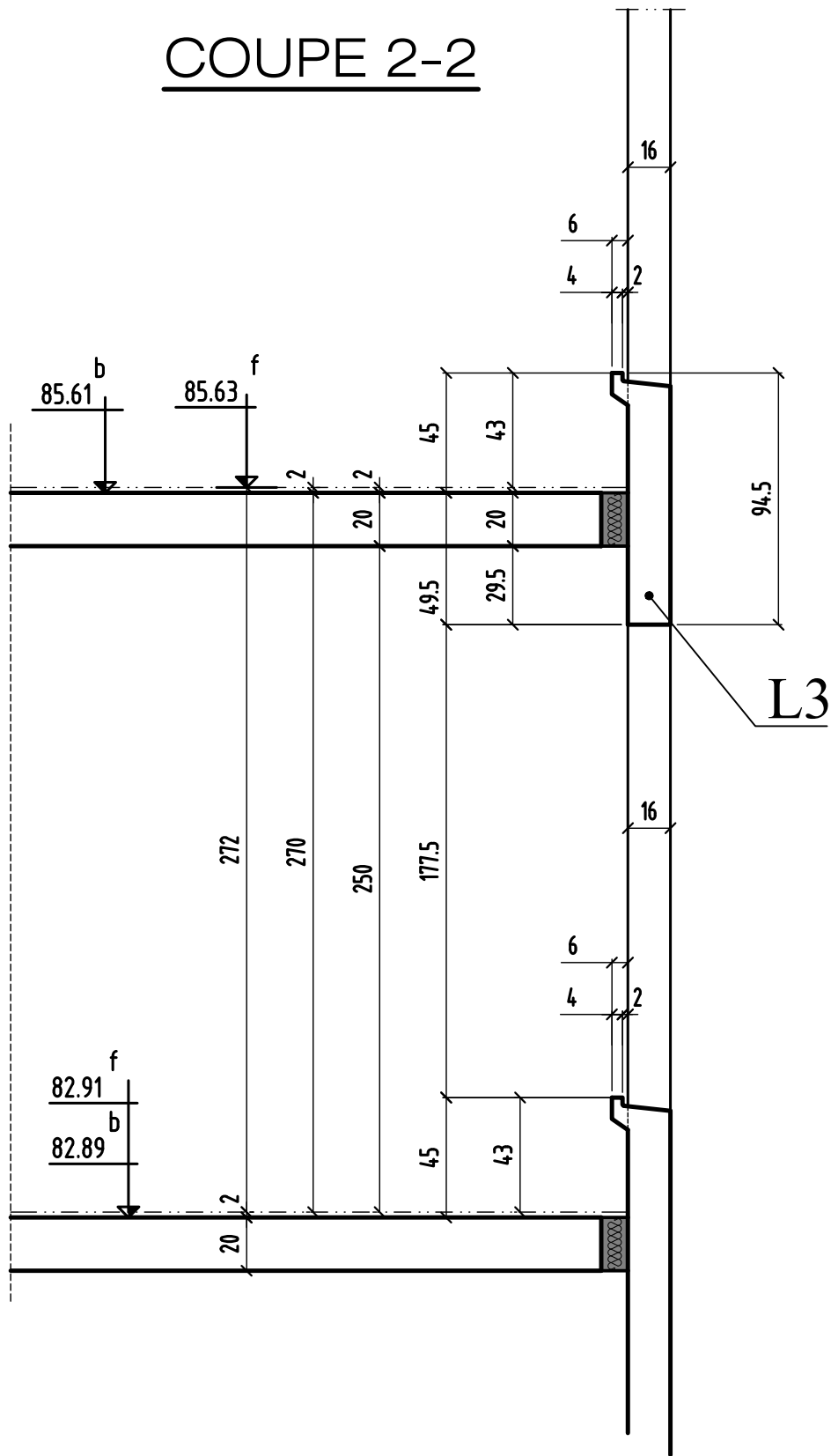

COUPE 3-3

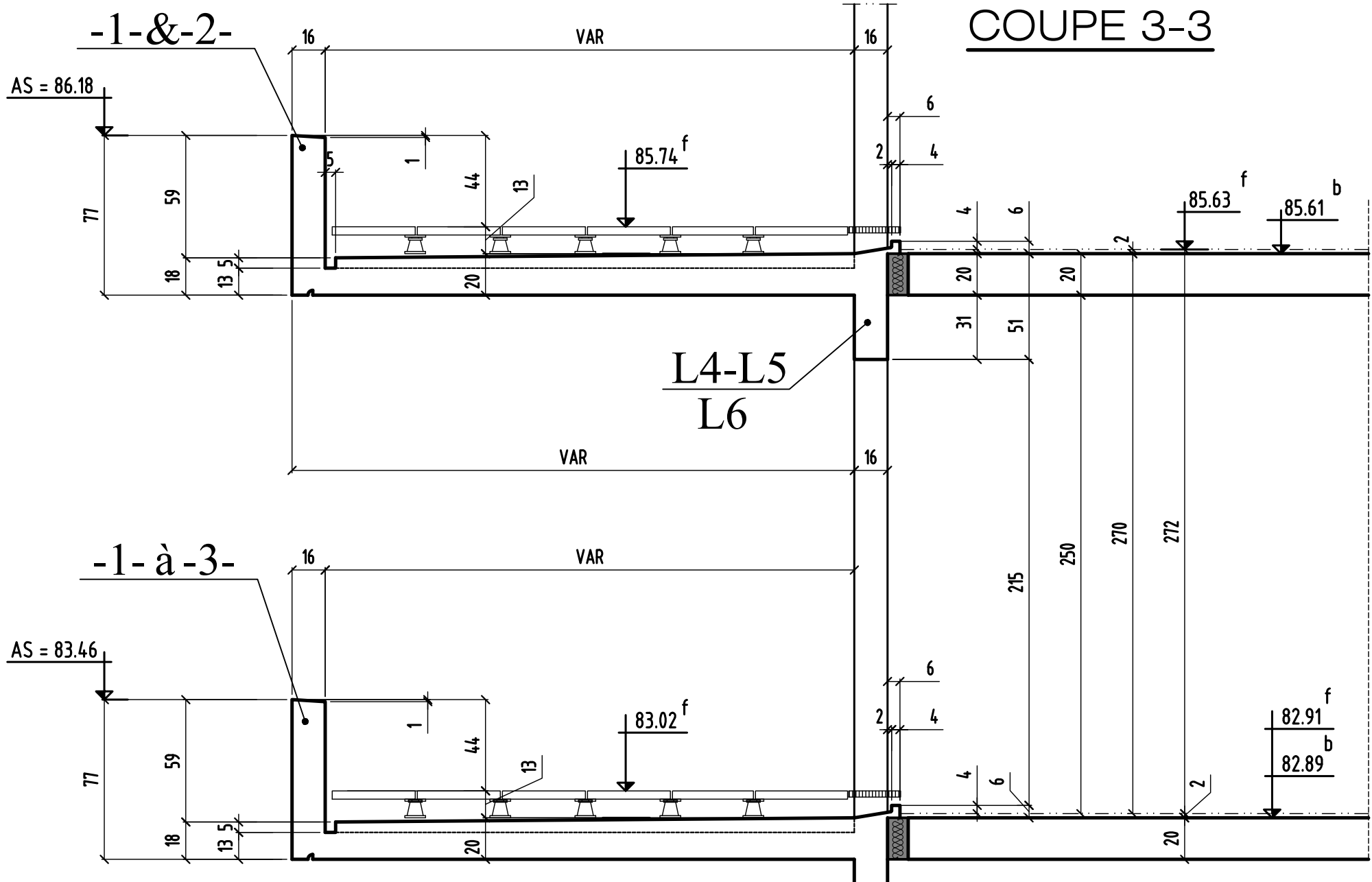

COUPE 3-3

MODIFICATIONS

A

AFFAIRE: 271

Cahier C.79

0

B

Ech:1/25

Page 03

MONTREUIL

93100

**CONSTRUCTION D'UN ENSEMBLE
DE 119 LOGEMENTS AVEC
COMMERCES-BUREAUX-ACTIVITES- CRECHE**

ILOT EGLISE

93100 MONTREUIL

MAITRE D' OEUVRE	MAITRE D'OUVRAGE
EDCM 7 PASSAGE TUQUETIL-75001 PARIS ☎: 01.44.93.20.60 📠:...	NEXITY 19, rue de vienne-TSA 60030 75801 PARIS CEDEX 8 ☎: 01.85.55.11.58 📠:...
BUREAU DE CONTROLE	ENTREPRISE G.O.
QUALICONSULT 13, rue Charles Cros,93290 TREMBLAY EN FRANCE ☎: 01.48.19.93.00 📠:...	M.T.R 9, rue René Cassin 77173 CHEVRY-COSSIGNY ☎: 01.60.62.32.00 📠: 01.60.62.32.01

PL HAUT 4eme étage
BATIMENT **(A.2)** COUPES (coffrage)

ind.	date	modifications
0	11-07-16	1 ère diffusion.
A	10-02-17	MISE A JOUR GENERAL
B	16-03-17	MISE A JOUR SUIVANT PLAN MENUISIER
C	23-03-17	MISE A JOUR SUIVANT SUIVANT DETAILS ETANCHEITE

	DOSSIER		PLAN		APD		
	271		C.85		IND.		
					EXE	PRO	
						DOE	X
	Ingenieur	Projeteur	Date	Echelle			
	<i>H.B.E</i>	<i>11/07/16</i>	<i>1/25</i>				

COUPE 2-2

A CONFIRMER NIVEAUX

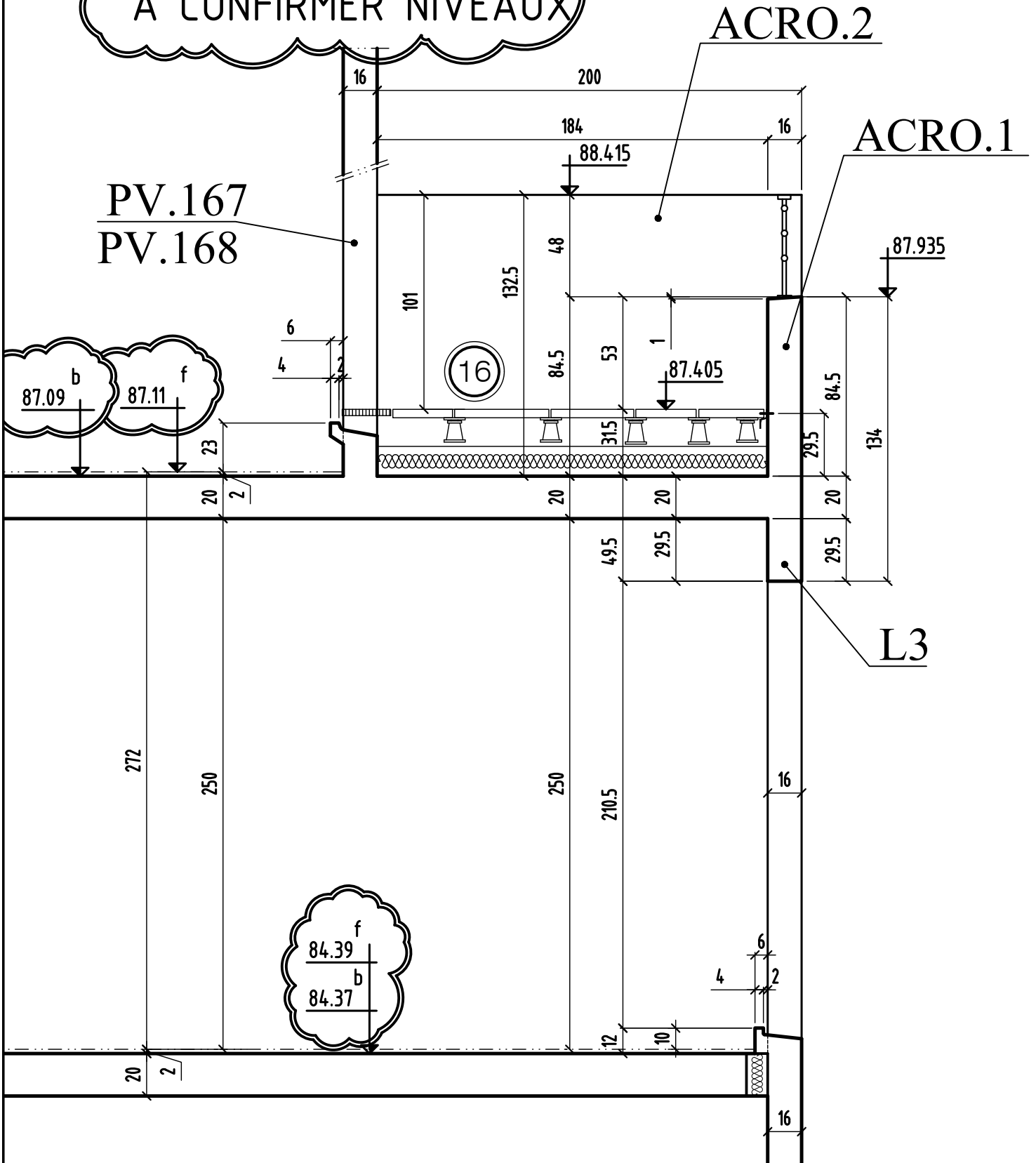

COUPE 3-3

A CONFIRMER NIVEAUX

ACRO.2

ACRO.1

PV.167
PV.168

87.11
87.09^b

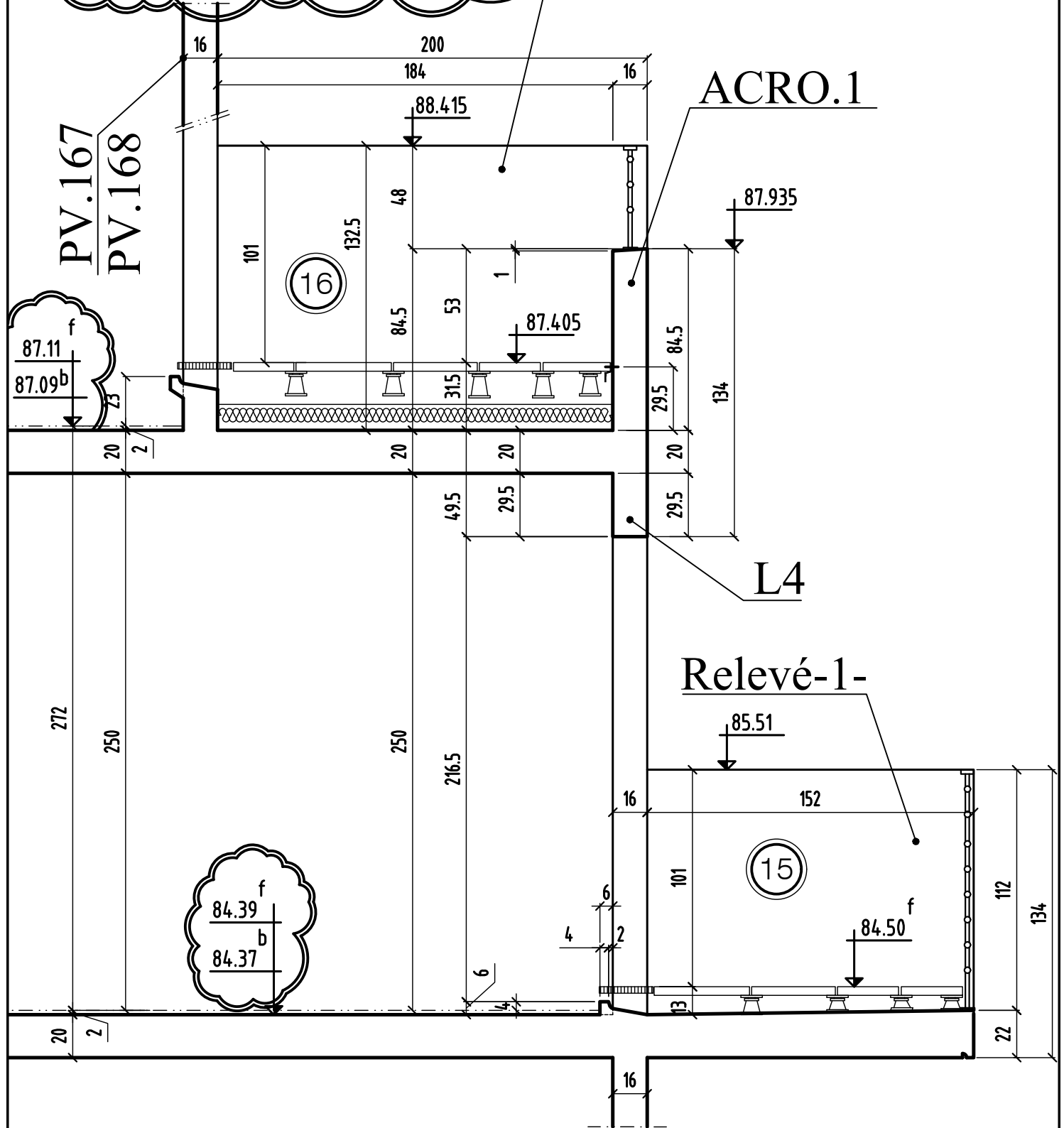

L4

Relevé-1-

84.39
84.37

84.50^f

COUPE 4-4

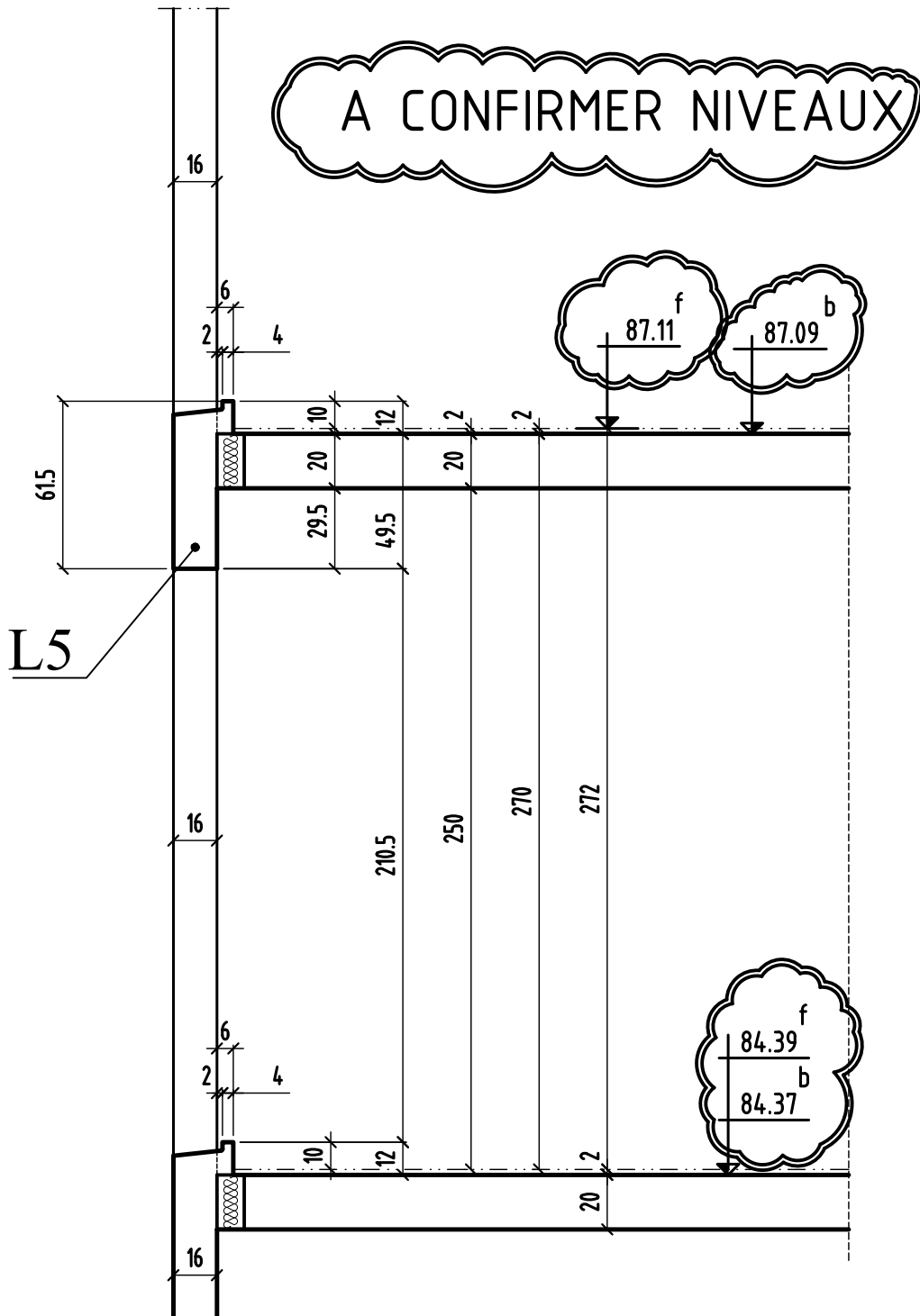

COUPE 6-6

ACRO.3

A CONFIRMER NIVEAUX

