



NOTA: L'EXECUTION DE CE PLAN N'EST VALABLE QU'APRES L'APPROBATION DE LA MAITRISE D'OEUVRE, DU MAITRE D'OUVRAGE, DU BUREAU DE CONTROLE ET DES CORPS D'ETATS CONCERNES

VOIR PLAN N° : C.206 - Coupes et détails

<p>COUPE FEU : PLANCHERS : CF 2 heures STABLE AU FEU : VERTICAL : SF 2 heures</p>		<p>Éléments de structure</p>	
<p>SURCHARGES:</p> <p>HABITATIONS: 150 DaNm² ESCALIERS: 250 DaNm² HALL D'ENTREE: 250 DaNm² CIRCULATIONS: 250 DaNm² TERRASSES ACCESS. PRIVATIVES: 150 DaNm² PARKING: 250 DaNm² LOCAUX COMMUNS: 250 DaNm² TERRASSES ACCESSIBLES: 300 DaNm²</p>		<p>Béton Béton Non Porteur Poutres BA noyées Maçonnerie Pleine Porteuse Maçonnerie Creuse Porteuse Maçonnerie Pleine Non Porteuse Maçonnerie Creuse Non Porteuse Béton Préfabriqué Éléments BA porteurs vus par transparence</p>	
<p>BETONS:</p> <p>Béton apparent: XC1 C25/30 Fc28 = 25 MPa Béton pour élévation: XC1 C25/30 Fc28 = 25 MPa Béton Voiles et éléments sous terre: XF1 C25/30 Fc28 = 25 MPa Gros béton: XF1 C16/20 Fc28 = 16 MPa sauf cas contraires voir vue en plan</p>		<p>Éléments BA porteurs vus par transparence</p> <p>Béton Murets et relevés vus par transparence</p>	
<p>Limite de propriété Existant Isolation en sous face de plancher Isolation sur le plancher Représentation des voiles contre terres</p>		<p>Complexes et revêtements</p> <p>Gros Béton, recharges Dalles sur plots Terre béton désactivé décaissés pour étanchéité</p>	
		<p>..... Environ DAP : Dalle Alvéolaire Précontrainte Var : Variable S.L.C. : Suivant la Cote Lg : Longrine Tr : Trémie RE : Raidisseur C : Chevêtre M : Massif V : Voie Ch : Chânage P : Poutre T : Trame L : Linteau S : Semelle BN : Bande-voile Lb : Labage SF : Semelle filante PV : Poutre-voile</p>	

CHOISY LE ROI 94600

CONSTRUCTION D'UN ENSEMBLE DE 185 LOGEMENTS SOCIAUX & commerces
bts: J & K & L & G
94600 CHOISY LE ROI
ILOT 2

<p>MAITRE D'OEUVRE CITE ARCHITECTURE 11 RUE FLATTERS 70000 FAYEN ☎ 01.48.28.44.10 @ 01.48.28.44.18</p>	<p>MAITRE D'OUVRAGE BOUYGUES IMMOBILIER 27, avenue des Mares du Parc 94300 Vincennes ☎ 01.58.64.53.54 @ 01.58.64.53.03</p>
<p>BUREAU DE CONTROLE QUALICONSULT 122/121 chemin des Bâstons 93035 CHATEL 78190 - TRAPPES CEEBEX ☎ 01.49.56.06.00 @ 01.48.71.85.81</p>	<p>ENTREPRISE G.O. M.T.R. 9, rue Saint-Casimir 77173 CHEVRY-COSSIGNY ☎ 01.60.62.32.00 @ 01.60.62.32.01</p>

COFFRAGE - VUE EN PLAN
FONDATION ZONE BT **G**

ind.	date	modifications
0	27-11-17	1 ère diffusion

DOSSIER	PLAN	APD
294	C.205	IND
Ingenieur	Projeteur	Date
	H.B.E.	27/11/17
		Echelle
		1/20



NOTA: L'EXECUTION DE CE PLAN N'EST VALABLE QU'APRES L'APPROBATION DE LA MAITRISE D'OUVRE, DU MAITRE D'OUVRAGE, DU BUREAU DE CONTRÔLE ET DES CORPS D'ETATS CONCERNES

VOIR PLAN N°: C.208 - Coupes et détails

COUPE FEU - PLANCHERS - CF 2 heures	Éléments de structure:														
STABLE AU FEU VERTICAUX - SF 2 heures	Béton														
SURCHARGES:	Béton Non Porteur														
HABITATIONS: 150 Dm/m ²	Poutres BA noyées														
ESCALIERS: 200 Dm/m ²	Maçonnerie Pleine Porteuse														
CIRCULATIONS: 200 Dm/m ²	Maçonnerie Creuse Porteuse														
TERRASSES ACCESS. PRIVATIVES: 200 Dm/m ²	Maçonnerie Pleine Non Porteuse														
PARKINGS: 200 Dm/m ²	Maçonnerie Creuse Non Porteuse														
LOCAUX COMMUNS: 200 Dm/m ²	Béton Prétrempé														
TERRASSES ACCESSIBLES: 300 Dm/m ²	Éléments BA porteurs sans joint transverse														
BETONS:	Béton														
Béton apparié: VCT C25/30 Fc28 = 25 MPa	Murs et poteaux sans joint transverse														
Béton pour élévation: VCT C25/30 Fc28 = 25 MPa	Béton non porteur														
Béton voiles et éléments sous terre: XF1 C25/30 Fc28 = 25 MPa	Composites et renforcements:														
Sols béton: XF1 C16/20 Fc28 = 16 MPa	Cable béton, recharges														
voir les opérations voir en plan	Châles sur plots														
	Trame														
	Béton alvéolaire														
	Alvéoles pour élargissement														
Centre de propriété															
Existant															
Isolation en sous-face de plancher															
Isolation sur le plancher															
Replissage des vides contre terres															
	<table border="0"> <tr> <td>V: Environ</td> <td>DAP: Dalle Alvéolaire Précontrainte</td> </tr> <tr> <td>M: Murs</td> <td>S.L.C.: Soutènement Côté</td> </tr> <tr> <td>Lp: Longrine</td> <td>Tr: Trumeau</td> </tr> <tr> <td>C: Closerie</td> <td>M: Muret</td> </tr> <tr> <td>Ch: Châssage</td> <td>P: Poutre</td> </tr> <tr> <td>Lr: Linteau</td> <td>S: Semelle</td> </tr> <tr> <td>Lc: Linteau</td> <td>SF: Semelle Sente</td> </tr> </table>	V: Environ	DAP: Dalle Alvéolaire Précontrainte	M: Murs	S.L.C.: Soutènement Côté	Lp: Longrine	Tr: Trumeau	C: Closerie	M: Muret	Ch: Châssage	P: Poutre	Lr: Linteau	S: Semelle	Lc: Linteau	SF: Semelle Sente
V: Environ	DAP: Dalle Alvéolaire Précontrainte														
M: Murs	S.L.C.: Soutènement Côté														
Lp: Longrine	Tr: Trumeau														
C: Closerie	M: Muret														
Ch: Châssage	P: Poutre														
Lr: Linteau	S: Semelle														
Lc: Linteau	SF: Semelle Sente														

CHOISY LE ROI 94600
CONSTRUCTION D'UN ENSEMBLE
 DE 185 LOGEMENTS SOCIAUX & commerces
 bts: J & K & L & G
 94600 CHOISY LE ROI
 ILOT 2

MAITRE D'OUVRE CITE ARCHITECTURE 11 RUE PLATERS 75008 PARIS ☎ 01 48 29 44 10 ☎ 01 48 29 44 16	MAITRE D'OUVRAGE BOUYGUES IMMOBILIER 27, avenue des Mers du Parc 94800 THYRESENE ☎ 01 58 54 53 54 ☎ 01 58 54 53 09
BUREAU DE CONTRÔLE QUALICOONSULT 157/151 boulevard des Basiliens 92085 CRESSY ☎ 01 48 56 06 00 ☎ 01 48 57 85 81	ENTREPRISE G.O. M.T.R. 9, rue René Cassin 77120 CHARENTY-LE-CHÂTEAU ☎ 01 60 62 35 00 ☎ 01 60 62 35 01

COFFRAGE - VUE EN PLAN
 FONDATION ZONE BTs (L & K)

ind.	date	modifications
0	21-11-17	1 ère diffusion

DOSSIER	PLAN	AFD
294	C.207	PRD
ingénieur	Projeteur	EXE
J.B.F.	27/11/17	EXE
		1/50

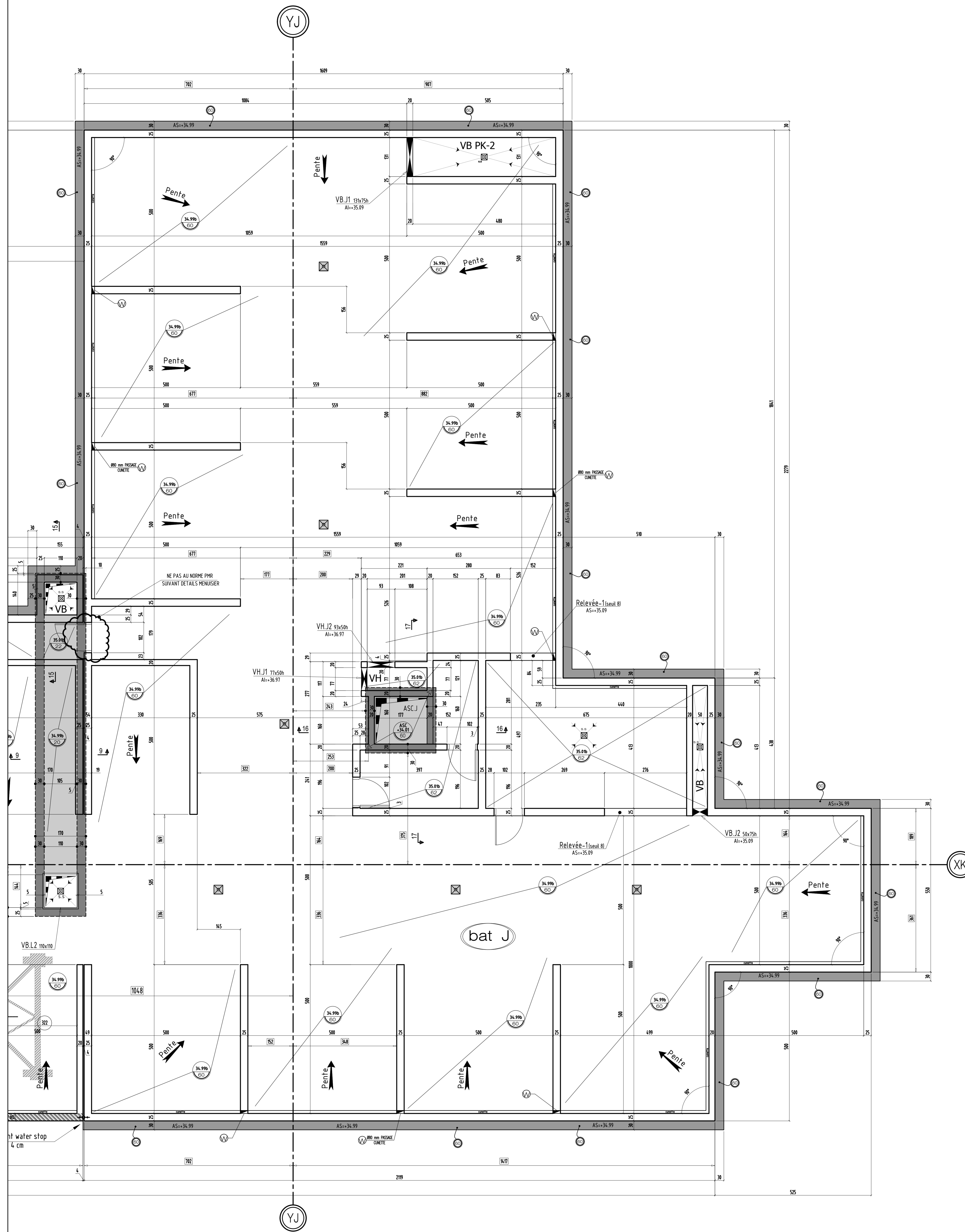

NOTA: L'EXECUTION DE CE PLAN N'EST VALABLE QU'APRES L'APPROBATION DE LA MAITRISE D'OEUVRE, DU MAITRE D'OUVRAGE, DU BUREAU DE CONTRÔLE ET DES CORPS D'ETATS CONCERNES

VOIR PLAN N° : C.210 - Coupes et détails

<p>COUPE FEU: PLANCHERS : CF 2 heures STABLE AU FEU: VERTICAUX : SF 2 heures</p> <p>SURCHARGES: HABITATIONS: 150 DaNm² ESCALIERS: 250 DaNm² HALL D'ENTREE: 250 DaNm² CIRCULATIONS: 250 DaNm² TERRASSES ACCESS. PRIVATIVES: 150 DaNm² PARKING: 250 DaNm² LOCAUX COMMUNS: 250 DaNm² TERRASSES ACCESSIBLES: 350 DaNm²</p> <p>BETONS: Béton apparent : XC1 C25/30 Fc28 = 25 MPa Béton pour élévation : XC1 C25/30 Fc28 = 25 MPa Béton Voiles et éléments sous terre : XF1 C25/30 Fc28 = 25 MPa Gros Béton : XF1 C16/20 Fc28 = 16 MPa sauf cas contraires voir vue en plan</p> <p>Limite de propriété</p> <p>Existant</p> <p>Isolation en sous face de plancher</p> <p>Isolation sur le plancher</p> <p>Représentation des voiles contre terres</p>	<p>Éléments de structure : Béton Béton Non Porteur Poteaux BA noyés Maçonnerie Pleine Porteuse Maçonnerie Creuse Porteuse Maçonnerie Pleine Non Porteuse Maçonnerie Creuse Non Porteuse Béton Préfabriqué</p> <p>Éléments BA porteurs vus par transparence : Béton Murets et relevés vus par transparence :</p> <p>Complexes et revêtements : Gros Béton, recharges Dalles sur plots Terre béton désactivé décaissés pour étanchéité</p> <p>Légende : A : Enliron DAP : Dalle Alvéolaire Précontrainte Var : Variable S.L.C. : Saut de la Cote Lg : Longrine Tr : Trumeau R : Raidisseur C : Chevêtre M : Massif V : Voile Ch : Châllage P : Poteau T : Trant L : Linteau S : Semelle BN : Bande-noyée Lib : Libage SF : Semelle filante PV : Poutre-voile</p>
---	--

CHOISY LE ROI 94600

CONSTRUCTION D'UN ENSEMBLE DE 185 LOGEMENTS SOCIAUX & commerces
bts: J & K & L & G
94600 CHOISY LE ROI
ILOT 2

<p>MAITRE D'OEUVRE CITE ARCHITECTURE 11 RUE FLATTERS 75005 PARIS ☎ 01.48.28.44.10 ☎ 01.48.28.44.18</p>	<p>MAITRE D'OUVRAGE BOUYGUES IMMOBILIER 27, avenue des Murs du Parc 94900 Vincennes ☎ 01.28.64.53.54 ☎ 01.58.64.53.03</p>
<p>BUREAU DE CONTROLE QUALICONSULT 127/131 chemin des Bassins 93055 CRETEIL ☎ 01.49.56.06.00 ☎ 01.48.71.65.81</p>	<p>ENTREPRISE G.O. M.T.R 9, rue René Cassin 77170 CHEVRY-COSSIGNY ☎ 01.60.62.32.00 ☎ 01.60.62.32.01</p>

COFFRAGE - VUE EN PLAN
FONDATION ZONE BT (J)

ind.	date	modifications
0	27-11-17	1 ère diffusion.

DOSSIER	PLAN	APD	PRO
294	C.209	EXE	EXE
Ingenieur	Projeteur	Date	Echelle
H.B.E.	27/11/17	1/50	

CHOISY LE ROI

94600

**CONSTRUCTION D'UN ENSEMBLE
DE 185 LOGEMENTS SOCIAUX & commerces**

bts: J & K & L & G

94600 CHOISY LE ROI

ILOT 2

MAITRE D' OEUVRE	MAITRE D'OUVRAGE
CITE ARCHITECTURE 11 RUE FLATTERS 75005 PARIS ☎: 01.48.28.44.10 ☎: 01.48.28.44.18	BOUYGUES IMMOBILIER 27, avenue des Murs du Parc 94300 Vincennes ☎: 01.58.64.53.54 ☎: 01.58.64.53.03
BUREAU DE CONTROLE	ENTREPRISE G.O.
QUALICONSULT 127/121 chemin des Bassins 93035 CRETEIL ☎: 01.49.56.06.00 ☎: 01.48.71.85.81	M.T.R 9, rue René Cassin 77173 CHEVRY-COSSIGNY ☎: 01.60.62.32.00 ☎: 01.60.62.32.01

**COFFRAGE - COUPES & DETAILS
FONDATION ZONE BT (G)**

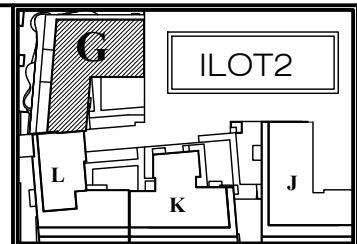

ind.	date	modifications
0	27-11-17	1 ère diffusion.

	DOSSIER		PLAN		APD
	294		C.206		IND.
					EXE
	Ingenieur		Projeteur	Date	Echelle
			H.B.E	27/11/17	1/25

Coupe 1-1 à confirmer modif

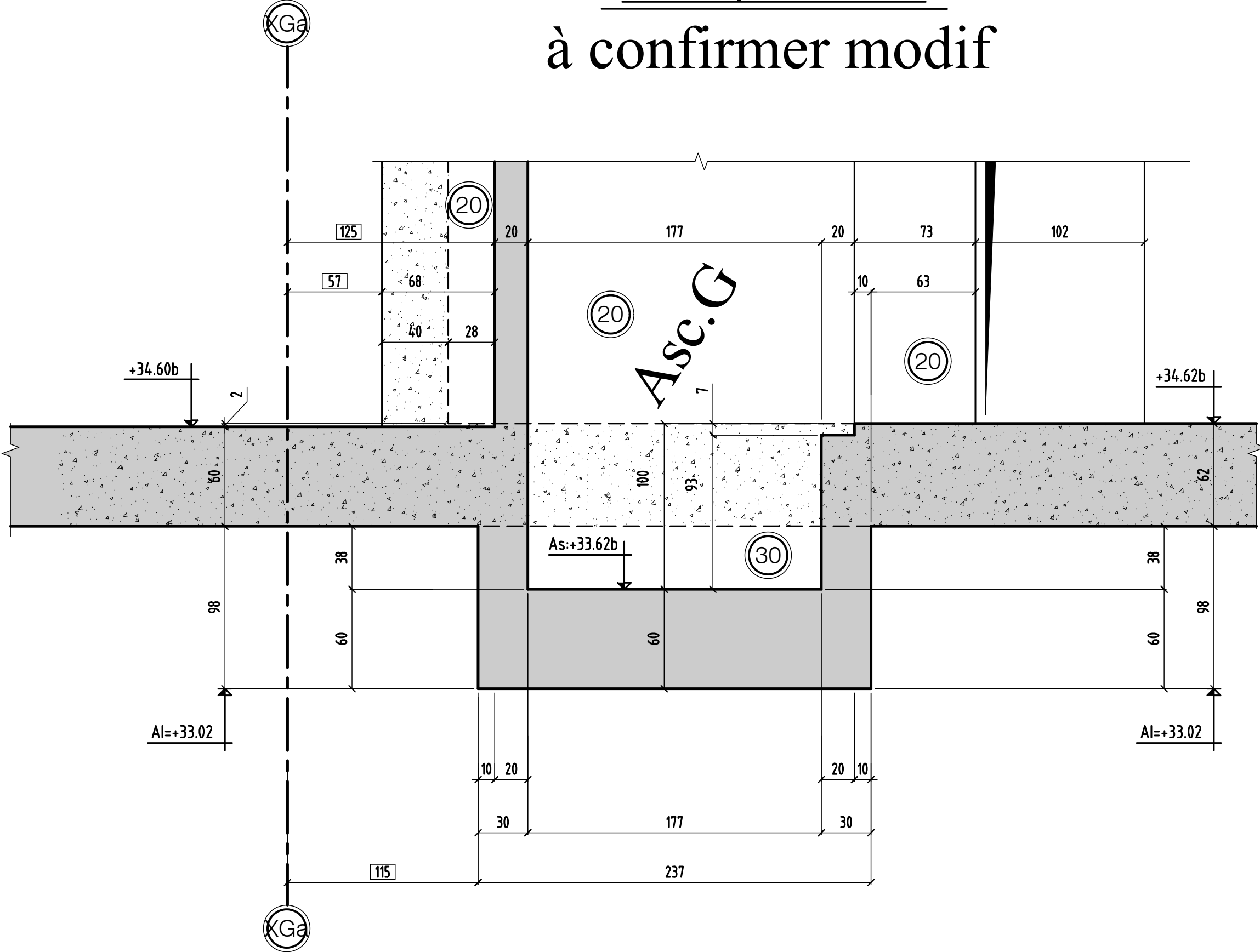

	MODIFICATIONS	A		AFFAIRE:294	Cahier C.206
0		B		Ech:1/25	Page 01

Coupe 2-2 à confirmer modif

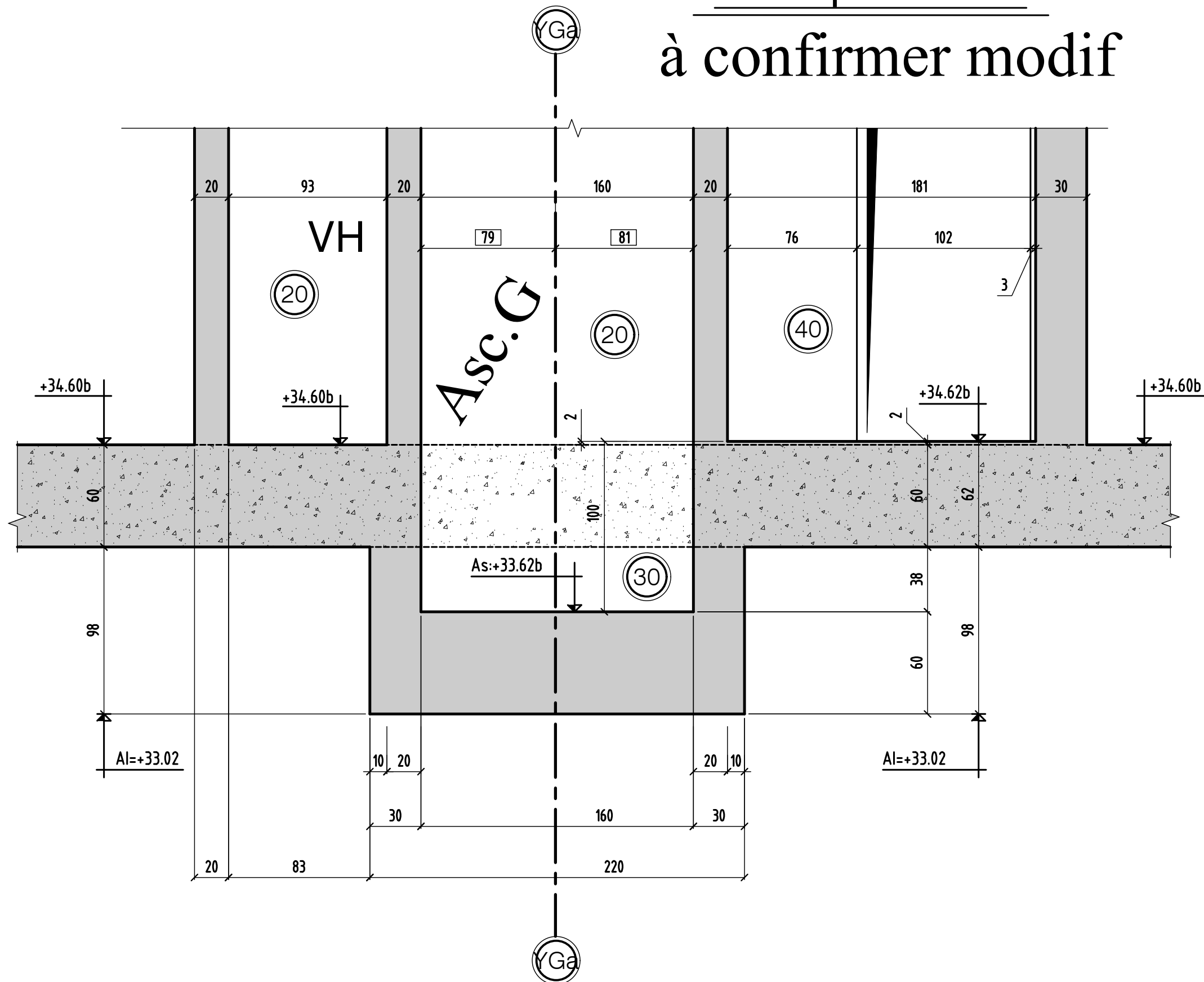

coupe 2-2

MODIFICATIONS	A	AFFAIRE:294	Cahier C.206
0	B	Ech:1/25	Page 02

Coupe 3-3

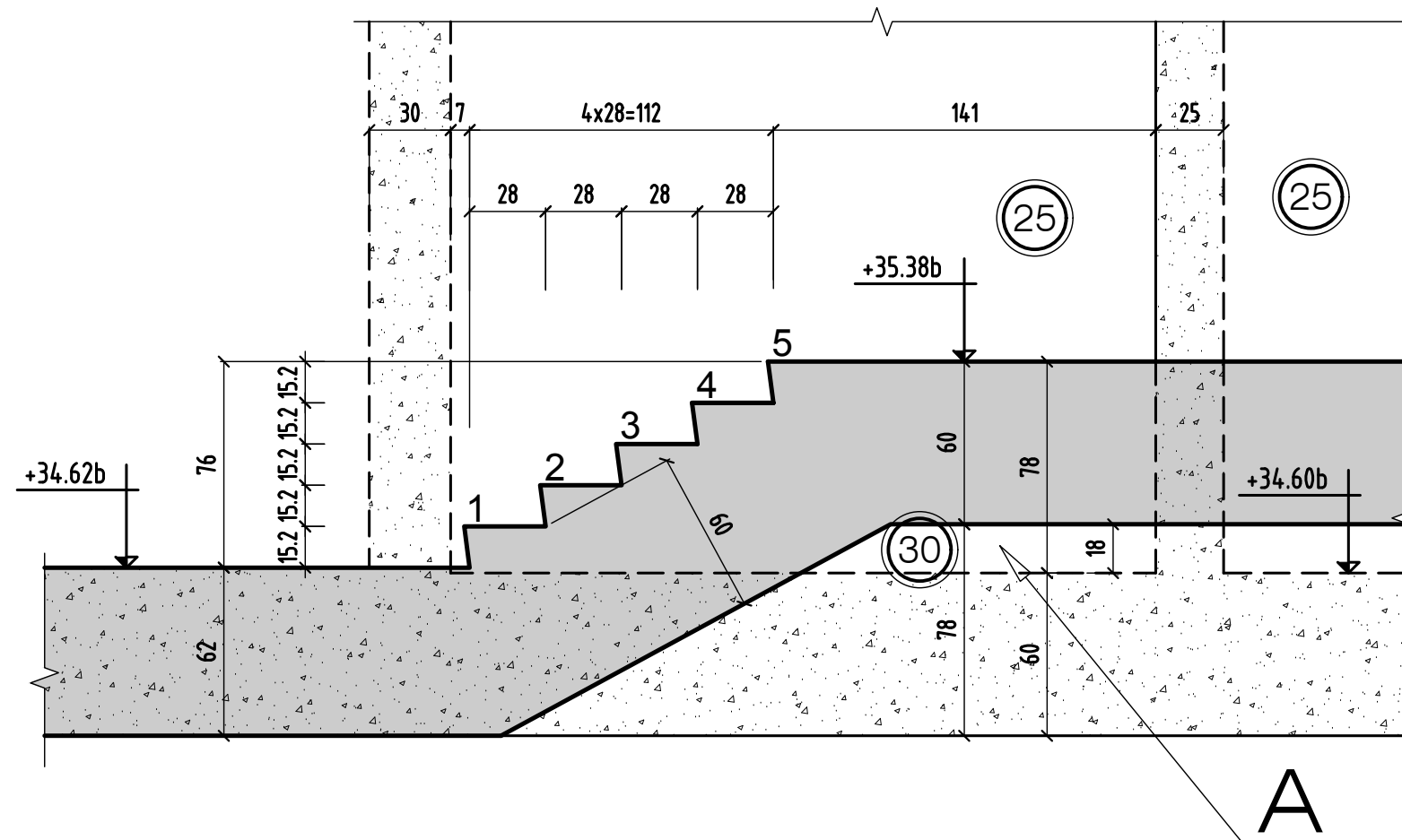

Coupe 4-4

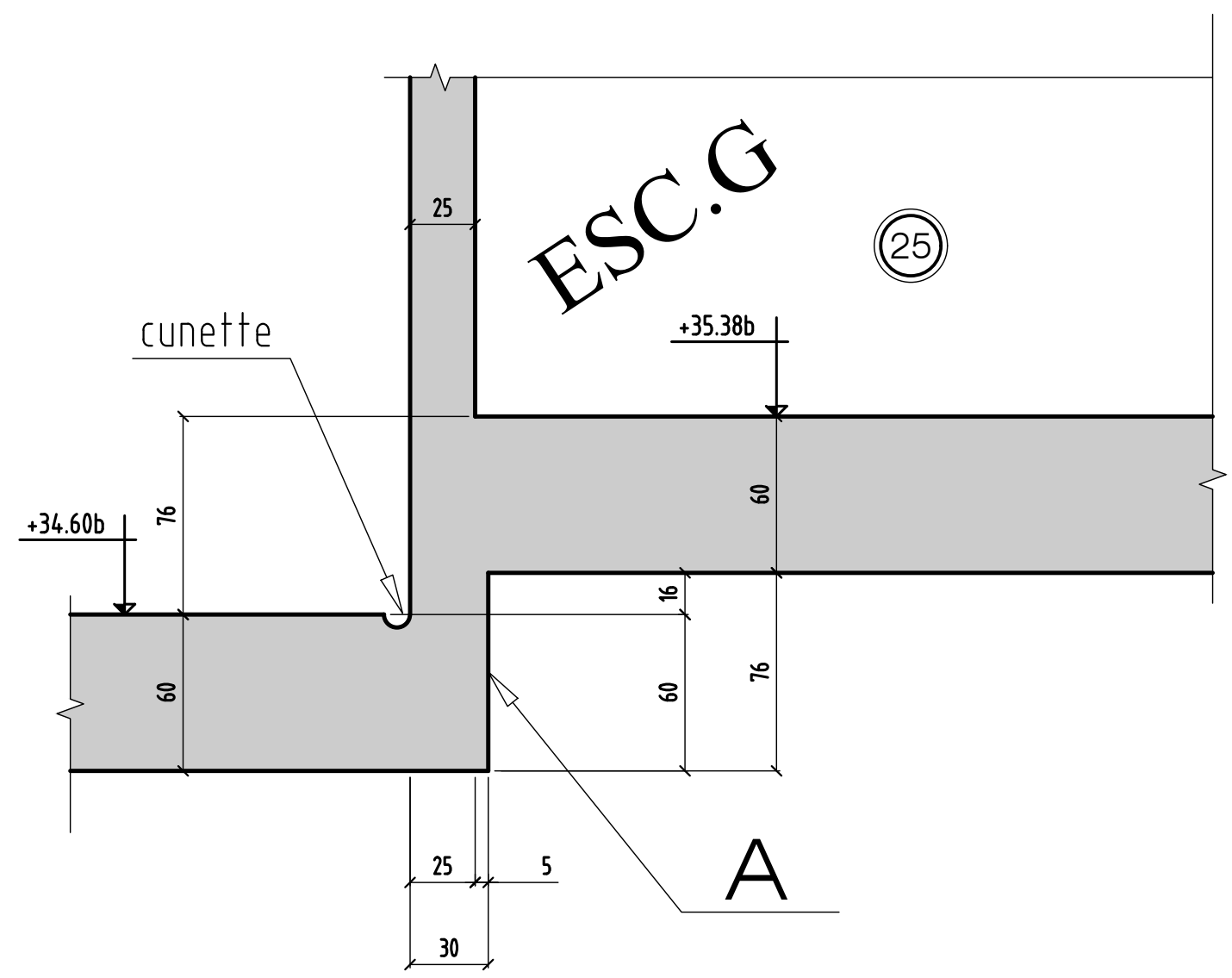

Coupe type

VOILE EXTE
BANCHEE

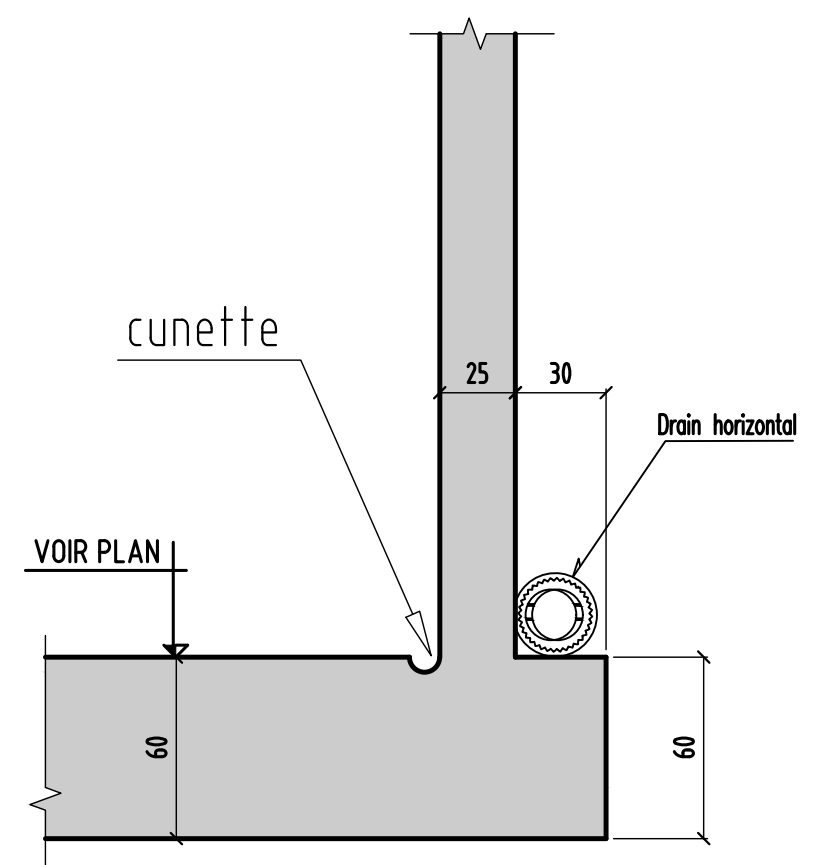

	MODIFICATIONS	A	AFFAIRE:294	Cahier C.206
0		B	Ech:1/25	Page 04

CHOISY LE ROI

94600

**CONSTRUCTION D'UN ENSEMBLE
DE 185 LOGEMENTS SOCIAUX & commerces**

bts: J & K & L & G

94600 CHOISY LE ROI

ILOT 2

MAITRE D' OEUVRE	MAITRE D'OUVRAGE
CITE ARCHITECTURE 11 RUE FLATTERS 75005 PARIS ☎: 01.48.28.44.10 ☎: 01.48.28.44.18	BOUYGUES IMMOBILIER 27, avenue des Murs du Parc 94300 Vincennes ☎: 01.58.64.53.54 ☎: 01.58.64.53.03
BUREAU DE CONTROLE	ENTREPRISE G.O.
QUALICONSULT 127/121 chemin des Bassins 93035 CRETEIL ☎: 01.49.56.06.00 ☎: 01.48.71.85.81	M.T.R 9, rue René Cassin 77173 CHEVRY-COSSIGNY ☎: 01.60.62.32.00 ☎: 01.60.62.32.01

COFFRAGE - COUPES & DETAILS
FONDATION ZONE BTs (L) & (K)

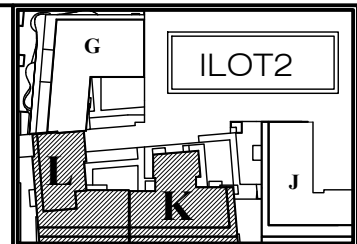

ind.	date	modifications
0	27-11-17	1 ère diffusion.

	DOSSIER	PLAN	APD
	294	C.208	IND.
			EXE
	DOE		
Ingenieur	Projeteur	Date	Echelle
	<i>H.B.E</i>	<i>27/11/17</i>	<i>1/25</i>

Coupe 5-5 à confirmer modif

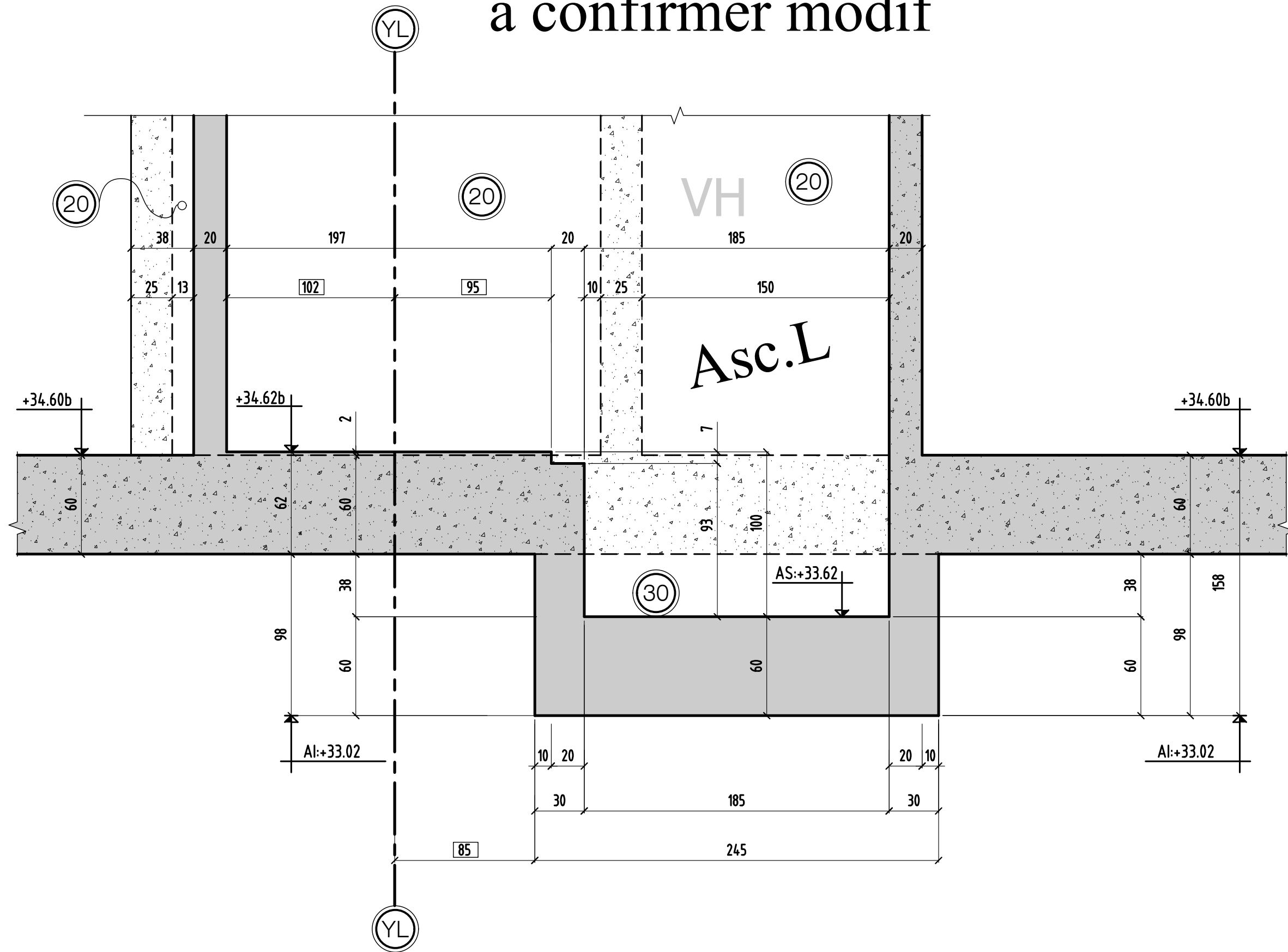

Coupe 6-6 à confirmer modif

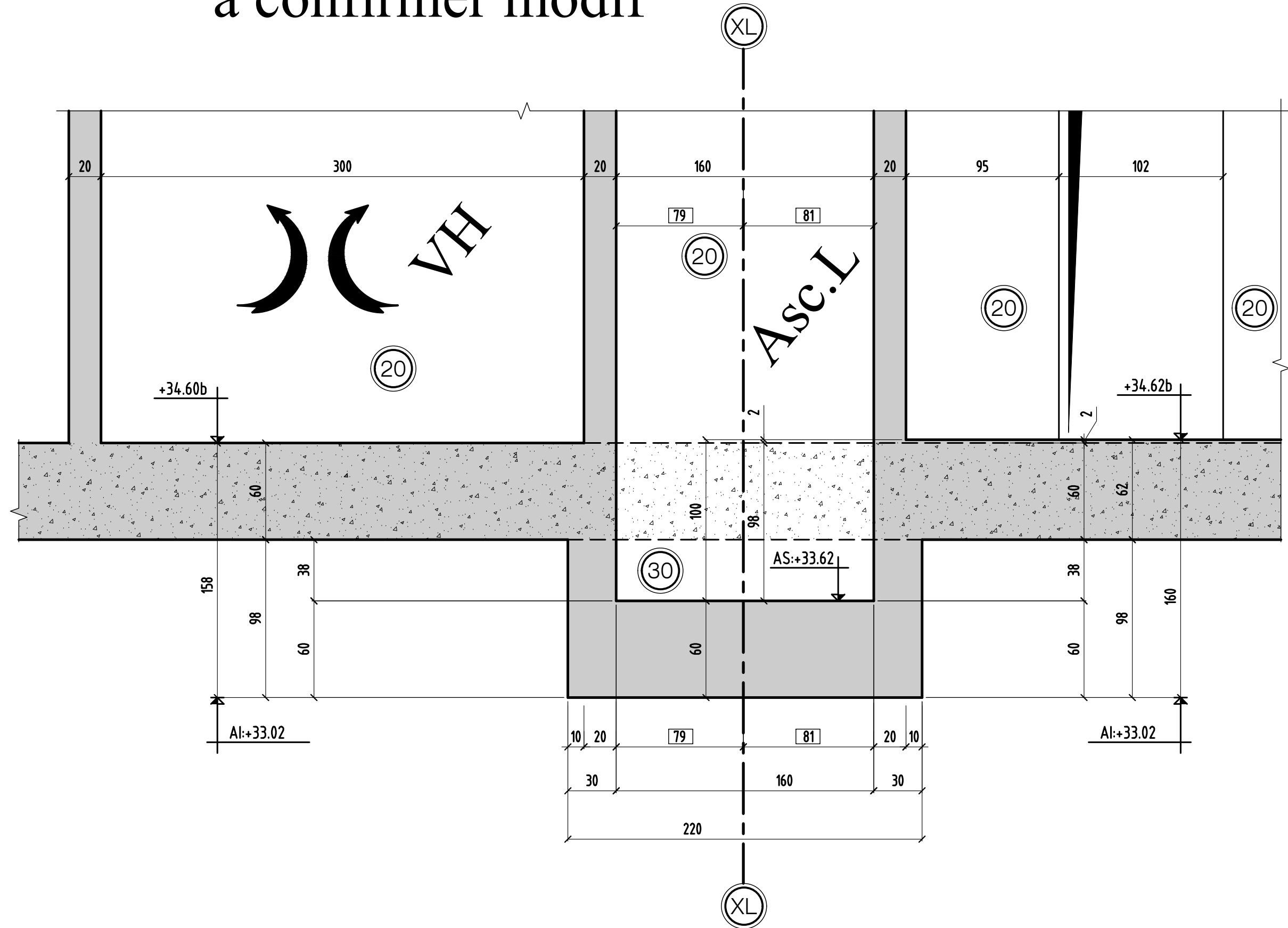

Coupe 7-7 à confirmer modif

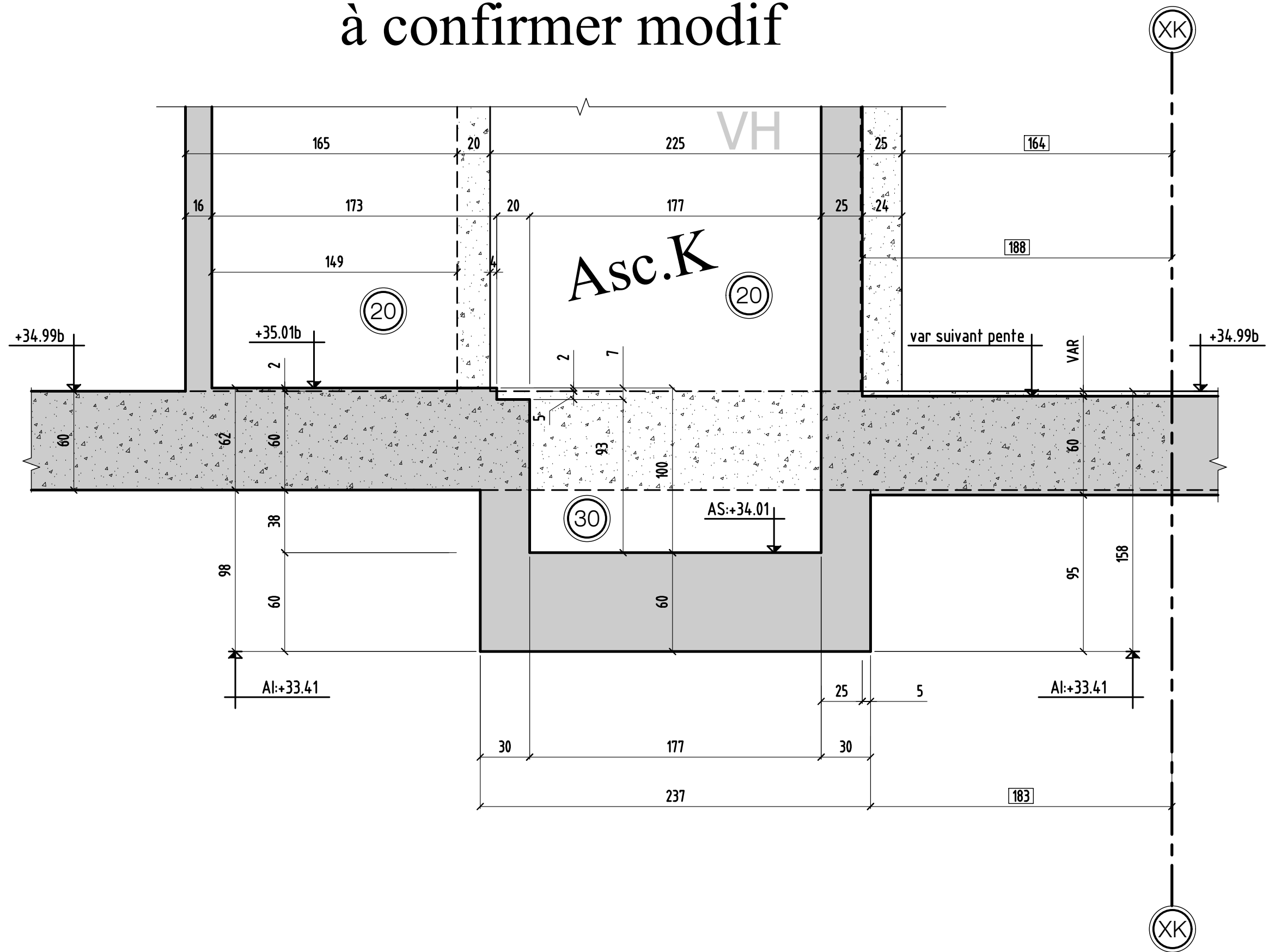

coupe 7-7

MODIFICATIONS	
0	A
	B

AFFAIRE:277
Ech:1/25

Cahier C.208
Page 03

Coupe 8-8

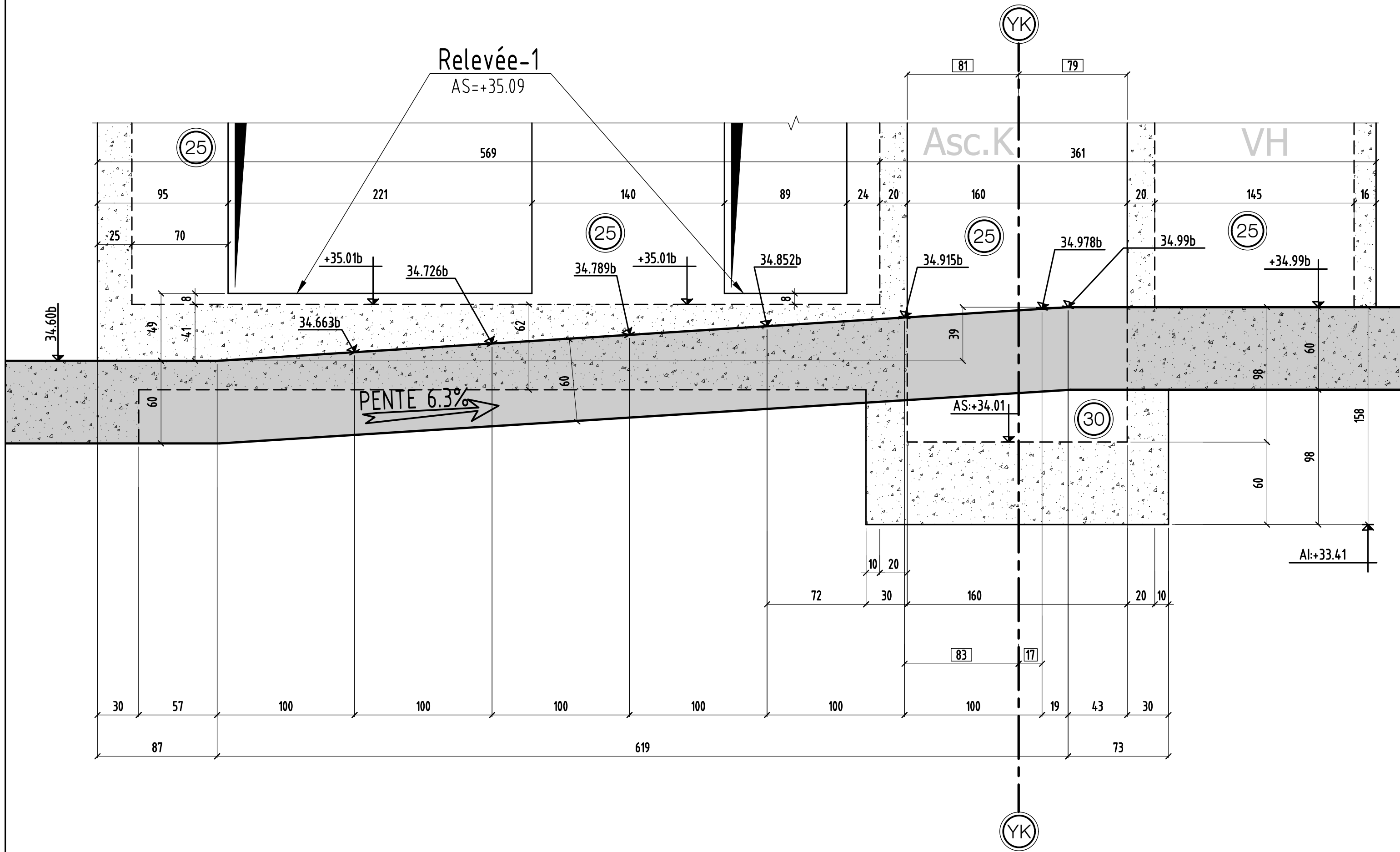

Coupe 8-8

MODIFICATIONS	A	AFFAIRE:294	Cahier C.208
0	B	Ech:1/25	Page 04

Coupe 9-9

à confirmer

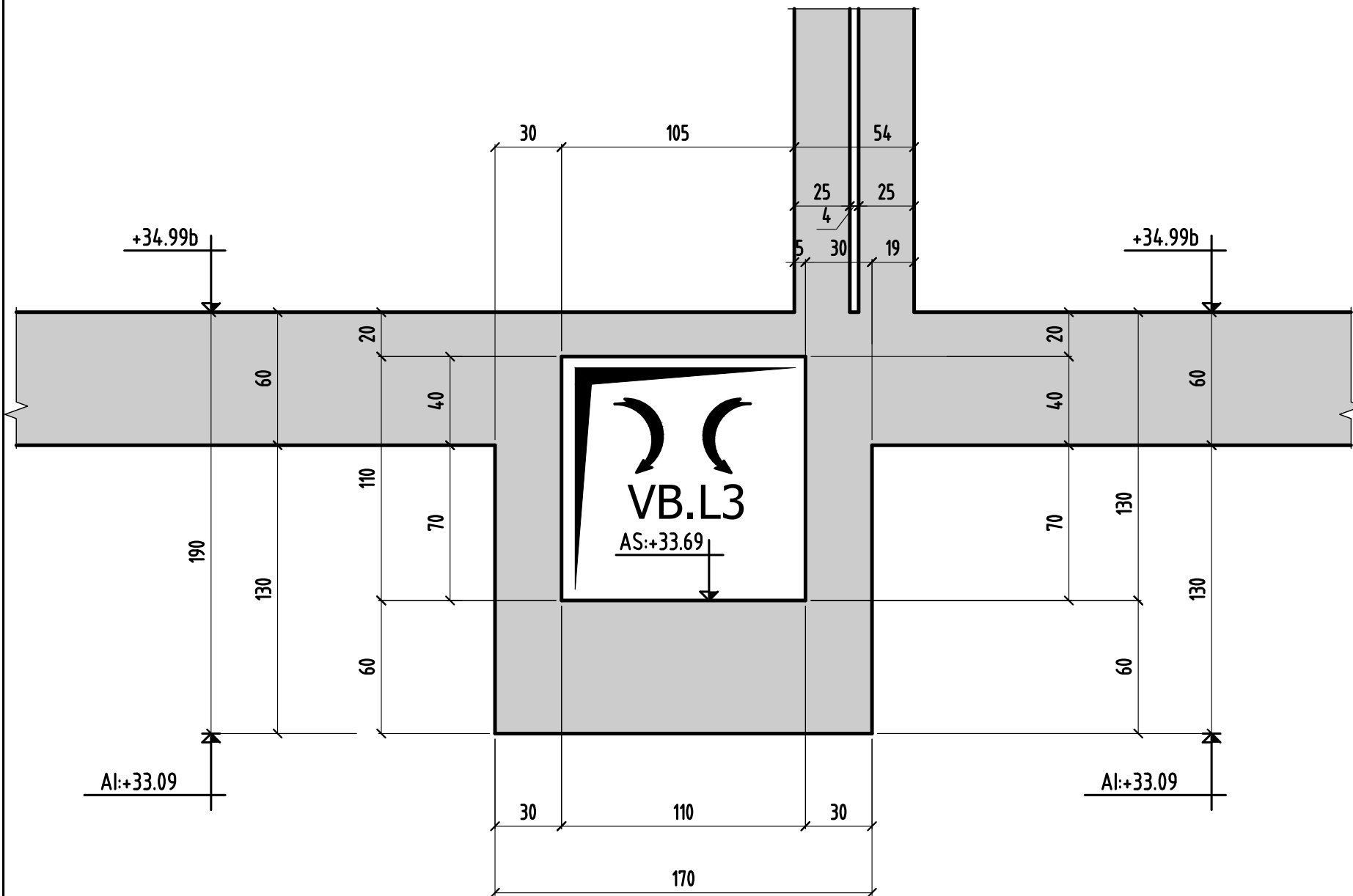

Coupe 10-10

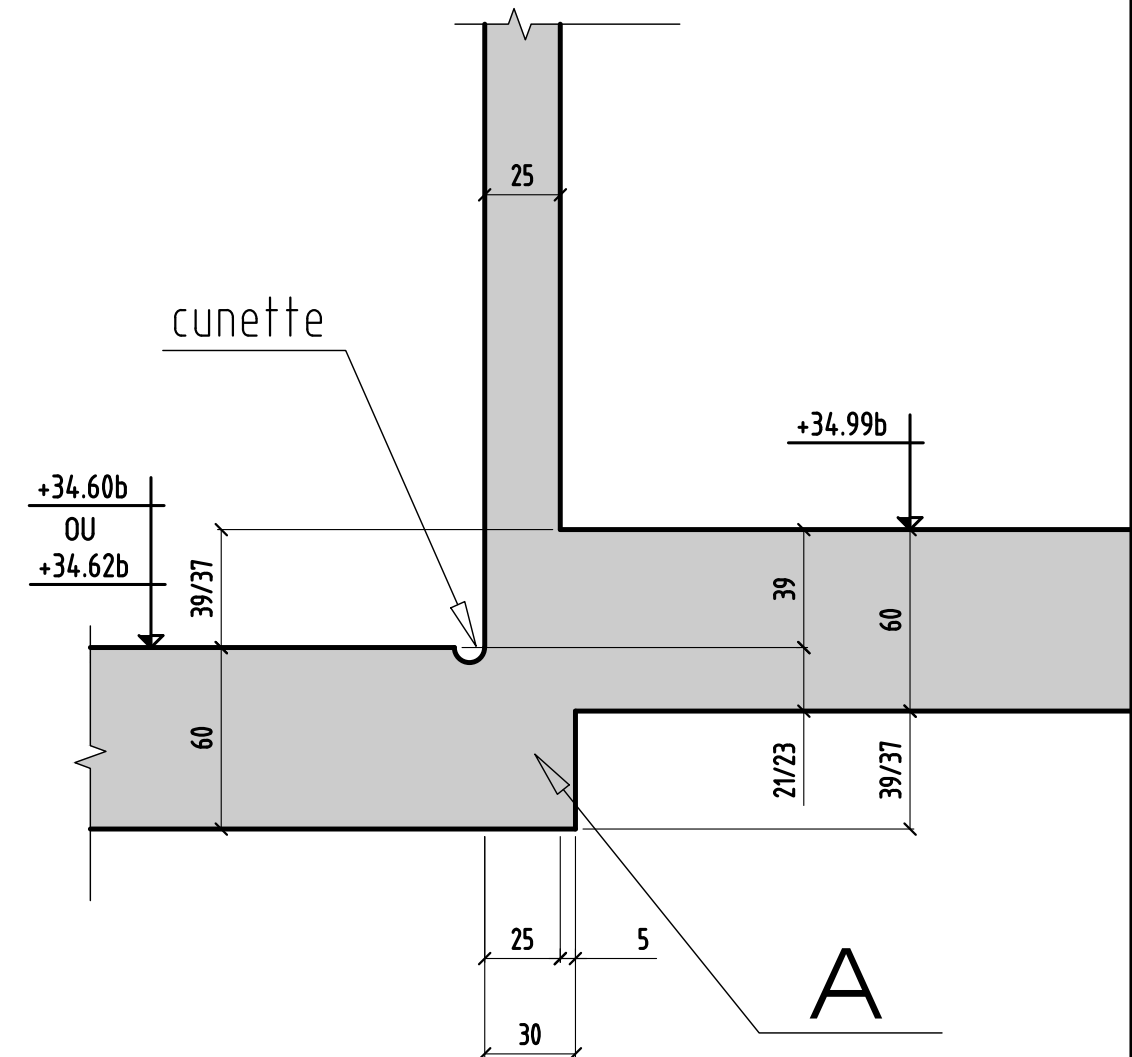

Coupe 11-11

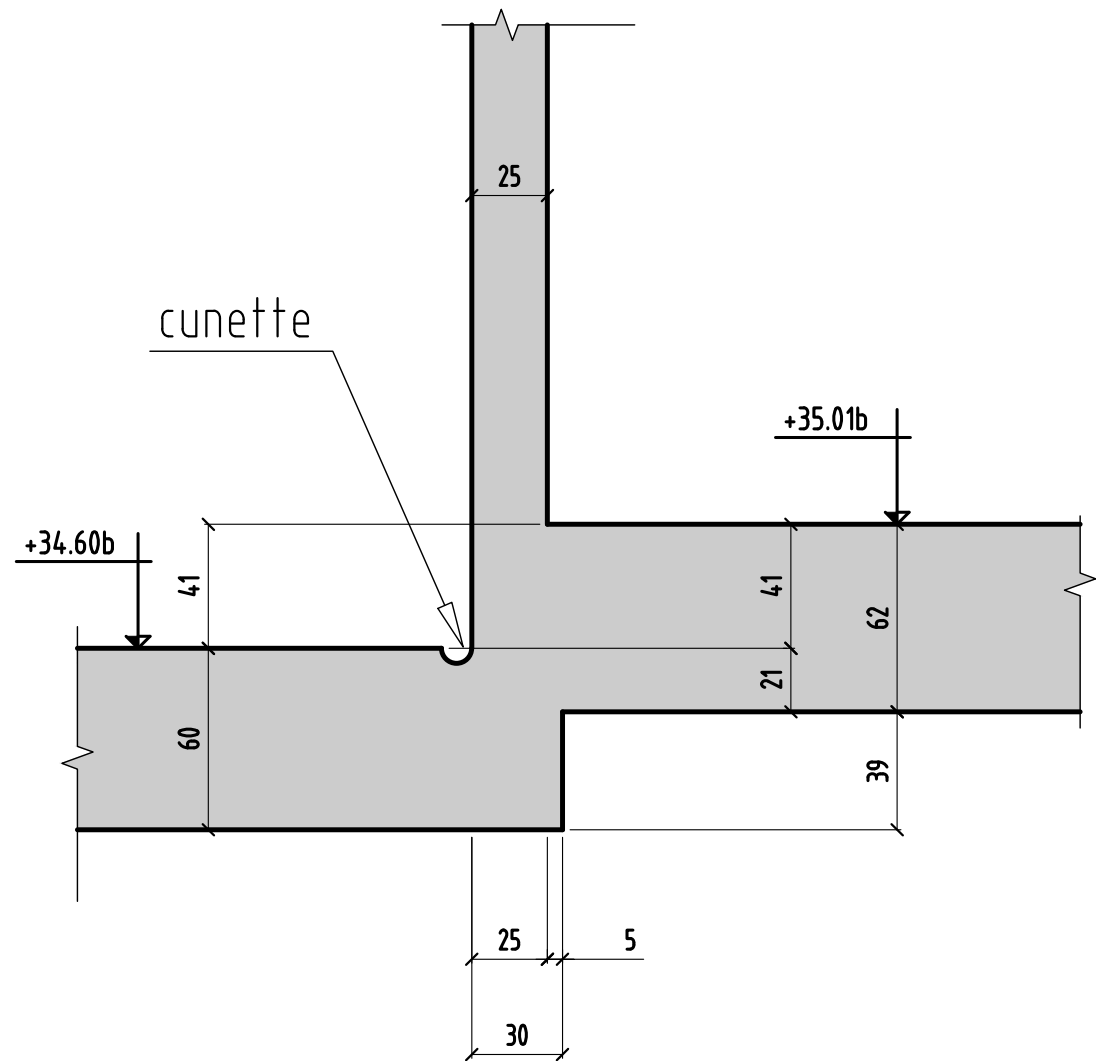

Coupe 12-12

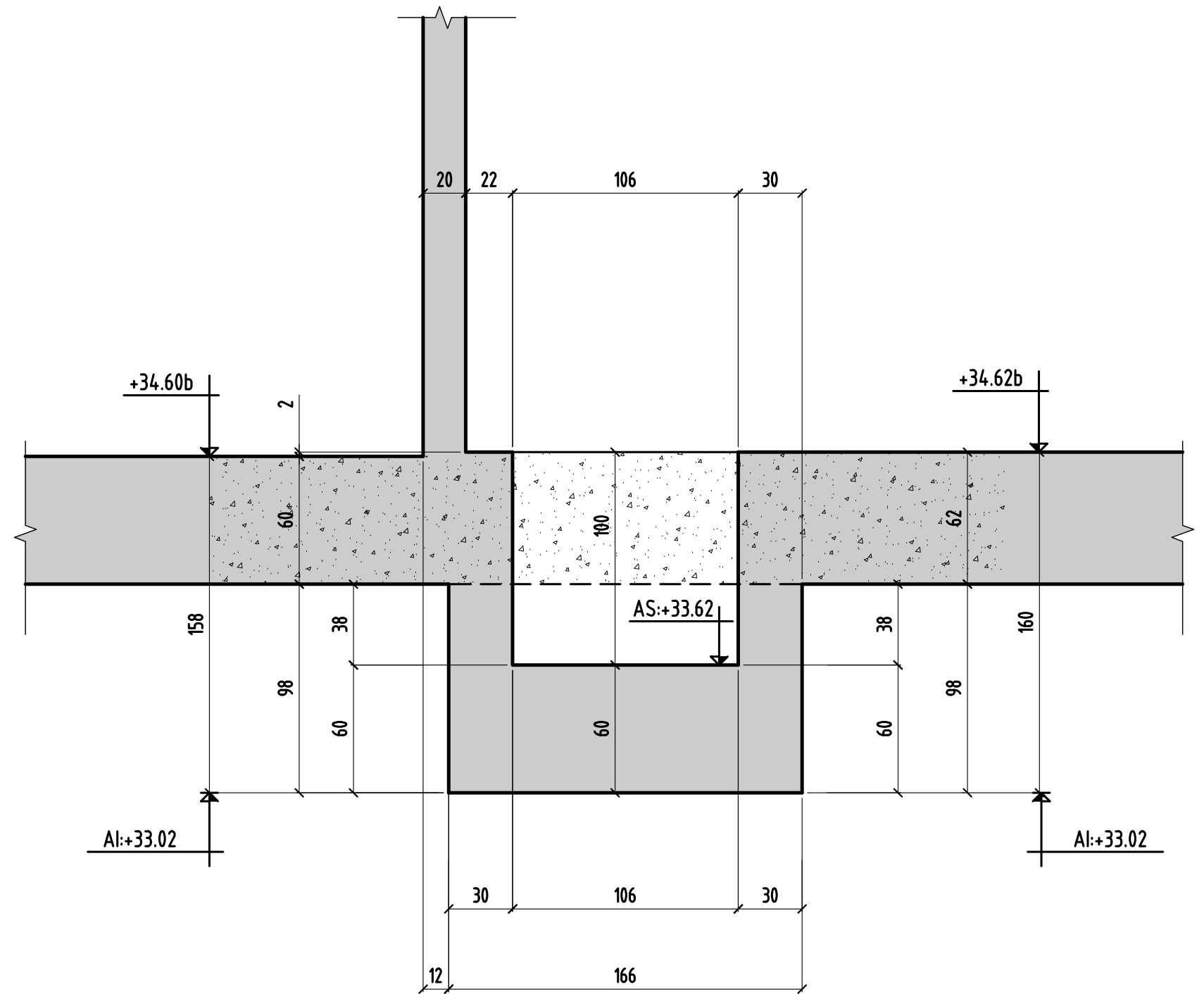

Coupe 13-13

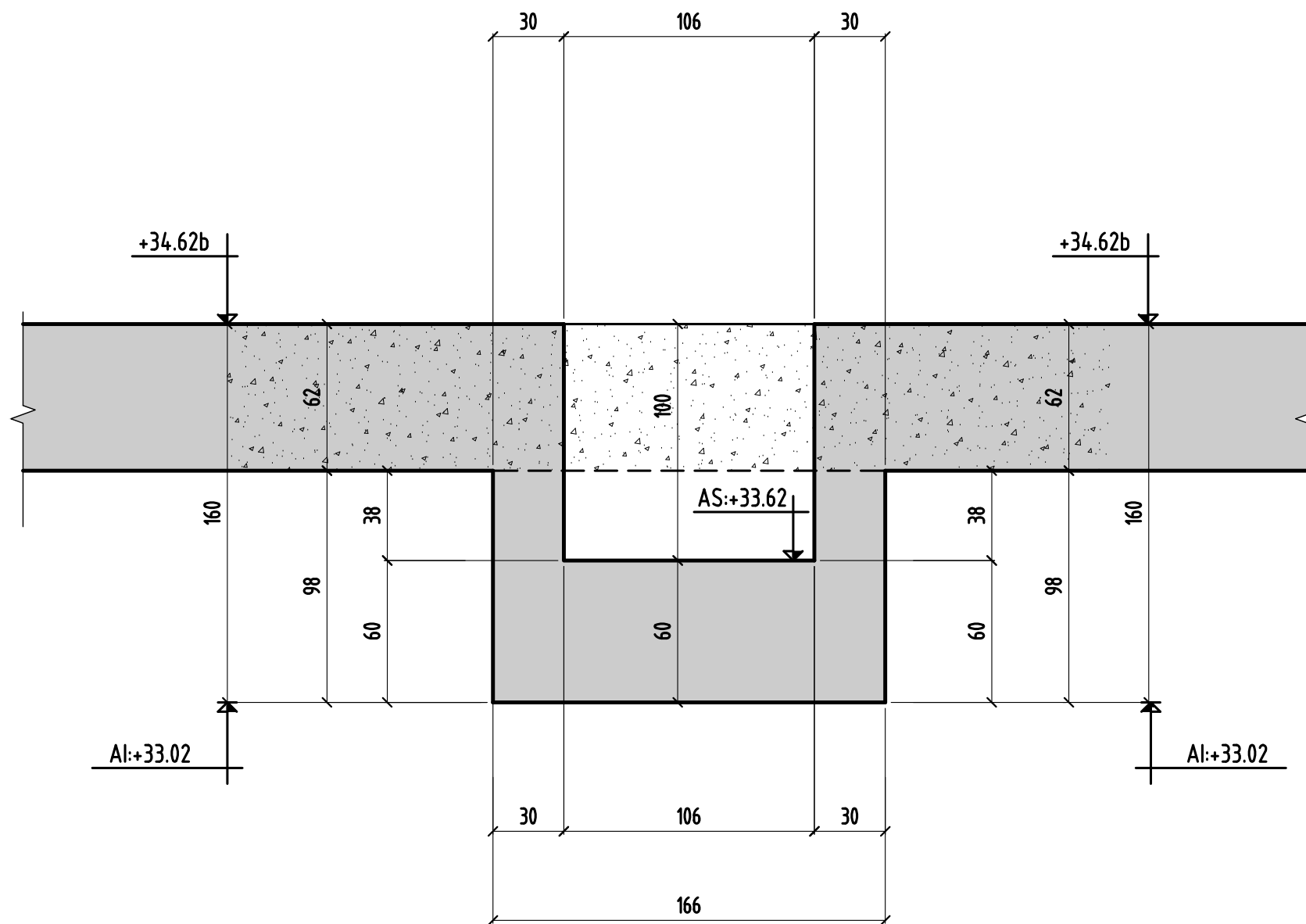

Coupe type

VOILE EXTE
BANCHEE

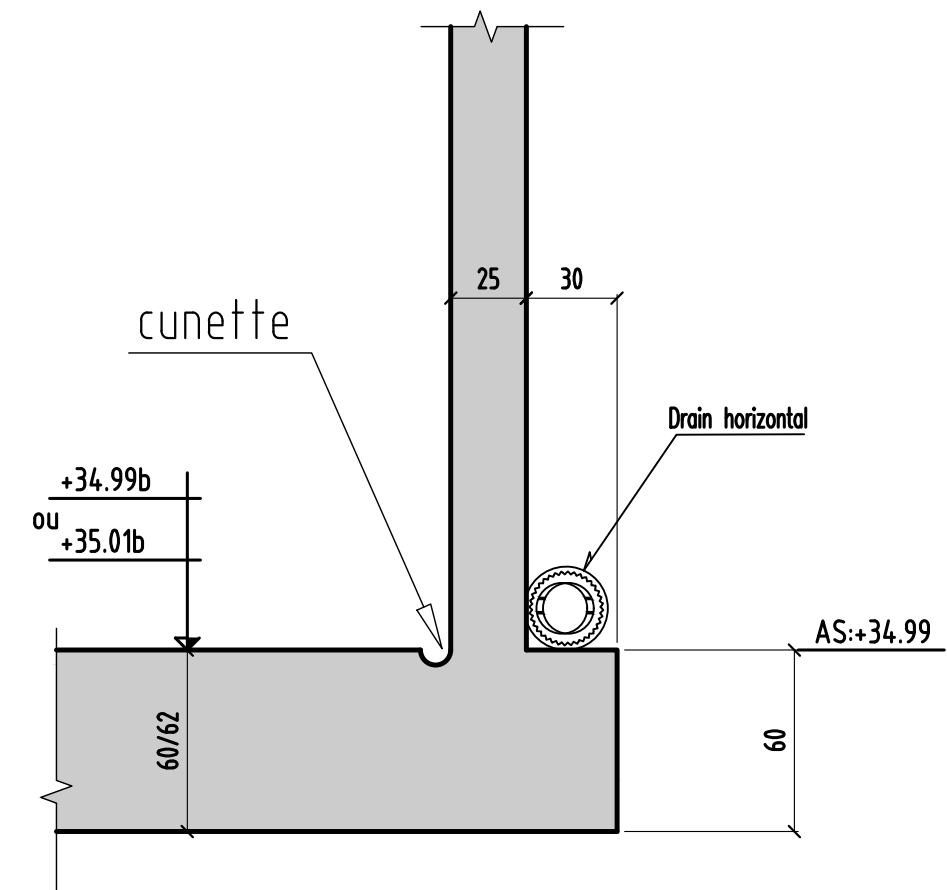

Coupe 14-14

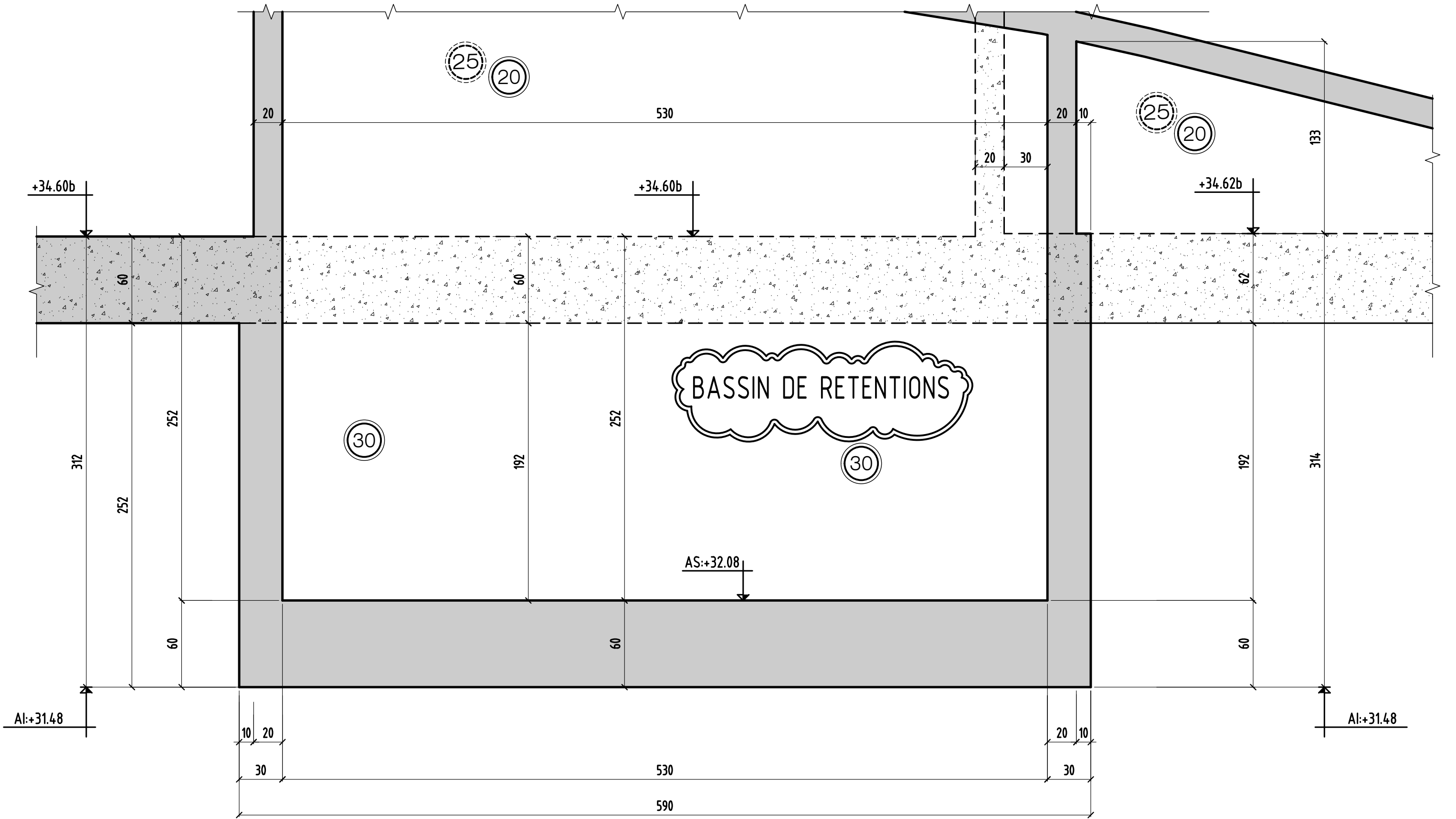

MODIFICATIONS	
0	A
	B

Coupe 15-15 à confirmer

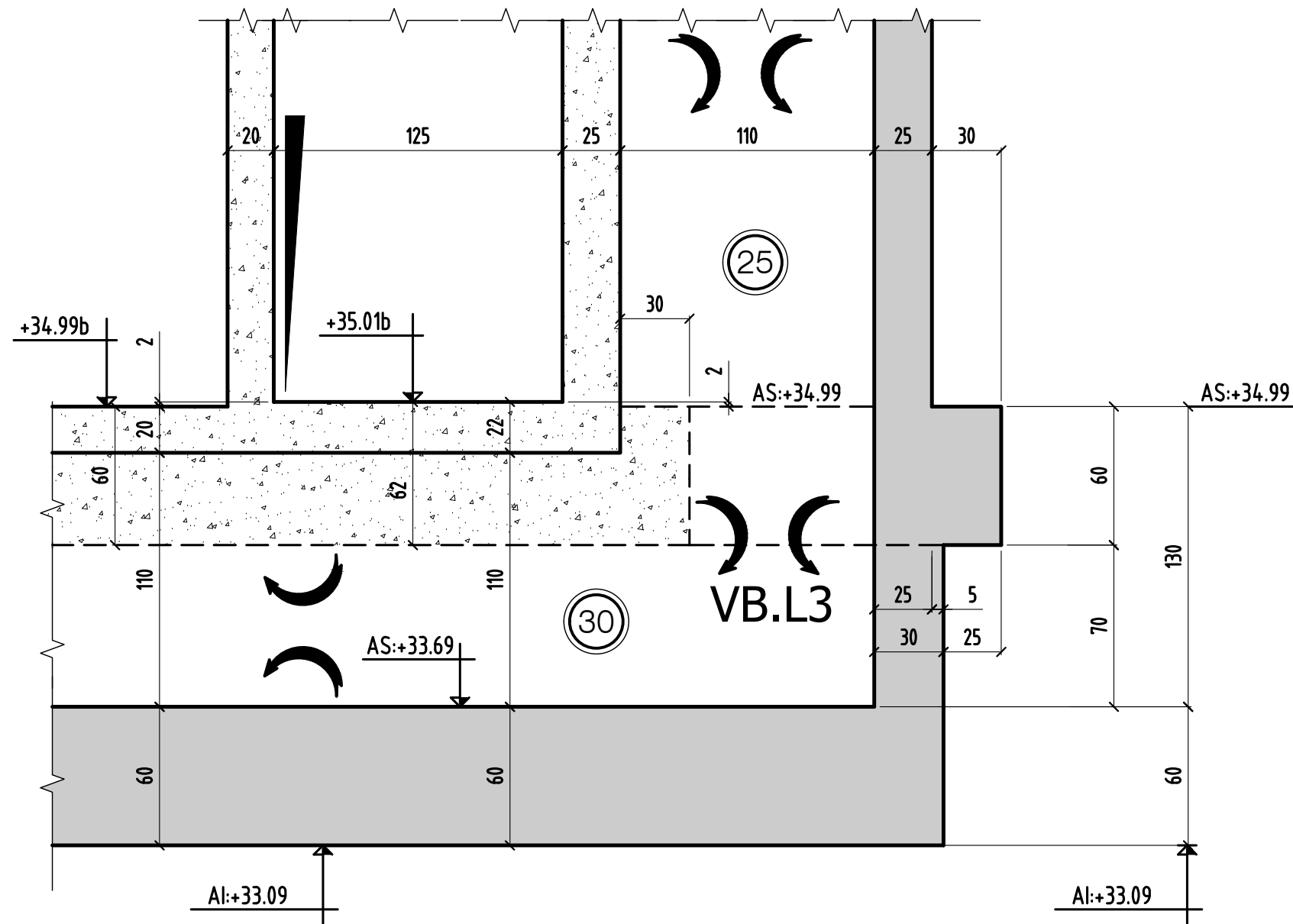

MODIFICATIONS	
0	A
	B

CHOISY LE ROI

94600

**CONSTRUCTION D'UN ENSEMBLE
DE 185 LOGEMENTS SOCIAUX & commerces**

bts: J & K & L & G

94600 CHOISY LE ROI

ILOT 2

MAITRE D' OEUVRE	MAITRE D'OUVRAGE
CITE ARCHITECTURE 11 RUE FLATERS 75005 PARIS ☎: 01.48.28.44.10 ☎: 01.48.28.44.18	BOUYGUES IMMOBILIER 27, avenue des Murs du Parc 94300 Vincennes ☎: 01.58.64.53.54 ☎: 01.58.64.53.03
BUREAU DE CONTROLE	ENTREPRISE G.O.
QUALICONSULT 127/121 chemin des Bassins 93035 CRETEIL ☎: 01.49.56.06.00 ☎: 01.48.71.85.81	M.T.R 9, rue René Cassin 77173 CHEVRY-COSSIGNY ☎: 01.60.62.32.00 ☎: 01.60.62.32.01

**COFFRAGE - COUPES & DETAILS
FONDATION ZONE BT (J)**

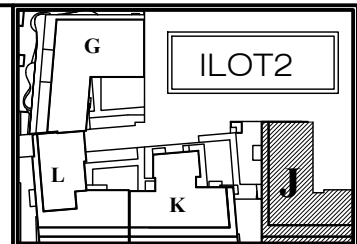

ind.	date	modifications
0	27-11-17	1 ère diffusion.

	DOSSIER		PLAN		APD
	294		C.210		IND.
					EXE
	Ingenieur		Projeteur	Date	Echelle
		H.B.E	27/11/17	1/25	

Coupe 16-16 à confirmer modif

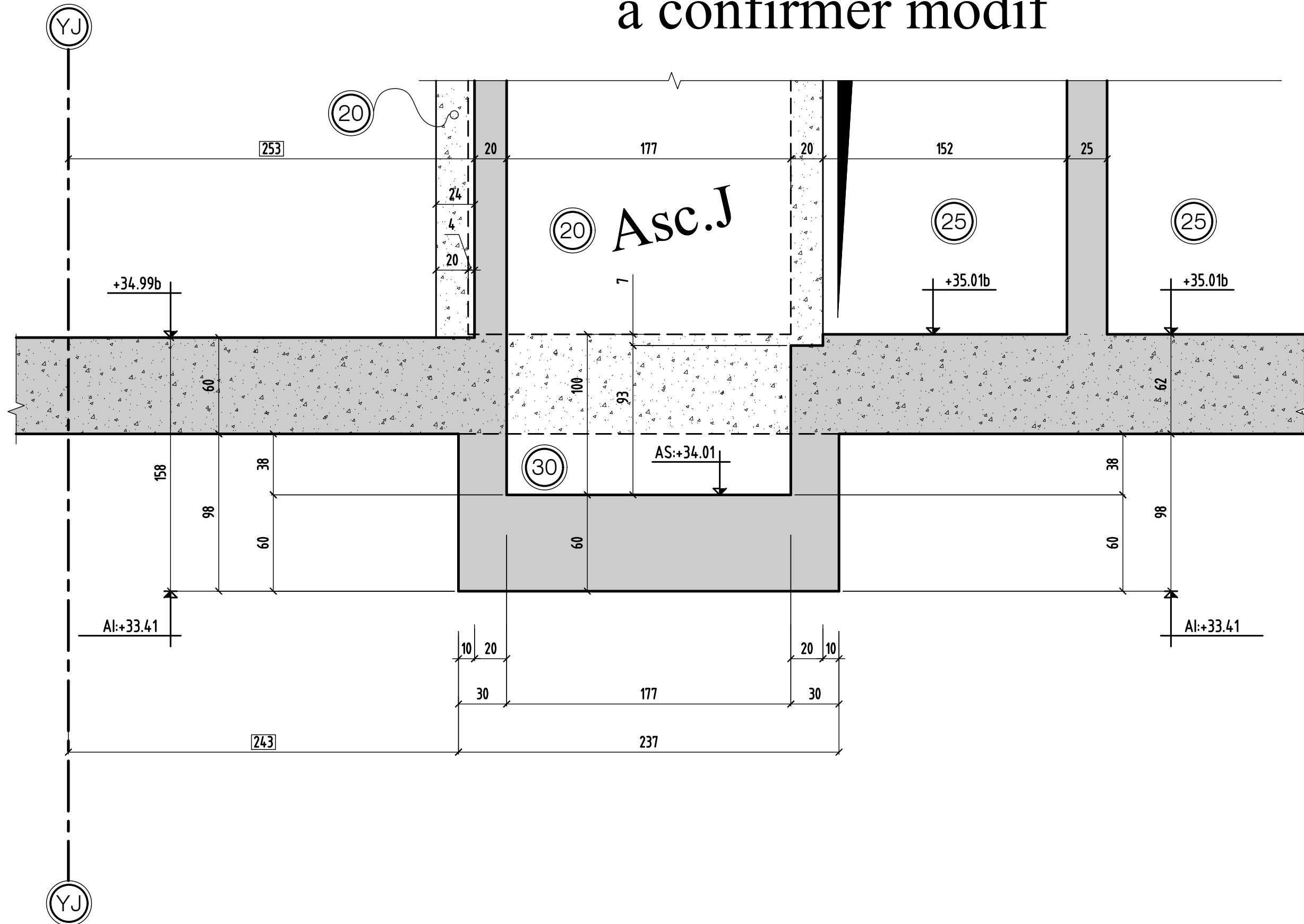

Coupe 17-17 à confirmer modif

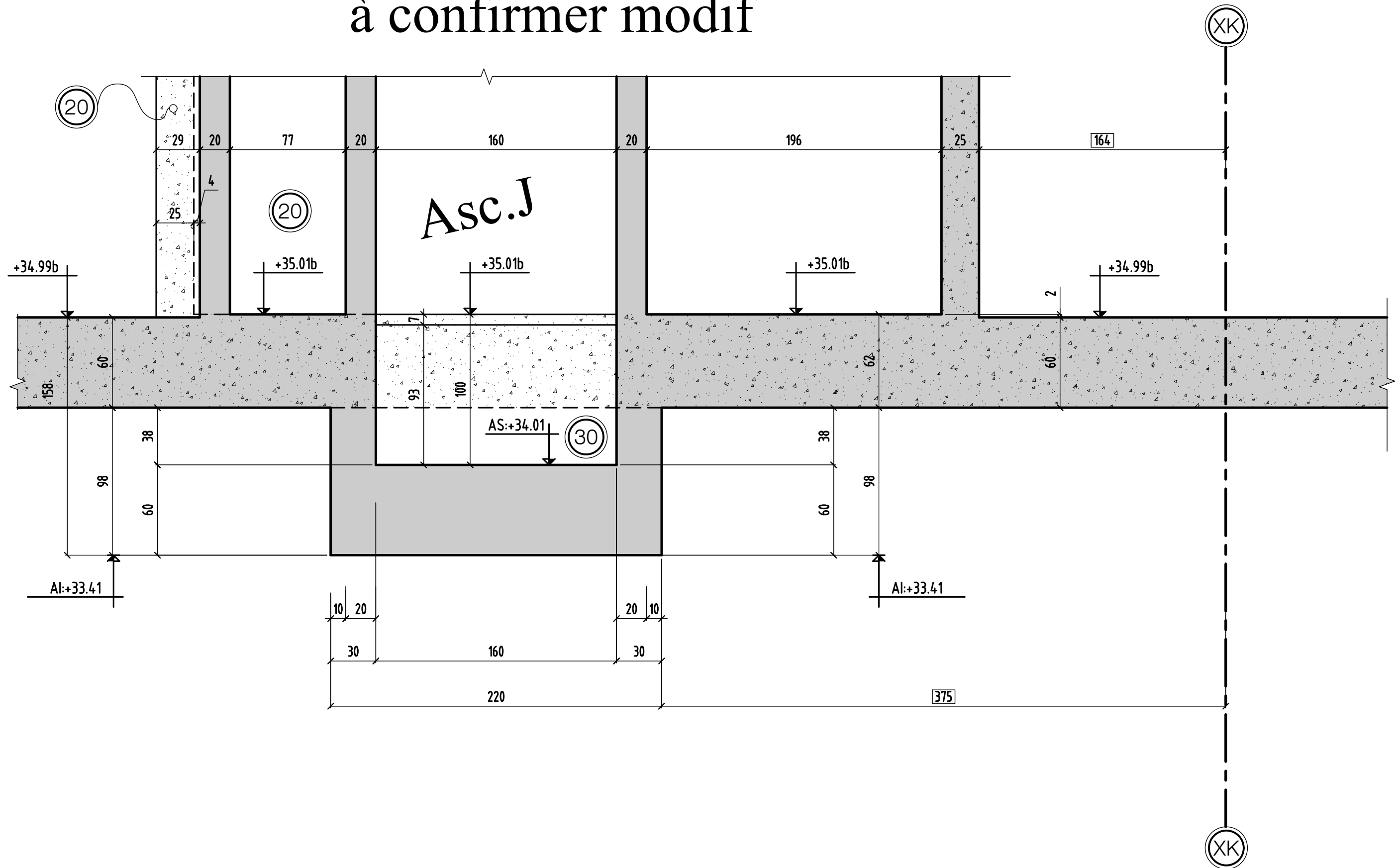

Coupe type

VOILE EXTE BANCHEE

