

RESAS dans POUTRES			
N°	A.I	TYPE	Dim(cm) l x ht ou Ø
2	4.4.33	EL	Ø5

Charges et surcharges :
 Parkings :
 G : = PP Q : = 250 kg/m2

VOIR PLAN N° : T2B-21 - Coupes et détails

échelle : 1/50

Carré Flaubert - Tranche 2
 92 LOGEMENTS
 Boulevard du Maréchal Foch
 95210 Saint Gratien

PLAN : **COFFRAGE** TYPE : **PHT SS-2 BAT C** NUMERO : **T2B-02.1** INDICE : **A**
TRANCHE 2B

HYPOTHESES DE L'ETUDE REPERAGE DE CHARGES:

INDICE	DATE	MODIFICATIONS	CALCUL	COFFRAGE
1	20.03.2019	PREMIERE EDITION	R.J	H.B.E
A	18.04.2019	mise à jour suivant plan d'atelier & reprises de verticaux	R.J	H.B.E

MAITRE D'OUVRAGE : BOUTILLIER MICHAEL 3, BLVD GALLIEN - 92445 ISSY LES MOULINEAUX - Tél : 01 55 18 71 00
 ARCHITECTE : PARTENAIRE ARCHITECTES 2, ALLEE DES SOURCES - 92150 SURESNES - Tél : 01 41 44 82 30
 BUREAU DE CONTROLE : VERITAS 10, CHAUSSEE JULES CESAR - 95201 OSNY - Tél : 01 30 31 83 40
 ENTREPRISE GROS OUVRIER : BUF 3, AVENUE DU GENERAL LECLERC - 77500 CHELLES - Tél : 01 64 26 57 66



RESAS dans POUTRES			
N°	A.I	TYPE	Dim(cm) lcht ou Ø
1	4.4.15	PB	Ø16
2	4.4.33	EL	Ø5
3	4.4.32	EL	Ø6

RESERVATIONS DANS LES VOILES			
BT B.1			
N°	A.I	TYPE	Dim(cm) lcht ou Ø
A	4.4.00	PB	25x35
B	4.4.10	PB	20x20
C	4.3.75	PB	35x50
D	4.3.85	PB	35x45
E	4.3.85	PB	40x48
F	4.4.00	PB	15x15

Charges et surcharges :
Parkings :
 G : = PP Q : = 250 kg/m²
Chaufferie :
 G : = 200+PP Q : = 500 kg/m²

VOIR PLAN N° : T2B-21 - Coupes et détails

échelle : 1/50

Carré Flaubert - Tranche 2
 92 LOGEMENTS
 Boulevard du Maréchal Foch
 95210 Saint Gratien

PLAN : **COFFRAGE** TYPE : **PHT SS-2 BAT D** NUMERO : **T2B-02.2** INDIC : **A**
 TRANCHE 2B

HYPOTHESES DE L'ETUDE REPERAGE DE CHARGES:

INDIC	DATE	MODIFICATIONS	CALCUL	COFFRAGE
0	28.03.2019	PREMIERE DIFFUSION	RJ	H.B.E
A	18.04.2019	mise à jour suivant plan plomberie & électricité et repérage de verticaux	RJ	H.B.E

MATRE D'OUVRAGE : BOUGUES IMMOBILIER 3, BLVD GALLIEN - 92445 ISSY LES MOULINEAUX - Tél: 01.55.18.70.00
 ARCHITECTE : PARTENAIRE ARCHITECTES 2, ALLEE DES SOURCES - 92150 SURESNES - TEL: 01.41.44.92.30
 BUREAU DE CONTRÔLE : VERITAS 10, CHAUSSEE JULES CESAR - 95200 OSNY - Tél: 01.30.31.93.40
 ENTREPRISE GROS OEUVRE : BIF 3, AVENUE DU GENERAL LECLERC - 77000 CHELLES - Tél: 01.64.26.67.66

Carré Flaubert - Tranche 2

92 LOGEMENTS

Boulevard du Maréchal Foch

95210 Saint Gratien

PLAN :	TYPE :	NUMERO :	INDICE :
COFFRAGE TRANCHE 2B	COUPES ET DETAILS PHT SS-2	T2B-21	0

HYPOTHESES DE L'ETUDE	REPERAGE DE CHARGES:

INDICE	DATE	MODIFICATIONS	CALCUL	COFFRAGE
0	28.03.2019	PREMIERE DIFFUSION	R.J	H.B.E

MAITRE D'OUVRAGE	BOUYGUES IMMOBILIER	3, BLVD GALLIENI - 92445 ISSY LES MOULINEAUX - Tél: 01.55.18.70.00
ARCHITECTE	PARTENAIRE ARCHITECTES	2, ALLEE DES SOURCES - 92150 SURESNES - TEL : 01.41.44.92.30
BUREAU DE CONTROLE	VERITAS	10, CHAUSSEE JULES CESAR - 95520 OSNY - Tél: 01.30.31.93.40
ENTREPRISE GROS OEUVRE	BJF	3, AVENUE DU GENERAL LECLERC - 77500 CHELLES - Tél: 01.64.26.57.66

COUPE 1-1

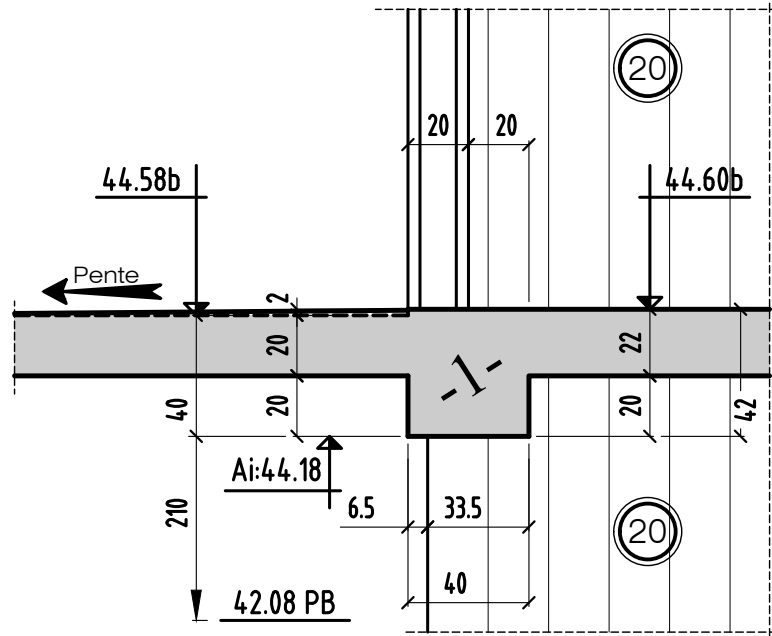

COUPE 2-2

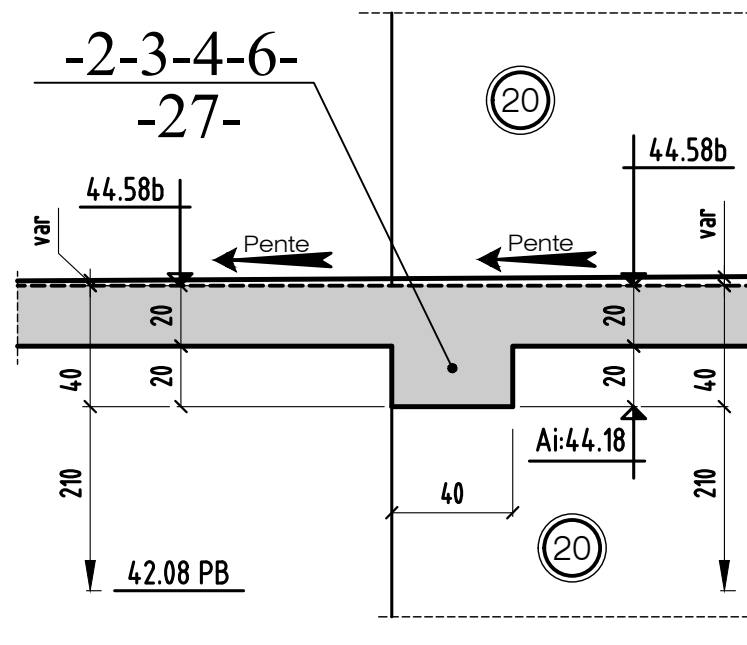

COUPE 3-3

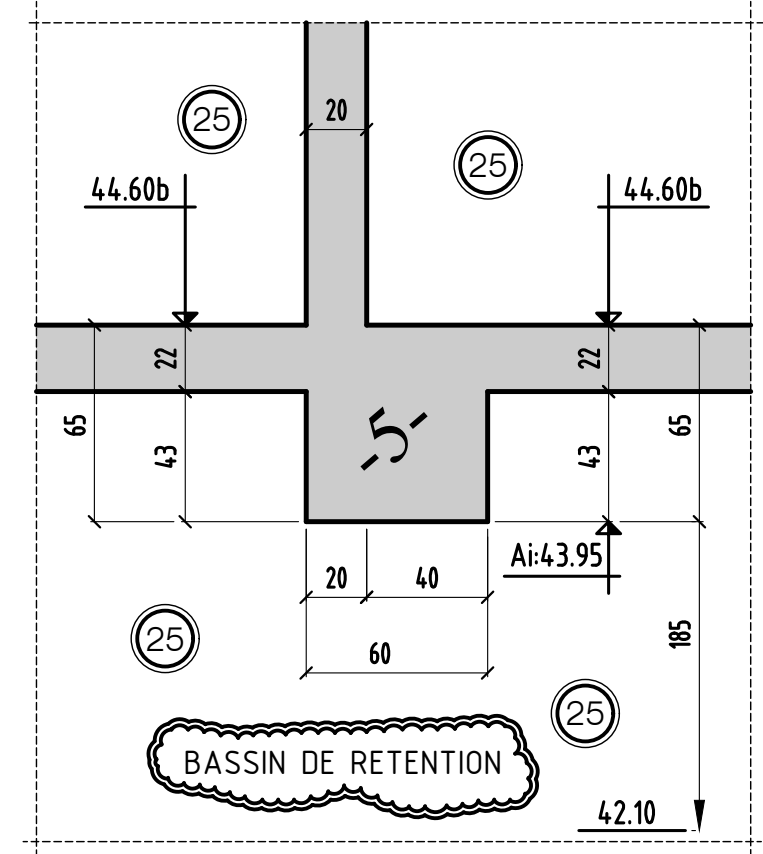

COUPE 4-4

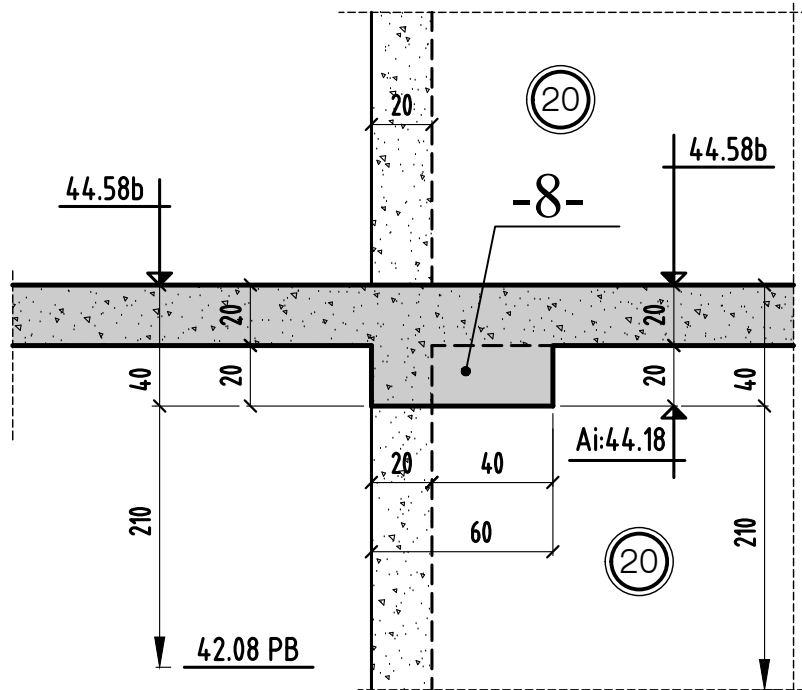

COUPE 5-5

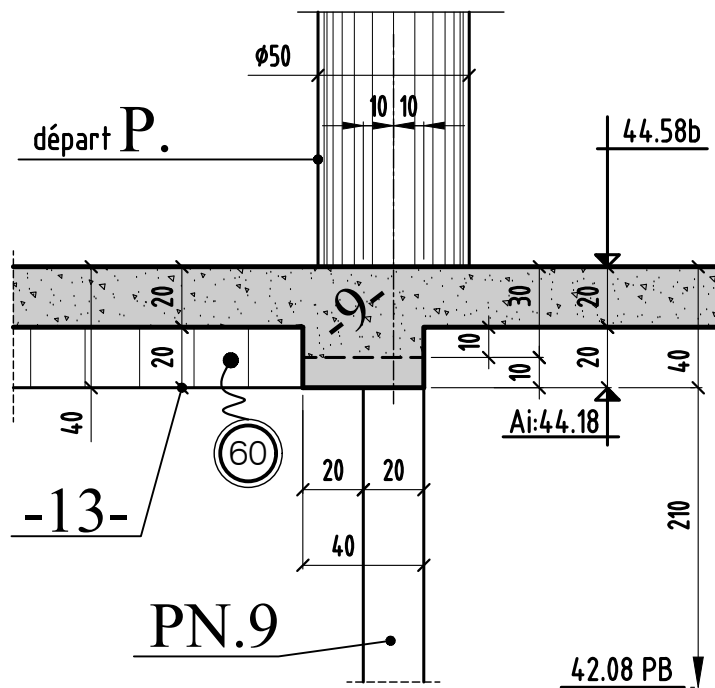

COUPE 6-6

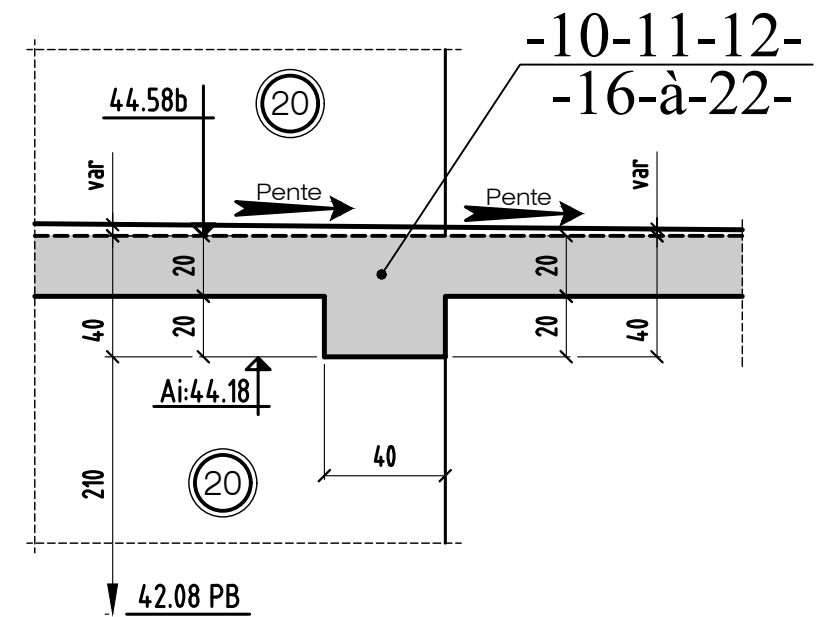

COUPE 7-7

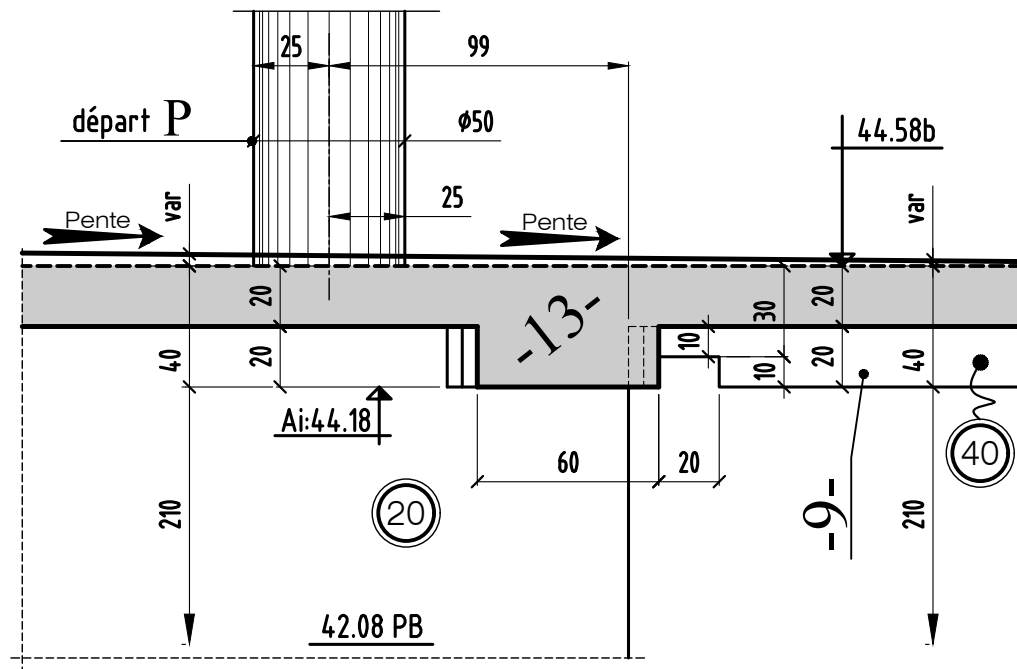

COUPE 8-8

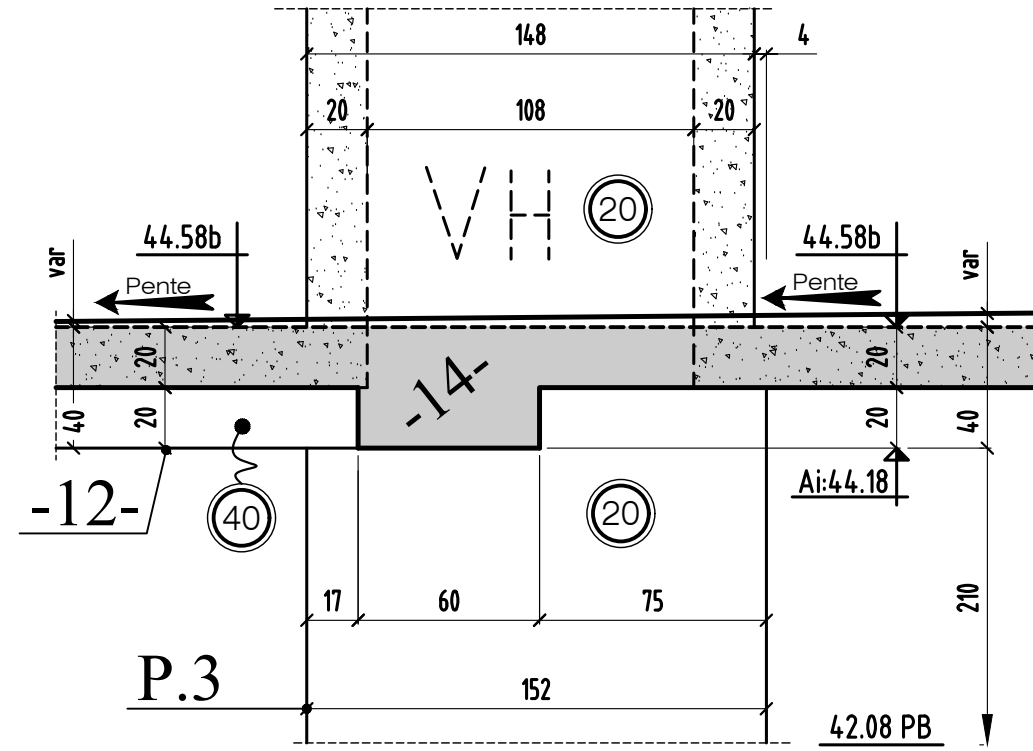

COUPE 9-9

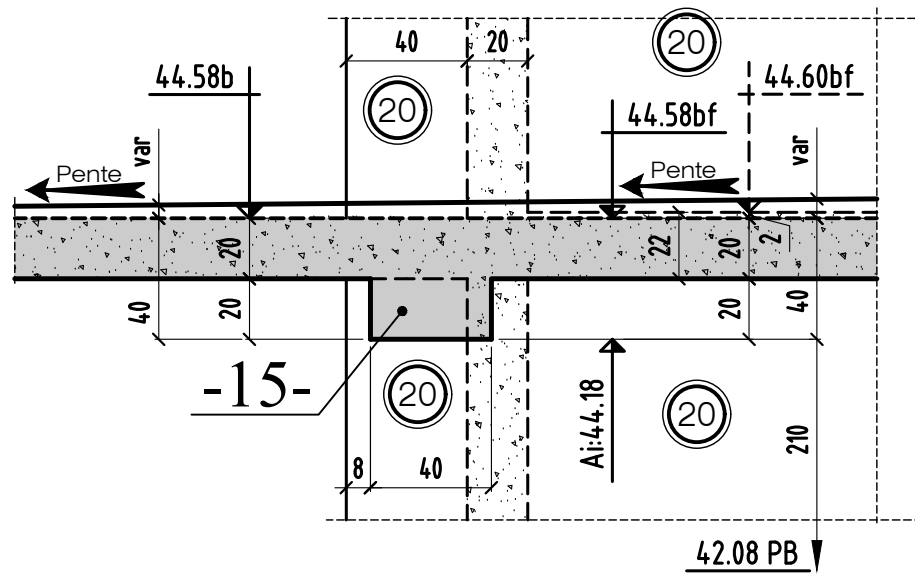

COUPE 10-10

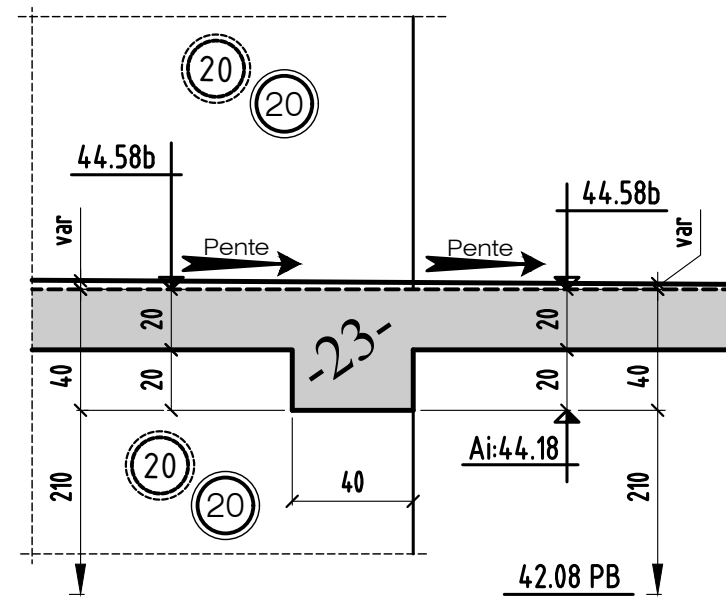

COUPE 11-11

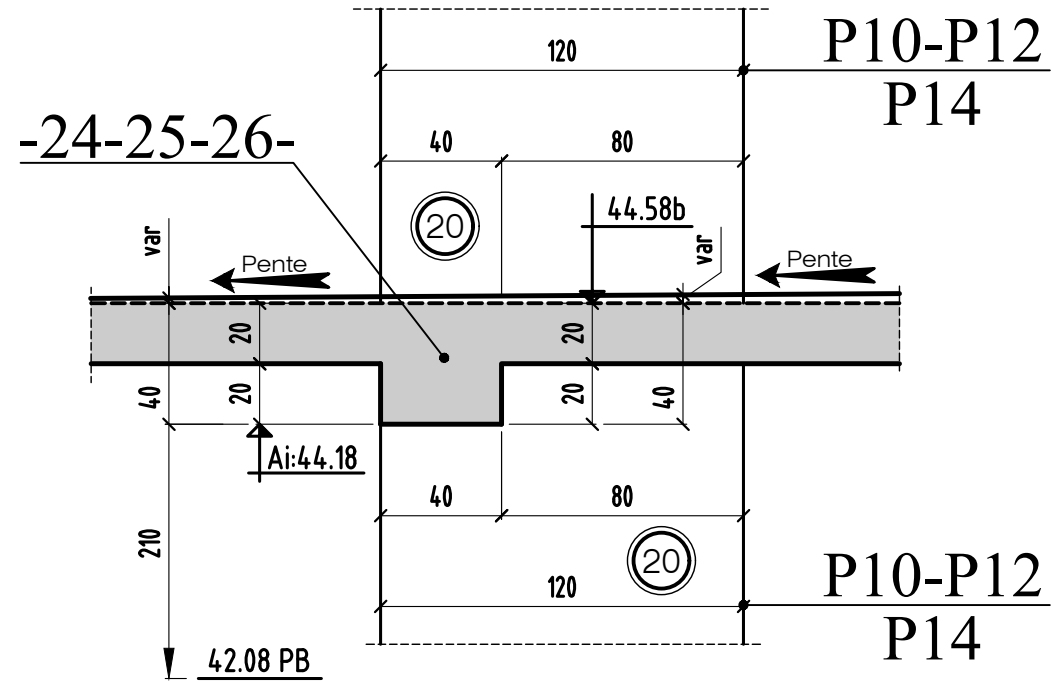

COUPE 12-12

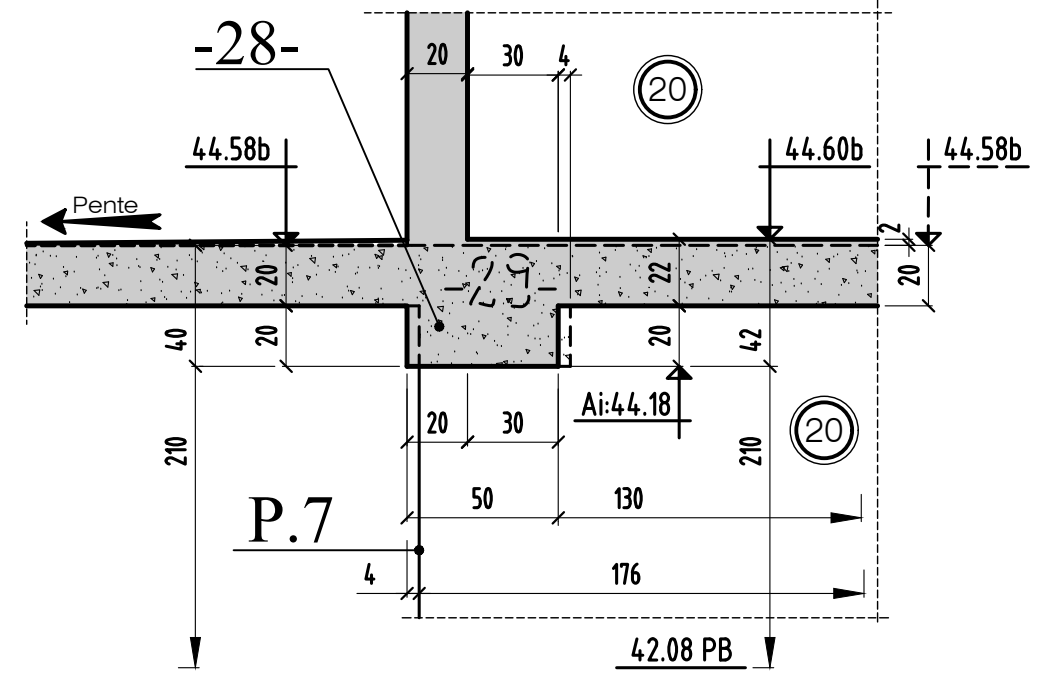

COUPE 13-13

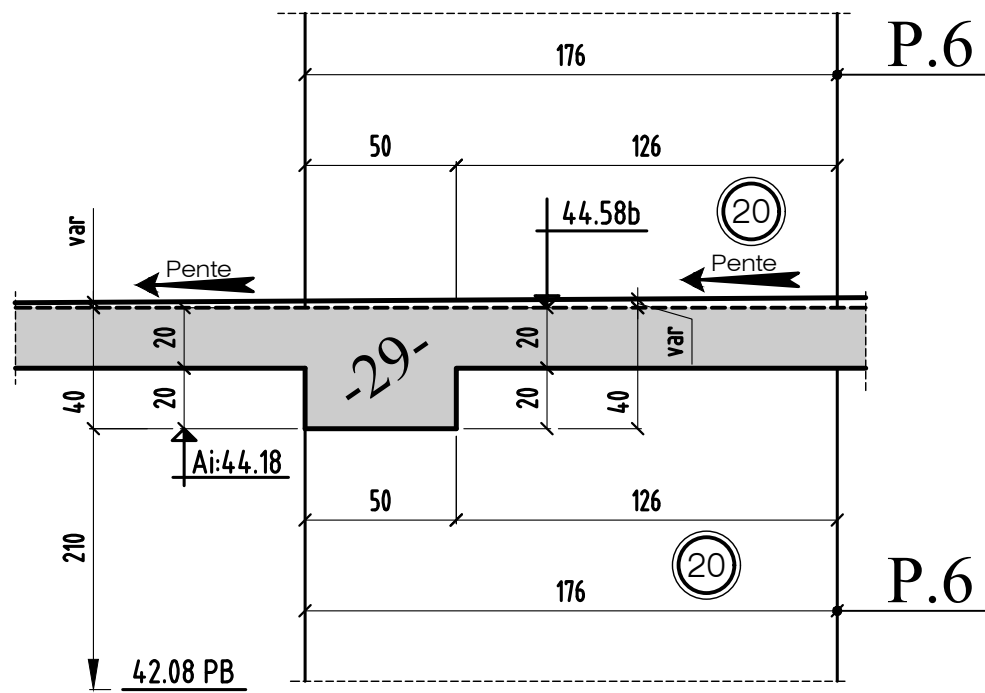

COUPE 14-14

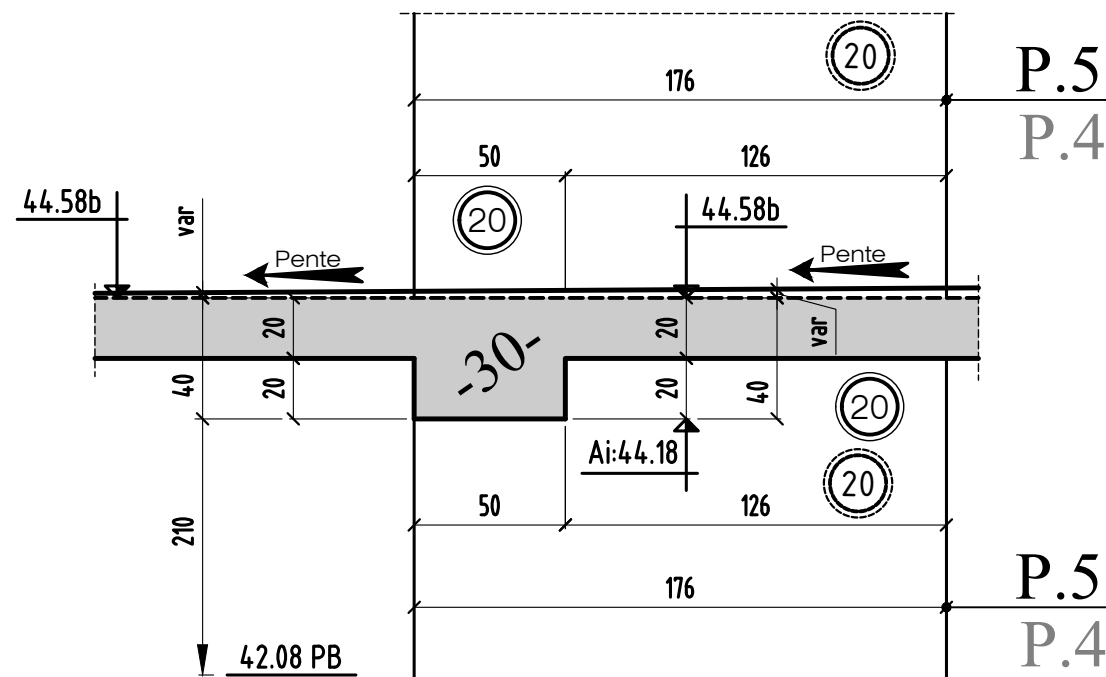

COUPE 15-15

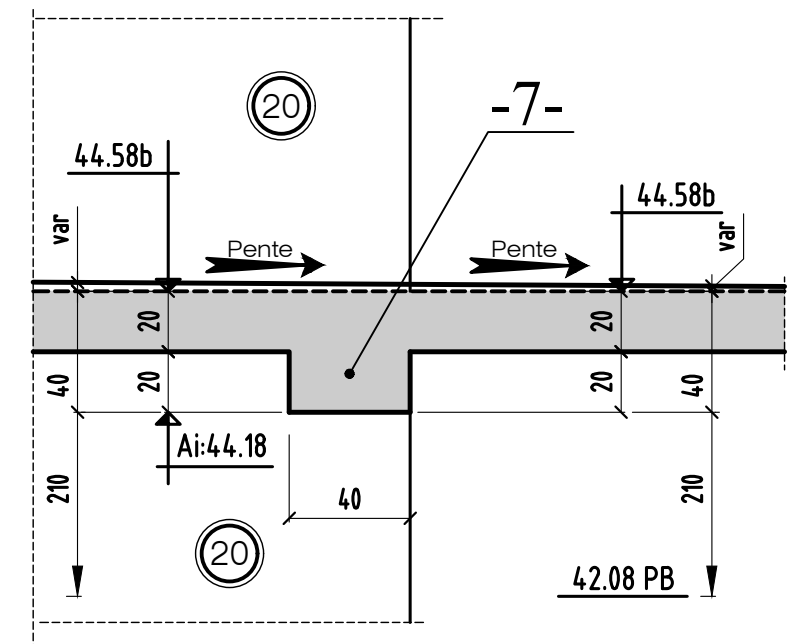

COUPE 16-16

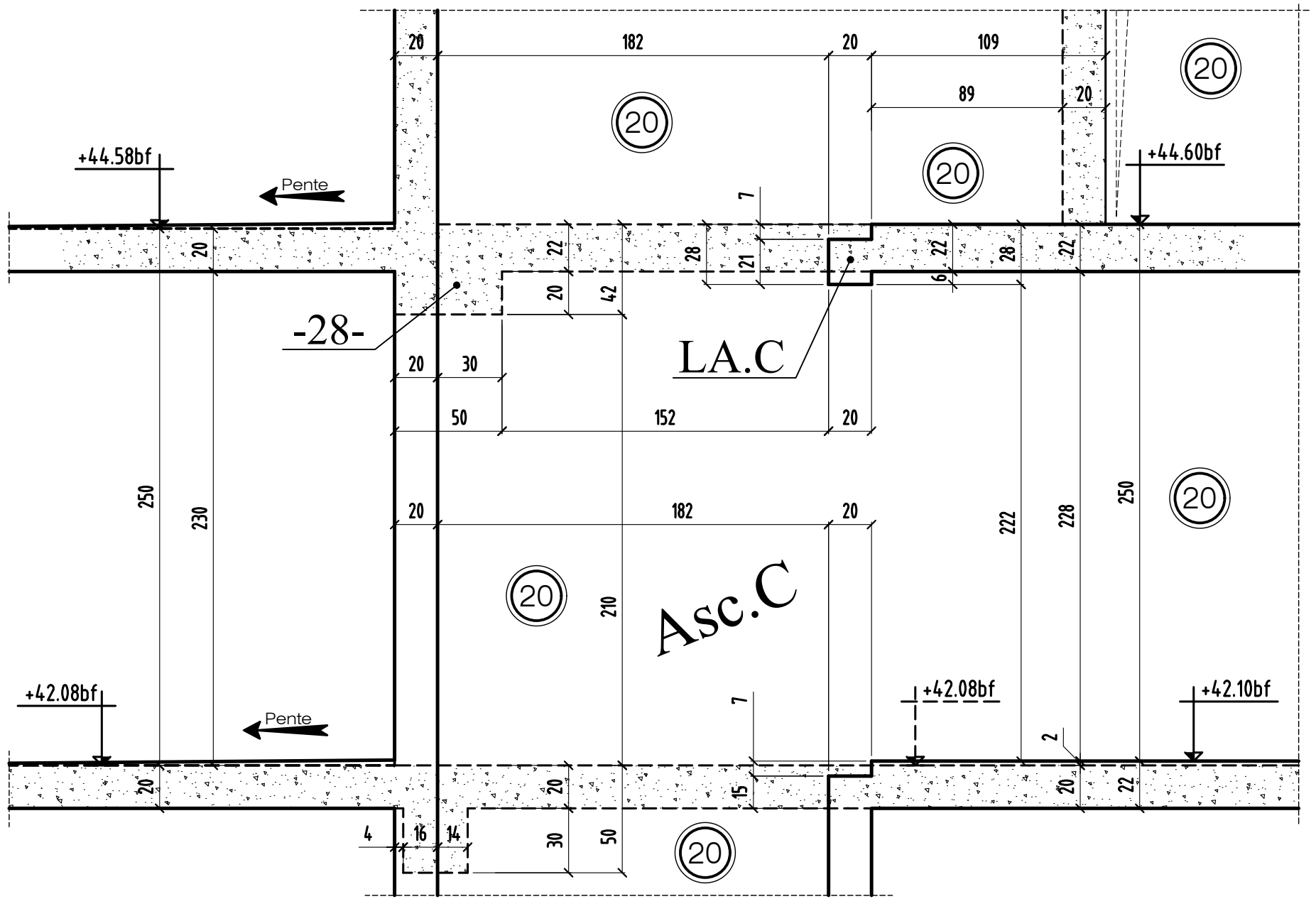

COUPE 17-17

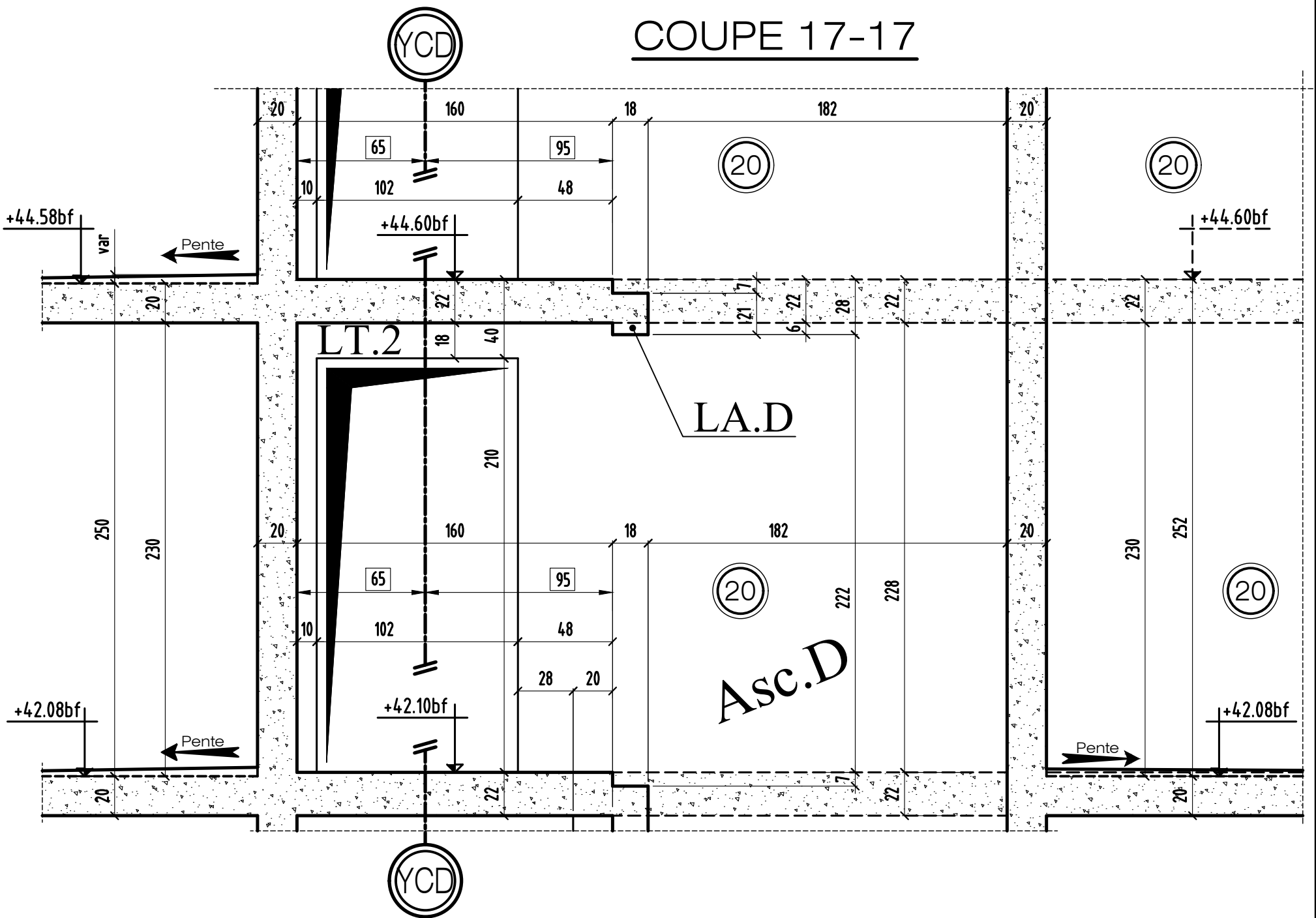

COUPES 16-16 & 17-17

0	MODIFICATIONS	A	AFFAIRE: TRANCHE 2B	Cahier : T2B-21
		B	Ech: 1/25	Page 04

Coupe type
cunette périphérique

COUPE 18-18

